

Ersatzteile für  
Brenner-Typen WG30-C

Spare parts for  
burner types WG30-C

Pièces de rechange  
pour brûleurs WG30-C

**-weishaupt-**

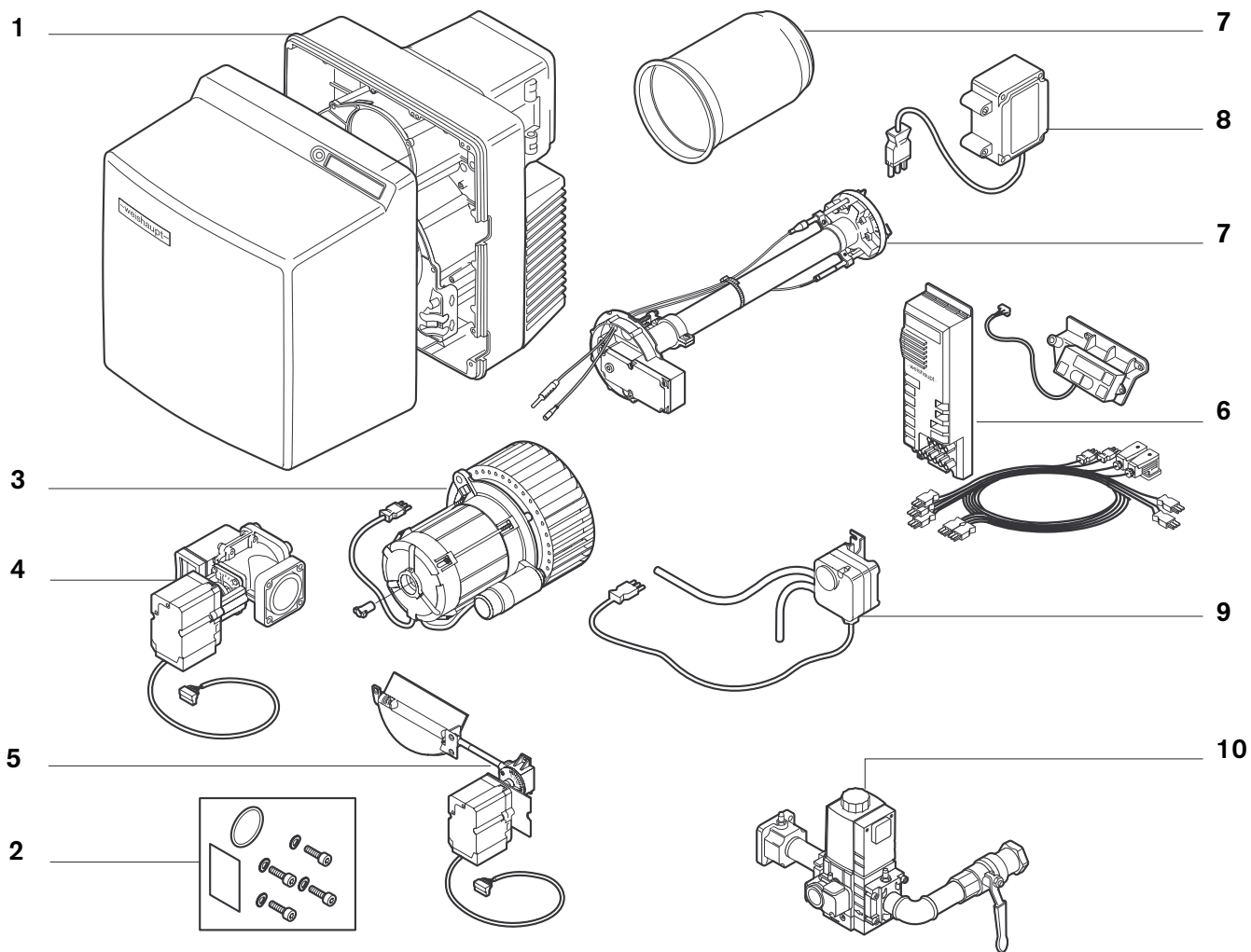



Bild Pict. Photo	Bezeichnung Brenner-Typenreihe Burner serie Type brûleur	Bestell-Nr. Order-No. No de commande	Preis EUR (o. MwSt.)	Designation	Désignation
<b>1.</b>	<b>Brennergehäuse</b>			<b>Burner housing</b>	<b>Carcasse brûleur</b>
1.1	Brennergehäuse	232 310 0101 7		Burner housing	Carcasse
1.2	Zwischenflansch	241 310 0104 7		Intermediate flange	Bride intermédiaire
1.3	Schraube M8 für Brennergehäuse	241 310 0125 7		Screw for burner housing	Vis pour carcasse
1.4	Brennerflansch	241 310 0105 7		Burner flange	Bride brûleur
1.5	Flanschdichtung 8 x 219 x 219	241 310 0114 7		Flange gascet	Joint de bride
1.6	Stehbolzen f. Brennerfl. M 10 x 120	241 310 0124 7		Stay bolt for burner flange	Tige de serrage
1.7	Gehäusedeckel	241 310 0103 7		Casing cover	Couvercle
1.8	Luftleitblech	232 400 0104 7		Air guide	Défecteur d'air
1.9	Ansauggehäuse komplett	241 310 0108 2		Air intake housing complete	Caisson d'aspiration complet
1.10	Abdeckhaube	241 310 0111 2		Burner cover	Capot
1.11	Stopfen GPN 350 I 42	446 108		Plug	Bouchon
1.12	Befestigungswinkel	241 400 0120 7		Fixing angle	Equerre de fixation pour capot
1.13	Tülle	241 400 0117 7		Bushing	Passe-câble
1.15	Tülle für Anschlußkabel	241 200 0124 7		Connection cable bushing	Passe-câble de raccordement
1.16	Schraube M8 x 30 DIN 912	402 517		Screw	Vis
1.17	Scheibe A8,4 DIN 125 A4	430 506		Washer	Rondelle
1.18	5,5 x 12 oval	241 400 1407 7			
1.19	Befestigungsblech für Gasdrossel	232 400 0105 7		Fixing plate for gas butterfly valve	Plaque de fixation clapet gaz
1.20	Einschraubstutzen R1/8 WES6	453 010		Adaptor	Prise de mesure
1.21	Schutzkappe DN 6 Self 50/2 CF	232 300 0104 7		Protective cap	Capuchon
1.22	Einhängebolzen	241 400 0132 7		Hanging bolt	Vis d'accrochage
1.23	Halteblech für Kabel	241 400 0136 7		Bracket for cable	Etrier pour câble
1.24	Schelle	241 400 0135 7		Clamp	Bride
<b>2.0</b>	<b>Lose mitzuliefernde Teile</b>			<b>Parts supplied loose</b>	<b>Pièces livrées démontées</b>
2.1	Schraube M8 x 35 DIN 912 8.8	402 515		Screw	Vis
2.2	Sicherungsscheibe S 8, C60 mech ZN	490 005		Safety washer	Rondelle frein
2.3	O-Ring 45 x 3 -N-NBR	445 518		O-ring	Joint torique
2.4	Steckscheibe zur Dichtheitsprüfung	232 400 2509 7		Blanking plate for valve proofing	Plaquette d'obturation pour contrôle d'étanchéité



Bild Pict. Photo	Bezeichnung Brenner-Typenreihe Burner serie Type brûleur	Bestell-Nr. Order-No. No de commande	Preis EUR (o. MwSt.)	Designation	Désignation
<b>3.</b>	<b>Motor mit Kondensator/ Kupplung, Gebläse</b>			<b>Motor with condensor coupling, fan</b>	<b>Moteur avec conden- sateur, accouplement, turbine</b>
3.1	<b>Motor ECK 05/A-2</b> , 230V, 50Hz, 420 W, mit Kondensator 110V, 60 Hz, 400 W 220V, 60 Hz, 380 W	652 120 652 124 652 122		<b>Motor with condensor</b>	<b>Moteur, avec condensateur</b>
3.2	<b>Gebläserad</b> , 50-60 Hz 180 x 70 S1	241 310 0802 2		<b>Fan wheel</b>	<b>Turbine</b>
3.3	<b>Scheibensfeder</b> 4 x 5 DIN 6888	490 154		<b>Shaft key</b>	<b>Clavette</b>
3.4	<b>Schraube</b> M8 x 20 DIN 912	402 511		<b>Screw</b>	<b>Vis</b>
3.5	<b>Schutzkappe</b> DN 40 x 40	241 300 0708 7		<b>Protective cap</b>	<b>Capuchon</b>
3.6	<b>Kondensator</b> MKP 12 µF	713 464		<b>Condensor</b>	<b>Condensateur</b>
3.7	<b>Steckerkabel</b>	241 400 1211 7		<b>Plug cable</b>	<b>Câble avec fiche</b>
3.8	<b>Gewindestift</b> M8 x 8 für Gebläserad	420 550		<b>Grub screw for fan wheel</b>	<b>Tige filetée pour turbine</b>
<b>4.</b>	<b>Luftregler mit Schrittmotor</b>			<b>Air regulator with stepping motor</b>	<b>Volet d'air avec servo-moteur</b>
4.1	<b>Luftklappe</b>	241 310 0202 2		<b>Air damper</b>	<b>Volet d'air</b>
4.2	<b>Lager</b> rechts, mit Lagerbuchse	241 210 0203 2		<b>Bearing, right with bearing bush</b>	<b>Pallier droit avec support</b>
4.3	<b>Lager</b> links	241 400 0203 7		<b>Bearing, left</b>	<b>Pallier gauche</b>
4.4	<b>Welle</b> Luftklappe - Winkelgetriebe	241 310 0214 7		<b>Shaft</b> air damper - angle motor	<b>Axe volet - renvoi d'angle</b>
4.5	<b>Winkelgetriebe</b> Feder 2	241 110 0206 2		<b>Angle gearing</b> spring 2	<b>Renvoi d'angle</b> ressort 2
4.6	<b>Schrittmotor</b> STE 4,5 B036/6-01L A	651 103		<b>Stepping motor</b>	<b>Servo-moteur</b>
4.7	<b>Welle</b> Winkelgetriebe - Stellantrieb	241 310 0215 7		<b>Shaft</b> angle motor - servo-motor	<b>Axe renvoi d'angle - servo moteur</b>
4.8	<b>Befestigungsblech</b> für Stellantrieb	241 400 0222 2		<b>Fixing plate</b> for servo-motor	<b>Plaque de fixation pour servo moteur</b>
4.9	<b>Führungshülse</b>	241 400 0220 7		<b>Guiding sleeve</b>	<b>Douille de guidage</b>

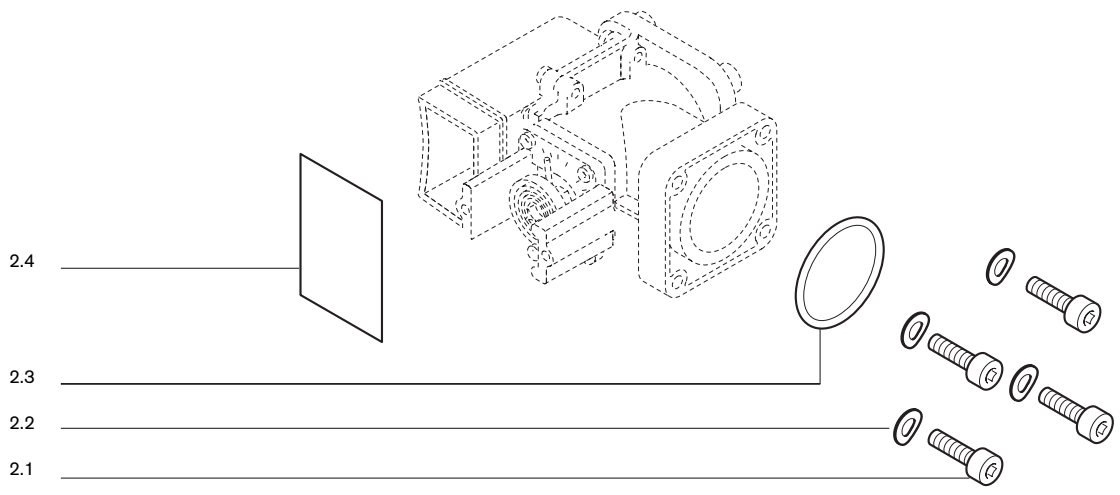
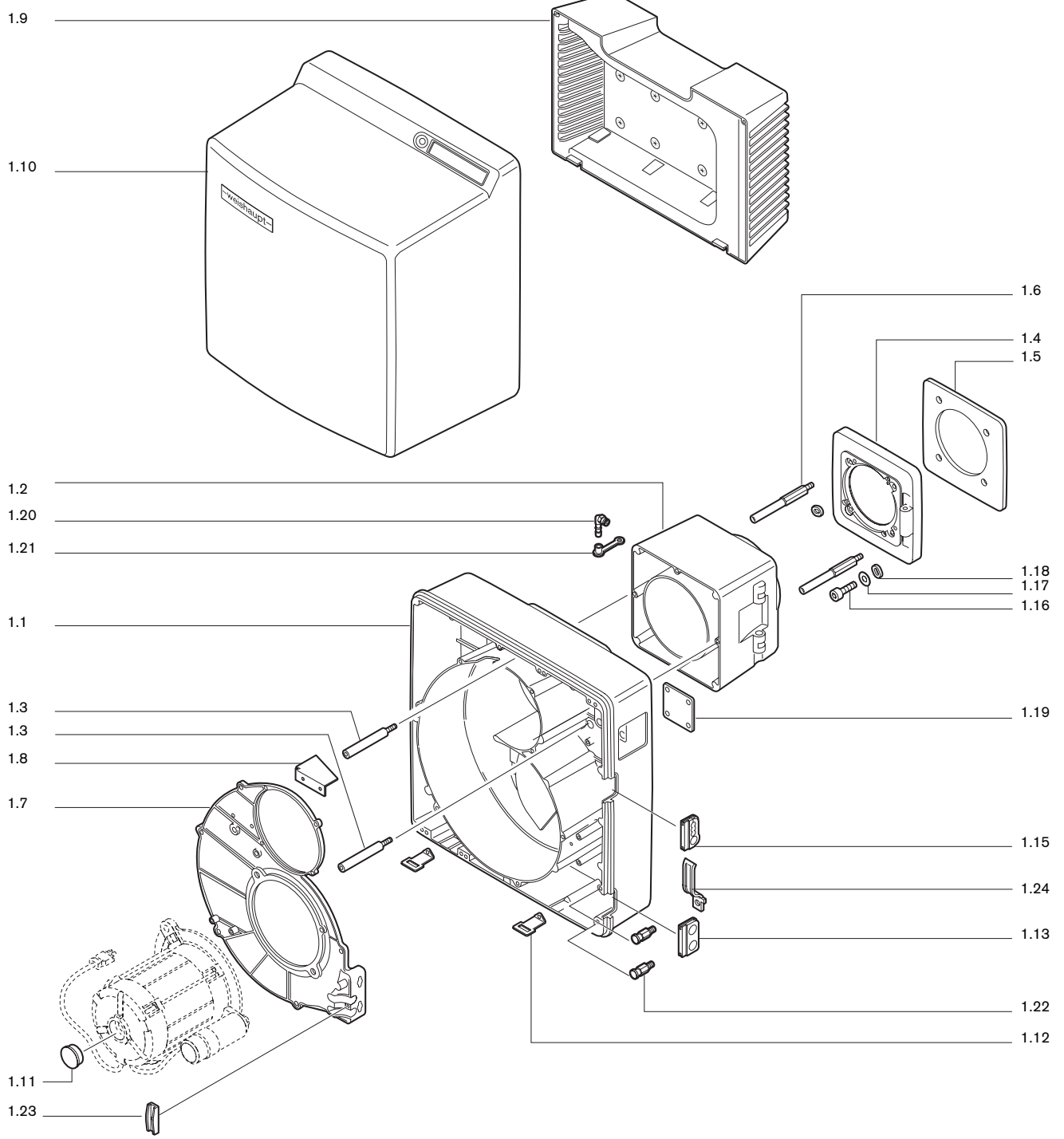

Bild Pict. Photo	Bezeichnung Brenner-Typenreihe Burner serie Type brûleur	Bestell-Nr. Order-No. No de commande	Preis EUR (o. MwSt.)	Designation	Désignation
<b>5.</b>	<b>Gasdrossel</b>			<b>Gas butterfly valve</b>	<b>Clapet gaz</b>
5.1	Gasdrossel	232 310 2501 0		Gas butterfly valve	Clapet gaz
5.2	Drehfeder	241 400 0216 7		Spring	Ressort de rappel
5.3	Dichtung für Verbindungskanal	232 310 2508 7		Seal for connection channel	Joint de liaison avec chambre
5.4	Schrittmotor STE 4,5 B036/6-01LA	651 101		Stepping motor	Servomoteur STE 4,5
5.5	Schraube M4 x 30 Kombi-Torx-Plus	409 245		Screw Combi-Torx-Plus	Vis
<b>6.</b>	<b>Flammenüberwachung</b>			<b>Flame monitoring</b>	<b>Contrôle de flamme</b>
6.1	Feuerungsmanager W-FM 20 Vers. 3.11, 230V , 110V	600 384 600 385		Burner control	Coffret de sécurité
6.2	Display AM 20.02 mit Folientastatur	660 300		Display with foil keyboard	Afficheur avec clavier
6.3	Befestigungsbügel	241 400 1201 7		Fixing bracket	Equerre de fixation
6.4	Ionisationskabel	232 310 1201 2		Ionisation cable	Câble d'ionisation
6.5	Steckerkabel mit Stecker Nr. 5 DMV	232 400 1201 2		Plug cables with plug No. 5 DMV	Câble à prise avec prise n° 5 DMV
6.6	mit Stecker Nr. 12 GDW	232 400 1202 2		with plug No. 12 GDW	avec prise n° 12 pressostat gaz
6.7	Zwischenstecker Nr. 7 3-polig	241 400 1204 2		Adapter plug No. 7 3-pole	Prise intermédiaire n° 7 3 pôles
6.8	Steckerteil ST18/4	716 087		Plug	Connecteur
6.9	ST18/7	716 089			



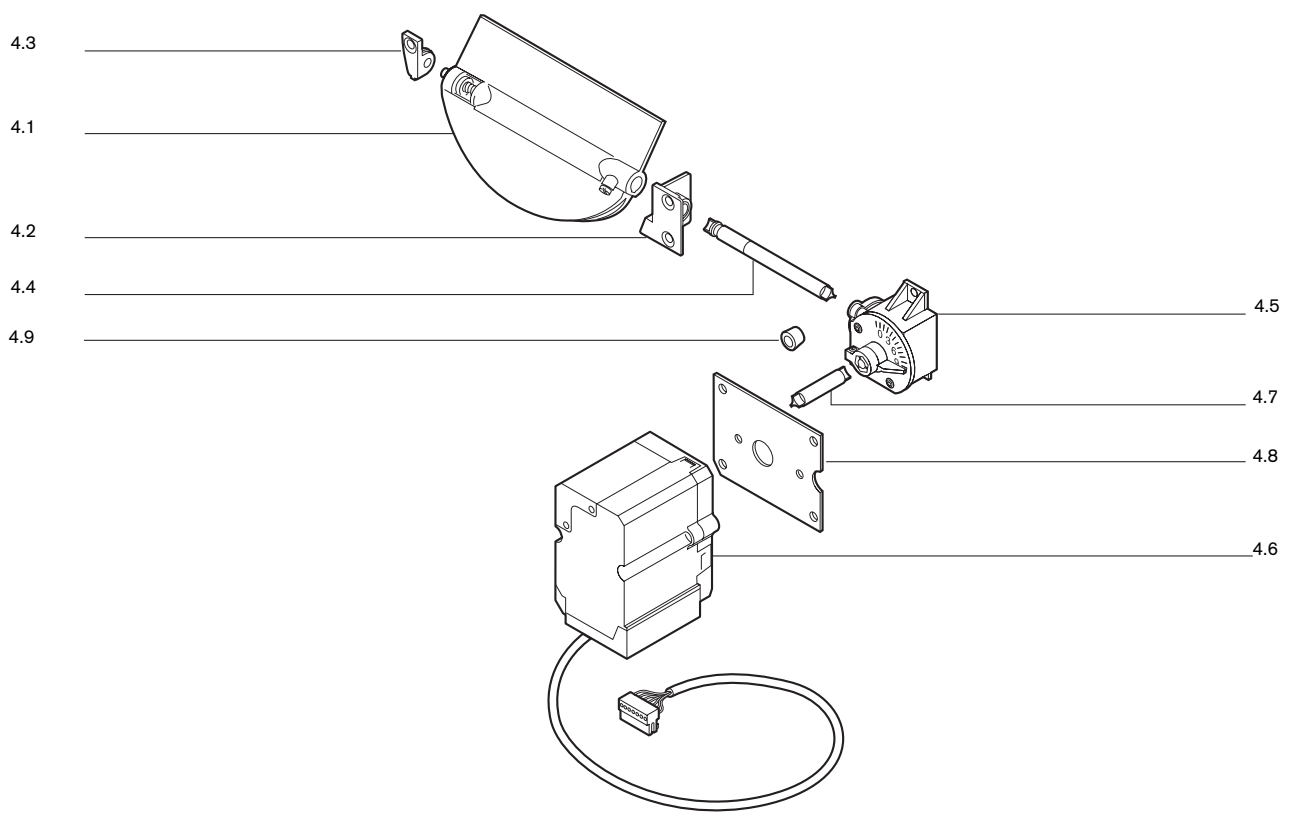
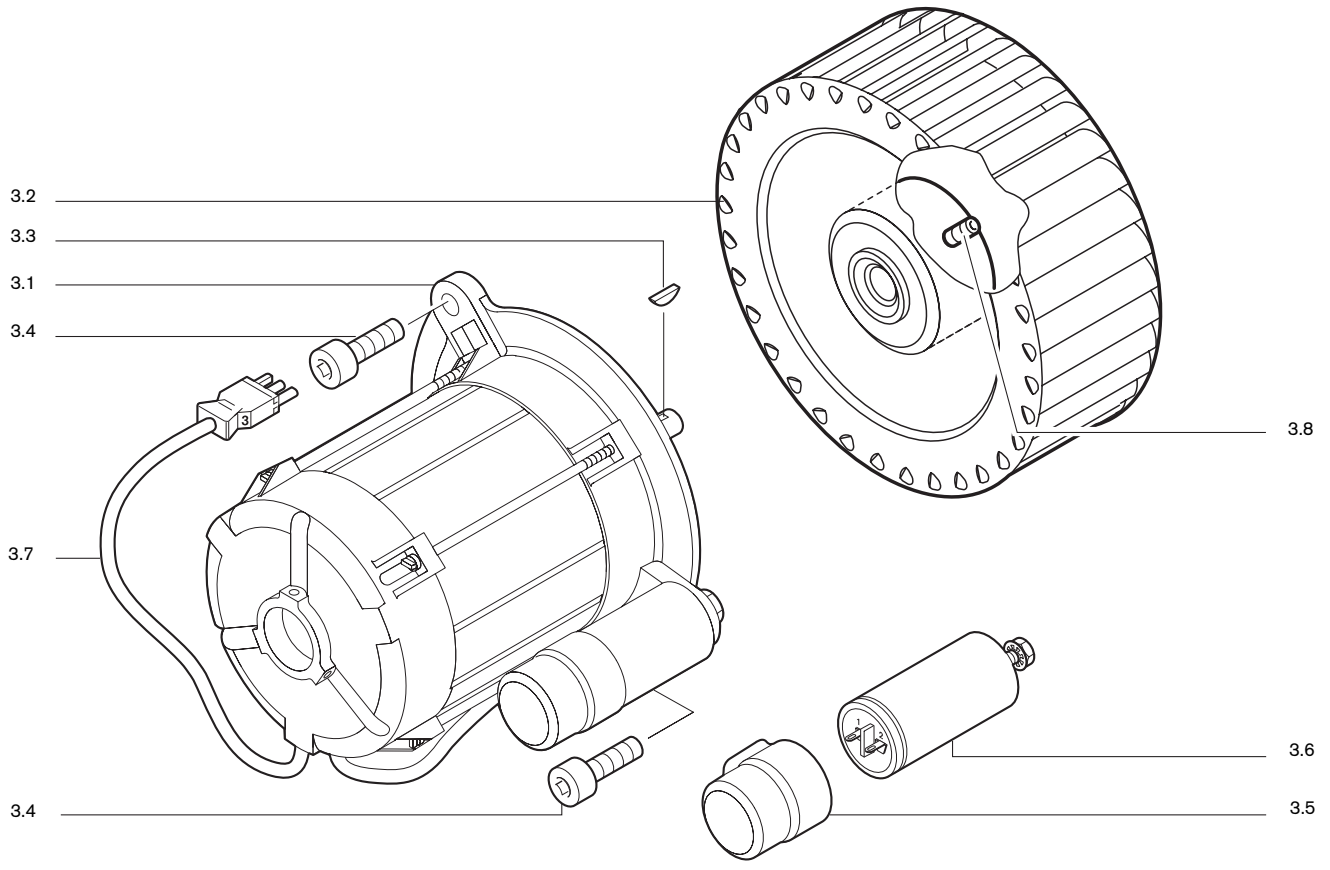

Bild Pict. Photo	Bezeichnung Brenner-Typenreihe Burner serie Type brûleur	Bestell-Nr. Order-No. No de commande	Preis EUR (o. MwSt.)	Designation	Désignation
<b>7.</b>	<b>Flammkopf</b>			<b>Combustion head</b>	<b>Tête de combustion</b>
7.1	<b>Mischgehäuse komplett</b> WG 30 N/1-C WG 30 F/1-C	232 310 1405 2 233 310 1401 2		<b>Mixing head</b>	<b>Chambre de mélange</b> complète
7.2	<b>Mischrohr komplett</b> WG 30 N/1-C um 100 mm verlängert um 200 mm verlängert um 300 mm verlängert	232 310 1408 2 230 310 1402 2 230 310 1403 2 230 310 1406 2		<b>Mixing tube</b>	<b>Tube de mélange</b> complet rallongé 100 mm rallongé 200 mm rallongé 300 mm
	<b>Mischrohr komplett</b> WG 30 F/1-C um 100 mm verlängert um 200 mm verlängert um 300 mm verlängert	233 310 1402 2 230 310 1422 2 230 310 1424 2 230 310 1426 2		<b>Mixing tube</b>	<b>Tube de mélange</b> complet rallongé 100 mm rallongé 200 mm rallongé 300 mm
7.3	<b>Stauscheibe</b>	232 310 1415 7		<b>Diffuser</b>	<b>Déflecteur</b>
7.4	<b>Düsentopf</b>	232 310 1416 7		<b>Nozzle head</b>	<b>Coupelle gicleur</b>
7.5	<b>Bügel für Zünd- und Fühlerelektrode</b>	232 400 1418 7		<b>Bracket ign. and sensor electr.</b>	<b>Bride</b> pour électrode d'allumage et sonde d'ionisation
7.6	<b>Zündelektrode</b>	232 200 1421 7		<b>Ignition electrode</b>	<b>Electrode d'allumage</b>
7.61	<b>Ionisationselektrode</b>	232 100 1420 7		<b>Ionisation electrode</b>	<b>Electrode d'ionisation</b>
7.7	<b>Schraube</b> M4 x 10 Torx-Kombi-Plus	409 236		<b>Screw</b>	<b>Vis</b>
7.8	M4 x 8 Torx-Kombi-Plus	409 235			
7.9	M4 x 22 Torx-Kombi-Plus	409 238			
7.10	<b>Verschlussgehäuse</b>	232 310 1402 2		<b>Closing cover</b>	<b>Couvercle</b>
7.11	<b>Verstellungsschraube</b> M6 x 90	241 400 1009 7		<b>Adjustment screw</b>	<b>Vis de réglage</b>
7.12	<b>Anzeigebolzen</b> M6 x 90	241 110 1009 7		<b>Indicating bolt</b>	<b>Goujon</b> avec échelle de positionnement
7.13	<b>Stellhebel-Oberteil</b>	241 400 1007 7		<b>Upper setting lever bracket</b>	<b>Bride de réglage supérieure</b>
7.14	<b>Stellhebel-Unterteil</b>	232 400 1419 7		<b>Lower setting lever bracket</b>	<b>Bride de réglage inférieure</b>
7.15	<b>Schauglas</b>	241 400 0137 7		<b>Viewing port</b>	<b>Verre de visée</b>
7.16	<b>O-Ring</b> 42 x 3 -N-NBR 70 DIN 3771	445 128		<b>O-ring</b>	<b>Joint torique</b>
7.17	<b>Wiederöffnungsband</b>	794 089		<b>Retaining clip</b>	<b>Pince</b> pour câble d'allumage
7.18	<b>Zünd- und Fühlerleitung</b> 600 mm für Verlängerung 100 mm 700 mm für Verlängerung 200 mm 800 mm für Verlängerung 300 mm 900 mm	232 310 1103 2 230 310 1113 2 230 310 1114 2 230 310 1115 2		<b>Ignition- and sensor cable</b>	<b>Câble d'allumage et d'ionisat.</b> rallongé 100 mm rallongé 200 mm rallongé 300 mm
7.19	<b>Flammrohr</b>  100 mm verlängert 200 mm verlängert 300 mm verlängert	241 310 1412 2 240 310 1403 2 230 310 1405 2 230 310 1408 2		<b>Flame tube</b> 100 mm extended 200 mm extended 300 mm extended	<b>Tube de combustion</b> rallongé 100 mm rallongé 200 mm rallongé 300 mm
7.20	<b>Stopfen</b> 5,25	241 110 1008 7		<b>Plug</b>	<b>Bouchon</b>

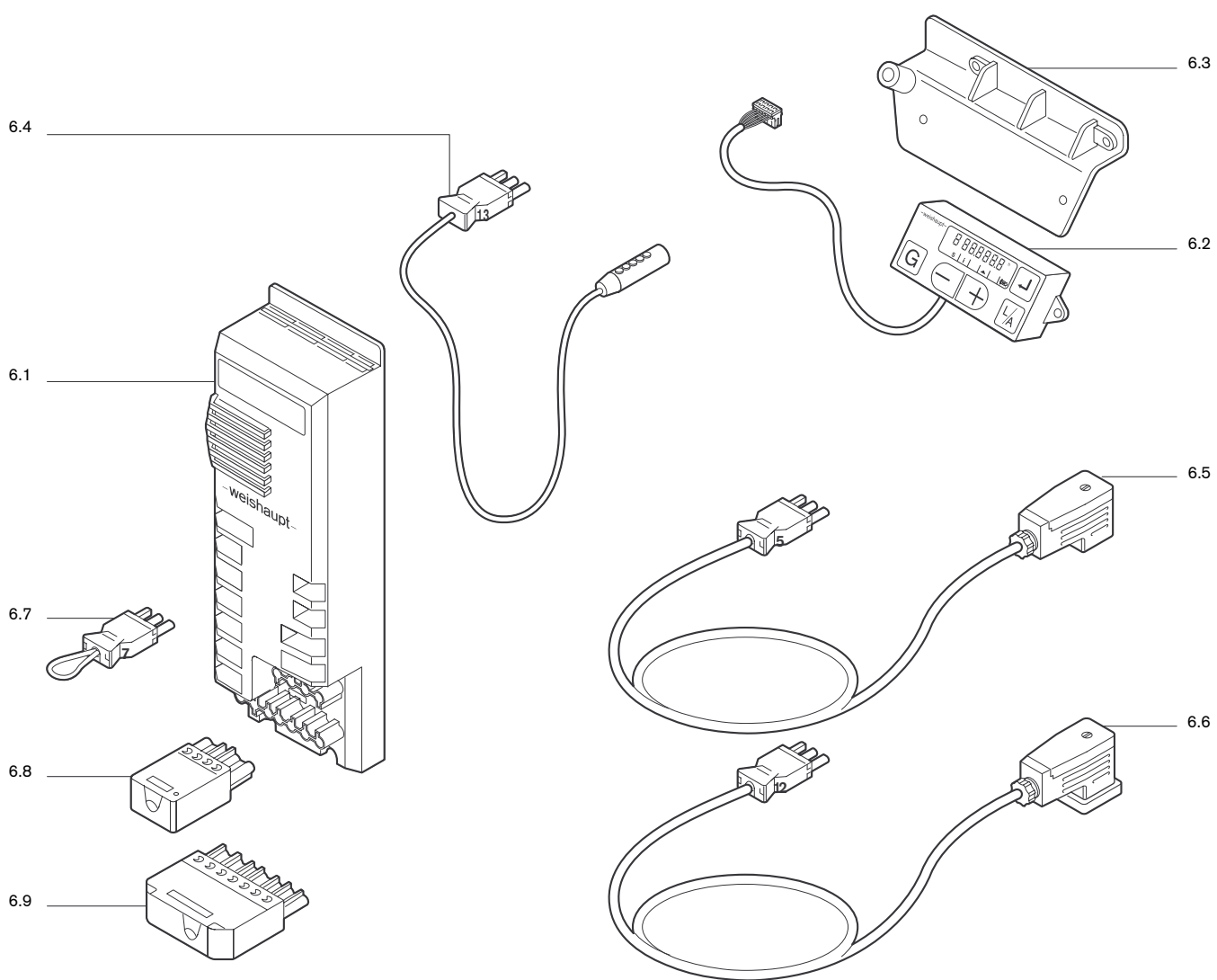
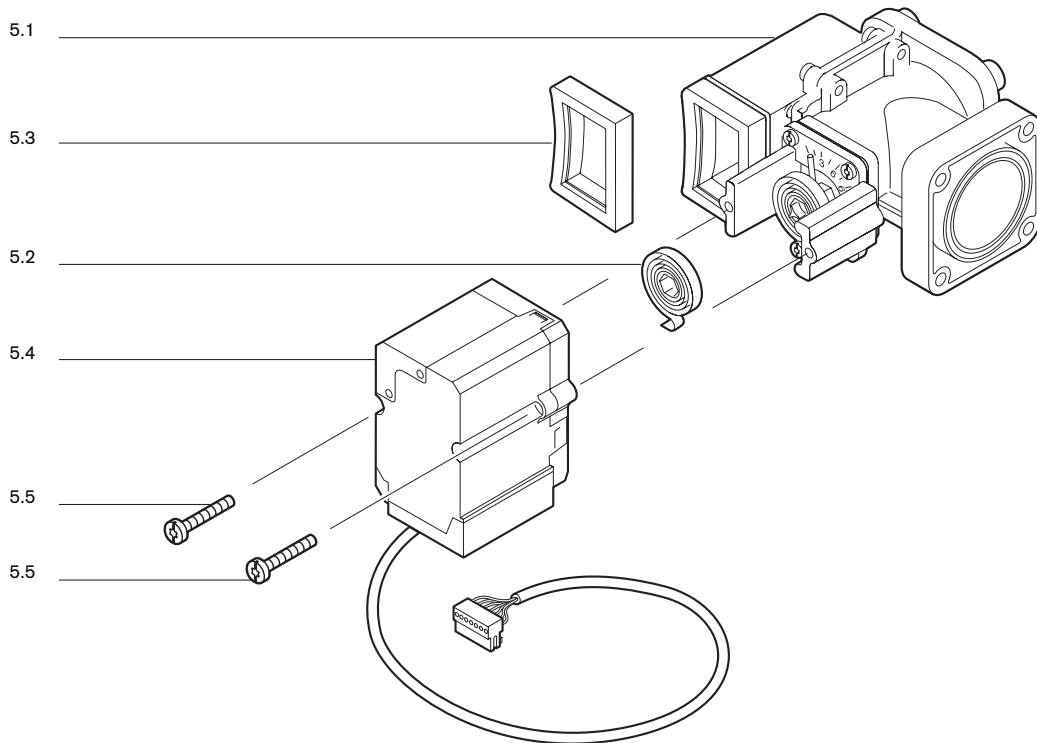

Bild Pict. Photo	Bezeichnung Brenner-Typenreihe Burner serie Type brûleur	Bestell-Nr. Order-No. No de commande	Preis EUR (o. MwSt.)	Designation	Désignation
<b>8.</b>	<b>Zündtrafo</b>			<b>Ignition transformer</b>	<b>Transfo d'allumage</b>
8.1	Zündgerät W-ZG 01/V, 230V, 50-60Hz Zündgerät W-ZG 01/V, 110V, 50-60Hz	603 186 603 187		Ignition transformer	Transfo d'allumage
8.2	Verschlußstopfen für Zündgerät	603 130		Plug for ign.device	Bouchon pour transfo d'allumage
8.3	Schraube M4 x 42	409 260		Screw	Vis
<b>9.</b>	<b>Druckwächter</b>			<b>Pressure switch</b>	<b>Pressostat</b>
9.1	Steckerkabel Nr. 11 Luftdruckwächter	232 400 1203 2		Plug cable air pressure switch	Câble n° 11 Pressostat
9.2	Druckwächter LGW 10 A2 1 - 10 mbar	691 370		Pressure switch	Pressostat d'air LGW 10
9.3	Schlauch 4,0 x 1,75, 140 mm	232 050 2404 7		Silicone hose	Tube silicone
9.4	Schlauch 4,0 x 1,75, 220 mm	232 050 2406 7		Silicone hose	Tube silicone
9.5	Schlauchklemme	790 218		Hose retaining clip	Collier pour tube
9.6	Haltebügel Druckwächter/Magnetventil	230 200 2401 7		Bracket pressure switch/valve	Equerre de fixation pressostat
9.7	Schraube 4 x 22 Kombi-Torx-Plus	409 307		Screw	Vis

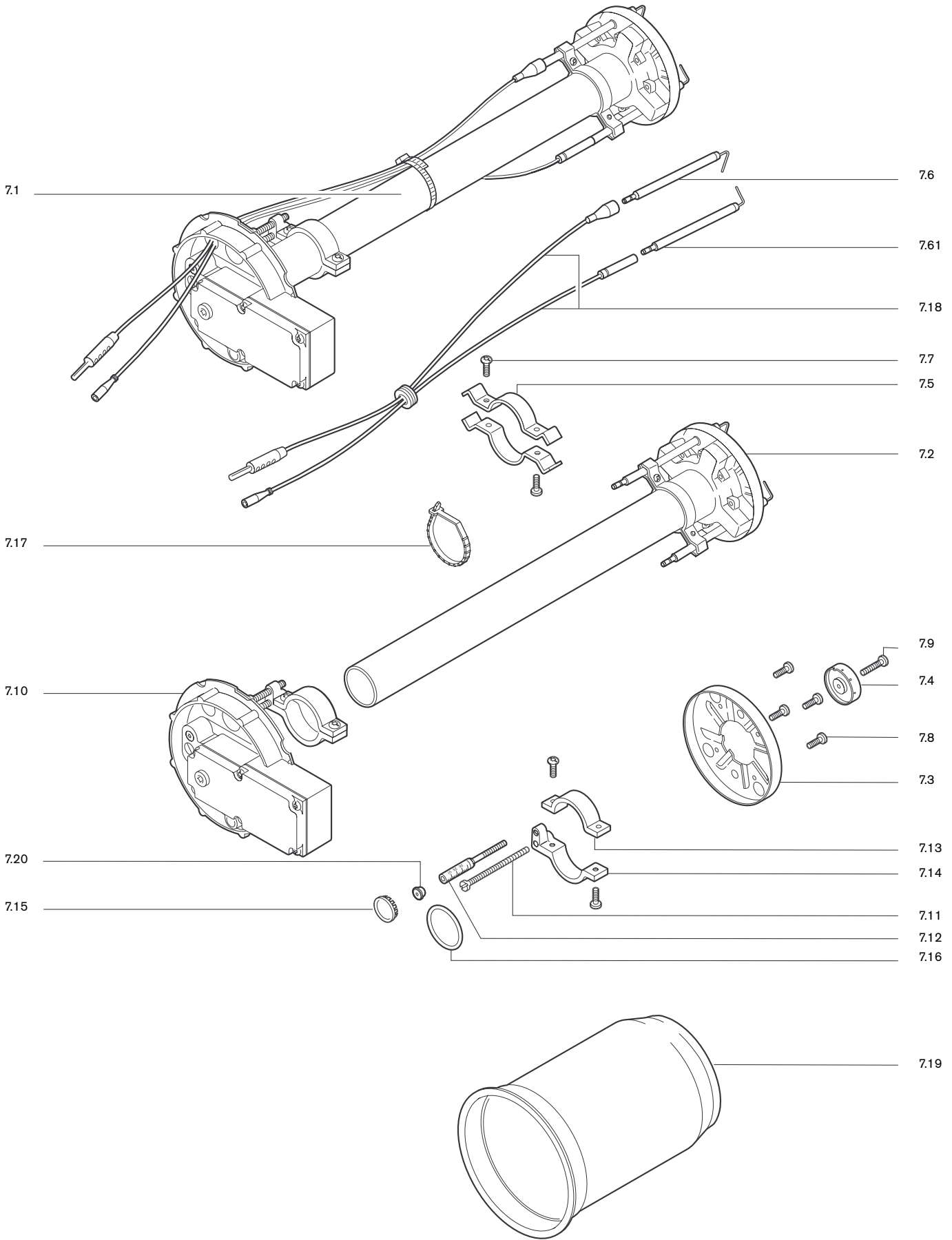
10.12



Bild Pict. Photo	Bezeichnung Brenner-Typenreihe Burner serie Type brûleur	Bestell-Nr. Order-No. No de commande	Preis EUR (o. MwSt.)	Designation	Désignation
<b>10.</b>	<b>Armaturen</b>			<b>Valve train</b>	<b>Rampes</b>
10.1	<b>Winkel</b> R 3/4 R 1 R 1 1/2	453 143 453 123 453 137		<b>Angle</b>	<b>Coude</b>
10.2	<b>Kugelhahn</b> ohne TAE Rp3/4 PN 40 Dichtung Teflon Rp1 PN 40 Dichtung Teflon Rp1 1/2 PN 40 Dichtung Teflon	454 005 454 006 454 008		<b>Ball valve</b> Rp 3/4 Rp 1 Rp 1 1/2	<b>Robinet à bille</b> sans sécurité thermique R 3/4" PN 1" 1 1/2"
10.3	<b>Kugelhahn</b> mit TAE 998 NG-3/4-CE-TAS Dichtung Teflon 998 NG-1 -CE-TAS Dichtung Teflon 84-1 1/2 CE-TAS Dichtung Teflon	454 596 454 597 454 579		<b>Ball valve</b> 84-3/4-CE-TAE 84-1-CE-TAE 84-1 1/2 CE-TAE	<b>Robinet à bille</b> avec sécurité thermique R 3/4" PN R 1 PN 4 R 1 1/2 PN
10.4	<b>Flansch</b> mit Druckmeßnippel W-MF 507 Rp 3/4 W-MF 512 Rp 1 W-MF 520 RP 1 1/2	232 110 2605 2 232 210 2621 2 232 310 2604 2		<b>Flange</b> DMV 507 Rp 3/4 DMV 512 Rp 1 DMV 520 Rp 1 1/2	<b>Bride</b> DMV 507 RP3/4" DMV 512 RP1" DMV 520 RP1 1/2
10.5	<b>Druckwächter</b> GW 50 A5/1 5,0 - 50 mbar	691 378		<b>Pressure switch</b> GW 50 A5/1	<b>Pressostat</b> GW 50 A5/1 5-5
10.6	<b>Doppelnippel</b> R 3/4 x 50 R 3/4 x 100 R 1 x 50 R 1 x 100 R 1 1/2 x 80 R 1 1/2 x 120	139 000 2611 7 139 000 2662 7 139 000 2617 7 139 000 2618 7 139 000 2667 7 139 000 2623 7		<b>Double nipple</b> R 3/4 x 50 R 3/4 x 100 R 1 x 50 R 1 x 100 R 1 1/2 x 80 R 1 1/2 x 120	<b>Mamelon double</b> R 3/4 x 50 R 3/4 x 100 R 1 x 50 R 1 x 100 R 1 1/2 x 80 R 1 1/2 x 120
10.7	<b>Mehrfachstellgerät</b> mit Druckwächter GW50 A5/1 W-MF SE 507, 230 V W-MF SE 512, 230 V W-MF SE 507, 110 V W-MF SE 512, 110 V	605 320 605 321 605 322 605 323		<b>Multi function assembly</b>	<b>Multibloc</b> avec pressostat GW50 A5/1
10.8	<b>O-Ring</b> 57 x 3 W-MF 507 75 x 3,5 W-MF 512	445 519 445 520		<b>O-ring</b>	<b>Joint torique</b>
10.9	<b>Magnetspule</b> Nr. W-MF 507 230 V 032 W-MF 512 230 V 042 W-MF 507 110 V 032 W-MF 512 110 V 042	605 255 605 257 605 256 605 258		<b>Solenoid coil</b>	<b>Bobine</b>
10.10	<b>Filtereinsatz</b> mit Dichtung W-MF 507 W-MF 512	605 253 605 254		<b>Filterelement</b>	<b>Filtre</b> avec joint
10.11	<b>Druckmessnippel</b> G 1/8 A	453 001		<b>Pressure test nipple</b>	<b>Prise de mesure</b>
10.12	<b>Flansch</b> Rp 1 1/2	232 400 2602 7		<b>Flange</b>	<b>Bride</b>
10.13	<b>Doppelnippel</b> R 1 1/2 x 80	139 000 2667 7		<b>Double nipple</b> R 1 1/2 x 80	<b>Mamelon double</b> R 1 1/2 x 80
10.14	<b>Flansch</b> W-MF 507 RP 1 1/2 W-MF 520 Rp 1 1/2	605 234 605 230		<b>Flange</b>	<b>Bride</b>

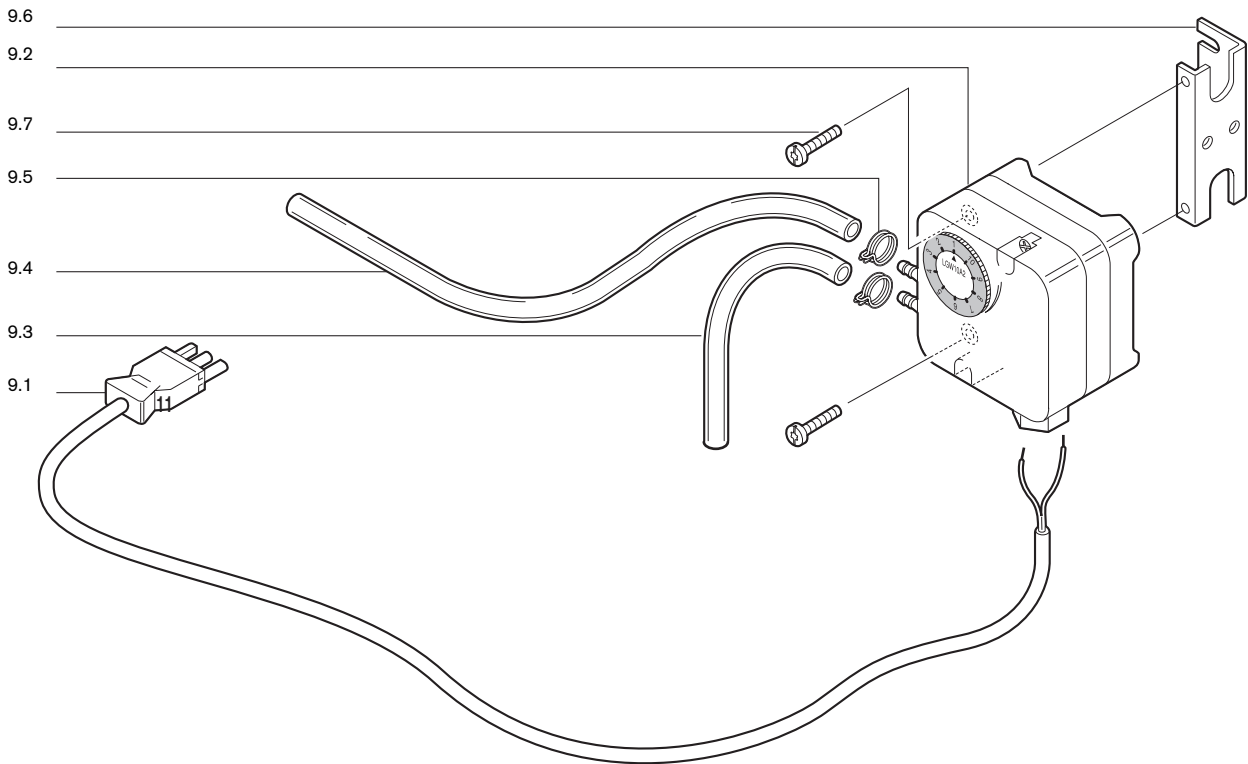
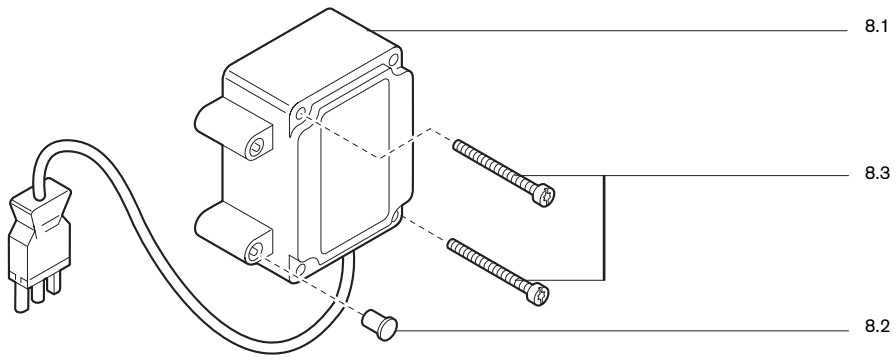





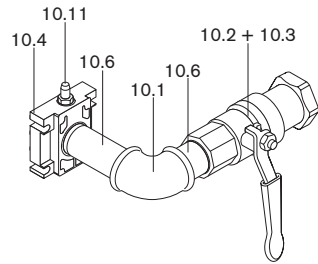
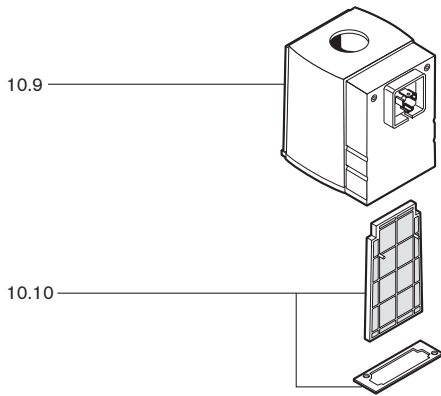
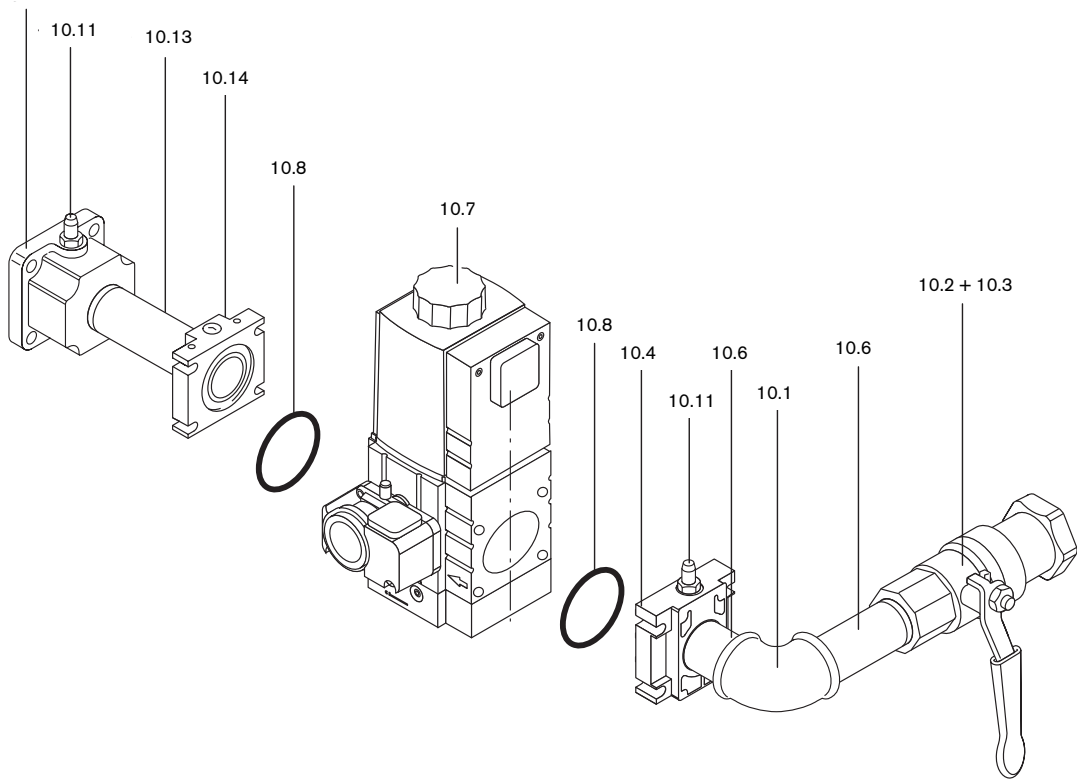
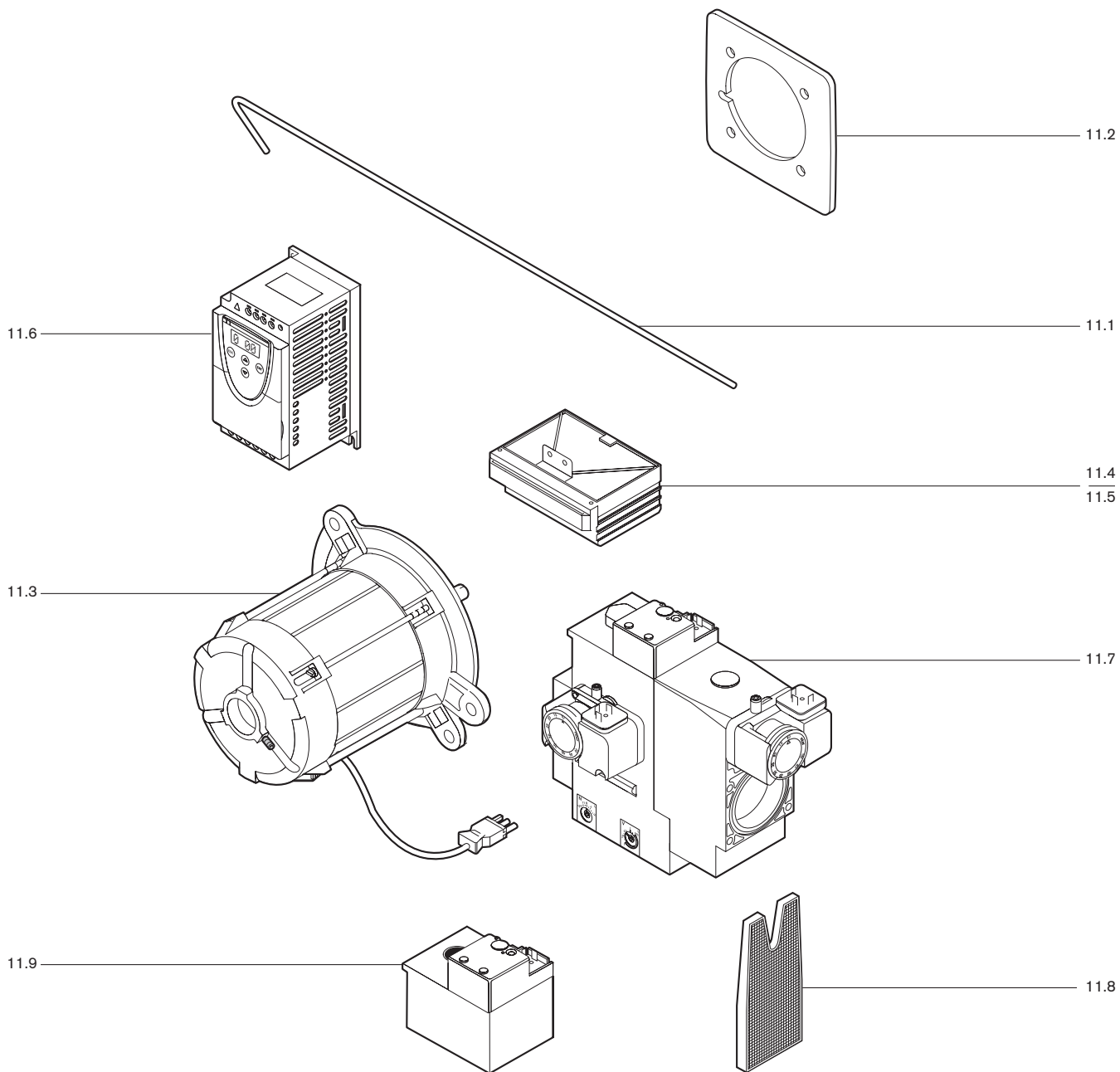







## Weishaupt in Ihrer Nähe?

Adressen, Telefonnummern usw.  
finden sie unter [www.weishaupt.de](http://www.weishaupt.de)

Druck-Nr. 83029901, April 2008  
Änderungen aller Art vorbehalten.  
Nachdruck verboten.

Produkt		Beschreibung	Leistung
	<b>W-Brenner</b>	Die millionenfach bewährte Kompakt-Baureihe: Sparsam, zuverlässig, vollautomatisch. Öl-, Gas- und Zweistoffbrenner für Ein- und Mehrfamilienhäuser sowie Gewerbebetriebe. Als purflam Brenner wird Öl nahezu rußfrei verbrannt und NO <sub>x</sub> -Emissionen nachhaltig reduziert.	bis 570 kW
	<b>monarch® und Industriebrenner</b>	Der legendäre Industriebrenner: Bewährt, langlebig, übersichtlich. Öl-, Gas- und Zweistoffbrenner für zentrale Wärmeversorgungsanlagen.	bis 10.900 kW
	<b>multiflam® Brenner</b>	Innovative Weishaupt-Technologie für Großbrenner: Minimale Emissionswerte besonders bei Leistungen über ein Megawatt. Öl-, Gas- und Zweistoffbrenner mit patentierter Brennstoffaufteilung.	bis 12.000 kW
	<b>WK-Industriebrenner</b>	Kraftpakete im Baukastensystem: Anpassungsfähig, robust, leistungsstark. Öl-, Gas- und Zweistoffbrenner für Industrieanlagen.	bis 18.000 kW
	<b>Thermo Unit</b>	Die Heizsysteme Thermo Unit aus Guss oder Stahl: Modern, wirtschaftlich, zuverlässig. Für die umweltschonende Beheizung von Ein- und Mehrfamilienhäusern. Brennstoff: Wahlweise Gas oder Öl.	bis 55 kW
	<b>Thermo Condens</b>	Die innovativen Gas-Brennwertgeräte mit SCOT-System: Effizient, schadstoffarm, vielseitig. Ideal für Wohnungen, Ein- und Mehrfamilienhäuser. Und für den großen Wärmebedarf als bodenstehende Gas-Brennwertkessel mit bis zu 1200 kW Leistung (Kaskade).	bis 1.200 kW
	<b>Wärmepumpen</b>	Das Wärmepumpenprogramm bietet Lösungen für die Nutzung von Wärme aus der Luft, der Erde oder dem Grundwasser. Die Systeme sind geeignet für Sanierung oder Neubau.	bis 130 kW
	<b>Solar-Systeme</b>	Gratisenergie von der Sonne: Perfekt abgestimmte Komponenten, innovativ, bewährt. Formschöne Flachdachkollektoren zur Heizungsunterstützung und Trinkwassererwärmung.	
	<b>Wassererwärmer / Energiespeicher</b>	Das attraktive Programm zur Trinkwassererwärmung umfasst klassische Wassererwärmer, die über ein Heizsystem versorgt werden und Energiespeicher, die über Solarsysteme gespeist werden können.	
	<b>MSR-Technik / Gebäudeautomation</b>	Vom Schaltschrank bis zur Komplettsteuerung von Gebäudetechnik – bei Weishaupt finden Sie das gesamte Spektrum moderner MSR Technik. Zukunftsorientiert, wirtschaftlich und flexibel.	