

**Ersatzteile für
Wassererwärmer,
Trinkwasserspeicher
Solar und
Energiespeicher**

**Spare parts for
water heater
solar energy storage
tank and energy storage**

**Pièces de rechange
pour préparateurs ECS
préparateurs solaires et
accumulateurs
d'énergie**

– weishaupt –

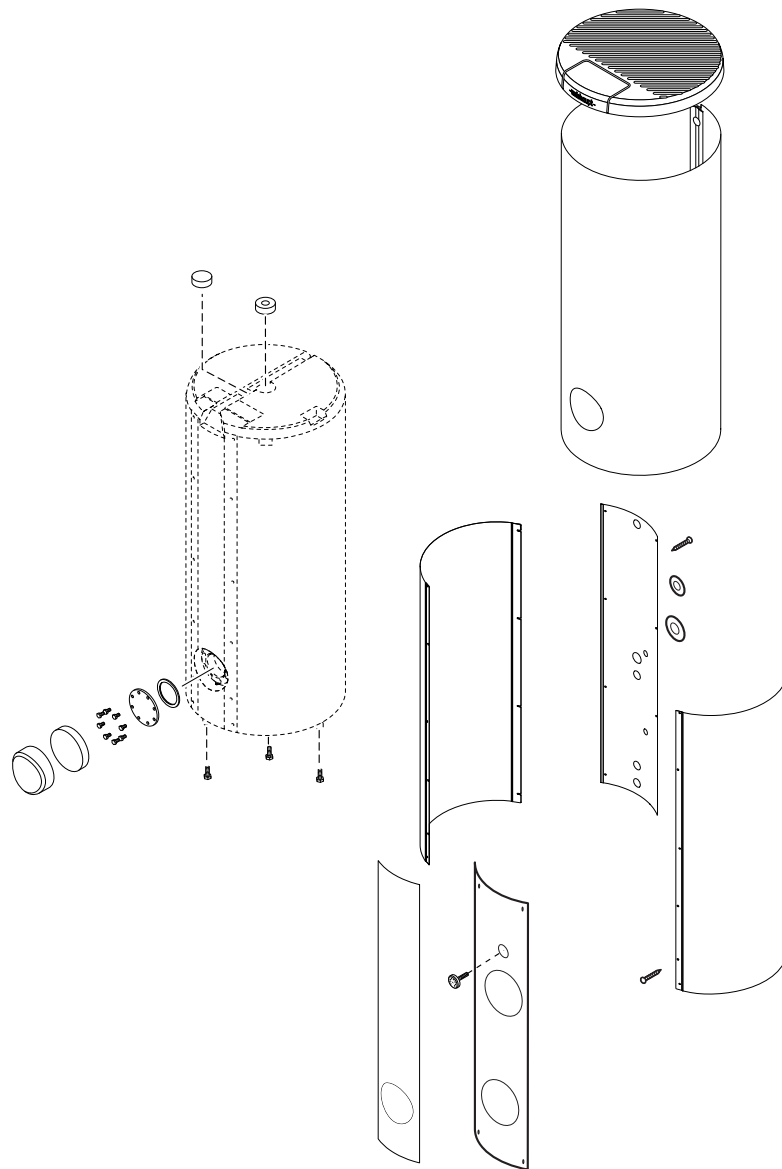

Gebrauch

Brennertyp und Fabriknummer feststellen.
Diese Angaben stehen auf dem Typenschild.

Zuordnung des defekten Teiles zu einer der
Sachgruppen des Inhaltsverzeichnisses
bestimmen.

Teil in der entsprechenden Sachgruppe der
Ersatzteilliste auswählen.

Instructions for use

Determine burner type and factory number.
These data are on the nameplate.

Coordination of the defective part to one of
the subject indexes of the table of contents.

Select part in the appropriate subject index of
the spare parts list.

Utilisation

Chercher le type et le numéro de fabrication
du brûleur. Ces éléments se trouvent sur la
plaque signalétique.

La pièce défectueuse appartient à une famille
du catalogue.

Choisir la pièce dans cette famille.

Bitte geben sie in der Bestellung an:

- Bezeichnung des Ersatzteiles
- Bestellnummer
- **Brennertyp**
- **Fabriknummer**

Kindly indicate in the order:

- Designation of the spare part
- Order-No.
- **Burner type**
- **Manufacturing-No.**

Indiquer également:

- Désignation de la pièce
- No de référence
- **Type brûleur**
- **No de fabrication**

1. Aqua Speicher / Aqua storage / Préparateurs aqua
 WAS 300-2.000 Zero



Bild Pict. Photo	Bezeichnung Brenner-Typenreihe Burner serie Type brûleur	Bestell-Nr. Order-No. No de commande	Preis EUR (o. MwSt.)	Designation	Désignation
1.	Aqua Speicher WAS 300-2.000 Zero			Aqua storage WAS 300-2.000 Zero	Préparateurs Aqua WAS 300-2.000 Zero
1.01	Wärmedämmung 2-teilig (WAS 800 Zero) 2-teilig (WAS 1000 Zero) 3-teilig (WAS 1500 Zero) 3-teilig (WAS 2000 Zero)	476 000 02 677 476 000 02 687 476 000 02 697 476 000 02 707		Water heater 2 part 2 part 3 part 3 part	Préparateurs 2 parties 2 parties 3 parties 3 parties
1.02	Deckel D998 x d60 x 70 (WAS 800/1000 Zero) D1210 x d60 x 70 (WAS 1500 Zero) D1310 x d60 x 70 (WAS 2000 Zero)	476 000 02 387 476 000 02 397 476 000 02 407		Cover	Couvercle
1.03	Flanschabdeckung Dm.180 (WAS 300-1000 Zero) Dm. 240 (WAS 1500/2000 Zero)	476 000 02 592 476 000 02 772		Flange cover	Capot de bride
1.04	Rosettenset WAS 300/500 Zero WAS 800/1000 Zero WAS 1500/2000 Zero	476 000 02 512 476 000 02 522 476 000 02 532		Collar set	Kit de rosace
1.05	Tauchhülse Tauchhülse G1/2 x 110 mm (WAS 300/500/1500/2000 Zero) Tauchhülse G1/2 x 166 mm (WAS 800/1000 Zero)	476 000 01 157 476 000 01 187		Immersion sleeve	Doigt de gant
1.06	Schraube M 12 x 25 DIN 933 (WAS 300-2000 Zero)	401 731		Screw	Vis
1.07	Flanschdichtung D172 x d114 x 3 EPDM (WAS 300-1000 Zero) D235 x d173 x 3 EPDM (WAS 1500/2000 Zero)	476 000 01 197 476 000 01 267		Flange gasket	Joint de bride
1.08	Blindflansch 180 x 5 (WAS 300-1000 Zero) 240 x 7 (WAS 1500/2000 Zero)	476 000 01 207 476 000 01 277		Blank flange	Bride pleine
1.09	Stützscheibe 180 x 2 (WAS 300-1000 Zero) (ohne Bild)	476 000 01 217		Support disk (without picture)	Rondelle de protection (sans photo)
1.10	Verschlusschraube G1 (WAS 300 Zero) G1 1/4 (WAS 500 - 2000 Zero)	476 000 01 227 476 000 01 247		Cover screw	Bouchon
1.11	Stopfen R2 (WAS 800/1000 Zero)	476 000 01 257		Plug	Bouchon
1.12	Fremdstromanode G1/2 380mm lang (WAS 300/500 Zero) G1/2 430mm lang (WAS 800/1000 Zero) M8 (WAS 1500/2000 Zero) (ohne Bild)	476 000 22 012 476 000 22 022 470 064 22 012		Ext. powered anode (without picture)	Anode active (sans photo)
	<u>Elektroden-Ersatzteile WAS 1500/2000 Zero</u>			<u>Electrode spares</u>	<u>Pièces détachées électrodes</u>
1.13	Titanelektrode 403 mm lang, mit Zubehör	470 064 22 017		Titanium electrode w. accesories	Electrode en titane avec access.
1.14	Anschlusskabel Fremdstromanode	470 064 22 022		Connection cable ext. powered anode	Câble racc. anode active
1.15	Steckergehäuse 19	669 080		Plug housing	Prise
1.16	Flachstecker 6,3 Ms Typ G (ohne Bild)	716 240		Flat pin plug (without picture)	Connecteur plat (sans photo)
1.17	Schraube M 6 x 10 DIN 84 (WAS 300-1000 Zero)	402 354		Screw	Vis
1.18	Zahnscheibe J 6,4 DIN 6797 (WAS 300-1000 Zero)	431 400		Serrated washer	Rondelle crantée
1.19	Anodenisolation D100 x d15 x 30 (WAS 300/500 Zero)	476 000 02 627		Anode insulation	Isolation anode
1.20	Fußschraube M10 x 68 (WAS 300/500 Zero)	476 000 01 177		Leveling screw	Vis de pied
1.21	Reduzierstück R 1 1/4 AG x Rp 1/2 IG (WAS 300-1000 Zero)	476 000 01 237		Reducer	Réduction
1.22	Klemmfeder 14 x 8 x 90 115 mm lang (WAS 300/500/1500/2000 Zero) 14 x 8 x 90 170 mm lang (WAS 800/1000 Zero)	476 000 01 167 476 000 01 297		Clamping spring	Ressort de blocage
1.23	Abdeckleiste 2640 mm (ablängbar für alle Speichergroßen) (ohne Bild)	476 000 02 487		Cover strip (cut to length for all storage tanks) (without picture)	Tôle d'habillage (compatible avec toutes les tailles de préparateurs) (sans photo)

2. Aqua Speicher / Aqua storage / Prépareurs aqua
WAS 150-500

Verkleidung / Casing / Habillage

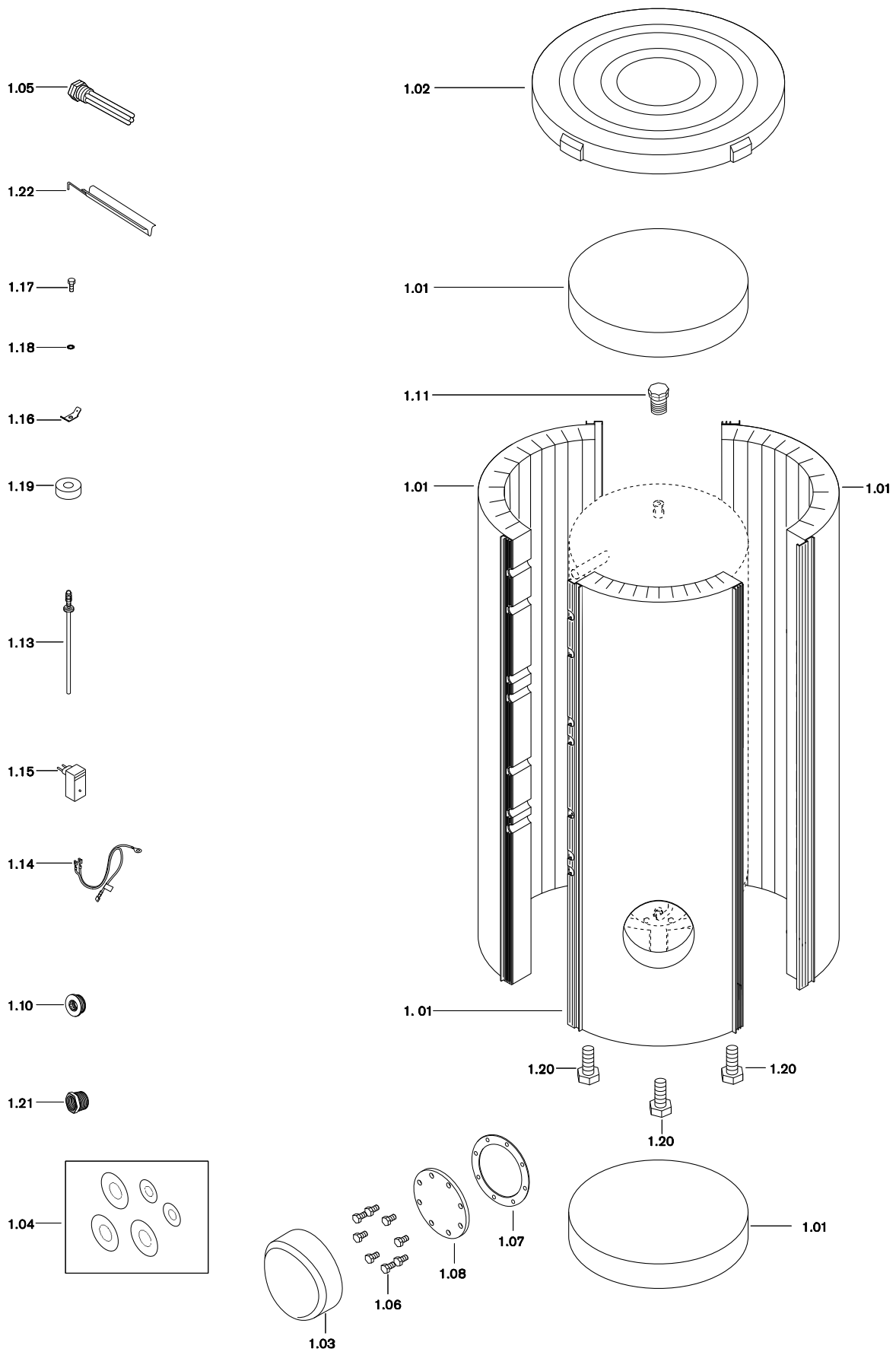

Bild Pict. Photo	Bezeichnung Brenner-Typenreihe Burner serie Type brûleur	Bestell-Nr. Order-No. No de commande	Preis EUR (o. MwSt.)	Designation	Désignation
2.	Aqua Speicher WAS 150-500			Aqua storage WAS 150-500	Préparateurs Aqua WAS 150-500
	<u>Verkleidung</u>			<u>Cladding</u>	<u>Souple</u>
2.01	Deckel für Wassererwärmer - WAS 150, WAS 200, WAS 280 - WAS 400, WAS 500	471 152 02 012 471 310 02 012		Cover for water heater	Couvercle pour préparateurs
	<u>PS-Verkleidung</u>			<u>PS cladding</u>	<u>Habillage souple</u>
2.02	- WAS 500 weiß	471 502 02 022			
	<u>Blech-Verkleidung</u>			<u>Sheet metal cladding</u>	<u>Habillage tôle</u>
2.03	- Vorderteil WAS 150 - Vorderteil WAS 200 - Vorderteil WAS 280 - Vorderteil WAS 400	471 152 02 157 471 202 02 157 471 282 02 137 471 402 02 127		Front panel Front panel Front panel Front panel	Habillage avant Habillage avant Habillage avant Habillage avant
2.04	- Rückwand WAS 150 - Rückwand WAS 200 - Rückwand WAS 280 - Rückwand WAS 400	471 152 02 217 471 202 02 217 471 282 02 197 471 402 02 187		Rear panel Rear panel Rear panel Rear panel	Habillage arrière Habillage arrière Habillage arrière Habillage arrière
2.05	- Seitenteil rechts WAS 150 - Seitenteil rechts WAS 200 - Seitenteil rechts WAS 280 - Seitenteil rechts WAS 400	471 152 02 197 471 202 02 197 471 282 02 177 471 402 02 167		Side panel right Side panel right Side panel right Side panel right	Habillage latéral droit Habillage latéral droit Habillage latéral droit Habillage latéral droit
2.06	- Seitenteil links WAS 150 - Seitenteil links WAS 200 - Seitenteil links WAS 280 - Seitenteil links WAS 400	471 152 02 177 471 202 02 177 471 282 02 157 471 402 02 147		Side panel left Side panel left Side panel left Side panel left	Habillage latéral gauche Habillage latéral gauche Habillage latéral gauche Habillage latéral gauche
2.07	Verschlussstopfen 25 x 95 x 30	471 150 02 297		Closing plug	Capuchon obturateur
2.08	Verschlussstopfen 25 x 80 PU-Weichschaum	471 150 02 127		Closing plug soft foam	Capuchon obturateur en mousse
2.09	Schraube M16 x 55 (WAS 150, 200, 280) M16 x 50 (WAS 400)	401 916 401 900		Screw	Vis
2.10	Flanschabdeckung	471 310 02 037		Flange cover	Capot de bride
2.11	Flanschisolierung WAS/WASol	471 152 02 097		Flange insulation	Isolation de bride
2.12	Schraube M12 x 25, DIN 933 5.6	401 731		Screw	Vis
2.13	Blindflansch 180 x 8	471 152 01 027		Blank flange	Bride pleine
2.14	Flanschdichtung 137,5 x 115 x 3	471 152 01 037		Flange gasket	Joint de bride
2.15	Vorderteil WAS 280-2 WAS 400-2	471 282 02 207 471 402 02 197		Front panel	Habillage avant
2.16	Schraube (WAS 150 - 400) 5 x 50 Panhead	409 230		Screw	Vis
2.17	5 x 50 Senk-Spanplattenschraube	409 228			
2.18	Rosette (WAS 150 - 400) ø 30	471 150 02 337		Collar	Rosace
2.19	ø 36	471 150 02 347			
2.20	Thermometer 0 - 100 °C WAS 280-2 WAS 400-2	642 018		Thermometer	Thermomètre

2. Aqua Speicher / Aqua storage / Préparateurs aqua WAS 150-500

Körper / Body / Corps

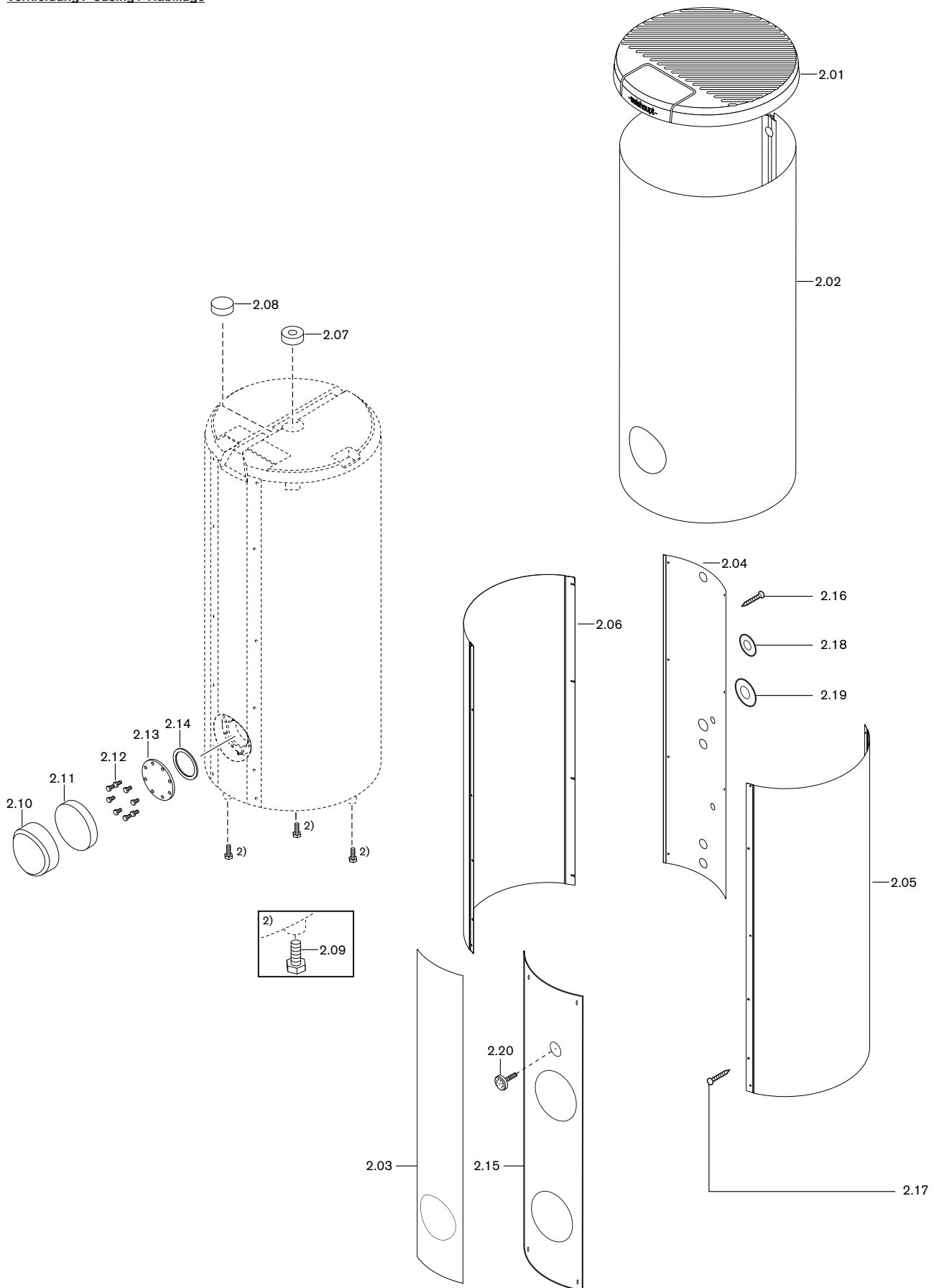

Bild Pict. Photo	Bezeichnung Brenner-Typenreihe Burner serie Type brûleur	Bestell-Nr. Order-No. No de commande	Preis EUR (o. MwSt.)	Designation	Désignation
2.	Aqua Speicher WAS 150-500			Aqua storage WAS 150-500	Préparateurs Aqua WAS 150-500
	<u>Körper WAS 150-500</u>			<u>Body</u>	<u>Corps</u>
2.25	Kappe G2	471 145 01 067		Cap	Capuchon
2.26	Dichtung 42,5 x 57 x 3	669 077		Gasket	Joint
2.27	Magnesium-Schutzanode - WAS 150 (M8 x 26 x 550) - WAS 200 (M8 x 26 x 685) - WAS 280 (M8 x 26 x 970) - WAS 400 (M8 x 26 x 1100) - WAS 500 (M8 x 33 x 1000) - WAS 280-2 (M8 x 40 x 460) - WAS 400-2 (M8 x 40 x 500)	669 363 669 360 669 361 669 362 669 322 669 356 669 357		Magnesium protection anode	Anode de protection au magnésium
2.28	Bohrschraube	409 126		Screw	Vis auto-perforeuse
2.29	Zahnscheibe	431 201		Serrated washer	Rondelle crantée
2.30	Hülsenfeder für Fühler	660 303		Sleeve spring for sensor	Ressort de maintien de sonde
2.31	Steckschlüssel SW 27/SW36	669 102		Socket wrench	Clé à douille
2.32	Kabelhalter 4-6mm (ohne Bild)	499 303		Cable holder	Dispositif de maintien de câble
	<u>Zubehör WAS 150-500</u>			<u>Accessories</u>	<u>Accessoires</u>
2.35	Kettenanode M8 x 26/22 x 1023	669 345		Chain anode	Anode articulée
2.36	Titanelektrode 403 mm lang, mit Zubehör	470 064 22 017		Titanium electrode w. accesories	Electrode en titane avec access.
2.37	Anschlusskabel Fremdstromanode	470 064 22 022		Connection cable ext. powered anode	Câble racc. anode active
2.38	Steckergehäuse 19	669 080		Plug housing	Prise
2.39	Flachstecker 6,3 MS Typ G (Fremdstromanode)	716 240		Flat pin plug	Connecteur plat anode active
2.40	Temperaturfühler - QAZ (WTU) - NTC 12 kΩ (WTC) - NTC 2 kΩ (für WPM 1.1) - NTC 10 kΩ (für WPM 1.0, WPM 3.0, WPM 3.1)	471 306 22 012 471 306 22 022 509 000 00 412 509 000 00 252		Temperature sensor	Sonde de température

3. Aqua Speicher / Aqua storage / Préparateurs aqua
WAS 800-2000

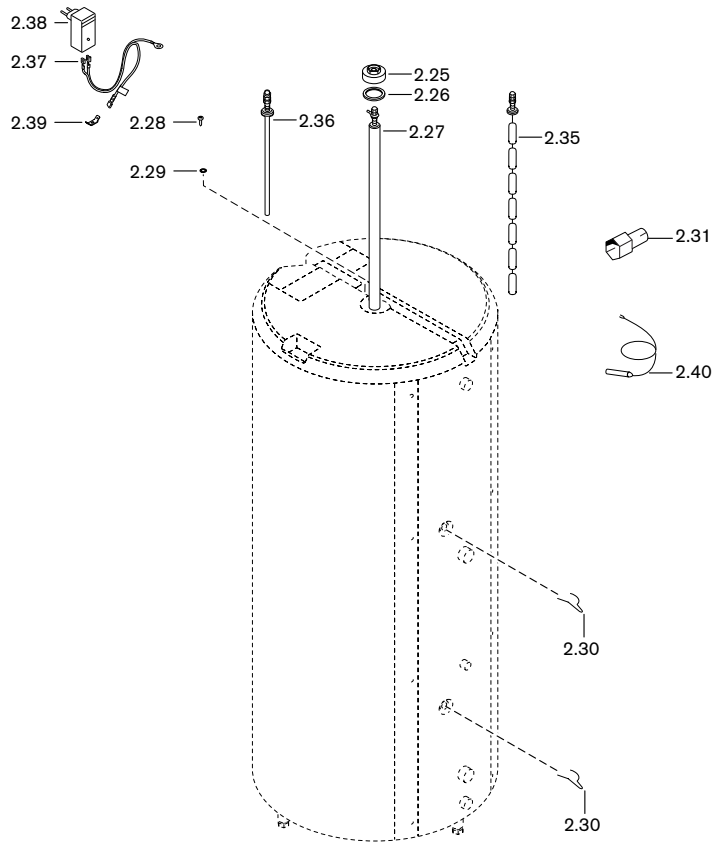

Bild Pict. Photo	Bezeichnung Brenner-Typenreihe Burner serie Type brûleur	Bestell-Nr. Order-No. No de commande	Preis EUR (o. MwSt.)	Designation	Désignation
3.	Aqua Speicher WAS 800-2000			Aqua storage WAS 800-2000	Préparateurs Aqua WAS 800-2000
3.01	Wärmedämmung 2-teilig (WAS 800) 2-teilig (WAS 1000) 3-teilig (WAS 1500) 3-teilig (WAS 2000)	476 000 02 807 476 000 02 817 476 000 02 827 476 000 02 837		Water heater 2 part 2 part 3 part 3 part	Préparateurs 2 parties 2 parties 3 parties 3 parties
3.02	Deckel Deckel D998 x d60 x 70 (WAS 800/1000) Deckel D1210 x d60 x 70 (WAS 1500) Deckel D1310 x d60 x 70 (WAS 2000)	476 000 02 387 476 000 02 397 476 000 02 407		Cover	Couvercle
3.03	Flanschabdeckung DM. 240	476 000 02 772		Flange cover	Capot de bride
3.04	Rosettenset WAS 800/1000 WAS 1500/2000	476 000 02 542 476 000 02 552		Collar set	Kit de rosace
3.05	Tauchhülse G1/2" x 110 mm	476 000 01 157		Immersion sleeve	Doigt de gant
3.06	Schraube M 12 x 25 DIN 933	401 731		Screw	Vis
3.07	Flanschdichtung D235 x d173 x 3 EPDM	476 000 01 267		Flange gasket	Joint de bride
3.08	Blindflansch 240 x 7	476 000 01 277		Blank flange	Bride pleine
3.09	Verschlusschraube G1 1/4	476 000 01 247		Cover screw	Bouchon
3.10	Stopfen R2 (WAS 800/1000)	476 000 01 257		Plug	Bouchon
3.11	Fremdstromanode G1/2 430mm lang (WAS 800/1000) M8 (WAS 1500/2000) (ohne Bild)	476 000 22 022 470 064 22 012		Ext. powered anode (without picture)	Anode active (sans photo)
	<u>Elektroden-Ersatzteile</u>			<u>Electrode spares</u>	<u>Pièces détachées électrodes</u>
3.12	Titanelektrode 403 mm lang, mit Zubehör (WAS 1500/2000)	470 064 22 017		Titanium electrode w. accesories	Electrode en titane avec access.
3.13	Anschlusskabel Fremdstromanode (WAS 1500/2000)	470 064 22 022		Connection cable ext. powered anode	Câble racc. anode active
3.14	Steckergehäuse 19 (WAS 1500/2000)	669 080		Plug housing	Prise
3.15	Flachstecker 6,3 Ms Typ G (WAS 1500/2000)	716 240		Flat pin plug	Connecteur plat
3.16	Schraube M 6 x 10 DIN 84 (WAS 800/1000)	402 354		Screw	Vis
3.17	Zahnscheibe J 6,4 DIN 6797 (WAS 800/1000)	431 400		Serrated washer	Rondelle crantée
3.18	Reduzierstück R 3/4"AG x Rp1/2"IG Rotguss (WAS 800/1000)	476 000 01 287		Reducer	Réduction
3.19	Klemmfeder 14 x 8 x 90 115 mm lang	476 000 01 167		Clamping spring	Ressort de blocage
3.20	Abdeckleiste 2.640 mm (ablängbar für alle Speichergrößen) (ohne Bild)	476 000 02 487		Cover strip (cut to length for all storage tanks) (without picture)	Tôle d'habillage (compatible avec toutes les tailles de préparateurs) (sans photo)

4. Aqua Tower + Aqua Standard / Aqua tower + Aqua standard / Aqua Tower + Aqua Standard WAT 140 + WAS 140 Eco

Verkleidung / Casing / Habillage

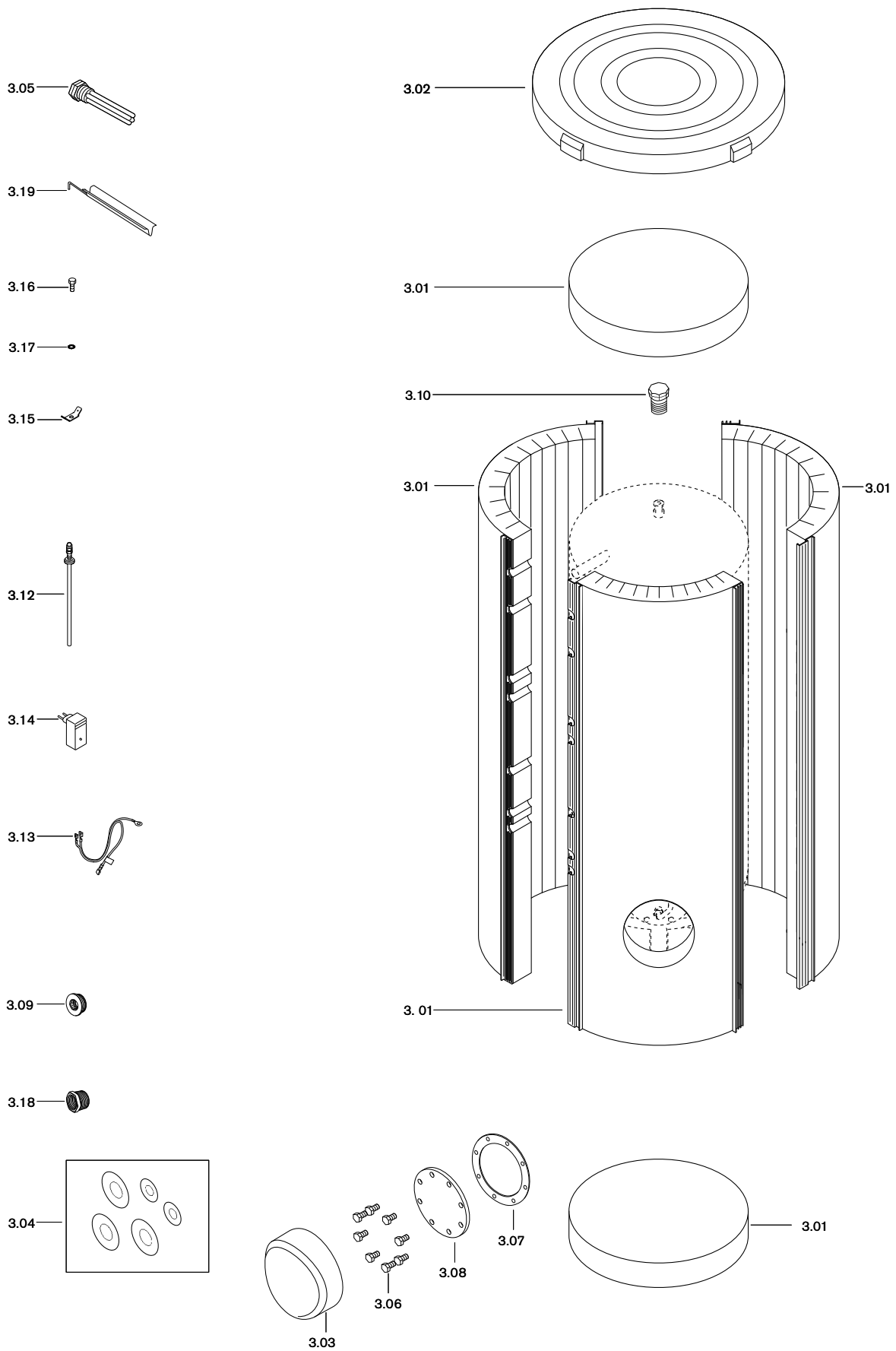

Bild Pict. Photo	Bezeichnung Brenner-Typenreihe Burner serie Type brûleur	Bestell-Nr. Order-No. No de commande	Preis EUR (o. MwSt.)	Designation	Désignation
4.	Aqua Tower WAT 140 + Aqua Standard WAS 140 Eco			Aqua tower WAT 140 + Aqua standard WAS 140 Eco	Aqua Tower WAT 140 + Aqua Standard WAS 140 Eco
	<u>Verkleidung</u>			<u>Cladding</u>	<u>Habillage</u>
4.01	Deckel WAT 140 Deckel WAS 140 Eco	471 145 02 012 471 152 02 012		Cover Cover	Couvercle préparateur Couvercle préparateur
	<u>Blech-Verkleidung WAT 140</u>			<u>Sheet metal cladding</u>	<u>Habillage tôle</u>
4.02	- Vorderteil	471 145 02 077		Front panel	Habillage frontal
4.03	- Seitenteil rechts	471 145 02 107		Side panel right	Habillage latéral droit
4.04	- Seitenteil links	471 145 02 057		Side panel left	Habillage latéral gauche
	<u>Verkleidung WAS 140 Eco</u>			<u>Cladding</u>	<u>Habillage</u>
4.02	- Vorderteil	471 142 02 027		Front panel	Habillage frontal
4.03	- Seitenteil rechts	471 142 02 037		Side panel right	Habillage latéral droit
	- Seitenteil links	471 142 02 047		Side panel left	Habillage latéral gauche
4.041	- Rückwand (ohne Bild)	471 142 02 057		Rear panel	Habillage arrière
4.05	Verschlussstopfen 25 x 95 x 30	471 150 02 297		Closing plug	Bouchon obturateur
4.06	Schraube M12 x 50	401 729		Screw	Vis
4.07	Flanschisolierung WAT 140 WAS 140 Eco	471 074 02 087 471 142 02 017		Flange insulation	Isolation de bride
4.08	Schraube M10 x 25, DIN 933 5.6	401 610		Screw	Vis
4.09	Blindflansch 140 x 8	471 145 01 027		Blank flange	Bride pleine
4.10	Dichtring 109,5 x 88 x 3	471 145 01 037		Flange gasket	Joint de bride
	<u>Schraube</u>			<u>Screw</u>	<u>Vis</u>
4.11	5 x 50 PANHEAD	409 230			
4.12	5 x 50 Senk-Spanplattenschraube	409 228			
	<u>Rosette</u>			<u>Collar</u>	<u>Rosace</u>
4.13	ø 30	471 150 02 337		Diameter 30	
4.14	ø 36	471 150 02 347		Diameter 36	
4.15	Verschlussstopfen 25 x 80 PU-Weichschaum WAT 140	471 150 02 127		Closing plug soft foam	Capuchon obturateur en mousse
	<u>Körper</u>			<u>Body</u>	<u>Corps</u>
4.20	Kappe G2	471 145 01 067		Cap	Capuchon
4.21	Dichtung 42,5 x 57 x 3	669 077		Gasket	Joint
4.22	Magnesium Schutzanode M8 x 26 x 650	669 125		Magnesium protection anode	Anode au magnésium
4.23	Verschlussstülle Tauchhülse	471 120 01 237		Closing sleeve immers. sleeve	Obturateur doigt de gant
4.24	Steckschlüssel SW 27/SW36	669 102		Socket wrench	Clé à douille
	<u>Zubehör</u>			<u>Accessories</u>	<u>Accessoires</u>
4.30	Kettenanode M8 x 26/22 x 1023	669 345		Chain anode	Anode articulée
4.31	Titanelektrode 403 mm lang, mit Zubehör	470 064 22 017		Titanium electrode, w. accessories	Electrode en titane, avec access.
4.32	Steckergehäuse 19	669 080		Plug housing	Prise
4.33	Anschlusskabel Fremdstromanode	470 064 22 022		Connection cable ext. powered anode	Câble racc. anode active
4.34	Flachstecker 6,3 MS Typ G (Fremdstromanode)	716 240		Flat pin plug	Connecteur plat anode active
4.35	Temperaturfühler - QAZ (WTU) - NTC 12 kΩ (WTC) - NTC 2 kΩ (für WPM 1.1) - NTC 10 kΩ (für WPM 1.0, WPM 3.0, WPM 3.1)	471 306 22 012 471 306 22 022 509 000 00 412 509 000 00 252		Temperature sensor	Sonde de température

5. Aqua Vario / Aqua vario / Aqua vario
WAV 70-K

Körper / Body / Corps
Verkleidung / Casing / Habillage
Steuerung / Regulation / Commande

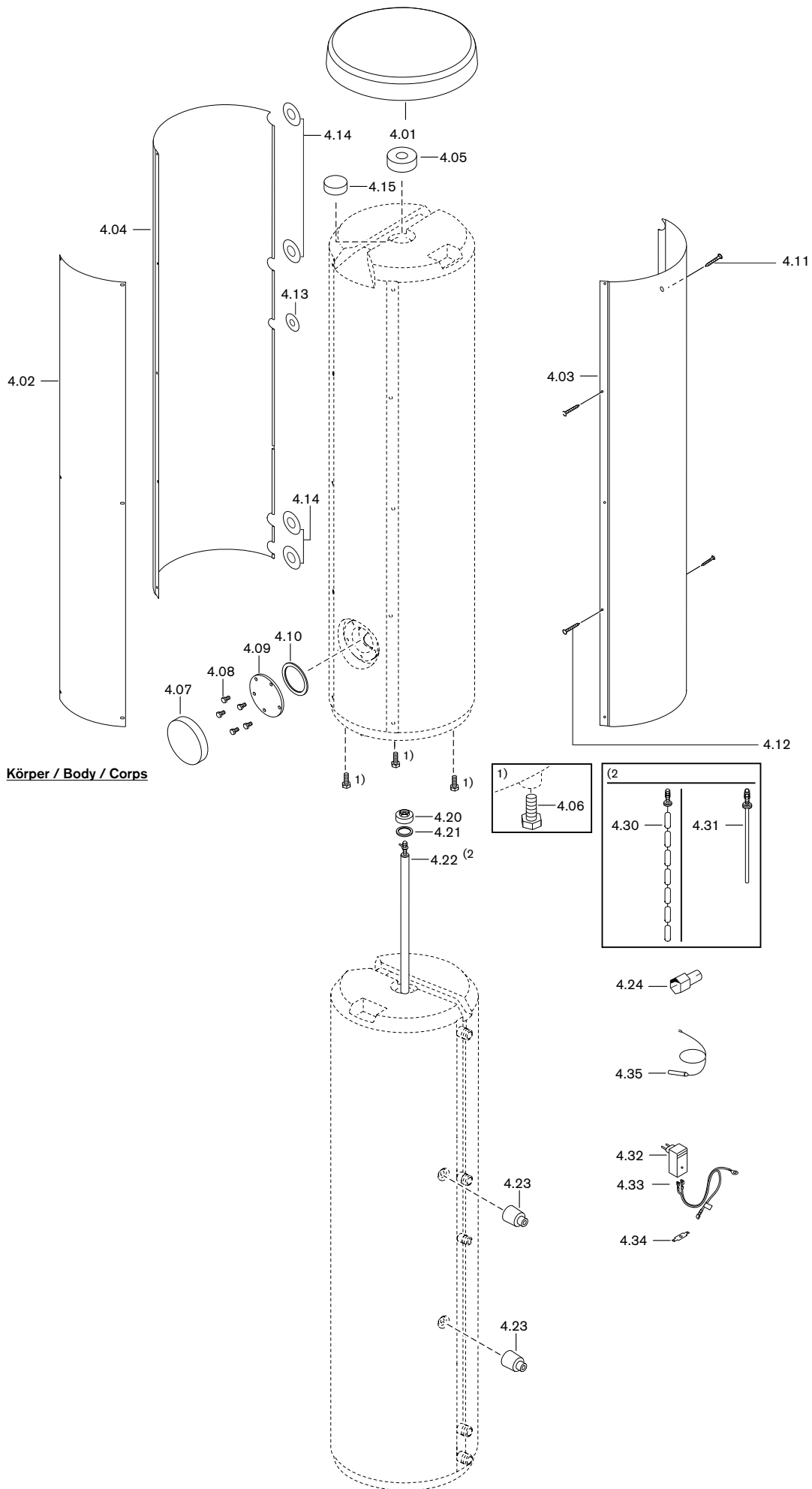

Bild Pict. Photo	Bezeichnung Brenner-Typenreihe Burner serie Type brûleur	Bestell-Nr. Order-No. No de commande	Preis EUR (o. MwSt.)	Designation	Désignation
5.	Aqua Vario WAV 70-K			Aqua vario WAV 70-K	Aqua Vario WAV 70-K
	<u>Körper</u>			<u>Body</u>	<u>Corps</u>
5.01	Blindflansch	471 074 01 027		Blank flange	Bride
5.02	Flanschdichtung 112,5 x 77,5 x 14,5	471 074 01 037		Flange gasket	Joint de bride
5.03	Außenring 145 x 135 x 4,2	471 074 01 057		External ring	Joint extérieur
5.04	Schraube M10 x 25 DIN 933	401 600		Screw	Vis
5.05	Magnesium-Schutzanode M 8 x 26 x 420	669 129		Magnesium protection anode	Anode au magnésium
5.06	Rohr Zirkulation	471 100 01 147		Pipe Circulation	Tube Circulation
5.07	WW-Anschluss	471 100 01 157		WW connection	Raccord. ecs
5.08	Kaltwasseranschluss	471 074 01 067		Cold water connection	Raccord. eau froide
5.09	Entlüftungsventil 3/8 mit Absperrung	662 025		Vent valve mit Absperrung	Robinet de purge mit Absperrung
	<u>Verkleidung</u>			<u>Cladding</u>	<u>Habillage</u>
5.10	Vorderteil mit Schließwinkel	471 074 02 102		Front panel with closing angle	Habillage frontal avec poignée
5.11	Schließwinkel	426 409		Spring catch	Verrou
5.12	Deckblech - Anschlussseite	471 074 02 037		Cover plate conn. side - connection side	Plaque de couverture côtés - côté raccordements
5.13	Deckblech komplett	471 074 02 042		Cover plate complete	Plaque de couverture complète
5.14	Rahmen mit Schnäpper	471 074 02 132		Frame with clips	Cadre avec clips
5.15	Abdeckkappe	446 033		Cover	Capot
5.16	Scheibe 6,4 x 12 x 1,6	430 022		Washer	Rondelle
5.17	Schnäpper	426 410		Clips	Clips
5.18	Wandaufhängung	471 064 02 337		Wall mounting	Fixation murale
5.19	Flanschisolierung	471 074 02 087		Flange insulation	Isolation de bride
5.20	Gerätefuß M8	471 064 02 117		Equipment base	Pied
5.21	Profil	471 074 02 097		Profile	Profil
5.22	Schraube M6 x 45 DIN 912 8.8	402 361		Screw	Vis
5.23	5 x 50	409 230			
5.24	6 x 40 (Spanplattenschraube)	409 234			
5.25	Steckmutter M6	411 310		Square nut	Ecrou
5.26	Schraube M 6 x 12 DIN 7985	403 309		Screw	Vis
5.27	Stopfen weiß	446 034		Plug white	Bouchon blanc
5.28	Blindniet F3,2 x 9,5 (ohne Bild)	426 326		Rivet (without picture)	Rivet (sans photo)
5.29	Scheibe 3 x 10 x 0,5	430 011		Washer	Rondelle
	<u>Steuerung</u>			<u>Regulation</u>	<u>Commande</u>
5.30	Temperaturfühler NTC	660 173		Temperature sensor	Sonde
5.31	Metall-Kabelhalter 1,8 x 20	499 275		Metal cable clamp (without picture)	Support câble métallique (sans photo)

6. Aqua Vario / Aqua vario / Aqua vario WAV 100-K

Körper / Body / Corps
Verkleidung / Casing / Habillage

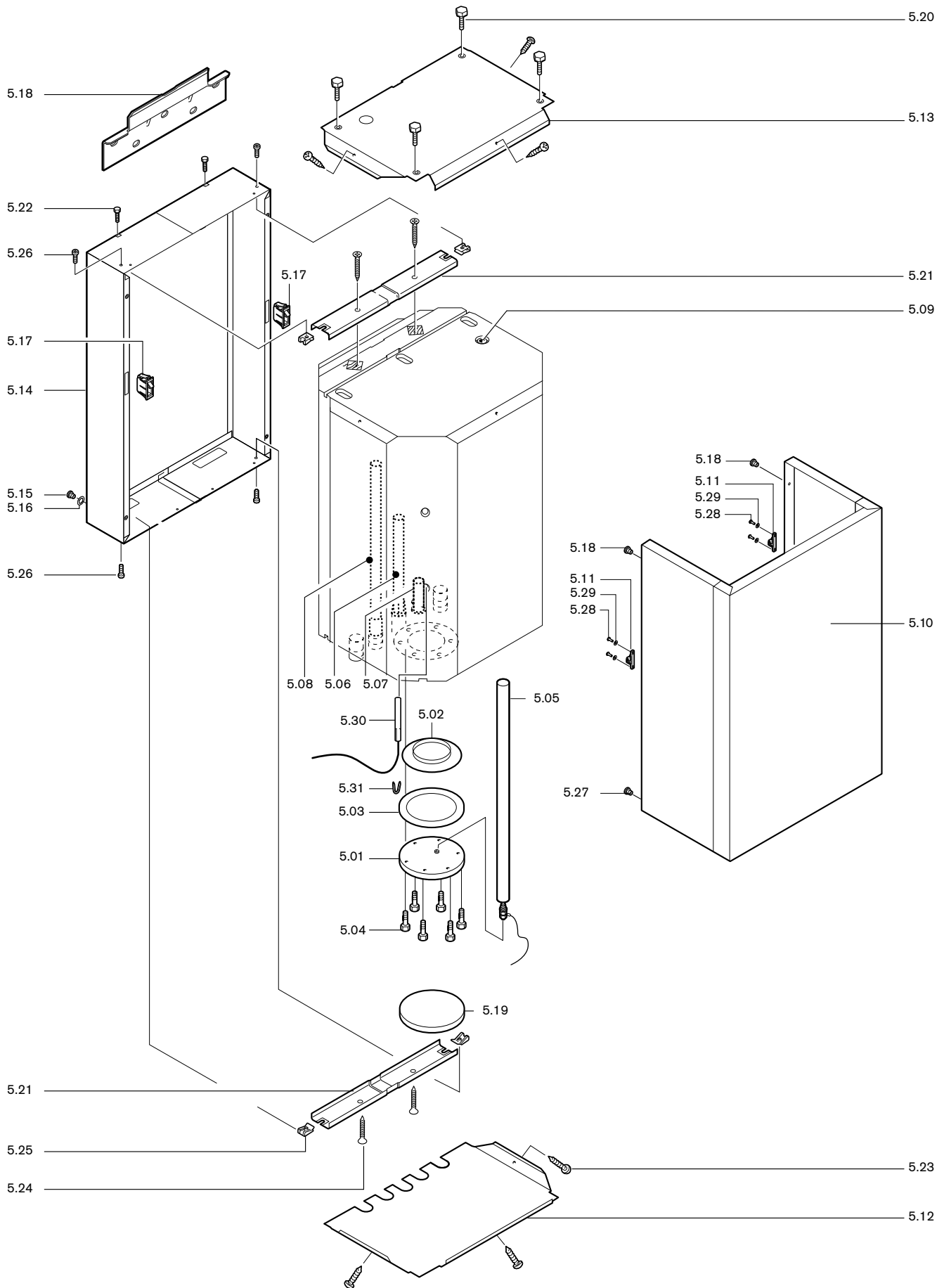

Bild Pict. Photo	Bezeichnung Brenner-Typenreihe Burner serie Type brûleur	Bestell-Nr. Order-No. No de commande	Preis EUR (o. MwSt.)	Designation	Désignation
6.	Aqua Vario WAV 100-K			Aqua vario WAV 100-K	Aqua Vario WAV 100-K
	<u>Körper</u>			<u>Body</u>	<u>Corps</u>
6.01	Flanschdeckel 140 x 8	471 100 01 317		Flange cover	Couvercle de bride
6.02	Dichtring 109,5 x 88 x 3	471 145 01 037		Flange gasket	Joint de bride
6.03	Stiftschraube M10 FO x 25 DIN 938	421 065		Screw	Vis
6.04	Schraube M12 x 50 DIN 933	401 729		Screw	Vis
6.05	5 x 50 PANHEAD	409 230			
6.06	Magnesium-Schutzanode M8 x 26 x 490	669 120		Magnesium protection anode	Anode au magnésium
6.07	Rohr KW-Anschluss	471 100 01 337		Pipe CW connection	Tube Raccordement eau froide
6.08	Zirkulation	471 100 01 147		Circulation	Circulation
6.09	WW-Anschluss	471 100 01 157		WW connection	Raccordement ECS
6.10	Wasserverteiler KW-Eintritt	471 100 01 167		Water distributor CW inlet	Collecteur d'eau entrée eau froide
6.11	Führungsblech	471 100 01 077		Guide plate	Tôle de soutien
6.12	Metall-Kabelhalter 1,8 x 20	499 275		Metal cable clamp	Support câble métallique
6.13	Temperaturfühler NTC	660 173		Temperature sensor	Sonde
6.14	Flanschisolierung	471 074 02 087		Flange insulation	Isolation de bride
6.15	Sechskantmutter M10	411 502		Union nut	Ecrou
	<u>Verkleidung</u>			<u>Cladding</u>	<u>Habillage</u>
6.20	Vorderteil	471 100 02 127		Front panel	Habillage frontal
6.21	Seitenteil rechts	471 100 02 142		Side panel right	Habillage latéral droit
6.22	links	471 100 02 132		left	gauche
6.23	Streifen 30 x 60 x 5 selbstklebend	471 150 02 257		Strip self-adhesive	Adhésif selbstklebend
6.24	Montageset	471 100 02 082		Mounting set	Set de montage
6.25	Schraube M 6 x 12 DIN 7985	403 309		Screw	Vis
6.26	Sechskantmutter M 6 DIN 934	411 301		Hexagonal nut	Ecrou pans
6.27	Scheibe A 6, 4 x 14 x 1	430 403		Washer	Rondelle
6.28	Gürtel 30 x 2300	471 100 02 117		Belt	Ceinture
6.29	Deckel	471 100 02 042		Lid	Capot
6.30	Abdeckung	471 100 02 062		Cover	Couvercle
6.31	Isolierplatte	471 100 01 037		Insulating plate	Plaque isolante

**7. Aqua Vario / Aqua vario / Aqua vario
WAV 100-Z**

Körper / Body / Corps
Verkleidung / Casing / Habillage

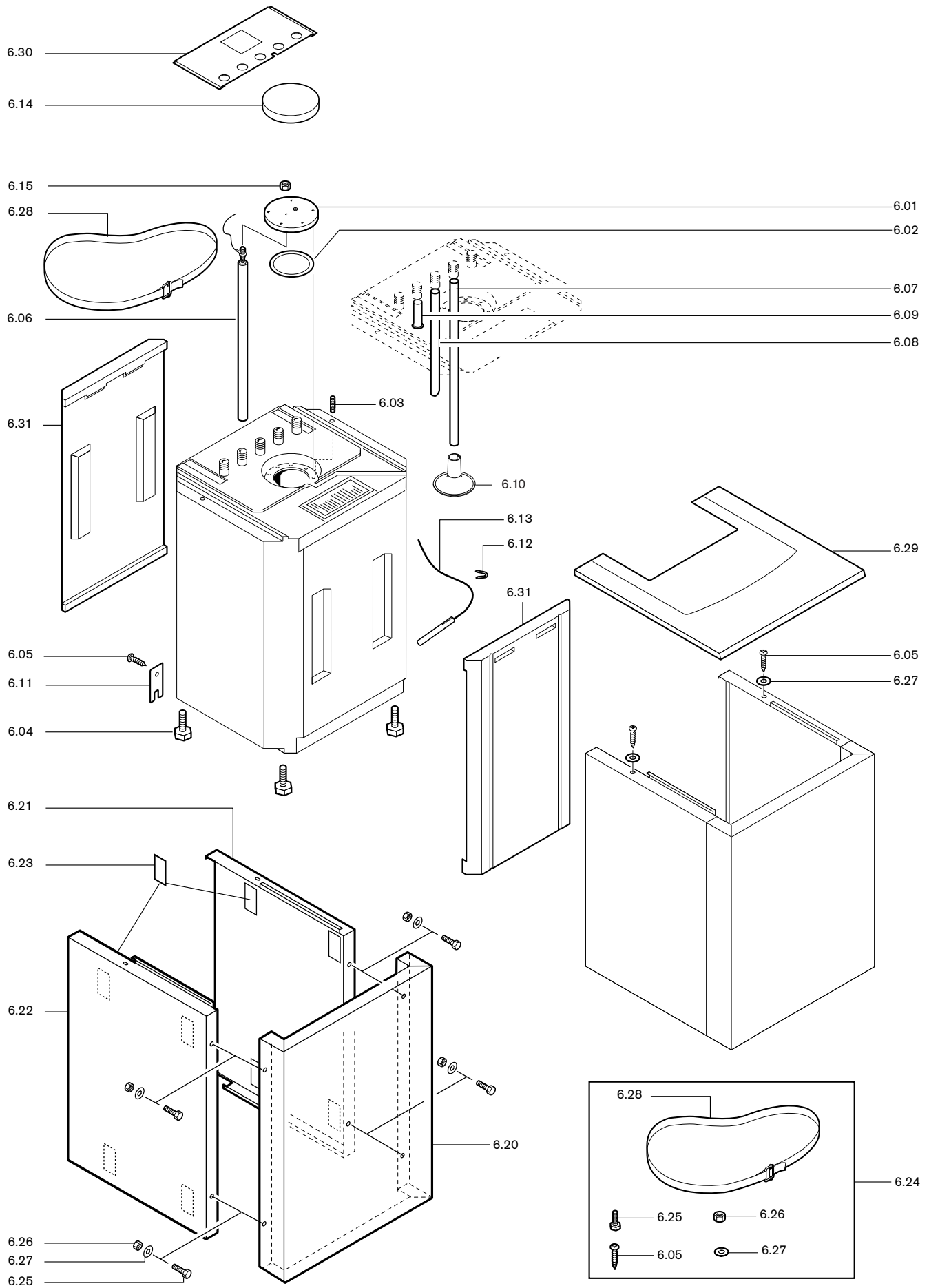

Bild Pict. Photo	Bezeichnung Brenner-Typenreihe Burner serie Type brûleur	Bestell-Nr. Order-No. No de commande	Preis EUR (o. MwSt.)	Designation	Désignation
7.	Aqua Vario WAV 100-Z			Aqua vario WAV 100-Z	Aqua Vario WAV 100-Z
	<u>Körper</u>			<u>Body</u>	<u>Corps</u>
7.01	Flanschdeckel 140 x 8	471 100 01 317		Flange cover	Couvercle de bride
7.02	Dichtring 109,5 x 88 x 3	471 145 01 037		Flange gasket	Joint de bride
7.03	Stiftschraube M10 FO x 25 DIN 938	421 065		Stiftschraube	Stiftschraube
7.04	Schraube M12 x 50 DIN 933	401 729		Screw	Vis
7.05	Magnesium-Schutzanode M8 x 26 x 490	669 120		Magnesium protection anode	Anode au magnésium
7.06	Rohr			Pipe	Tube
7.07	KW-Anschluss	471 100 01 337		CW connection	Raccordement eau froide
7.08	Zirkulation	471 100 01 147		Circulation	Circulation
7.09	WW-Anschluss	471 100 01 157		WW connection	Raccordement ECS
7.10	Wasserverteiler KW-Eintritt	471 100 01 167		Water distributor CW inlet	Collecteur d'eau entrée eau froide
7.11	Temperaturfühler NTC	660 173		Temperature sensor	Sonde
7.12	Metall-Kabelhalter 1,8 x 20	499 275		Metal cable clamp	Support câble métallique
7.13	Flanschisolierung	471 074 02 087		Flange insulation	Isolation de bride
7.14	Sechskantmutter M10	411 502		Union nut	Ecrou
	<u>Verkleidung</u>			<u>Cladding</u>	<u>Habillage</u>
7.15	Vorderteil	471 100 02 157		Front panel	Habillage frontal
7.16	Seitenteil			Side panel	Habillage latéral
7.17	rechts	471 100 02 177		right	droit
7.18	links	471 100 02 167		left	gauche
7.19	Deckel	471 100 02 182		Lid	Capot
7.20	Abdeckung	471 100 02 192		Cover	Couvercle
7.21	Schraube			Screw	Vis
7.22	5 x 40 PANHEAD	409 264			
7.23	M 5 x 50 Senk-Spanplattenschraube	409 228			

8. Aqua Bloc / Aqua bloc / Aqua bloc
WAB 155

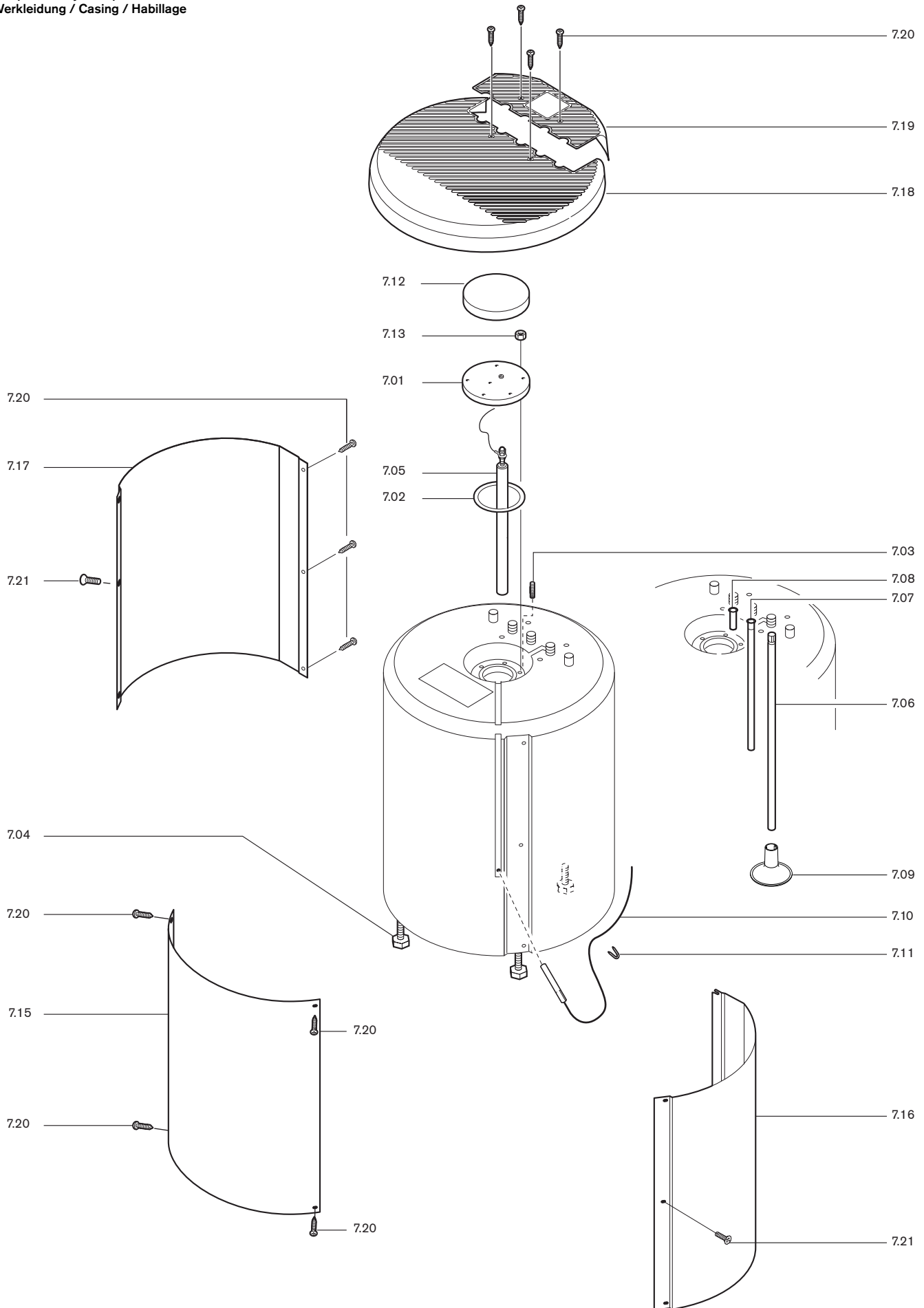

Bild Pict. Photo	Bezeichnung Brenner-Typenreihe Burner serie Type brûleur	Bestell-Nr. Order-No. No de commande	Preis EUR (o. MwSt.)	Designation	Désignation
8.	Aqua Bloc WAB 155			Aqua bloc WAB 155	Aqua Bloc WAB 155
8.01	Oberteil (Platte)	471 153 02 052		Upper part (plate)	Habillage supérieur (Plaque)
8.02	Rosette Ø 30 mm	471 150 02 337		Collar	Rosace
8.03	Rosette Ø 36 mm	471 150 02 347		Collar	Rosace
8.04	Schraube M6 x 16 DIN 7985	403 310		Screw	Vis
8.05	Steckmutter M6	411 310		Square nut	Ecrou
8.06	PVC-Tülle HV 1305 schwarz	756 122		PVC sleeve black	Gaine PVC noir
8.07	Befestigungsbügel	471 153 02 067		Fixing bracket	Etrier de fixation
8.08	Schraube M8 x 20 DIN 933	401 501		Screw	Vis
8.09	Scheibe 8,0 x 15, X2	430 512		Washer	Rondelle
8.10	Schraube M6 x 16 DIN 965	404 040		Screw	Vis
8.11	Rückwand	471 153 02 047		Rear panel	Habillage arrière
8.12	Schraube M5 x 12 DIN 7985	403 257		Screw	Vis
8.13	Steckmutter M5, BM15226	411 311		Square nut	Ecrou
8.14	Anschlussrohr Kaltwasser	471 153 01 117		Connection pipe cold water	Conduite de raccordement eau froide
8.15	Anschlussrohr Zirkulation	471 153 01 137		Connection pipe circulation	Conduite de raccordement circulation ECS
8.16	Seitenteil rechts	471 153 02 022		Side panel right	Habillage latéral droit
8.17	Magnetschnapper	499 223		Magnetic fastner	Aimant
8.171	Magnet	401 110 02 202		Magnet	Aimant
8.18	Distanzstück	401 110 02 207		Spacer	Entretoise
8.19	Isolierplatte	471 153 02 077		Insulating plate	Plaque isolante
8.20	Seitenteil links	471 153 02 012		Side panel left	Habillage latéral gauche
8.21	Vorderteil	471 153 02 037		Front panel	Habillage avant
8.22	Flanschisolierung	471 150 01 457		Flange insulation	Isolation de bride
8.23	Stiftschraube M10Fo x 25, DIN 938	421 065		Sud screw	Vis pointeau
8.24	Sechskantmutter M10 DIN 934	411 502		Hexagonal nut	Ecrou 6 pans
8.25	Temperaturfühler NTC 12 K 5,0 m	660 234		Temperature sensor	Sonde de température
8.26	Flanschdeckel	471 153 01 162		Flange cover	Couvercle de bride
8.27	Flanschdichtung	471 100 01 047		Flange gasket	Joint de bride
8.28	Magnesium Schutzanode M8 x 26 x 650	669 121		Magnesium protection anode	Anode au magnésium
8.29	Füll- und Entleerhahn G ^{3/4} " – Kappe für Füll- und Entleerhahn IG ^{3/4} " – Schlauchtülle mit Mutter ^{3/4} " und O-Ring	480 000 07 867 480 000 07 067 480 000 07 877		Inlet and outlet tap Cap for inlet and outlet tap Hose sleeve with nut and O ring	Robinet de remplissage et de vidange Capuchon robinet vidange et rempl. Tuyau souple avec écrou et joint tor.
8.30	Dichtung	441 076		Gasket	Joint
8.31	U-Profil	471 150 02 637		U profile	Profil en U
8.32	Schraube M6 x 16 DIN 927	403 300		Screw	Vis
8.33	Schraube M12 x 35 DIN 933	401 727		Screw	Vis
8.34	Sechskantmutter M12 DIN 934	411 600		Hexagonal nut	Ecrou 6 pans
8.35	Stellmutter M12	450 100 01 027		Adjusting nut	Ecrou de réglage
8.36	Schwerkraftbremse SKB FO 015 (1") (W-KSK), (W-KSK)	409 000 13 107		Gravity brake	Clapet anti-refoulement
8.37	Dichtung	441 055		Gasket	Joint
8.38	Hülsenfeder für Fühler (ohne Bild)	660 303		Sleeve spring	Ressort de maintien
8.39	Metall-Kabelhalter	499 275		Metal cable clamp	Support câble métallique
8.40	Wasserverteiler KW-Eintritt (ohne Bild)	471 100 01 167		Water distributor	Collecteur d'eau
8.41	Bohrschraube	409 126		Screw	Vis auto-perforeuse
8.42	Zahnscheibe	431 201		Serrated washer	Rondelle crantée
8.43	Flachstecker	716 166		Flat pin plug	Connecteur plat
8.44	Stopfen 6 mm	446 034		Plug	Bouchon

9. Aqua Comfort / Aqua comfort / Aqua confort WAC 300-500

Verkleidung / Casing / Habillage
Körper / Body / Corps

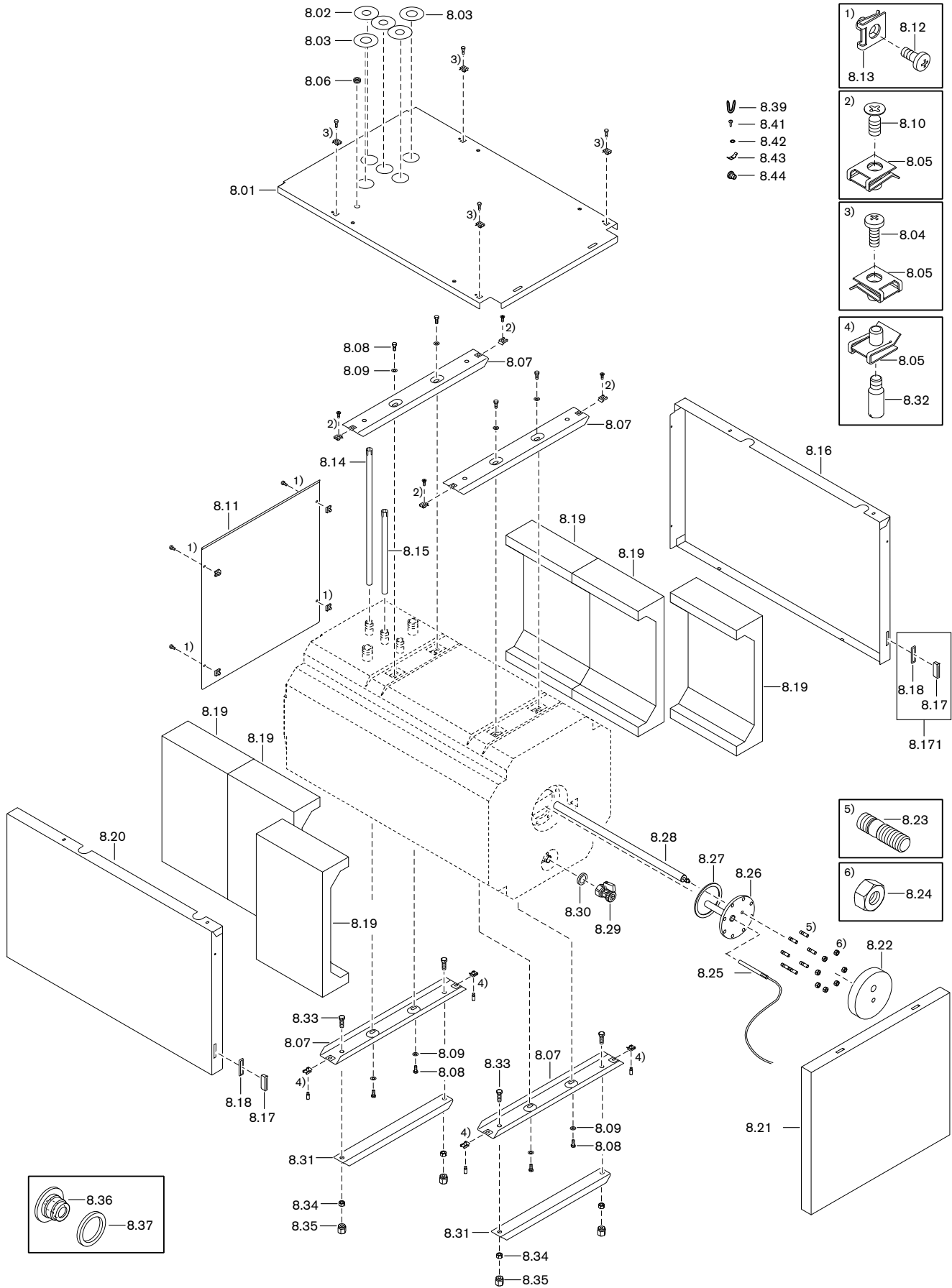

Bild Pict. Photo	Bezeichnung Brenner-Typenreihe Burner serie Type brûleur	Bestell-Nr. Order-No. No de commande	Preis EUR (o. MwSt.)	Designation	Désignation
9.	Aqua Comfort WAC 300-500			Aqua comfort WAC 300-500	Aqua Confort WAC 300-500
	<u>Verkleidung</u>			<u>Casing</u>	<u>Habillage</u>
9.01	Deckel für Wassererwärmer WASol 310/410	471 310 02 012		Cover for water heater	Couvercle préparateur WAT
9.02	PS-Verkleidung WAC 500	475 500 02 012		PS cladding	Habillage souple
	<u>Blech-Verkleidung</u>			<u>Sheet metal cladding</u>	<u>Habillage tôle</u>
9.03	- Vorderteil WAC 300 - Vorderteil WAC 400	475 300 02 037 471 402 02 127		Front panel Front panel	Habillage frontal Habillage frontal
9.04	- Rückwand WAC 300 - Rückwand WAC 400	475 300 02 067 475 400 02 027		Rear panel Rear panel	Habillage arrière Habillage arrière
9.05	- Seitenteil rechts WAC 300 - Seitenteil rechts WAC 400	475 300 02 057 471 402 02 167		Side panel right Side panel right	Habillage latéral droit Habillage latéral droit
9.06	- Seitenteil links WAC 300 - Seitenteil links WAC 400	475 300 02 047 471 402 02 147		Side panel left Side panel left	Habillage latéral gauche Habillage latéral gauche
9.07	Verschlussstopfen 25 x 95 x 30	471 150 02 297		Closing plug	Bouchon obturateur
9.08	Verschlussstopfen 25 x 80 PU-Weichschaum	471 150 02 127		Closing plug soft foam	Capuchon obturateur en mousse
9.09	Schraube M16 x 50	401 900		Screw	Vis
9.10	Flanschabdeckung WASol 310/410	471 310 02 037		Flange cover	Capot de bride
9.11	Flanschisolierung WAS/WASol	471 152 02 097		Flange insulation	Isolation de bride
9.12	Schraube M12 x 25, DIN 933 5.6	401 731		Screw	Vis
9.13	Blindflansch 180 x 8	471 152 01 027		Blank flange	Bride pleine
9.14	Flanschdichtung 137,5 x 115 x 3	471 152 01 037		Flange gasket	Joint de bride
9.15	Schraube 5 x 50 PANHEAD	409 230		Screw	Vis
9.16	5 x 50 Senk-Spanplattenschraube	409 228		Chipboard screw	
9.17	Rosette ø 30	471 150 02 337		Collar	Rosace
9.18	ø 36	471 150 02 347			
9.19	ø 45	475 300 02 027			
	<u>Körper</u>			<u>Body</u>	<u>Corps</u>
9.25	Kappe G2	471 145 01 067		Cap	Capuchon
9.26	Dichtung 42,5 x 57 x 3	669 077		Gasket	Joint
9.27	Magnesium Schutzanode - (WAC 300) M8 x 33 x 840 - (WAC 400) M8 x 33 x 1000 - (WAC 500) M8 x 33 x 1270	669 325 669 322 669 323		Magnesium protection anode	Anode au magnésium
9.28	Bohrschraube	409 126		Screw	Vis auto-perforeuse
9.29	Zahnscheibe	431 201		Serrated washer	Rondelle crantée
9.30	Flachstecker	716 166		Flat pin plug	Connecteur plat
9.31	Hülsenfeder für Fühler	660 303		Spring sleeve for sensor	Ressort maintien de sonde
9.32	Kabelhalter 4-6mm (ohne Bild)	499 303		Cable holder (without picture)	Dispositif de maintien de câble (sans photo)
9.33	Klemmleiste 2-polig (ohne Bild)	735 020		Terminal rail (without picture)	Bornier (sans photo)
9.34	Anschlusskabel 2 x 0,75 / 4000 mm lang (ohne Bild)	471 150 22 022		Connection cable (without picture)	Câble de racc. (sans photo)
	<u>Zubehör</u>			<u>Accessories</u>	<u>Accessoires</u>
9.40	Kettenanode M8 x 26/22 x 1023	669 345		Chain anode	Anode articulée
9.41	Titanelektrode 403 mm lang, mit Zubehör	470 064 22 017		Titanium electrode, w. accessories	Electrode en titane, avec access.
9.42	Steckergehäuse 19	669 080		Plug housing	Prise
9.43	Anschlusskabel Fremdstromanode	470 064 22 022		Connection cable ext. powered anode	Câble racc. anode active
9.44	Flachstecker 6,3 MS Typ G (Fremdstromanode)	716 240		Flat pin plug (ext. pow. anode)	Connecteur plat anode active
9.45	Temperaturfühler - QAZ (WTU) - NTC 12 kΩ (WTC) - NTC 2 kΩ (für WPM 1.1) - NTC 10 kΩ (für WPM 1.0, WPM 3.0, WPM 3.1)	471 306 22 012 471 306 22 022 509 000 00 412 509 000 00 252		Temperature sensor	Sonde de température

10. Aqua Solar / Aqua solar / Aqua solaire
 WASol 310-510

Verkleidung / Casing / Habillage

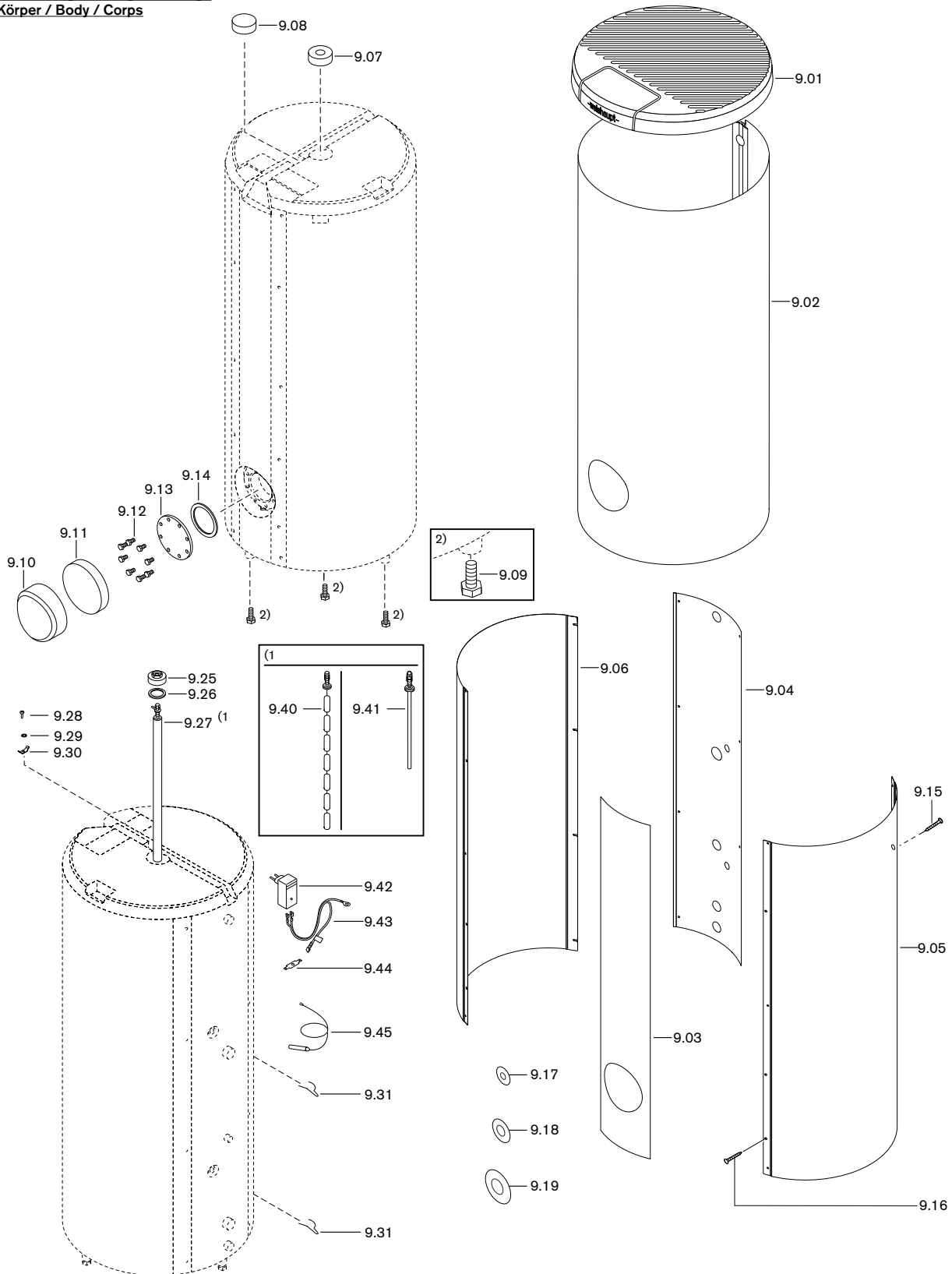

Bild Pict. Photo	Bezeichnung Brenner-Typenreihe Burner serie Type brûleur	Bestell-Nr. Order-No. No de commande	Preis EUR (o. MwSt.)	Designation	Désignation
10.	Aqua Solar WASol 310-510			Aqua solar WASol 310-510	Aqua Solaire WASol 310-510
	<u>Verkleidung</u>			<u>Cladding</u>	<u>Habillage</u>
10.01	Deckel für Wassererwärmer WASol	471 310 02 012		Cover for water heater	Couvercle pour préparateurs
10.02	PS-Verkleidung weiß	471 510 02 022		PS cladding white	Habillage souple blanc
10.03	- WASol 510 - WASol 510-2	471 510 02 042		Sheet metal cladding white	Habillage en tôle blanc
	<u>Blechverkleidung weiß</u>			<u>Sheet metal cladding white</u>	<u>Habillage en tôle blanc</u>
10.04	- Vorderteil WASol 310 WASol 410	475 300 02 037 471 402 02 127		Front panel	Habillage avant
10.05	- Vorderteil WASol 310-2 WASol 410-2 WASol 400-WP	471 310 02 097 471 410 02 097 475 406 02 017		Front panel	Habillage avant
10.06	- Rückwand WASol 310 + 310-2 WASol 410 + 410-2 WASol 400-WP	471 310 02 027 471 410 02 027 475 406 02 027		Rear panel	Habillage arrière
10.07	- Seitenteil rechts WASol 310 + 310-2 WASol 410 + 410-2 WASol 400-WP	475 300 02 057 471 402 02 167 471 402 02 167		Side panel right	Habillage latéral droit
10.08	- Seitenteil links WASol 310 + 310-2 WASol 410 + 410-2 WASol 400-WP	475 300 02 047 471 402 02 147 471 402 02 147		Side panel left	Habillage latéral gauche
10.09	Verschlussstopfen 25 x 95 x 30	471 150 02 297		Closing plug	Capuchon obturateur
10.10	Verschlussstopfen 25 x 80 PU-Weichschaum	471 150 02 127			
10.11	Schraube M16 x 50	401 900		Screw	Vis
10.12	Flanschabdeckung	471 310 02 037		Flange cover	Capot de bride
10.13	Flanschisolierung WAS/WASol	471 152 02 097		Flange insulation	Isolation de bride
10.14	Schraube M12 x 25, DIN 933 5.6	401 731		Screw	Vis
10.15	Blindflansch 180 x 8	471 152 01 027		Blank flange	Bride pleine
10.16	Flanschdichtung 137,5 x 115 x 3	471 152 01 037		Flange gasket	Joint de bride
10.17	Thermometer	642 018		Thermometer	Thermomètre
10.18	Schraube (WASol 310 - 410) 5 x 50 PANHEAD	409 230		Screw	Vis
10.19	5 x 50 Senk-Spanplattenschraube	409 228			
10.20	Rosette (WASol 310 - 410) ø 30	471 150 02 337		Collar	Rosace
10.21	ø 36	471 150 02 347			
10.22	ø 36, 80 x 134 mm	471 150 02 827			
10.23	ø 45 (WASol 400-WP)	475 300 02 027			

10. Aqua Solar / Aqua solar / Aqua solaire
WASol 310-510

Körper / Body / Corps

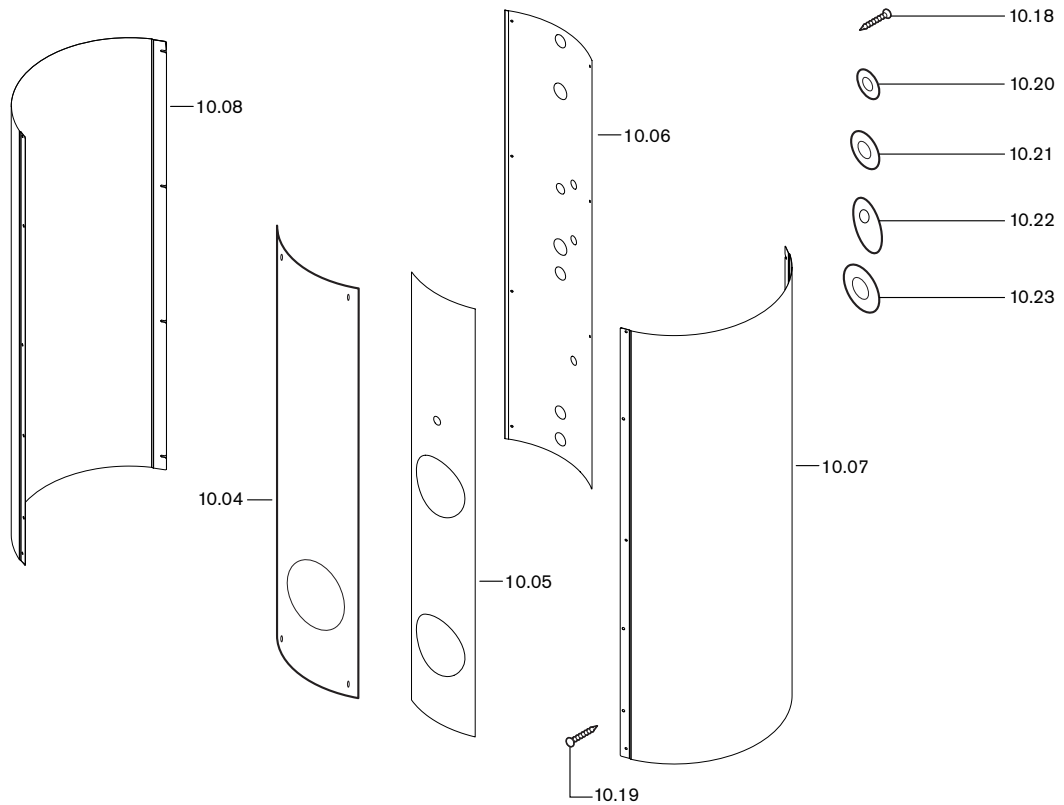
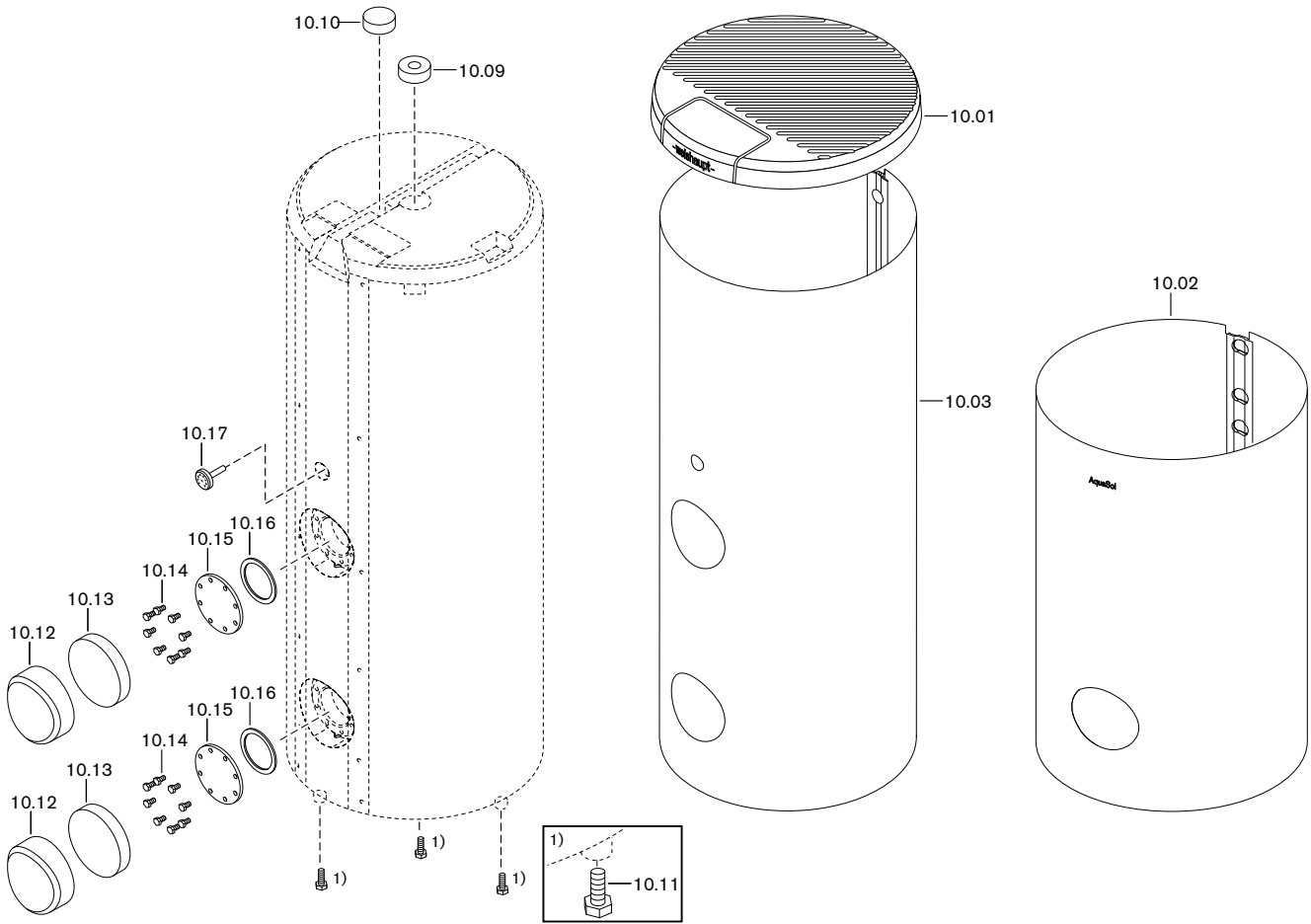

Bild Pict. Photo	Bezeichnung Brenner-Typenreihe Burner serie Type brûleur	Bestell-Nr. Order-No. No de commande	Preis EUR (o. MwSt.)	Designation	Désignation
10.	Aqua Solar WASol 310-510			Aqua solar WASol 310-510	Aqua Solaire WASol 310-510
	<u>Körper</u>			<u>Body</u>	<u>Corps</u>
10.25	Kappe G2	471 145 01 067		Cap	Capuchon
10.26	Dichtung 42,5 x 57 x 3	669 077		Gasket	Joint
10.27	Magnesium Schutzanode - (WASol 310) M8 x 33 x 670 - (WASol 310-2) M8 x 40 x 460 - (WASol 410 + 410-2) M8 x 33 x 840 - (WASol 510) M8 x 33 x 1000 - (WASol 510-2 u. WASol 400-WP) M8 x 40 x 760	669 126 669 356 669 325 669 322 669 358		Magnesium protection anode	Anode de protection au magnésium
10.28	Bohrschraube	409 126		Screw	Vis auto-perforeuse
10.29	Zahnscheibe	431 201		Serrated washer	Rondelle crantée
10.30	Hülsenfeder für Fühler	660 303		Spring sleeve for sensor	Ressort maintien de sonde
10.31	Steckschlüssel SW 27/SW36	669 102		Socket wrench	Clé à douille
10.32	Kabelhalter 4-6mm (ohne Bild)	499 303		Cable holder (without picture)	Dispositif de maintien de câble (sans photo)
10.33	Klemmleiste 2-polig (WASol 400-WP) (ohne Bild)	735 020		Terminal rail (without picture)	Bornier (sans photo)
10.34	Anschlusskabel (2 x 0,75 / 4000 mm lang)	471 150 22 022		Connection cable (without picture)	Câble racc. (sans photo)
	<u>Zubehör</u>			<u>Accessories</u>	<u>Accessoires</u>
10.40	Kettenanode M8 x 26/22 x 1023	669 345		Chain anode	Anode articulée
10.41	Titanelektrode 403 mm lang, mit Zubehör	470 064 22 017		Titanium electrode, w. accessories	Electrode en titane, avec access.
10.42	Anschlusskabel Fremdstromanode	470 064 22 022		Connection cable ext. powered anode	Câble racc. anode active
10.43	Steckergehäuse 19	669 080		Plug housing	Prise
10.44	Flachstecker 6,3 MS Typ G (Fremdstromanode)	716 240		Flat pin plug	Connecteur plat anode active
10.45	Temperaturfühler - QAZ (WTU) - NTC 12 kΩ (WTC) - NTC 2 kΩ (für WPM 1.1) - NTC 10 kΩ (für WPM 1.0, WPM 3.0, WPM 3.1)	471 306 22 012 471 306 22 022 509 000 00 412 509 000 00 252		Temperature sensor	Sonde de température

11. Aqua Solar / Aqua solar / Aqua solaire
WAS 800-2000 Sol

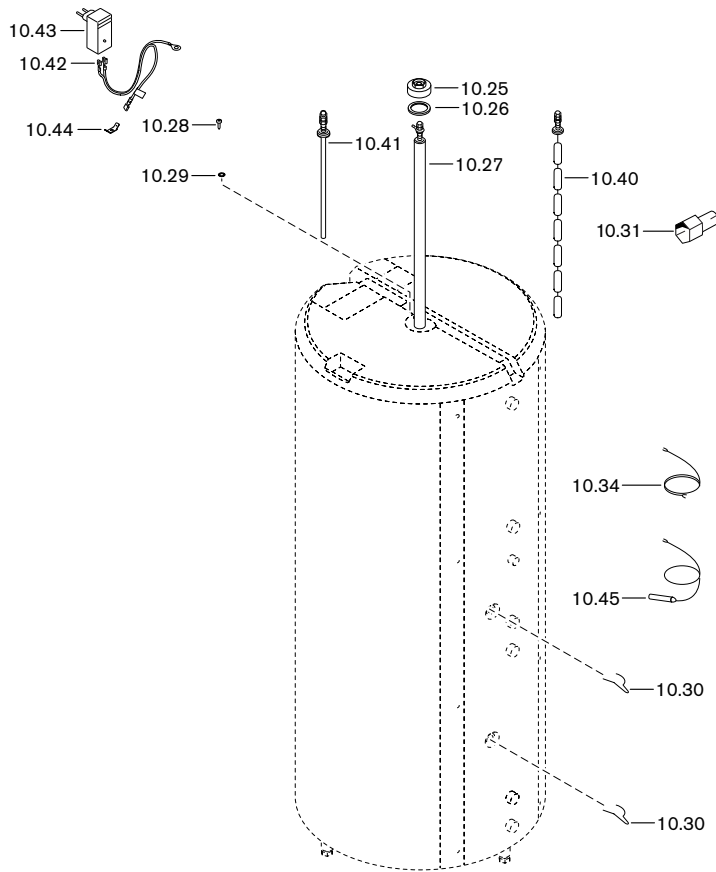

Bild Pict. Photo	Bezeichnung Brenner-Typenreihe Burner serie Type brûleur	Bestell-Nr. Order-No. No de commande	Preis EUR (o. MwSt.)	Designation	Désignation
11.	Aqua Solar WAS 800-2000 Sol			Aqua solar WAS 800-2000 Sol	Aqua Solaire WAS 800-2000 Sol
11.01	Wärmedämmung 2-teilig (WAS 800 Sol) 2-teilig (WAS 1000 Sol) 3-teilig (WAS 1500 Sol) 3-teilig (WAS 2000 Sol)	476 000 02 807 476 000 02 817 476 000 02 827 476 000 02 837		Thermal insulation 2 part 2 part 3 part 3 part	Isolation 2 parties 2 parties 3 parties 3 parties
11.02	Deckel Deckel D998 x d60 x 70 (WAS 800/1000 Sol) Deckel D1210 x d60 x 70 (WAS 1500 Sol) Deckel D1310 x d60 x 70 (WAS 2000 Sol)	476 000 02 387 476 000 02 397 476 000 02 407		Lid	Capot
11.03	Flanschabdeckung DM. 240	476 000 02 772		Flange cover	Capot de bride
11.04	Rosettenset WAS 800/1000 Sol WAS 1500/2000 Sol	476 000 02 542 476 000 02 552		Collar set	Kit de rosace
11.05	Tauchhülse G1/2" x 110 mm	476 000 01 157		Immersion sleeve	Doigt de gant
11.06	Schraube M 12 x 25 DIN 933	401 731		Screw	Vis
11.07	Flanschdichtung D235 x d173 x 3 EPDM	476 000 01 267		Flange gasket	Joint de bride
11.08	Blindflansch 240 x 7	476 000 01 277		Blank flange	Bride pleine
11.09	Verschlusschraube G1 ¼	476 000 01 247		Cover screw	Bouchon
11.10	Stopfen R2 (WAS 800/1000 Sol)	476 000 01 257		Plug	Bouchon
11.11	Fremdstromanode G1/2 430mm lang (WAS 800/1000 Sol) M8 (WAS 1500/2000 Sol) (ohne Bild)	476 000 22 022 470 064 22 012		Ext. powered anode (without picture)	Anode active (sans photo)
	Elektroden-Ersatzteile			Electrode spares	Pièces détachées électrodes
11.12	Titanelektrode 403 mm lang, mit Zubehör (WAS 1500/2000 Sol)	470 064 22 017		Titanium electrode w. accesories	Electrode en titane avec access.
11.13	Anschlusskabel Fremdstromanode (WAS 1500/2000 Sol)	470 064 22 022		Connection cable ext. powered anode	Câble racc. anode active
11.14	Steckergehäuse 19 (WAS 1500/2000 Sol)	669 080		Plug housing	Prise
11.15	Flachstecker 6,3 Ms Typ G (WAS 1500/2000 Sol)	716 240		Flat pin plug	Connecteur plat
11.16	Schraube M 6 x 10 DIN 84 (WAS 800/1000 Sol)	402 354		Screw	Vis
11.17	Zahnscheibe J 6,4 DIN 6797 (WAS 800/1000 Sol)	431 400		Serrated washer	Rondelle crantée
11.18	Reduzierstück R 3/4"AG x Rp1/2"IG Rotguss (WAS 800/1000 Sol)	476 000 01 287		Reducer	Réduction
11.19	Klemmfeder 14 x 8 x 90 115 mm lang	476 000 01 167		Clamping spring	Ressort de blocage
11.20	Abdeckleiste 2640 mm (ablängbar für alle Speichergrößen) (ohne Bild)	476 000 02 487		Cover strip (cut to length for all storage tanks) (without picture)	Tôle d'habillage (compatible avec toutes les tailles de préparateurs) (sans photo)

12. Energiespeicher / Energy storage / Accumulateurs d'énergie
WES 660/910-A

Verkleidung / Casing / Habillage
Körper / Body / Corps

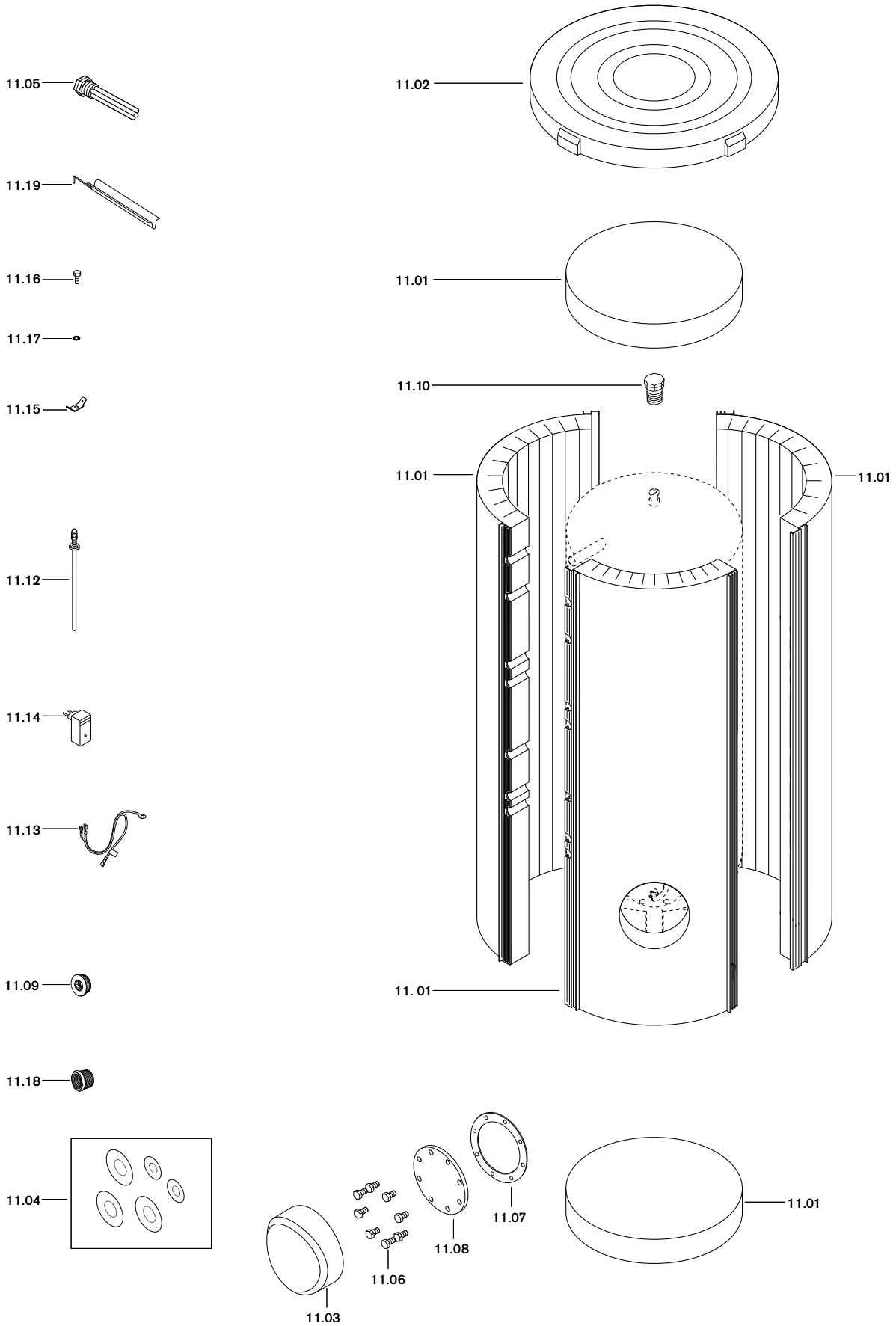

Bild Pict. Photo	Bezeichnung Brenner-Typenreihe Burner serie Type brûleur	Bestell-Nr. Order-No. No de commande	Preis EUR (o. MwSt.)	Designation	Désignation
12.	Energiespeicher WES 660/910-A			Energy storage WES 660/910-A	Accumulateurs d'énergie WES 660/910-A
	Verkleidung Körper			Casing Body	Habillage Corps
12.01	Deckel WES 660-A WES 910-A	471 608 02 107 471 808 02 107		Lid	Capot
12.02	Deckeldämmung-Set WES 660-A WES 910-A	471 608 02 087 471 808 02 087		Lid insulation	Isolation de capot
12.03	Abdeckleisten III WES 660-A WES 910-A	471 608 02 137 471 808 02 137		Cover strip	Tôle d'habillage
12.04	Wärmedämmung Teil 1 WES 660-A WES 910-A	471 608 02 057 471 808 02 057		Thermal insul. Part 1	Isolation Part 1
12.05	Abdeckleisten I WES 660-A WES 910-A	471 608 02 117 471 808 02 117		Cover strip	Tôle d'habillage
12.06	Wärmedämmung Teil 3 WES 660-A WES 910-A	471 608 02 077 471 808 02 077		Thermal insul. Part 3	Isolation Part 3
17.07	Abdeckleisten II WES 660-A WES 910-A	471 608 02 127 471 808 02 127		Cover strip	Tôle d'habillage
12.08	Wärmedämmung Teil 2 (Ausf. C+S) WES 660-A WES 910-A	471 608 02 147 471 808 02 147		Thermal insul. Part 2	Isolation Part 2
12.081	Wärmedämmung Teil 2 (Ausf. W+H) WES 660-A WES 910-A	471 608 02 067 471 808 02 067		Thermal insul. Part 2	Isolation Part 2
12.09	Bodendämmung WES 660-A WES 910-A	471 608 02 097 471 808 02 097		Base insulation	Isolation de fond
12.10	Flanschabdeckung-Set WES-A (Ausf. C+S)	471 608 02 012		Flange cover set	Kit isolation de bride WES-A
12.11	Flanschisolierung WES-A (Ausf. C+S)	471 608 02 037		Flange insulation	Isolation de bride
12.12	Halblech-Set WES-A (Ausf. C+S)	471 608 02 022		Fixing plate set	Etrier de fixation
17.13	Deckel für Flanschabdeckung WES-A (Ausf. C+S)	471 608 02 047		Lid for flange cover	Couvercle pour isolation de bride WES
12.14	Flanschabdeckung WES-A (Ausf. C+S)	471 608 02 017		Flange cover	Capot de bride
12.15	Vliesstopfen-Set (ohne Bild)	471 608 02 042		Fleece stopper set	Bouchons
12.16	Tauchhülse R 3/4 x 90 mm	411 150 01 132		Immersion sleeve	Doigt de gant
12.17	Thermometer 0-120 Cel	642 012		Thermometer	Thermomètre

12. Energiespeicher / Energy storage / Accumulateurs d'énergie WES 660/910-A

Solar-Wärmetauscher / Solar heat exchanger / Echangeur de chaleur solaire
WES-A, Ausf. C, S, W-E, H-E

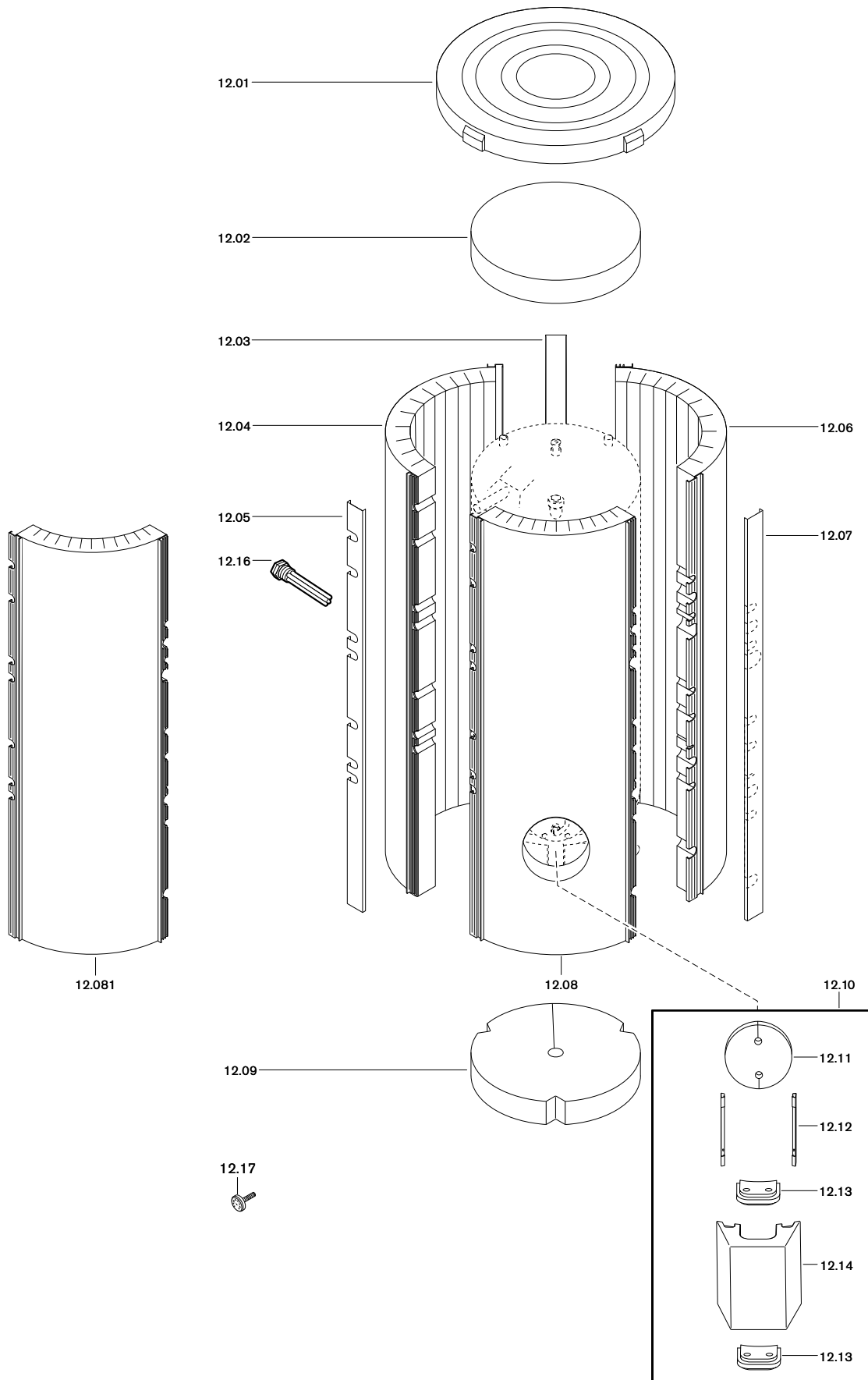

Bild Pict. Photo	Bezeichnung Brenner-Typenreihe Burner serie Type brûleur	Bestell-Nr. Order-No. No de commande	Preis EUR (o. MwSt.)	Designation	Désignation
12.	Energiespeicher WES 660/910-A			Energy storage WES 660/910-A	Accumulateurs d'énergie WES 660/910-A
	<u>Solar-Wärmetauscher WES-A Ausf. C, S, W-E, H-E</u>			<u>Solar heat exchanger</u>	<u>Echangeur de chaleur solaire</u>
12.20	Verschlusskappe G2 mit Gewinde M4	471 608 01 207		Closing cap G2	Bouchon obturateur G2
12.21	Dichtung 42,5 x 57 x 3 EPDM	669 077		Gasket	Joint
12.22	Kugelkette 300mm lang	669 460		Ball chain	Chainette
12.23	Schichtenrohrteil	471 608 01 107		Layer pipe section	Élément colonne de stratification
12.24	Einströmschikane Schichtenrohr	471 608 01 117		Inlet chicane layer pipe	Couloirs thermiques colonne
12.25	Schichtenrohrteil unten (nur für WES 660-A)	471 608 01 127		Layer pipe section	Élément bas colonne de stratif.
12.26	Anschlussstück Schichtenrohr	471 608 01 137		Connection piece	Pièce de raccordement colonne
12.27	Federstecker einfach D3 x 60	428 403		Spring connector	Clips de maintien
12.28	Dichtung Kunststofftauchbehälter	471 608 01 157		Plastic immersion container seal	Joint caisson immergé
12.29	O-Ring für Kunststofftauchbehälter	471 608 01 657		Sealing cord for plastic immersion container	Cordon d'étanchéité pour caisson immergé
12.30	Kunststofftauchbehälter	471 608 01 142		Plastic immersion container	Caisson immergé PVC
12.31	Dichtung 278 x 205 x 3	471 608 01 197		Gasket	Joint
12.32	Wärmetauscher mit Flansch (Ausf. C+S)	471 608 01 162		Heat exchanger with flange	Echangeur avec bride
12.33	Schraube M12 x 30 (Ausf. C+S)	401 728		Screw	Vis
12.34	Schraube M4 x 8 (A2)	402 116		Screw	Vis
12.35	Flanschdeckel ø 278 x 12 x G1 1/2 l (Ausf. W-E + H-E)	471 608 01 697		Flange cover	Couvercle de bride

13. Energiespeicher / Energy storage / Accumulateurs d'énergie
WES 200+500-H

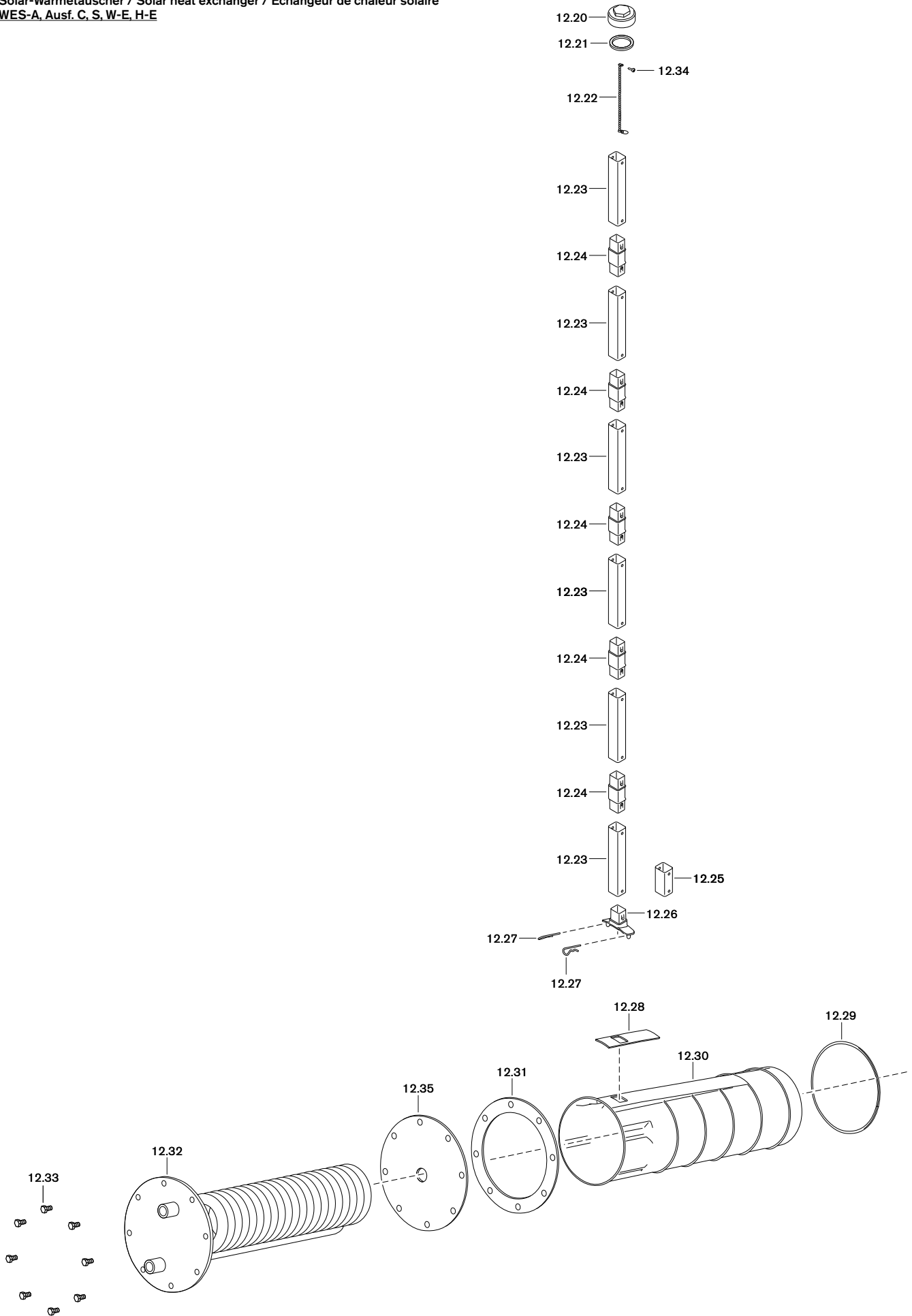

Bild Pict. Photo	Bezeichnung Brenner-Typenreihe Burner serie Type brûleur	Bestell-Nr. Order-No. No de commande	Preis EUR (o. MwSt.)	Designation	Désignation
13.	Energiespeicher WES 200+500-H			Energy storage WES 200+500-H	Accumulateurs d'énergie WES 200+500-H
13.01	Deckel – WES 200-H – WES 500-H	471 152 02 012 471 310 02 012		Cover	Couvercle
13.02	PS-Verkleidung WES 500-H WS Blechverkleidung WES 200-H	475 501 02 012		PS cladding Sheet metal cladding	Habillage souple Habillage en tôle
13.03	– Vorderteil	475 201 02 037		– Front panel	– Habillage avant
13.04	– Seitenteil rechts	471 202 02 197		– Side panel right	– Habillage latéral droit
13.05	– Seitenteil links	471 202 02 177		– Side panel left	– Habillage latéral gauche
13.06	– Rückwand	475 201 02 047		– Rear panel	– Habillage arrière
13.07	Verschlussstopfen 25 x 80 Weichschaum	471 150 02 127		Closing plug soft foam	Capuchon obturateur en mousse
13.08	Verschlussstopfen 25 x 95 x 30 Weichschaum	471 150 02 297		Closing plug soft foam	Capuchon obturateur en mousse
13.09	Entlüftungsventil 1/2" mit Absperrung	409 000 04 247		Vent valve with shut off	Robinet de purge avec arrêt
13.10	Rosette 23 x 130 x 2	475 201 01 107		Collar	Rosace
13.11	Stopfen mit Rand 1/2"	453 269		Plug rimmed	Bouchon avec bordure
13.12	Stopfen mit Rand 1 1/2"	453 270		Plug rimmed	Bouchon avec bordure
13.13	Schraube M16 x 50	401 900		Screw	Vis
13.14	Verschlussstopfenset (ohne Bild)			Closing plug set (without picture)	Kit de capuchon obturateur (sans photo)
13.16	Tauchheizkörper – 2,0 kW – 4,5 kW – 6,0 kW – Dichtung 48 x 60 x 2 Klingersil	509 001 00 162 509 001 00 172 509 001 00 182 473 807 00 027		Immersion heater – Gasket	Résistance électrique – Joint
13.17	Dichtset für Tauchheizkörper G1 1/2" * (nur für WES 200-H)	509 001 00 932		Set of seals for immersion heater (only for WES 200-H)	Set d'étanchéité pour résistance immergée G1 1/2" (uniquement pour WES 200-H)
13.18	Tauchhülse Rp1/2"	471 807 01 027		Immersion sleeve	Doigt de gant
13.19	Entleerhahn – Dichtung 17 x 24 x 2	471 120 40 057 441 076		Outlet tap – Gasket	Robinet de vidange – Joint
13.20	Kappe für Entleerhahn	480 000 07 067		Cap for outlet tap	Capuchon pour robinet de vidange

14. Energiespeicher / Energy storage / Accumulateurs d'énergie
WES 500-3000 / Cas-R

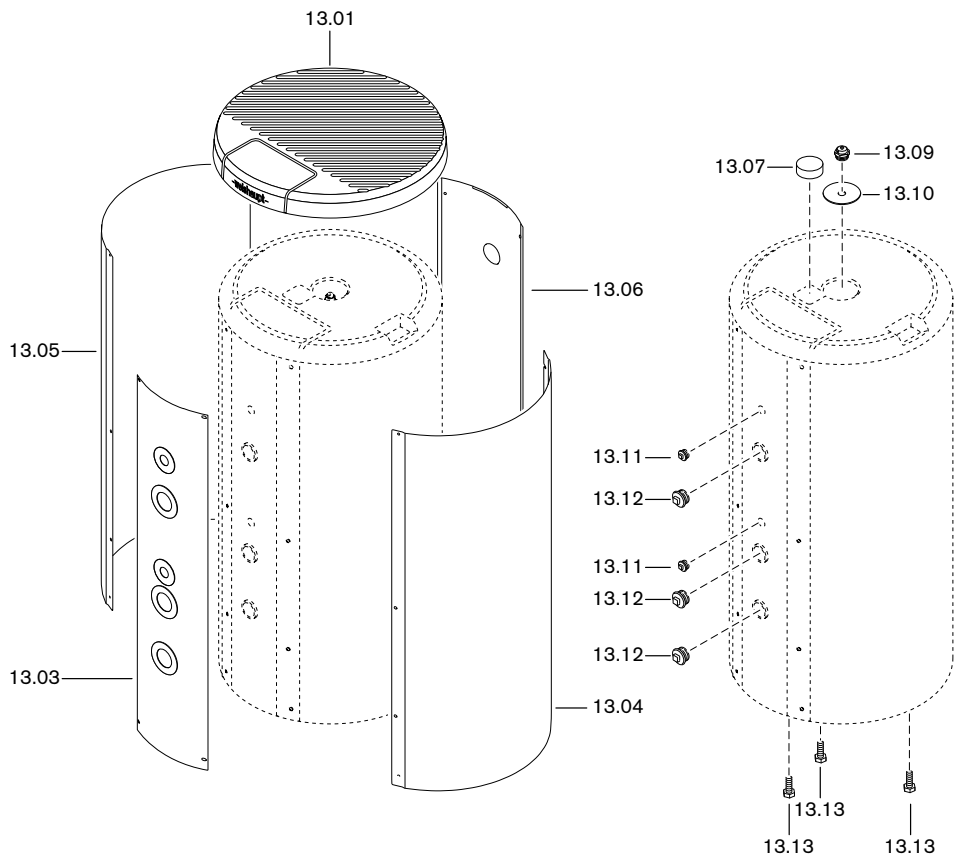
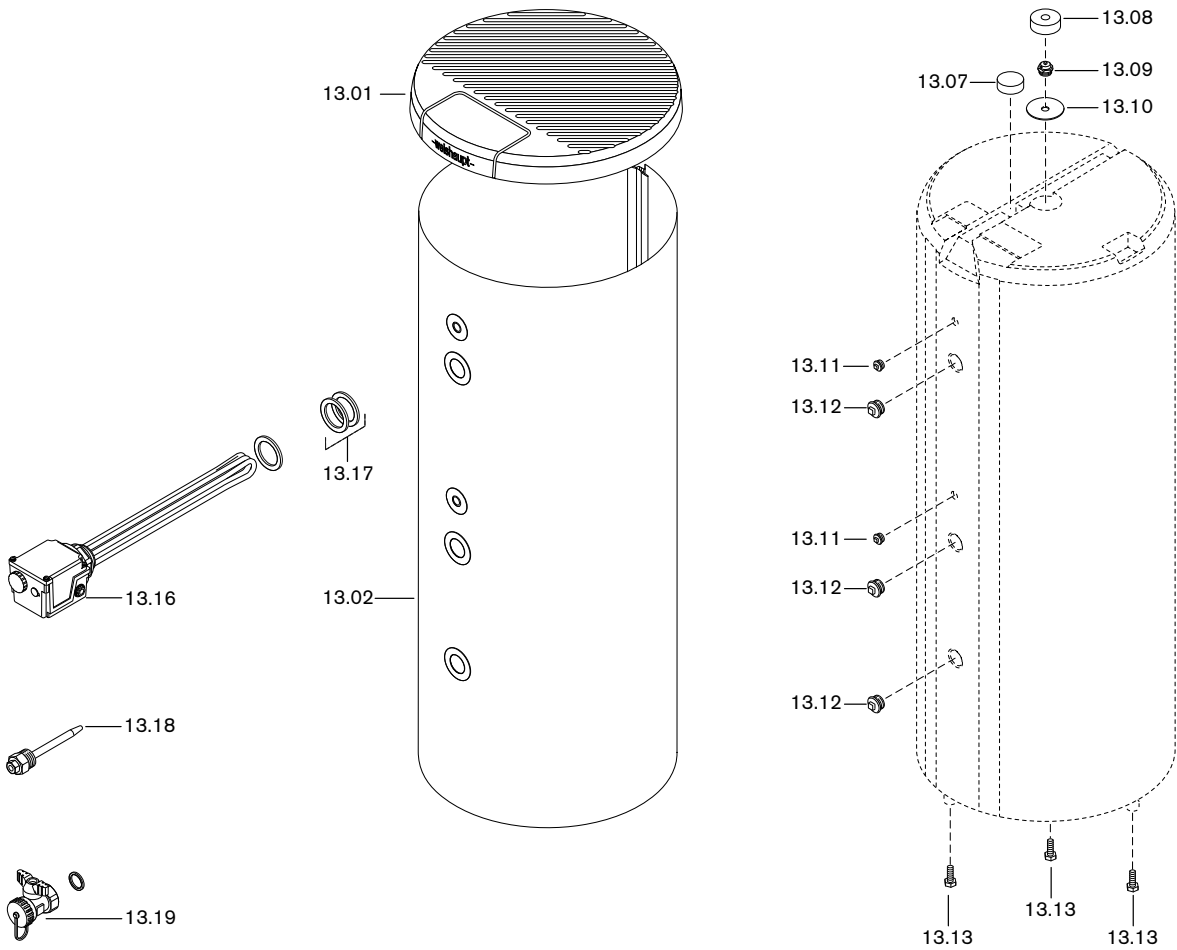

Bild Pict. Photo	Bezeichnung Brenner-Typenreihe Burner serie Type brûleur	Bestell-Nr. Order-No. No de commande	Preis EUR (o. MwSt.)	Designation	Désignation
14.	Energiespeicher WES 500-3000 / Cas-R			Energy storage WES 500-3000 / Cas-R	Accumulateurs d'énergie WES 500-3000 / Cas-R
14.01	Wärmedämmung 2-teilig (WES 500/Cas-R) 2-teilig (WES 800/Cas-R) 2-teilig (WES 1000/Cas-R) 3-teilig (WES 1250/Cas-R) 3-teilig (WES 1500/Cas-R) 3-teilig (WES 2000/Cas-R) 3-teilig (WES 3000/Cas-R)	476 000 02 207 476 000 02 217 476 000 02 227 476 000 02 237 476 000 02 247 476 000 02 257 476 000 02 267		Thermal insulation 2 part 2 part 2 part 3 part 3 part 3 part 3 part	Isolation 2 parties 2 parties 2 parties 3 parties 3 parties 3 parties 3 parties
14.02	Deckel Deckel D858 x d60 x 70 (WES 500/Cas-R) Deckel D998 x d60 x 70 (WES 800/1000/Cas-R) Deckel D1210 x d60 x 70 (WES 1250/1500/Cas-R) Deckel D1310 x d60 x 70 (WES 2000/Cas-R) Deckel D1440 x d60 x 70 (WES 3000/Cas-R)	476 000 02 377 476 000 02 387 476 000 02 397 476 000 02 407 476 000 02 417		Lid	Capot
14.03	Rosettenset Beipack WES / Cas-R	476 000 02 492		Collar set	Kit de rosace
14.04	Tauchhülse G1/2" x 110 mm	476 000 01 157		Immersion sleeve	Doigt de gant
14.05	Klemmfeder 14 x 8 x 90 115 mm lang	476 000 01 167		Clamping spring	Ressort de blocage
14.06	Abdeckleiste 2640 mm (ablängbar für alle Speichergrößen) (ohne Bild)	476 000 02 487		Cover strip (cut to length for all storage tanks) (without picture)	Tôle d'habillage (compatible avec toutes les tailles de préparateurs) (sans photo)

15. Ersatzteile für Zubehörteile / Spares for accessory items / Pièces pour accessoires

Elektro-Heizeinsätze / Electric heating elements / Résistance électrique für WAS und WASol

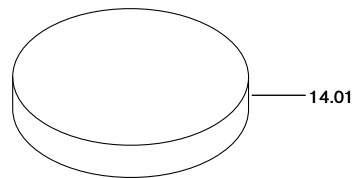
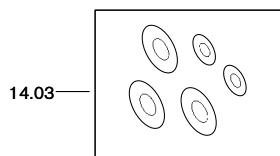
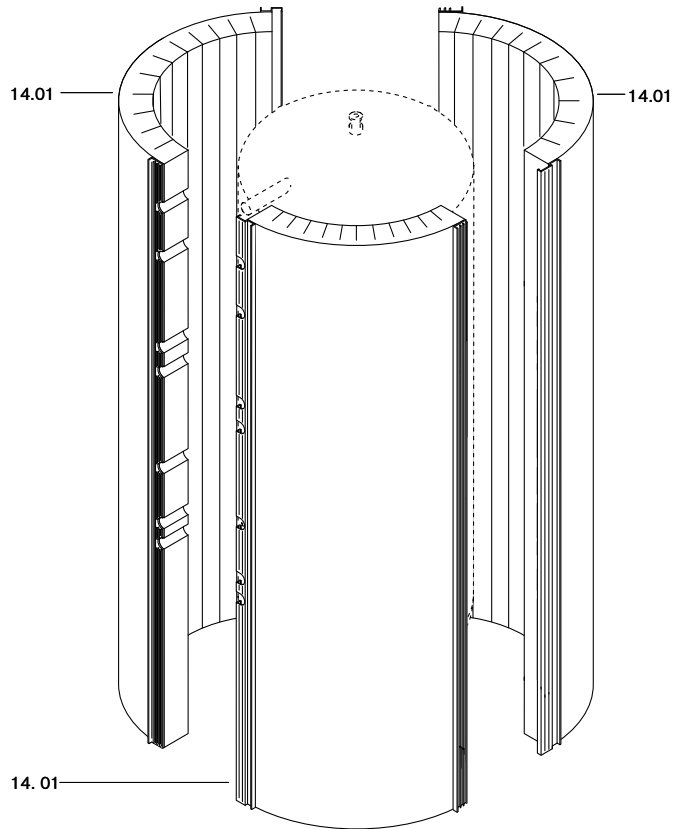
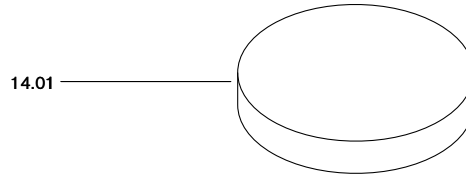
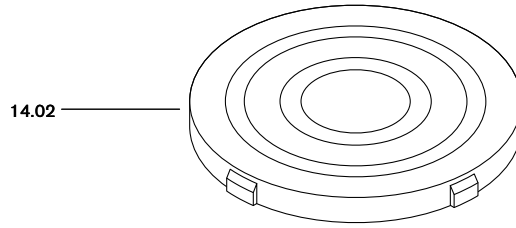
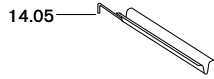
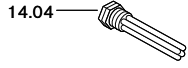
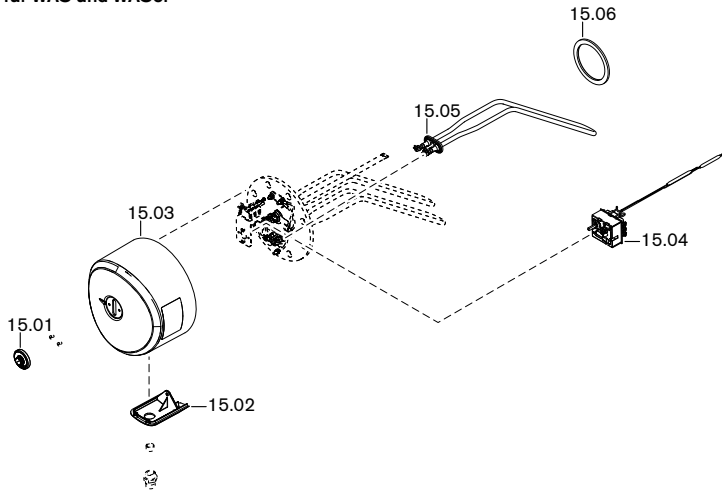

Wärmedämmschalen-Set / Thermal insulation shell set / Kit isolation WES-A Ausf. C+S

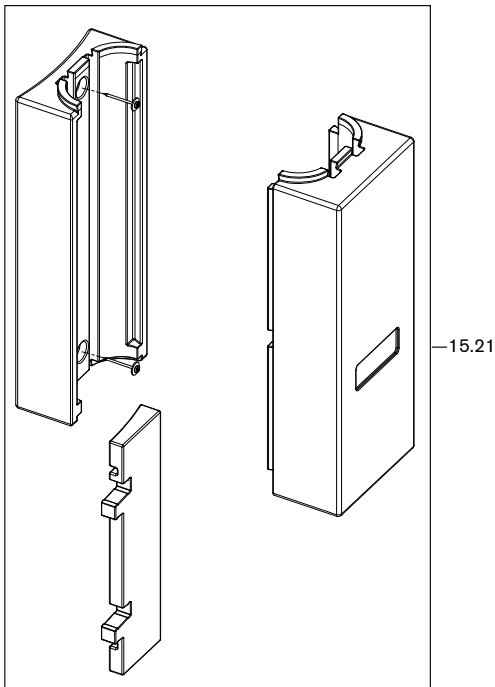

Elektro-Heizeinsätze / Electric heating elements / Résistance électrique WES-A

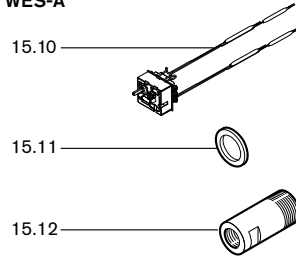

Eckkugelhahn-Set / Angle ball valve set / Robinet coudée für WES

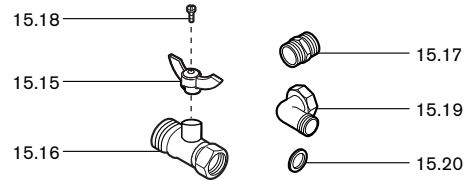

16. Umschaltgruppe Change-over assembly Groupe de commutation

WHU-WES-A



Bild Pict. Photo	Bezeichnung Brenner-Typenreihe Burner serie Type brûleur	Bestell-Nr. Order-No. No de commande	Preis EUR (o. MwSt.)	Designation	Désignation
15.	Ersatzteile für Zubehörteile			Spares for accessories	Pièces pour accessoires
	<u>Elektro-Heizeinsätze für WAS und WASol</u>			<u>Electric heating element</u>	<u>Résistance électrique</u>
15.01	Einstellknopf für Temperaturregler ABS	473 150 22 057		Setting knob for temp. reg. ABS	Bouton de réglage thermostat
15.02	Verschlussdeckel Flanschabdeckung	473 300 18 017		Closing cap for flange cover	Boîtier de capot de bride
15.03	Flanschabdeckung komplett	473 300 18 082		Flange cover complete	Capot de bride complète
15.04	Temperaturregler-Begrenzer für WEH F 3,0 / 4,0 / 6,0 für WEH F 180 3,5 / 6,0 / 9,0 und WEH F 240 6,0 / 9,0 / 15,0	690 397 690 451		Temperature limiter	Thermostat de sécurité limiteur
15.05	Heizstab komplett mit Dichtung – 1000 W 230 V WEH F 3,0 – 1350 W 400 V WEH F 4,0 – 2000 W 400 V WEH F 6,0	473 300 18 072 473 300 18 052 473 300 18 062		Heating element complete with seal	Résistance électrique complète joint
15.06	Flanschdichtung 137,5 x 115 x 3 für WEH F 3,0 / 4,0 / 6,0 und WEH F 180 3,5 / 6,0 / 9,0	471 152 01 037		Flange gasket	Joint de bride
	Flanschdichtung 1975 x 175 x 3 für WEH F 240 6,0 / 9,0 / 15,0	473 300 18 067		Flange gasket	Joint de bride
15.07	Verschraubung M20 x 1,5 (ohne Bild)	730 619		Screwed union (no picture)	Vis (sans image)
	Rosette D247 x d190 x 2 für WEH F 180 3,5 / 6,0 / 9,0 (ohne Bild)	473 300 18 097		Collar	Rosace
	<u>Heizeinsatz WES</u>			<u>Heating element</u>	<u>Résistance électrique WES</u>
15.10	Temperaturregler-Begrenzer für WEH 4,5 kW und 6 kW (TB 110 °C), für WEH 3,5 / 6,0 / 9,0	690 356		Temperature limiter	Thermostat de sécurité limiteur
15.11	Dichtung 48 x 60 x 2	473 807 00 027		Gasket	Joint
15.12	Verlängerung Rp 1 1/2 l x R2A x 100 SW 55 (WEH 4,5 / 6,0)	473 807 00 047		Extension	Rallonge
	<u>Eckkugelhahn-Set für WES</u>			<u>Angle ball valve set</u>	<u>Robinet coudée</u>
15.15	Kugelhahn-Flügelgriff rot W 78 blau W 78	409 000 05 417 409 000 05 517		Ball valve handle red blue	Poignet robinet rouge bleu
15.16	Kugelhahn 1" Fl x 1" AG x 72 mm	409 000 05 527		Ball valve	Robinet
15.17	Doppelnippel G1A x 33	409 000 04 387		Double nipple	Mamelon
15.18	Schraube M5 x 10 DIN 7985	403 206		Screw	Vis
15.19	Winkel G1Fl. x G1A mit Überwurfmutter G1	409 000 05 497		Angle with union nut	Pièce coudée avec contre-écrou
15.20	Dichtung 30 x 22 x 2 (1)	480 000 07 307		Gasket	Joint
	<u>Wärmedämmschalen-Set WES-A Ausf. C+S</u>			<u>Set of thermal insulation shells WES-A Ausf. C+S</u>	<u>Kit d'isolation WES-A exéc. C+S</u>
15.21	Abdeckprofil-Set WES-A	471 608 00 182		Cover profile set	Kit de protection
16.	Umschaltgruppe WHU-WES-A			Change-over assembly	Groupe commutation
16.01	Doppelnippel G1A x 33	409 000 04 387		Double nipple	Mamelon
16.02	Winkel 1" Fl x 1" Fl x 3/8" x M28 x 1,5	409 000 05 507		Angle	Pièce coudée
16.03	Überwurfmutter G1 x 28,6 L=18	480 000 07 407		Nut	Ecrou
16.04	Stopfen G3/8 mit O-Ring	409 000 05 167		Plug with O ring	Bouchon avec joint torique
16.05	Winkel G1Fl. x G1A mit Überwurfmutter G1	409 000 05 497		Angle with union nut	Pièce coudée avec contre-écrou
16.06	Rückflussverhinderer RV-IO 25 mit Anschlusssteil 1"	409 000 05 487		Return flow protection with connection adapter	Clapet anti-retour avec raccords
16.07	Dichtung 30 x 22 x 2 (1)	480 000 07 307		Gasket	Joint
16.08	3-Wege-Umschaltventil 1" AG	409 000 05 737		3 way change-over valve	Vanne de commutation 3 voies
16.09	Stellantrieb VC 4012ZZ00 mit Anschlusskabel	409 000 05 722		Actuator with connection cable	Servomoteur avec câble de racc.
16.10	Kugelhahn 1" FL x 1" AG x 72 mm	409 000 05 527		Ball valve	Vanne
16.11	Kugelhahn-Flügelgriff blau	409 000 05 517		Ball valve handle blue	Poignée de vanne bleue
16.12	Schraube M5 x 10	403 206		Screw	Vis
16.13	Wellschlauch DN 20 1", 393 mm	409 000 05 597		Corrugated hose	Flexible
16.14	Absperrflip G 3/8	409 000 05 187		Shut off flip	Vanne d'isolement
16.15	Schnellentlüfter 3/8 selbstdichtend	480 010 00 907		Quick action vent valve self-sealing	Dégazeur auto-étanche

**17. Hydraulik-Pumpengruppe / Hydraulic pump ass. / Groupe pompe hydraulique
WHP-WES, WHP-WES-EA**

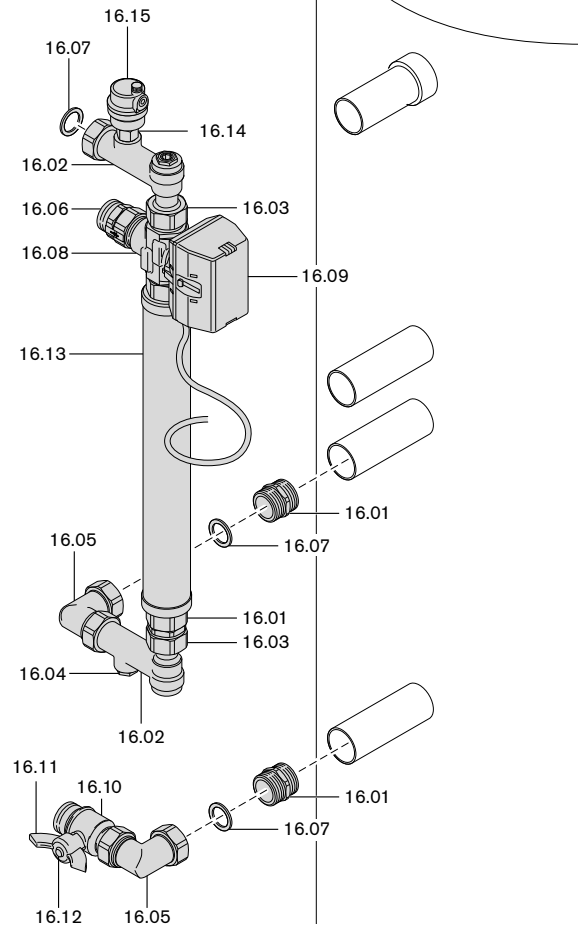
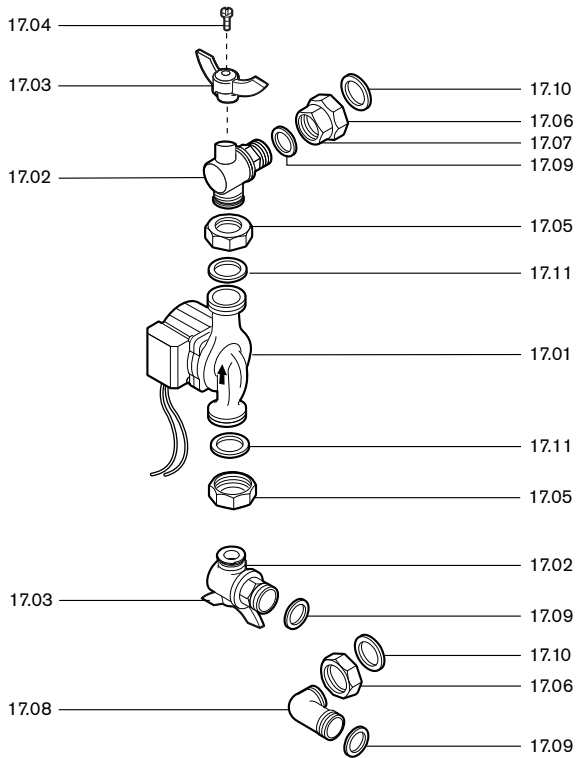

**18. Spüleinrichtung, Zirkulationslanze, Sicherheitsventil / Descaling device, Circulation line, Safety valve /
Dispositif de rinçage, Dispositif de recirculation, Vanne de sécurité
WES-A**

Spüleinrichtung / Descaling device / Dispositif de rinçage

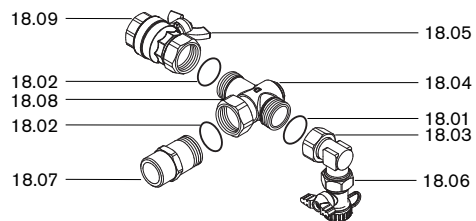
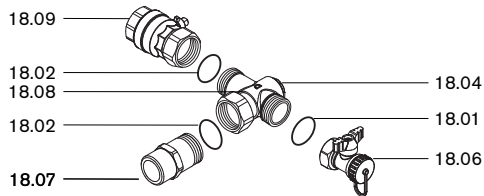

Zirkulationslanze / Circulation line / Dispositif de recirculation

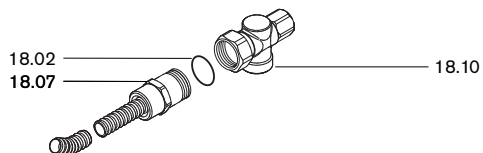

Sicherheitsventil-Set / Safety valve set / Kit vanne de sécurité
WES-A



Bild Pict. Photo	Bezeichnung Brenner-Typenreihe Burner serie Type brûleur	Bestell-Nr. Order-No. No de commande	Preis EUR (o. MwSt.)	Designation	Désignation
17.	Hydraulik-Pumpengruppe WHP-WES, WHP-WES-EA			Hydraulic pump ass.	Groupe pompe hydraulique
17.01	Umwälzpumpe UPM 25-60 F12K12 (WHP-WES-EA)	601 787		Circulation pump	Pompe
17.02	Eck-Kugelhahn 1 1/4 FL x G1A	409 000 04 287		Ball valve	Robinet
17.03	Kugelhahn-Flügelgriff rot W 78	409 000 05 417		Ball valve handle red	Poignée robinet rouge
17.04	Schraube M5 x 10	403 206		Screw	Vis
17.05	Überwurfmutter G 1 1/2 x 36	409 000 05 427		Union nut	Ecrou
17.06	G 1 1/2 x 42,2 L=19	409 000 04 157			
17.07	Reduziermuffe G 11 x G 1 1/2 Fl.	409 000 05 437		Reducing sleeve	Réduction
17.08	Winkel G 1 1/2FL. x G1A	409 000 04 237		Angle	Coudée
17.09	Dichtung 30 x 22 x 2 (1)	480 000 07 307		Gasket	Joint
17.10	33 x 44,5 x 2 (1 1/2)	409 000 04 177			
17.11	Dichtscheibe komplett mit 2 x O-Ring	409 000 05 447		Sealing washer complete w. O ring	Rondelle d'étanchéité complète avec joint torique
18.	Spüleinrichtung, Zirkulations- lanze, Sicherheitsventil WES-A			Descaling device Circulation tube Safety valve	Dispositif de rinçage Dispositif de recirculation Vanne de sécurité
	<u>Spüleinrichtung</u>			<u>Descaling device</u>	<u>Dispositif de rinçage</u>
18.01	Dichtung 17 x 24 x 2 (3/4) AFM 34	409 000 04 217		Gasket	Joint
18.02	Dichtung 30 x 22 x 2 (1) AFM 34	480 000 07 307		Gasket	Joint
18.03	Winkel G3/4A x 3/4 Fl	471 608 00 767		Angle	Coude
18.04	Verschlussschraube G1/2A selbstdichtend	471 608 00 717		Cover screw self-sealing	Bouchon auto-étanche
18.05	Kugelhahn G1A x G11 mit Griff rot	471 608 00 737		Ball valve with red handle	Robinet avec poignée rouge
18.06	Füll- und Entleerhahn G3/4 mit Verschlusskappe 3/4	471 608 00 727		Inlet and outlet tap with closing cap	Robinet de remplissage et de vidange avec capuchon obturateur
18.07	Doppelnippel Rp1 x G1A x 55 mm	471 608 00 757		Double nipple	Mamelon
18.08	Kreuzstück G1A x G1A x G3/4 x G1/2I	471 608 00 707		Cross piece	Raccord T
18.09	Kugelhahn G1A x G11 ohne Griff	471 608 00 747		Ball valve without handle	Robinet sans poignée
	<u>Zirkulationslanze</u>				
18.10	Winkel 1"Fl. x 1"AG x 1/2" IG	471 608 00 777		Angle	Coude
	<u>Sicherheitsventil-Set WES-A</u>				
18.16	Sicherheitsventil 3 bar 1/2	409 000 05 137		Safety valve	Vanne de sécurité
18.17	Dichtung 30 x 22 x 2 (1) AFM	480 000 07 307		Gasket	Joint
18.18	Abschlusskappe G11	409 000 12 307		Closing cap	Capuchon obturateur
18.19	Füll- und Entleerhahn G1/2	409 000 13 117		Inlet and outlet tap	Robinet vidange et remplissage
18.20	Doppelnippel G1A x 33	409 000 04 387		Double nipple	Mamelon
18.21	Doppelnippel G1/2A x 32	409 000 05 607		Double nipple	Mamelon
18.22	Überwurfmutter G1 x 28,6 L=18	480 000 07 407		Union nut	Contre-écrou
18.23	Winkel 1" Fl. X G1A X G1/2I (2X)	409 000 05 617		Angle	Coude

19. Installationseinheit Trinkwasser / Installation unit DHW / Unité de préparation ECS
WHI-T-ZEA

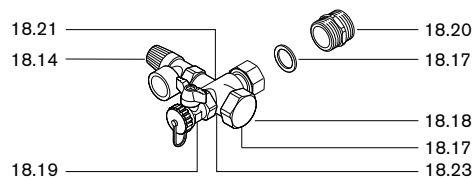

Bild Pict. Photo	Bezeichnung Brenner-Typenreihe Burner serie Type brûleur	Bestell-Nr. Order-No. No de commande	Preis EUR (o. MwSt.)	Designation	Désignation
19.	Installationseinheit Trinkwasser WHI-T-ZEA			Installation unit DHW	Unité de préparation ECS
19.01	Dichtung 30 x 22 x 2 (1)	480 000 07 307		Gasket	Joint
19.02	Winkel G1Fl. x G1A mit Überwurfmutter G1	409 000 05 497		Elbow with union nut	Coude avec contre-écrou
19.03	Dichtung 30 x 22 x 3 (1)	409 000 13 017		Gasket	Joint
19.04	Kugelhahn 8000 ohne SKB	409 000 13 027		Ball valve without SKB	Robinet à bille sans anti-refoul.
19.05	Reduziernippel G1A x G1/2A mit O-Ring	409 000 13 057		Reducing nipple with O ring	Mamelon de réduction avec joint
19.06	Umwälzpumpe Ecocirc E1-15/700B	601 727		Circ. pump Ecocirc	Circulateur Ecocirc
19.07	Kugelhahn 8000 ohne SKB blau	409 000 13 082		Ball valve with SKB blue	Robinet à bille bleu avec anti-refoul.
19.071	Schwerkraftbremse	409 000 13 277		Gravity brake	Clapet anti-thermosiphon
19.08	Blende für Thermogriff blau	409 000 13 077		Facep plate for handle blue	Collerette pour poignée thermo. bleu
19.09	Füll- und Entleerhahn G 1/2 mit Verschlusskappe 3/4 und O-Ring	409 000 13 117		Inlet and outlet tap with closing cap and O-Ring	Robinet de vidange et remplissage avec bouchon et joint
19.10	Kugelhahn 8000 ohne SKB mit Kugelhahngriff rot	409 000 13 072		Ball valve without SKB with red ball valve handle	Robinet à bille sans anti-refoul. avec poigné rouge
19.11	Blende für Thermogriff rot	409 000 13 097		Facep plate for handle red	Collerette pour poignée thermo. rouge
19.12	Dichtung D24 x d17 x 2 (3/4)	480 000 07 077		Gasket	Joint
19.13	Tauchhülse 3/4Fl. x 29,5 ø 6,6l mit Linsenschraube M 4 x 10	409 000 04 407		Immersion sleeve with screw	Doigt de gant avec vis
19.14	Überwurfmutter G 3/4 x 22,2 L=13	409 000 04 427		Union nut	Contre-écrou
19.15	Anschlussrohr KW G1FL. x G1A x G1A	409 000 13 122		Conn. pipe	Conduite de raccordement
19.16	Thermostatisches Mischventil G1A Kvs 2.2	669 459		Thermostatic mixer valve	Mitigeur thermostatique
19.17	Anschlussrohr Zirkulation mit SKB	409 000 13 132		Connection pipe circulation	Conduite raccordement circulation
19.18	Thermogriff rot L=92mm	409 000 04 497		Handle red	Poignée de thermomètre rouge
19.19	Thermometer rot 0 – 120 °C ø 51mm	409 000 12 047		Thermometer red	Thermomètre rouge
19.20	Wandhalter WHPSol	480 020 01 547		Wall bracket	Attache murale WHPSol
19.21	Firmenschild -weishaupt-	793 814		Name plate -weishaupt-	Plaque signalétique -weishaupt-
19.22	Isolierschale WHI-T-ZEA mit Abstandshalter	409 000 13 147		Insulating jacket with spacer	Coquille isolante avec écarteur
19.23	Verbindungsrohr G1 x G1 x 91 mm	409 000 13 157		Conn. pipe	Tube de liaison
19.24	Anschlusskabel 2800 mm lang	409 000 04 302		Conn. cable 2800 mm long	Câble de raccordement
19.25	Befestigungs-Set Wandhalter WHPSol	480 010 01 322		Fixing set wall bracket	Set fixation attache murale
19.26	Beipack WHI-T-ZEA	409 000 13 162		Accessories pack	Sachet d'accessoires divers
19.27	Regelkolben Mischventil (ohne Bild)	669 458		Control piston mixer valve (without picture)	Piston de régulation vanne mélangeuse (sans photo)

20. Frischwasserstationen / Fresh water stations / Station de préparation ECS
 WHI freshqua 22 #1, #2, #3, #4

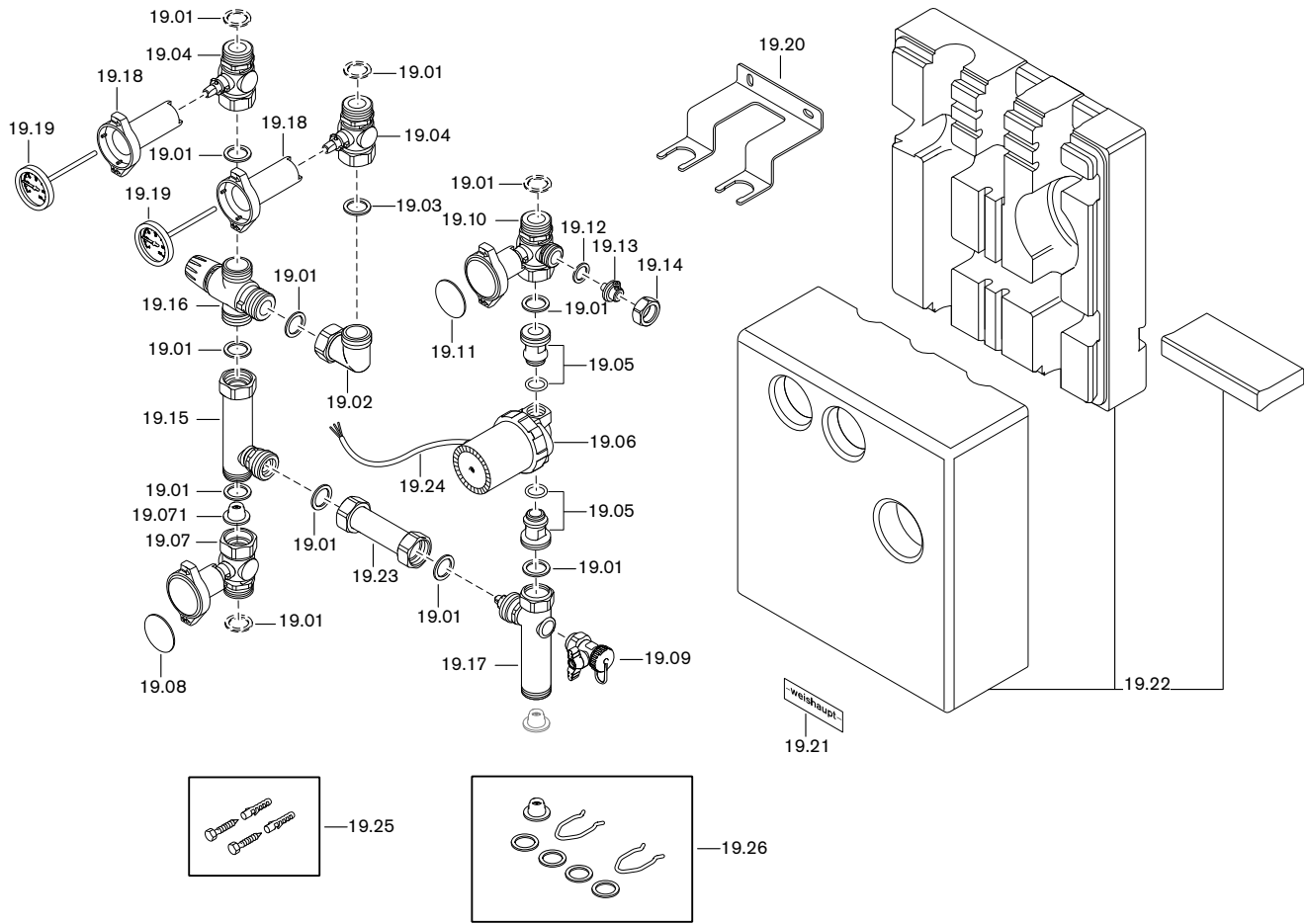

Bild Pict. Photo	Bezeichnung Brenner-Typenreihe Burner serie Type brûleur	Bestell-Nr. Order-No. No de commande	Preis EUR (o. MwSt.)	Designation	Désignation
20.	Frischwasserstationen WHI freshaqua 22 #1, #2, #3, #4			Fresh water stations WHI freshaqua 22 #1, #2, #3, #4	Station de préparation ECS WHI freshaqua 22 #1, #2, #3, #4
20.01	Plattenwärmetauscher kupfergelötet Swep IC15H/30 (freshaqua 22 #1 und 22 #2) nickelgelötet Swep B15/30-1P Ni (freshaqua 22 #3 und 22 #4)	409 000 15 047 409 000 19 087		Plate heat exchanger copper brazed nickel brazed	Echangeur à plaques soudé au cuivre soudé au nickel
20.02	Sicherheitsventil 1/2 10 bar	409 000 15 057		Safety valve	Vanne de sécurité
20.03	Kolbenventil DN15 G3/4A mit Entleerung	409 000 15 062		Piston valve with outlet tap	Vanne piston avec vidange
20.04	Füll- und Entleerhahn G 3/8 mit	409 000 15 077		Inlet and outlet tap	Remplissage et vidange
20.05	Kappe für Füll- und Entleerhahn	480 020 02 677		Cap for inlet and outlet tap	Bouchon pour remplissage et vidange
20.06	Volumenstrom-Sensor analog	409 000 15 082		Volume flow sensor analogue	Capteur débit analogique
20.07	Temperatursensor PT1000-B G1/4A	409 000 15 117		Temperature sensor	Sonde de température
20.08	Dichtung 21 x 30 x 2 (1") AFM34	480 020 02 847		Gasket	Joint
20.09	Dichtung 17 x 24 x 2 (3/4") AFM34	480 020 02 857		Gasket	Joint
20.10	Dichtung 27 x 38 x 2 (1 1/4") AFM34	409 000 15 127		Gasket	Joint
20.11	Umwälzpumpe UPM2 15-75 LowFlow	409 000 19 362		Circulation pump	Pompe de circulation
20.12	Frischwasserregler FC 3.8 V-bk1.2	660 346		Fresh water controller	Régulateur station prép. ECS
20.13	Steckerkabel für VFS-Sensor	409 000 15 137		Plug cable	Connecteur de câble
20.14	Steckerkabel GND (ohne Bild)	409 000 15 147		Plug cable (without picture)	Connecteur de câble (sans photo)
20.15	Steckerkabel für Temperatursensor NTC5K	409 000 15 037		Plug cable	Connecteur de câble
20.16	Pumpenkabel 3 x 0,75 2500 mm lang	480 020 02 607		Pump cable	Câble pompe
20.17	Anschlusskabel PWM 2 x 0,35 2500mm br/bl	480 020 02 617		Connection cable	Câble raccordement
20.18	Bezeichnungsschild WHI freshaqua 22 #1 WHI freshaqua 22 #2 WHI freshaqua 22 #3 WHI freshaqua 22 #4	409 000 15 157 409 000 15 197 409 000 19 017 409 000 19 027		Name plate	Plaque descriptif
20.19	Entleerungsventil mit O-Ring G1/4A (ohne Bild)	409 000 15 097		Outlet valve with O ring (without picture)	Vanne de vidange avec joint torique (sans photo)
20.20	Verschlussstopfen G1/4A (ohne Bild)	409 000 15 107		Closing plug (without picture)	Capuchon obturateur (sans photo)
20.21	O-Ring 9 X 2,5 EPDM 70 (ohne Bild)	480 020 03 057		O ring (without picture)	Joint torique (sans photo)
20.22	Thermogriff -weishaupt- (ohne Bild)	480 020 03 132		Handle (without picture)	Poignée thermo. (sans photo)
20.23	Schlauchtülle mit Mutter 3/4 (ohne Bild)	409 000 15 867		Hose sleeve with nut (without picture)	Tuyau souple avec écrou (sans photo)
20.24	Stecker-Sicherung Anschlusskabel PWM (ohne Bild)	480 020 02 627		Plug fuse connection cable (without picture)	Connecteur-protection Câble racc.(sans photo)
	<u>Zirkulation WHI freshaqua 22 #2 und #4</u>			<u>Circulation WHI freshaqua</u> <u>22 #2 and #4</u>	<u>Circulation WHI freshaqua</u> <u>22 #2 et #4</u>
20.25	Zirkulation für WHI freshaqua 22	409 000 15 452		Circulation	Circulation
20.26	Dichtung 21 x 30 x 2 (1") EPDM 90 (ohne Bild)	409 000 15 167		Gasket (without picture)	Joint (sans photo)
20.27	Umwälzpumpe UPM2 15-75 CIL	409 000 19 342		Circulation pump	Pompe de circulation
20.28	Rückflussverhinderer DN15 G3/4Fl.xG3/4A (ohne Bild)	409 000 15 177		Non return valve (without picture)	Anti-retour (sans photo)
20.29	Bezeichnungsschild Zirkulation	409 000 15 187		Name plate circulation	Plaque descriptif circulation

21. Frischwasserstationen / Fresh water stations / Stations de préparation ECS
 WHI freshaqua 44 #1, #2

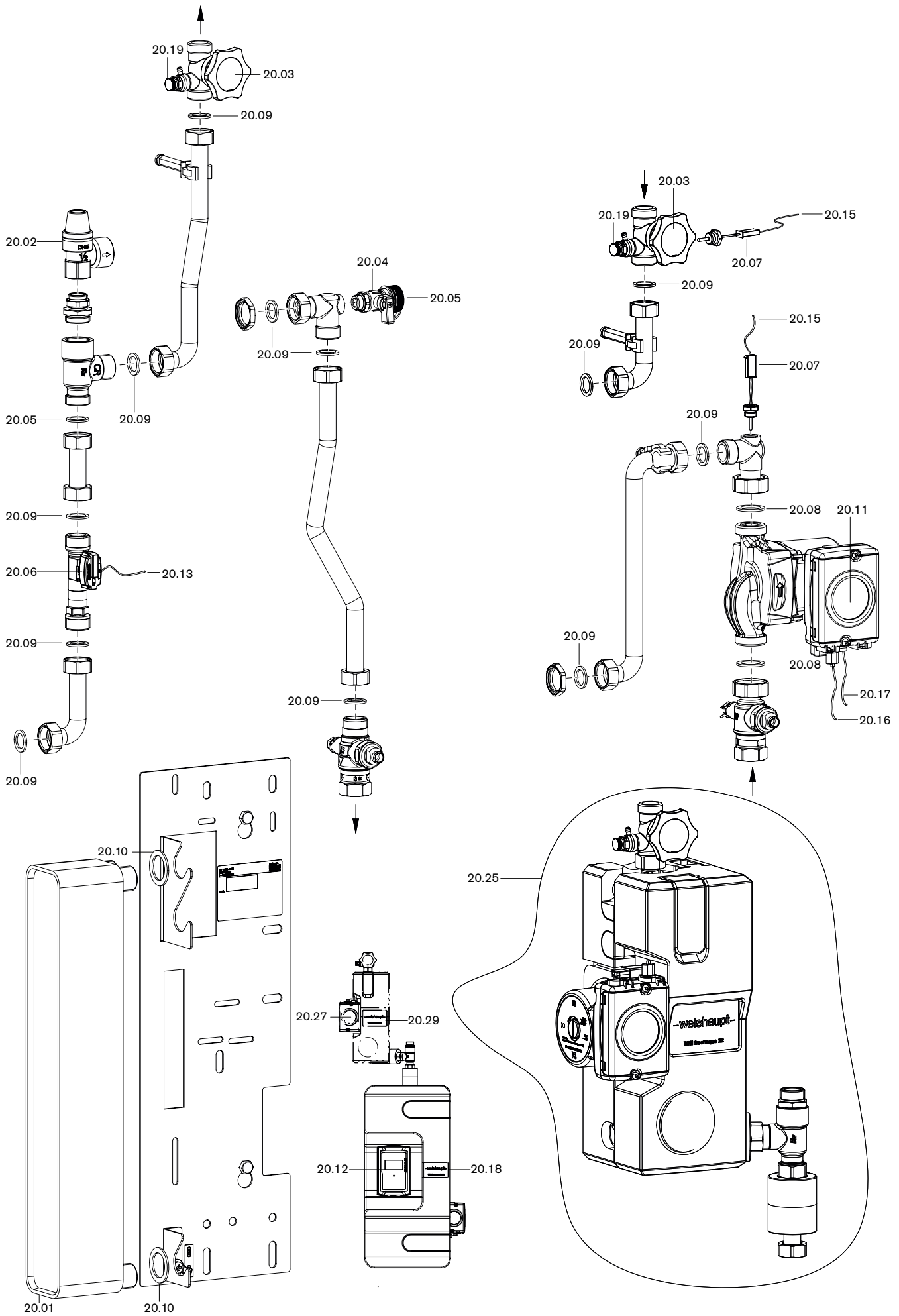

Bild Pict. Photo	Bezeichnung Brenner-Typenreihe Burner serie Type brûleur	Bestell-Nr. Order-No. No de commande	Preis EUR (o. MwSt.)	Designation	Désignation
21.	Frischwasserstationen WHI freshaqua 44 #1, #2			Fresh water stations WHI freshaqua 44 #1, #2	Station de préparation ECS WHI freshaqua 44 #1, #2
21.01	Plattenwärmetauscher kupfergelötet Swep IC25T/40 (WHI freshaqua 44 #1) nickelgelötet Swep B25/40-1P Ni (WHI freshaqua 44 #2)	409 000 15 067 409 000 19 097		Plate heat exchanger copper brazed nickel brazed	Echangeur à plaques soudé au cuivre soudé au nickel
21.02	Sicherheitsventil 1/2 10 bar	409 000 15 057		Safety valve	Vanne de sécurité
21.03	Kolbenventil DN20 G1A mit Entleerung	409 000 15 092		Piston valve with outlet tap	Vanne piston avec vidange
21.04	Entleerungsventil mit O-Ring G1/4A	409 000 15 097		Outlet valve with O ring	Vanne de vidange avec joint torique
21.05	Verschlussstopfen G1/4A	409 000 15 107		Closing plug	Capuchon obturateur
21.06	Füll- und Entleerhahn G 1/2 mit Sk.-Mutter	480 020 02 667		Inlet and outlet tap with hex. nut	Remplissage et vidange avec écrou
21.07	O-Ring 18 x 2,5 EPDM (ohne Bild)	480 020 02 717		O ring (without picture)	Joint torique (sans photo)
21.08	Kappe für Füll- und Entleerhahn	480 020 02 677		Cap for inlet and outlet tap	Bouchon pour remplissage et vidange
21.09	Volumenstrom-Sensor DN20	409 000 15 337		Volume flow sensor	Capteur débit
21.10	Steckerkabel Volumenstrom-Sensor	409 000 15 347		Plug cable Volume flow sensor	Connecteur de câble pour capteur débit
21.11	Dichtung 17 x 24 x 2 (3/4") AFM34	480 020 02 857		Gasket	Joint
21.12	Dichtung 21 x 30 x 2 (1") AFM34	480 020 02 847		Gasket	Joint
21.13	Stecker-Sicherung Anschlusskabel PWM (ohne Bild)	480 020 02 627		Plug fuse connection cable (without picture)	Fiche - protection Câble racc. (sans photo)
21.14	Thermogriff -weishaupt-	480 020 03 132		Handle -weishaupt-	Poignée thermo. -weishaupt-
21.15	Schlauchtülle mit Mutter 3/4 (ohne Bild)	409 000 15 867		Hose socket with nut (without picture)	Tuyau souple avec écrou (sans photo)
21.16	Frischwasserregler FC 3.8 V-bk1.2	660 346		Fresh water controller	Régulateur station prép. ECS
21.17	Umwälzpumpe UPM2 25-75 LowFlow	409 000 19 352		Circulation pump	Pompe de circulation
21.18	Abschlusskappe G 3/4	409 000 15 237		Closing cap	Capuchon obturateur
21.19	Dichtung 32 x 44 x 2 (1 1/2)	409 000 14 097		Gasket	Joint
21.20	Steckerkabel für Temperatursensor NTC5K	409 000 15 037		Plug cable for temperature sensor	Connecteur de câble pour sonde de température
21.21	Pumpenkabel 3 x 0,75 2500 mm lang	480 020 02 607		Pump cable	Câble pompe
21.22	Anschlusskabel PWM 2 x 0,35 2500mm br/bl	480 020 02 617		Connection cable	Câble racc.
21.23	Bezeichnungsschild WHI freshaqua 44 #1 WHI freshaqua 44 #2	409 000 15 357 409 000 19 037		Name plate	Plaque descriptif
21.24	Halteklammer Wärmedämmung	409 000 15 247		Clamp thermal insulation	Agraphe de maintien Isolation
21.25	Verschlussschraube G1/2A	409 000 15 257		Cover screw	Bouchon
21.26	Reduzierstück G1/2A x G1/4I	409 000 15 267		Reducer	Réduction
21.27	Entlüftungsstopfen G1/2A	409 000 15 277		Vent plug	Bouchon purge
21.28	Temperatursensor PT1000-B G1/4A	409 000 15 117		Temperature sensor	Sonde de température
21.29	O- Ring 9 x 2,5 EPDM 70 (ohne Bild)	480 020 03 057		O ring (without picture)	Joint torique (sans photo)

22. Frischwasserstationen / Fresh water stations / Stations de préparation ECS
 WHI freshqua 55 #3, #4

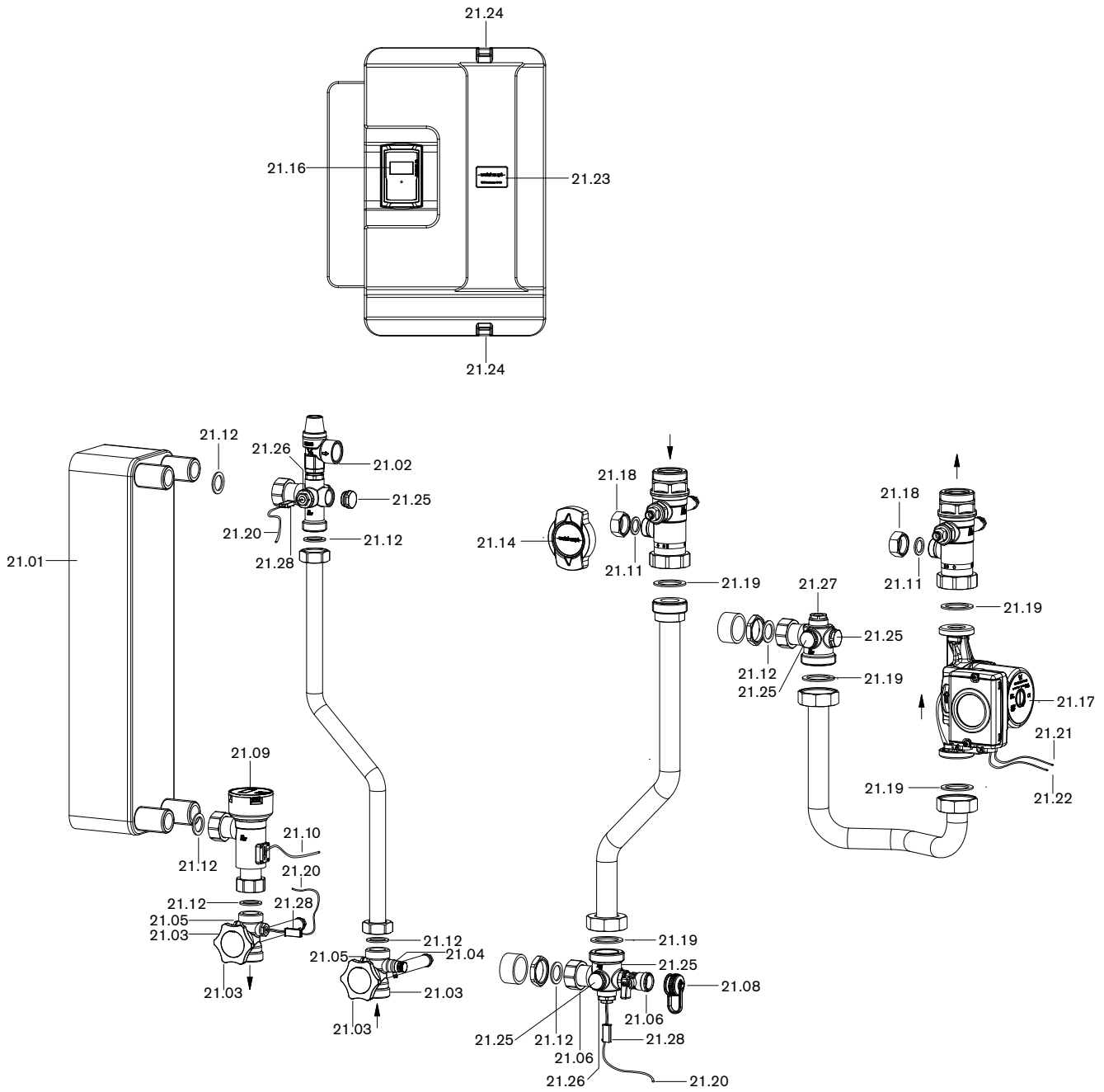

Bild Pict. Photo	Bezeichnung Brenner-Typenreihe Burner serie Type brûleur	Bestell-Nr. Order-No. No de commande	Preis EUR (o. MwSt.)	Designation	Désignation
22.	Frischwasserstationen WHI freshaqua 55 #3, #4			Fresh water stations WHI freshaqua 55 #3, #4	Station de préparation ECS WHI freshaqua 55 #3, #4
22.01	Plattenwärmetauscher kupfergelötet Swep IC25T/60 (WHI freshaqua 55 #3) nickelgelötet Swep B25/60-1P Ni (WHI freshaqua 55 #4)	409 000 15 207 409 000 19 107		Plate heat exchanger copper brazed nickel brazed	Echangeur à plaques soudé au cuivre soudé au nickel
22.02	Sicherheitsventil 1/2 10 bar	409 000 15 057		Safety valve	Vanne de sécurité
22.03	Kolbenventil DN25 G1 1/4A mit Entleerung	409 000 15 102		Piston valve with outlet tap	Vanne piston avec vidange
22.04	Füll- u. Entleerhahn G 1/2 mit Sk.-Mutter	480 020 02 667		Inlet and outlet tap	Robinet de remplissage et de vidange
22.05	Kappe für Füll- und Entleerhahn	480 020 02 677		Cap for inlet and outlet tap	Capuchon robinet vidange et rempl.
22.06	Volumenstrom-Sensor DN25	409 000 15 427		Volume flow sensor	Capteur débit
22.07	Dichtung 27 x 38 x 2 (1 1/4") AFM34	409 000 15 127		Gasket	Joint
22.08	Steckerkabel Volumenstrom-Sensor	409 000 15 347		Plug cable volume flow sensor (without picture)	Connecteur de câble Capteur débit (sans photo)
22.09	Dichtung 21 x 30 x 2 (1") AFM34	480 020 02 847		Gasket	Joint
22.10	Stecker-Sicherung Anschlusskabel PWM (ohne Bild)	480 020 02 627		Plug fuse connection cable (without picture)	Fiche-protection Câble racc. (sans photo)
22.11	Frischwasserregler FC 3.8 V-bk1.2	660 346		Fresh water controller	Régulateur station prép. ECS
22.12	Umwälzpumpe UPML 25-105	409 000 19 232		Circulation pump	Pompe de circulation
22.13	Dichtung 32 x 44 x 2 (1 1/2)	409 000 14 097		Gasket	Joint
22.14	Steckerkabel für Temperatursensor NTC5K	409 000 15 037		Plug cable for temperature sensor	Connecteur de câble pour sonde de température
22.15	Pumpenkabel 3 x 0,75 2500 mm lang	480 020 02 607		Pump cable	Câble pompe
22.16	Anschlusskabel PWM 2 x 0,35 2500mm br/bl	480 020 02 617		Connection cable	Câble raccordement
22.17	Bezeichnungsschild WHI freshaqua 55 #3 WHI freshaqua 55 #4	409 000 19 147 409 000 19 157		Name plate	Plaque descriptive
22.18	Halteklammer Wärmedämmung	409 000 15 247		Retaining clip Thermal insulation	Agraphe de maintien Isolation
22.19	Verschlussschraube G1/2A	409 000 15 257		Cover screw	Bouchon
22.20	Reduzierstück G1/2A x G1/4I	409 000 15 267		Reducer	Réduction
22.21	Entlüftungsstopfen G1/2A	409 000 15 277		Vent plug	Bouchon purge
22.22	Temperatursensor PT1000-B G1/4A	409 000 15 117		Temperature sensor	Sonde de température
22.23	Steckerkabel GND (ohne Bild)	409 000 15 147		Plug cable (without picture)	Connecteur de câble (sans photo)
22.24	Entleerungsventil mit O-Ring G1/4A	409 000 15 097		Outlet valve with O ring	Vanne vidange avec joint torique
22.25	Verschlussstopfen G1/4A (ohne Bild)	409 000 15 107		Closing plug (without picture)	Capuchon obturateur (sans photo)
22.26	O-Ring 18 x 2,5 EPDM 85+/-5 Shore A (ohne Bild)	480 020 02 717		O ring (without picture)	joint torique (sans photo)
22.27	Thermogriff -weishaupt-	480 020 03 132		Handle	Poignée thermo.
22.28	Schlauchtülle mit Mutter 3/4 (ohne Bild)	409 000 15 867		Hose socket with nut (without picture)	Passe-câble tube souple avec écrou (sans photo)
22.29	O-Ring 9 x 2,5 EPDM 70 (ohne Bild)	480 020 03 057		O ring (without picture)	joint torique (sans photo)

23. Nachrüstsatz Zirkulationspumpenstrang / Retrofit kit circulation pump line / Post-équipement
pompe de circulation
WHI freshaqu 44/55 #3, #4

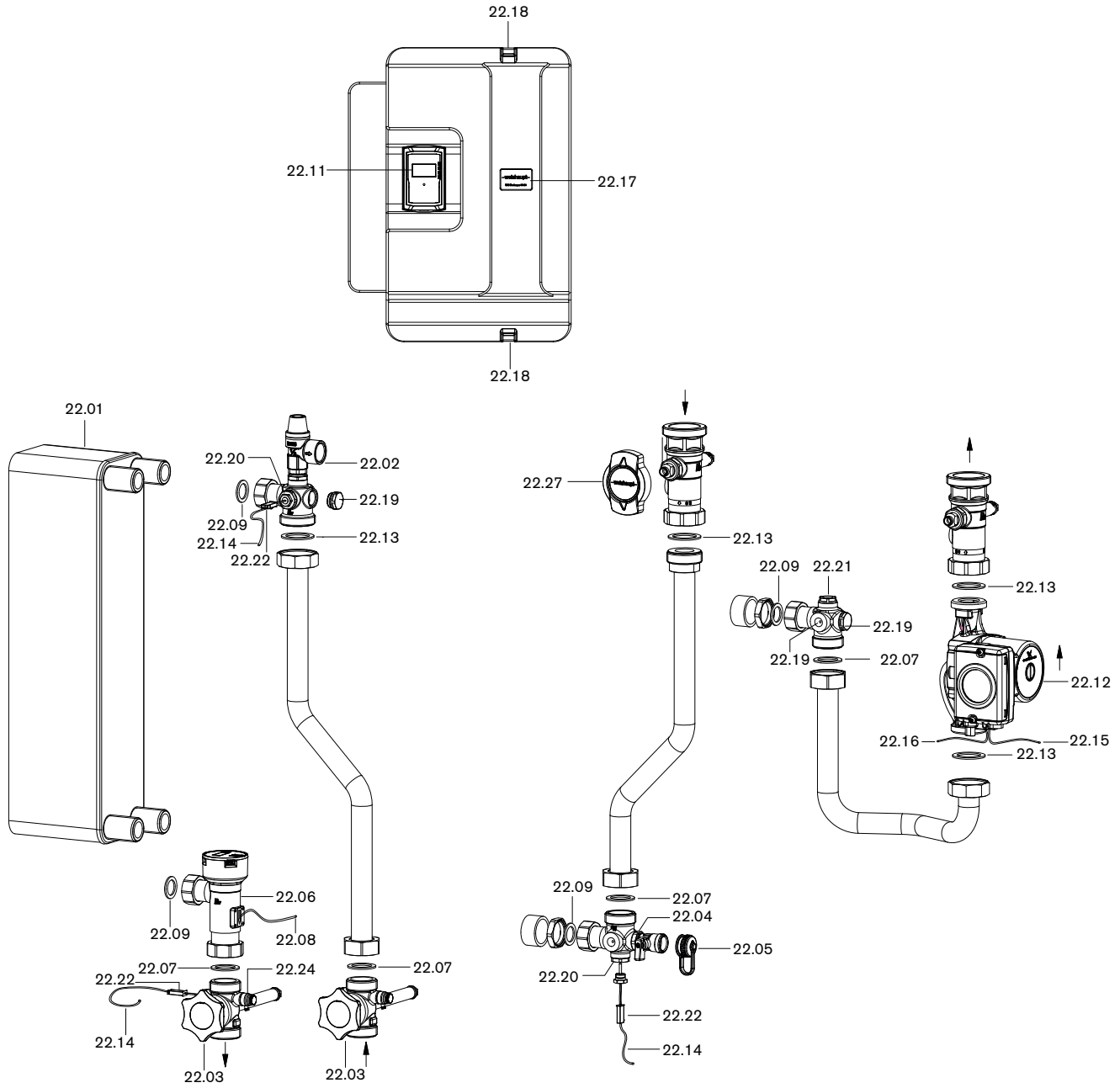

Bild Pict. Photo	Bezeichnung Brenner-Typenreihe Burner serie Type brûleur	Bestell-Nr. Order-No. No de commande	Preis EUR (o. MwSt.)	Designation	Désignation
23.	WHI freshaqua 44/55 #3, #4			WHI freshaqua 44/55 #3, #4	WHI freshaqua 44/55 #3, #4
23.01	Dichtung 17 x 24 x 2 (3/4") AFM34	480 020 02 857		Gasket	Joint
23.02	Dichtung 21 x 30 x 2 (1") EPDM 90	409 000 15 167		Gasket	Joint
23.03	Umwälzpumpe UPM2 15-75 CIL	409 000 19 342		Circulation pump	Pompe de circulation
23.04	Stecker-Sicherung Anschlusskabel PWM (ohne Bild)	480 020 02 627		Plug fuse connection cable (without picture)	Connecteur-protection Câble racc. (sans photo)
23.05	Pumpenkabel 3 x 0,75 2500 mm lang	480 020 02 607		Pump cable	Câble pompe
23.06	Anschlusskabel PWM 2 x 0,35 2500mm br/bl	480 020 02 617		Connection cable	Câble raccordement
23.07	Kolbenventil DN20 G1A mit Entleerung	409 000 15 092		Piston valve with outlet tap	Vanne piston avec vidange
23.08	Rückflussverhinderer DN20 G1Fl.xG1A	409 000 15 227		Non return valve	Anti-retour
23.09	Dichtung 21 x 30 x 2 (1") AFM34	480 020 02 847		Gasket	Joint
23.10	Entleerungsventil mit O-Ring G1/4A	409 000 15 097		Outlet valve with O ring	Vanne de vidange avec joint torique
23.11	Verschlussstopfen G1/4A	409 000 15 107		Closing plug	Capuchon obturateur

24. Kaskaden-Einbaustrang / Cascade installation pipework / Raccordement hydraulique en cascade
DN 20 / DN 25, WHI freshaqua 44/55

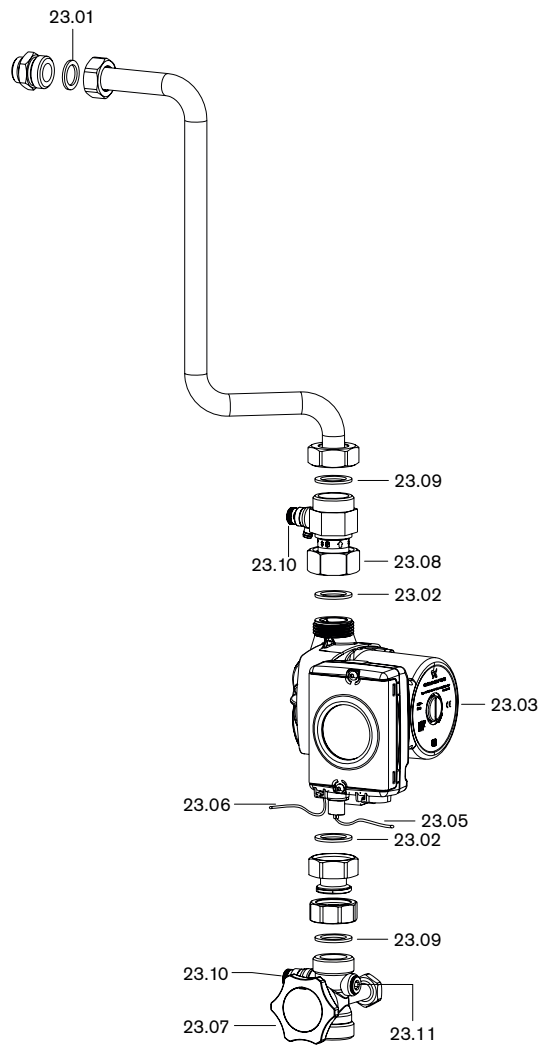

Bild Pict. Photo	Bezeichnung Brenner-Typenreihe Burner serie Type brûleur	Bestell-Nr. Order-No. No de commande	Preis EUR (o. MwSt.)	Designation	Désignation
24.	DN 20 / DN 25 WHI freshaqua 44/55			DN 20 / DN 25 WHI freshaqua 44/55	DN 20 / DN 25 WHI freshaqua 44/55
24.01	Dichtung 21 x 30 x 2 (1") AFM34 (DN 20) 32 x 44 x 2 (1 1/2) (DN 25)	480 020 02 847 409 000 14 097		Gasket	Joint
24.02	Dichtung 21 x 30 x 2 (1") AFM34 (DN 20) 27 x 38 x 2 (1 1/4") AFM34 (DN 25)	480 020 02 847 409 000 15 127		Gasket	Joint
24.03	Umschaltventil DN20 G1A 230V/50Hz DN25 G1 1/4 A 230V/50Hz	409 000 15 587 409 000 15 627		Change-over valve	Vanne de commutation
24.04	Verbindungsleitung 2-polig (ohne Bild)	409 000 15 617		Connecting line 2 pole (without picture)	Câble de liaison 2 fils (sans photo)

25. Frischwasserstationen / Fresh water stations / Station de préparation ECS
WHI freshqua 100 #3, #4

Primärkreis / primary circuit / Circuit primaire

Sekundärkreis / secondary circuit / Circuit secondaire

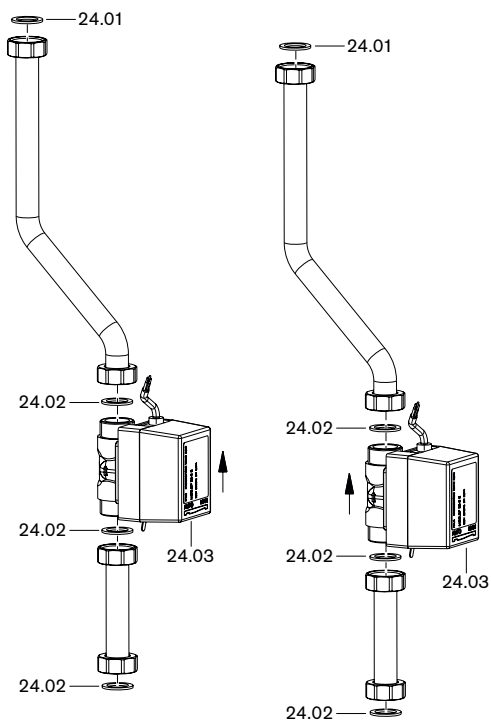

Bild Pict. Photo	Bezeichnung Brenner-Typenreihe Burner serie Type brûleur	Bestell-Nr. Order-No. No de commande	Preis EUR (o. MwSt.)	Designation	Désignation
	WHI freshaqua 100 #3, #4			WHI freshaqua 100 #3, #4	WHI freshaqua 100 #3, #4
25.01	Füll- und Entleerhahn G 1/2	409 000 15 857		Inlet and outlet tap	Remplissage et vidange
25.02	Plattenwärmetauscher kupfergelötet Swep IC25T/60 (WHI freshaqua 100 #3) nickelgelötet Swep B25/60-1P Ni (WHI freshaqua 100 #4)	409 000 15 207 409 000 19 107		Plate heat exchanger copper brazed nickel brazed	Echangeur à plaques soudé au cuivre soudé au nickel
25.03	Sicherheitsventil 1/2 10 bar	409 000 15 057		Safety valve	Vanne de sécurité
25.04	Kolbenventil DN40 G1 3/4A mit Entleerung	409 000 15 112		Piston valve with outlet tap	Vanne piston avec vidange
25.05	Füll- u. Entleerhahn G 1/2 mit Sk.-Mutter	480 020 02 667		Inlet and outlet tap	Remplissage et vidange
25.06	Kappe für Füll- und Entleerhahn	480 020 02 677		Cap for inlet and outlet tap	Bouchon pour remplissage et vidange
25.07	Schlauchtülle mit Mutter 3/4 (ohne Bild)	409 000 15 867		Hose socket with nut (without picture)	Tuyau souple avec écrou (sans photo)
25.08	Volumenstrom-Sensor DN25	409 000 15 427		Volume flow sensor	Capteur débit
25.09	Dichtung 27 x 38 x 2 (1 1/4") AFM34	409 000 15 127		Gasket	Joint
25.10	Steckerkabel Volumenstrom-Sensor	409 000 15 347		Plug cable Volume flow sensor	Connecteur de câble pour capteur débit
25.11	Dichtung 21 x 30 x 2 (1") AFM34	480 020 02 847		Gasket	Joint
25.12	Stationsdämmung-Modulplatte EPP	409 000 15 727		Station insulation module panel	Isolation station-Module plaque
25.13	Stationsdämmung EPP f. Ausschnitte-Regler	409 000 15 737		Station insulation f. cutouts - controller	Isolation station pour régulateur
25.14	Stationsdämmung EPP f. Ausschnitte-Pumpen	409 000 15 717		Station insulation f. cutouts - pumps	Isolation station pour pompe
25.15	Stationsdämmung EPP Leitungsanschlüsse	409 000 15 747		Station insulation f. cutouts - pumps	Isolation station pour pompe
25.16	Wärmedämmung PWT Swep IC25T/60	409 000 15 757		Thermal insulation	Isolation
25.17	Übergangsverschraubungs-Set	409 000 15 762		Adapter set	Kit liaison raccord
25.18	Gerätefuß M10	482 101 02 177		Unit foot	Pied de l'appareil
25.19	Frischwasserregler FC 3.8 V-bk1.2	660 346		Fresh water controller	Régulateur station prép. ECS
25.20	Umwälzpumpe UPMXL GEO 25-125 180 PWM	409 000 19 222		Circulation pump	Pompe de circulation
25.21	Dichtung 38 x 50 x 2 (1 3/4") AFM34	409 000 15 397		Gasket	Joint
25.22	Dichtung 32 x 44 x 2 (1 1/2)	409 000 14 097		Gasket	Joint
25.23	Steckerkabel für Temperatursensor NTC5K	409 000 15 037		Plug cable for temperature sensor	Connecteur de câble pour sonde de température
25.24	Pumpenkabel 3 x 0,75 2500 mm lang	480 020 02 607		Pump cable	Câble pompe
25.25	Anschlusskabel PWM 2 x 0,35 2500mm br/bl	480 020 02 617		Connection cable	Câble racc.
25.26	Bezeichnungsschild -weishaupt- (ohne Bild)	409 000 15 877		Name plate (without picture)	Plaque descriptif (sans photo)
25.27	Temperatursensor PT1000-B G1/4A	409 000 15 117		Temperature sensor	Sonde de température
25.28	Verschlusschraube G1/2A (ohne Bild)	409 000 15 257		Cover screw (without picture)	Bouchon (sans photo)
25.29	Ablaufschlauch G3/4 x 1000 mit O-Ring (ohne Bild)	511 502 02 422		Drainage hose with O ring (without picture)	Flexible d'écoulement avec joint torique (sans photo)
25.30	Stecker-Sicherung Anschlusskabel PWM (ohne Bild)	480 020 02 627		Plug fuse Connection cable (with- out picture)	Connecteur-protection Câble racc. (sans photo)
25.31	Steckerkabel GND (ohne Bild)	409 000 15 147		Plug cable (without picture)	Connecteur de câble (sans photo)
25.32	Schwerkraftbremse DN40 2 x 1 1/2" AG	409 000 19 167		Gravity brake	Clapet anti-refoulement
25.33	Entleerungsventil mit O-Ring G1/4A	409 000 15 097		Outlet valve with O ring	Vanne de vidange avec joint torique
25.34	Verschlussstopfen G1/4A (ohne Bild)	409 000 15 107		Closing plug (without picture)	Capuchon obturateur (sans photo)
25.35	O-Ring 18 x 2,5 EPDM 85+/-5 Shore A (ohne Bild)	480 020 02 717		O ring (without picture)	Joint torique (sans photo)
25.36	O-Ring 9 x 2,5 EPDM 70 (ohne Bild)	480 020 03 057		O ring (without picture)	Joint torique (sans photo)
25.37	O-Ring 18 x 2,0 -N EPDM 70 DIN 3771 (ohne Bild)	445 137		O ring (without picture)	Joint torique (sans photo)

26. Nachrüstsatz Zirkulationspumpenstrang / Retrofit kit circulation pump line / Post-équipement
pompe de circulation
WHI freshaqua 100

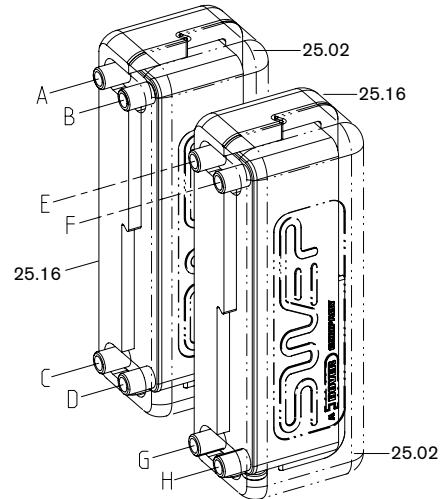
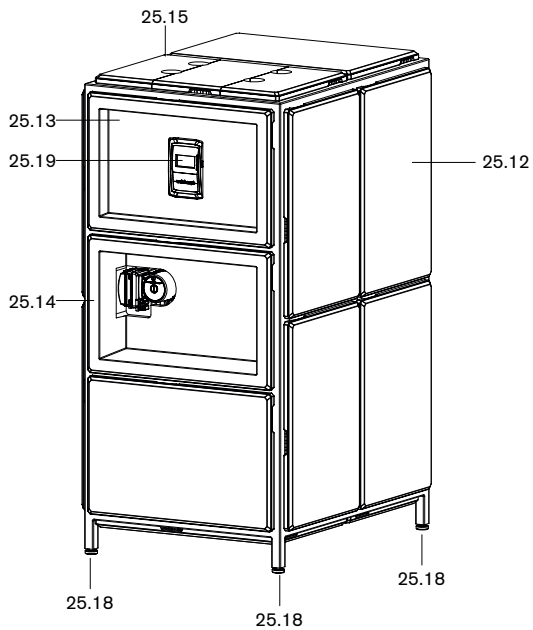
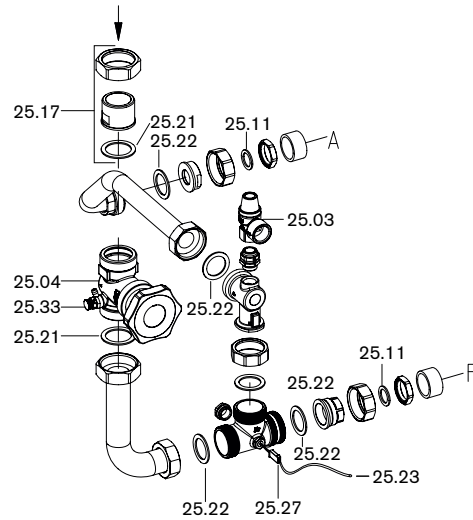
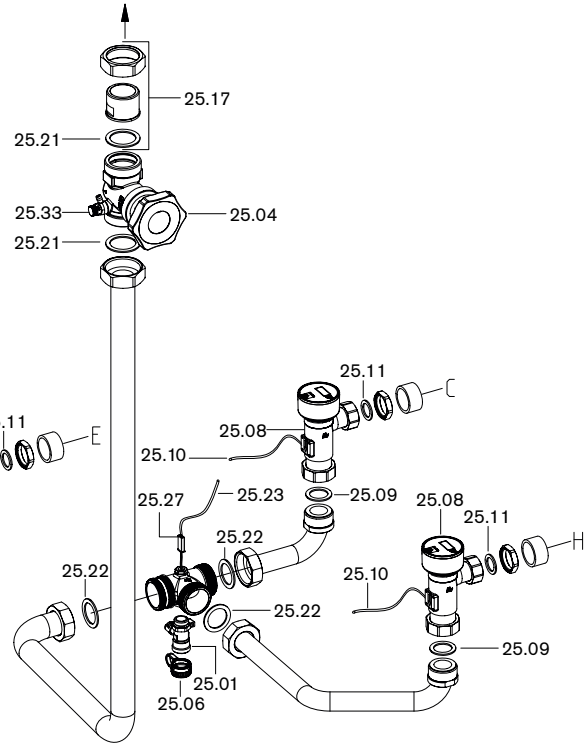
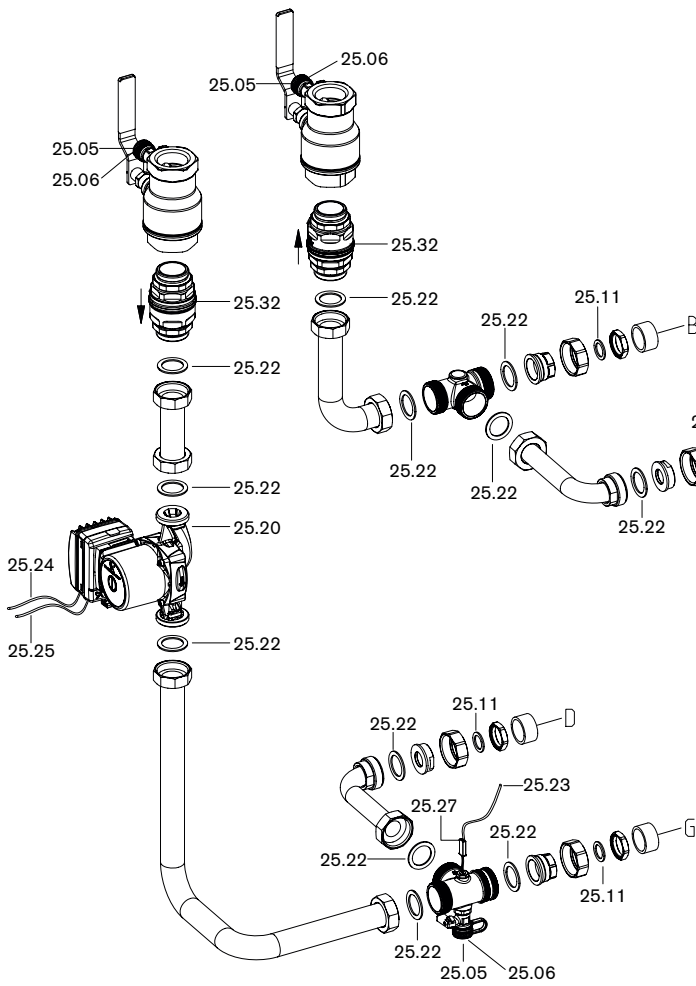

Bild Pict. Photo	Bezeichnung Brenner-Typenreihe Burner serie Type brûleur	Bestell-Nr. Order-No. No de commande	Preis EUR (o. MwSt.)	Designation	Désignation
26.	Nachrüstsatz Zirkulationspumpenstrang WHI freshaqua 100			Retrofit kit circulation pump line WHI freshaqua 100	Post-équipement pompe de circulation WHI freshaqua 100
26.01	Dichtung 27 x 38 x 2 (1 1/4") AFM34	409 000 15 127		Gasket	Joint
26.02	Dichtung 32 x 44 x 2 (1 1/2)	409 000 14 097		Gasket	Joint
26.03	Umwälzpumpe UPML 25-105 N	409 000 19 302		Circulation pump	Pompe de circulation
26.04	Stecker-Sicherung Anschlusskabel PWM (ohne Bild)	480 020 02 627		Plug fuse Connection cable (with- out picture)	Fiche - protection Câble racc. (sans photo)
26.05	Pumpenkabel 3 x 0,75 2500 mm lang	480 020 02 607		Pump cable	Câble pompe
26.06	Anschlusskabel PWM 2 x 0,35 2500mm br/bl	480 020 02 617		Connection cable	Câble raccordement
26.07	Kolbenventil DN25 G1 1/4A mit Entleerung	409 000 15 102		Piston valve	Vanne piston
26.08	Rückflussverhinderer DN25	409 000 15 327		Non return valve	Anti-retour
26.09	Dichtung 38 x 50 x 2 (1 3/4") AFM34	409 000 15 397		Gasket	Joint
26.10	Doppelnippel G1 1/4A x G1 1/4A x 41 Ms	409 000 15 707		Double nipple	Mamelon
26.11	Stationsdämmung EPP f. Ausschnitte-Pumpen (ohne Bild)	409 000 15 717		Station insulation f. cutouts - pumps (without picture)	Isolation station pour pompe (sans photo)
26.12	Stationsdämmung EPP Leitungsanschlüsse (ohne Bild)	409 000 15 747		Station insulation line connection (without picture)	Isolation station raccordement tuyau (sans photo)
26.13	Entleerungsventil mit O-Ring G1/4A	409 000 15 097		Outlet valve	Vanne de vidange
26.14	Verschlussstopfen G1/4A (ohne Bild)	409 000 15 107		Closing plug (without picture)	Capuchon obturateur (sans photo)

27. Ladestation / Load station / Station de charge
 WHI load-H 130 #1

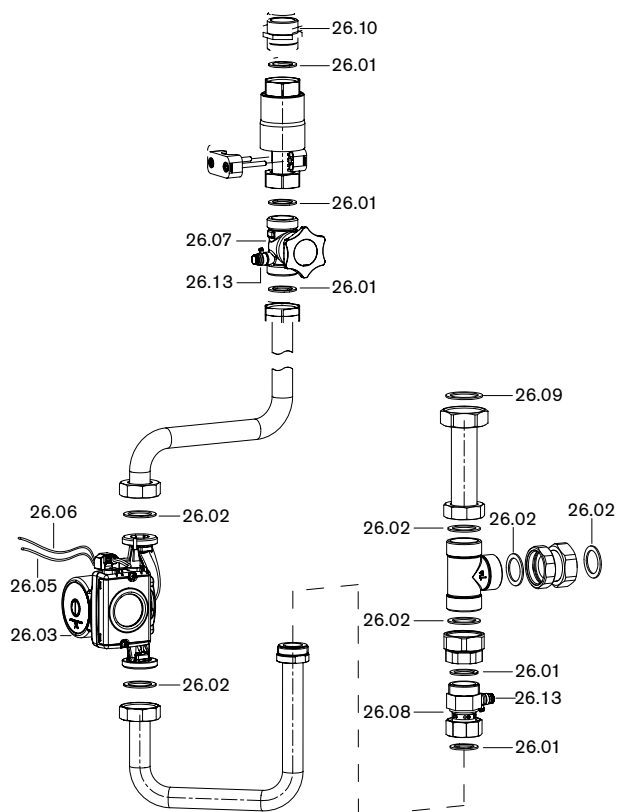

Bild Pict. Photo	Bezeichnung Brenner-Typenreihe Burner serie Type brûleur	Bestell-Nr. Order-No. No de commande	Preis EUR (o. MwSt.)	Designation	Désignation
27.	Ladestation WHI load-H 130 #1			Load station WHI load-H 130 #1	Station de charge WHI load-H 130 #1
27.01	Plattenwärmetauscher Swep IC25T/40	409 000 15 067		Plate heat exchanger	Echangeur à plaques
27.02	Sicherheitsventil 1/2 10 bar	409 000 15 057		Safety valve	Vanne de sécurité
27.03	Kolbenventil DN20 G1A mit Entleerung	409 000 15 092		Piston valve with outlet tap	Vanne piston avec vidange
27.04	Füll- u. Entleerhahn G 1/2 mit Sk.-Mutter	480 020 02 667		Inlet and outlet tap	Remplissage et vidange
27.05	Kappe für Füll- und Entleerhahn	480 020 02 677		Cap for inlet and outlet tap	Bouchon pour remplissage et vidange
27.06	Temperatursensor NTC5K G1/4A	409 000 15 027		Temperature sensor	Sonde de température
27.07	Dichtung 21 x 30 x 2 (1") EPDM 90	409 000 15 167		Gasket	Joint
27.08	Dichtung 17 x 24 x 2 (3/4") AFM34	480 020 02 857		Gasket	Joint
27.09	Dichtung 21 x 30 x 2 (1") AFM34	480 020 02 847		Gasket	Joint
27.10	Umwälzpumpe UPM2 15-75 CIL	409 000 19 342		Circulation pump	Pompe de circulation
27.11	Stecker-Sicherung Anschlusskabel PWM (ohne Bild)	480 020 02 627		Plug fuse Connection cable (with-out picture)	Connecteur-protection Câble racc. (sans photo)
27.12	Rückflussverhinderer DN20 G1Fl.xG1A	409 000 15 227		Non return valve	Anti-retour
27.13	Solarregler WRSol 2.1 V2.0 ES 6521	660 327		Solar controller	Régulation solaire
27.14	Umwälzpumpe UPM2 25-75 LowFlow	409 000 19 352		Circulation pump	Pompe de circulation
27.15	Abschlusskappe G 3/4	409 000 15 237		Closing cap	Capuchon obturateur
27.16	Verschlussstopfen G1/4A	409 000 15 107		Closing plug	Capuchon obturateur
27.17	Dichtung 32 x 44 x 2 (1 1/2)	409 000 14 097		Gasket	Joint
27.18	Steckerkabel für Temperatursensor NTC5K	409 000 15 037		Plug cable for temperature sensor	Connecteur de câble pour sonde de température
27.19	Pumpenkabel 3 x 0,75 2500 mm lang	480 020 02 607		Pump cable	Câble pompe
27.20	Anschlusskabel PWM 2 x 0,35 2500mm br/bl	480 020 02 617		Connection cable	Câble raccordement
27.21	Anschlusskabel 2500 mm für Hallsensor (ohne Bild)	480 020 03 127		Connection cable for Hall sensor (without picture)	Câble racc. pour capteur à effet Hall (sans photo)
27.22	Bezeichnungsschild WHI load-H 130 #1	409 000 15 307		Name plate	Plaque descriptif
27.23	Halteklammer Wärmedämmung	409 000 15 247		Retaining clip Thermal insulation	Agraphe de maintien Isolation
27.24	Verschlussschraube G1/2A	409 000 15 257		Cover screw	Bouchon
27.25	Reduzierstück G1/2A x G1/4I	409 000 15 267		Reducer	Réduction
27.26	Entlüftungsstopfen G1/2A	409 000 15 277		Vent plug	Bouchon purge
27.27	Entleerungsventil mit O-Ring G1/4A	409 000 15 097		Outlet valve with O ring	Vanne vidange avec joint torique
27.28	O-Ring 18 x 2,5 EPDM 85+/-5 Shore A (ohne Bild)	480 020 02 717		O ring (without picture)	Joint torique (sans photo)
27.29	O-Ring 9 x 2,5 EPDM 70 (ohne Bild)	480 020 03 057		O ring (without picture)	Joint torique (sans photo)
27.30	Thermogriff -weishaupt-	480 020 03 132		Handle	Poignée thermo.
27.31	Temperaturfühler NTC 5K ZTF 222.2 (ohne Bild)	660 228		Temperature sensor (without picture)	Sonde de température (sans photo)
27.32	Schlauchtülle mit Mutter 3/4 (ohne Bild)	409 000 15 867		Hose socket with nut (without picture)	Passe-câble tube souple avec écrou (sans photo)
27.33	Feinsicherung 3,15 A träge (ohne Bild)	722 022		Micro fuse (without picture)	Fusible (sans photo)

28. Ladestation / Load station / Station de charge
WHI load-H 200 #1

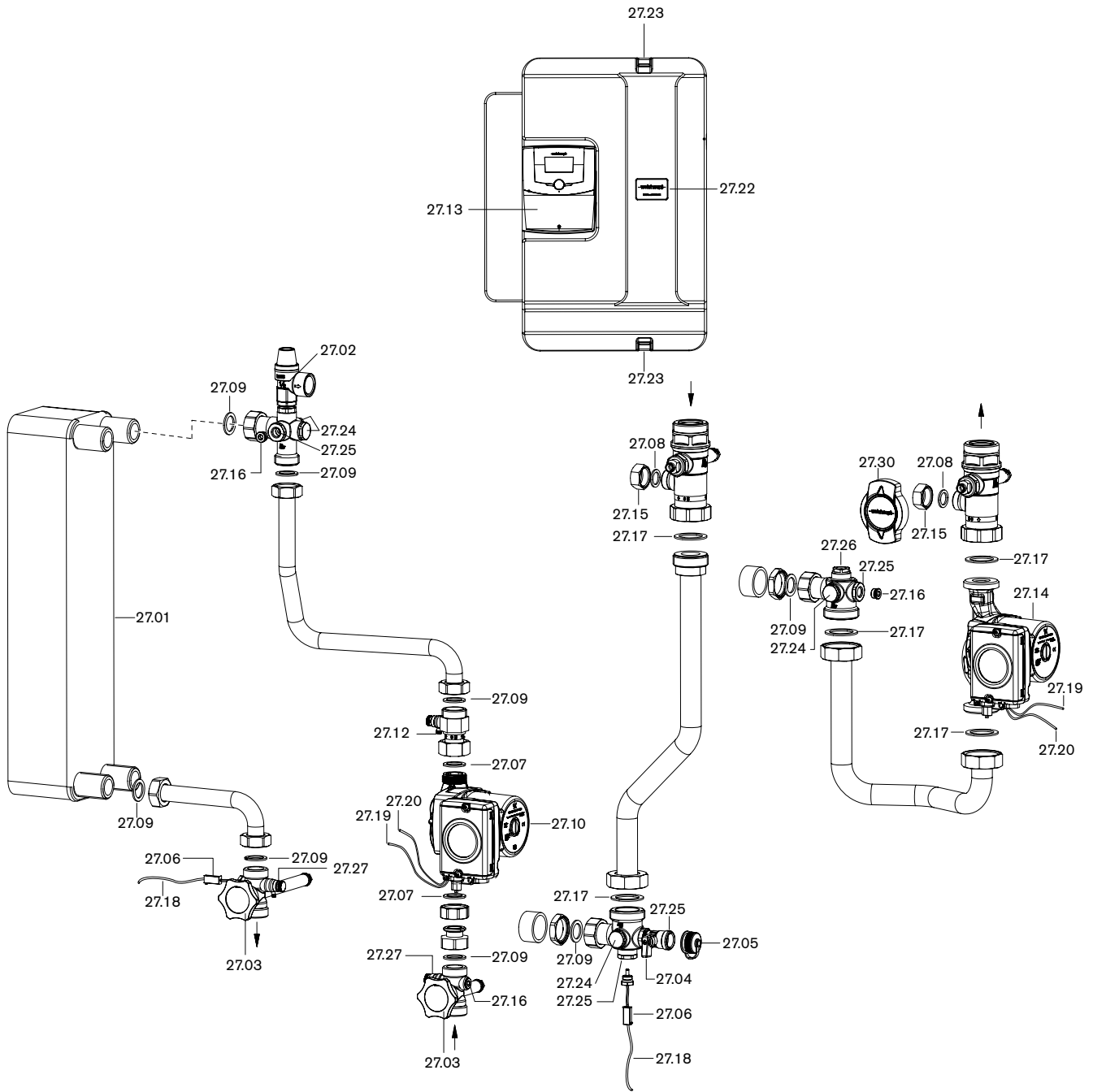

Bild Pict. Photo	Bezeichnung Brenner-Typenreihe Burner serie Type brûleur	Bestell-Nr. Order-No. No de commande	Preis EUR (o. MwSt.)	Designation	Désignation
28.	Ladestation WHI load-H 200 #1			WHI freshaqua WHI load-H 200 #1	WHI freshaqua WHI load-H 200 #1
28.01	Plattenwärmetauscher Swep IC25T/60	409 000 15 207		Plate heat exchanger	Echangeur à plaques
28.02	Sicherheitsventil 1/2 10 bar	409 000 15 057		Safety valve	Vanne de sécurité
28.03	Kolbenventil DN25 G1 1/4A mit Entleerung	409 000 15 102		Piston valve with outlet tap	Vanne piston avec vidange
28.04	Füll- u. Entleerhahn G 1/2 mit Sk.-Mutter	480 020 02 667		Inlet and outlet tap	Remplissage et vidange
28.05	Kappe für Füll- und Entleerhahn	480 020 02 677		Cap for inlet and outlet tap	Bouchon pour remplissage et vidange
28.06	Temperatursensor NTC5K G1/4A	409 000 15 027		Temperature sensor	Sonde de température
28.07	Dichtung 32 x 44 x 2 (1 1/2)	409 000 14 097		Gasket	Joint
28.08	Dichtung 17 x 24 x 2 (3/4") AFM34	480 020 02 857		Gasket	Joint
28.09	Dichtung 21 x 30 x 2 (1") AFM34	480 020 02 847		Gasket	Joint
28.10	Dichtung 27 x 38 x 2 (1 1/4") AFM34	409 000 15 127		Gasket	Joint
28.11	Umwälzpumpe UPML 25-105 N	409 000 19 302		Circulation pump	Pompe de circulation
28.12	Stecker-Sicherung Anschlusskabel PWM (ohne Bild)	480 020 02 627		Plug fuse Connection cable (with-out picture)	Connecteur-protection Câble racc. (sans photo)
28.13	Rückflussverhinderer DN25	409 000 15 327		Non return valve	Anti-retour
28.14	Solarregler WRSol 2.1 V2.0 ES 6521	660 327		Solar controller	Régulation solaire
28.15	Umwälzpumpe UPML 25-105	409 000 19 232		Circulation pump	Pompe de circulation
28.16	Abschlusskappe G 3/4	409 000 15 237		Closing cap	Capuchon obturateur
28.17	Verschlussstopfen G1/4A	409 000 15 107		Closing plug	Capuchon obturateur
28.18	Steckerkabel für Temperatursensor NTC5K	409 000 15 037		Plug cable for temperature sensor	Connecteur de câble pour sonde de température
28.19	Pumpenkabel 3 x 0,75 2500 mm lang	480 020 02 607		Pump cable	Câble pompe
28.20	Anschlusskabel PWM 2 x 0,35 2500mm br/bl	480 020 02 617		Connection cable	Câble raccordement
28.21	Anschlusskabel 2500 mm für Hallsensor (ohne Bild)	480 020 03 127		Connection cable (without picture)	Câble raccordement (sans photo)
28.22	Bezeichnungsschild WHI load-H 200 #1	409 000 15 317		Name plate	Plaque descriptif
28.23	Halteklammer Wärmedämmung	409 000 15 247		Retaining clip Thermal insulation	Agraphe de maintien Isolation
28.24	Verschlusschraube G1/2A	409 000 15 257		Cover screw	Bouchon
28.25	Reduzierstück G1/2A x G1/4I	409 000 15 267		Reducer	Réduction
28.26	Entlüftungsstopfen G1/2A	409 000 15 277		Vent plug	Bouchon purge
28.27	Entleerungsventil mit O-Ring G1/4A	409 000 15 097		Outlet valve with O ring	Vanne vidange avec joint torique
28.28	O-Ring 18 x 2,5 EPDM 85+/-5 Shore A (ohne Bild)	480 020 02 717		O ring (without picture)	Joint torique (sans photo)
28.29	O-Ring 9 x 2,5 EPDM 70 (ohne Bild)	480 020 03 057		O ring (without picture)	Joint torique (sans photo)
28.30	Thermogriff -weishaupt-	480 020 03 132		Handle	Poignée thermo.
28.31	Temperaturfühler NTC 5K ZTF 222.2 (ohne Bild)	660 228		Temperature sensor (without picture)	Sonde de température (sans photo)
28.32	Schlauchtülle mit Mutter 3/4 (ohne Bild)	409 000 15 867		Hose socket with nut (without picture)	Passe-câble tube souple avec écrou(sans photo)
28.33	Feinsicherung 3,15 A träge (ohne Bild)	722 022		Micro fuse (without picture)	Fusible (sans photo)

29. Volumenstromgeber für / Volume flow meter for / Débitmètre pour
WHI load - H130 + 200 #1, load-E 90 + 125 #1

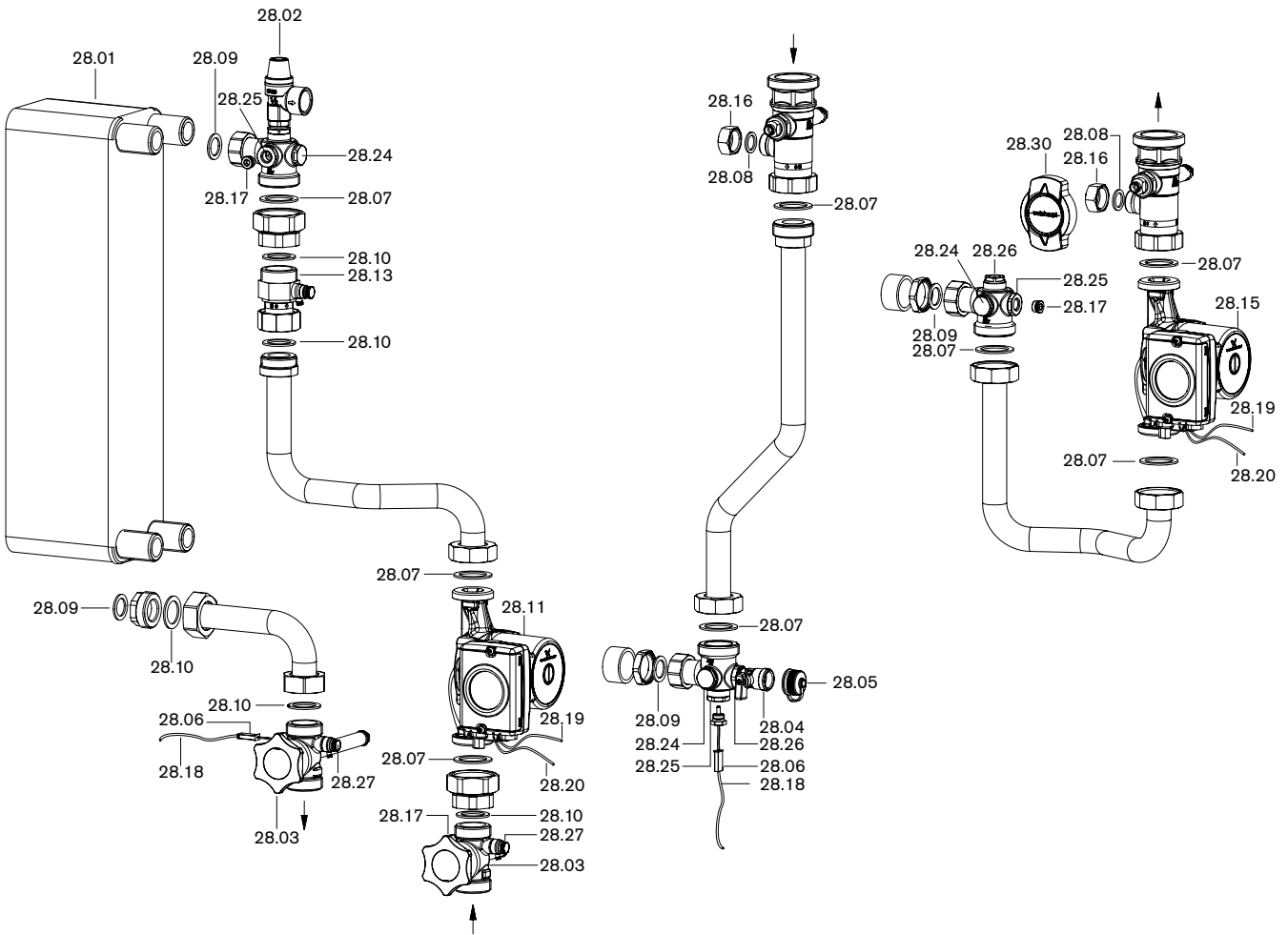
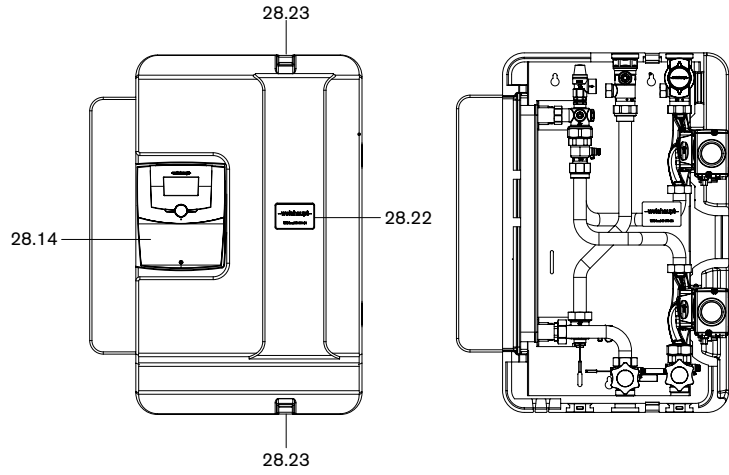

Bild Pict. Photo	Bezeichnung Brenner-Typenreihe Burner serie Type brûleur	Bestell-Nr. Order-No. No de commande	Preis EUR (o. MwSt.)	Designation	Désignation
29.	Volumenstromgeber für WHI load - H130 + 200 #1, load-E 90 + 125 #1			Volume flow meter for WHI load - H130 + 200 #1, load-E 90 + 125 #1	Débitmètre pour WHI load - H130 + 200 #1, load-E 90 + 125 #1
29.01	Temperaturfühler NTC5K Einschraubfühler 9 mm G1/4"	409 000 15 027		Temperature sensor screw-in sensor	Sonde température à visser
29.02	Dichtung 21 x 30 x 2 (1") AFM34	480 020 02 847		Gasket	Joint
29.03	Dichtung 32 x 44 x 2 (1 1/2") AFM34	409 000 14 097		Gasket	Joint
29.04	Dichtung 27 x 38 x 2 (1 1/4") AFM34	409 000 15 127		Gasket	Joint
29.05	FlowRotor DN32 - DN25 Impulsgeber 2-50 l/min, 90°	409 000 15 602		FlowRotor impulse meter	Débitmètre DN32 - DN25 à impulsion
29.06	O-Ring 9 x 2,5 (ohne Bild / lose beigelegt)	480 020 03 057		O ring (without picture / supplied loose)	Joint torique (sans photo / livré séparément)
29.07	Hallsensor	480 020 02 867		Hall sensor	Capteur à effet Hall
29.08	Entlüftungsstopfen G1/2A mit O-Ring 18 x 2,5 mm	409 000 15 277		Vent plug with O ring	Bouchon purge avec joint torique

30. Volumenstromgeber für / Volume flow meter for / Débitmètre pour
WHI load-H 320

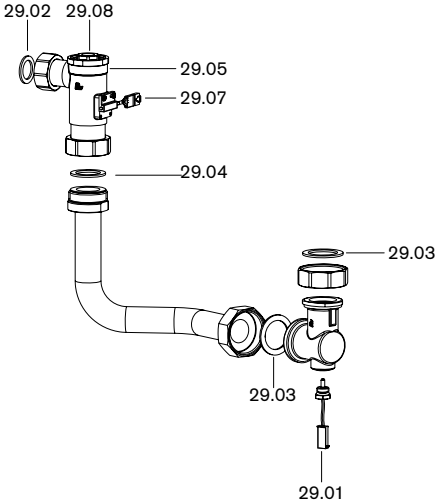

Bild Pict. Photo	Bezeichnung Brenner-Typenreihe Burner serie Type brûleur	Bestell-Nr. Order-No. No de commande	Preis EUR (o. MwSt.)	Designation	Désignation
30.	Volumenstromgeber für WHI load-H 320			Volume flow meter for WHI load-H 320	Débitmètre pour WHI load-H 320
30.01	Temperaturfühler NTC5K Einschraubfühler 9 mm G1/4" (ohne Bild)	409 000 15 027		Temperature sensor screw-in sensor (without picture)	Sonde température à visser (sans photo)
30.02	Dichtung 32 x 44 x 2 (1 1/2") AFM34	409 000 14 097		Gasket	Joint
30.03	Stopfen G1/4" mit 6 mm ISK sd mit O-Ring 9,5 x 2 mm	409 000 15 107		Plug with O ring	Bouchon avec joint torique
30.04	FlowRotor DN 40 Impulsgeber 5-100 l/min	480 020 03 142		FlowRotor DN 40 impulse meter	Débitmètre DN 40 à impulsion
30.05	Steckerkabel für Temperatursensor NTC5K 2500 mm (ohne Bild)	409 000 15 037		Plug cable for temperature sensor (without picture)	Connecteur de câble pour sonde de température (sans photo)
30.06	Anschlusskabel 2500 mm für Hallsensor	480 020 03 127		Connection cable for Hall sensor	Câble racc. pour capteur à effet Hall
30.07	O-Ring 9 x 2,5 (ohne Bild, lose beigelegt)	480 020 03 057		O ring (without picture, supplied loosed)	Joint torique (sans photo, livré séparément)
30.08	Hallsensor mit LED	480 020 02 867		Hall sensor with LED	Capteur à effet Hall avec LED

31. Zirkulationsstation / Circulation station / Module de bouclage
 WHI circuload 9 #1, #2, #3, #4





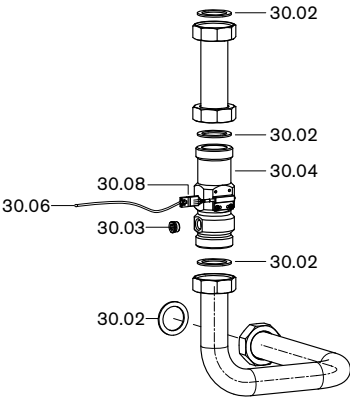





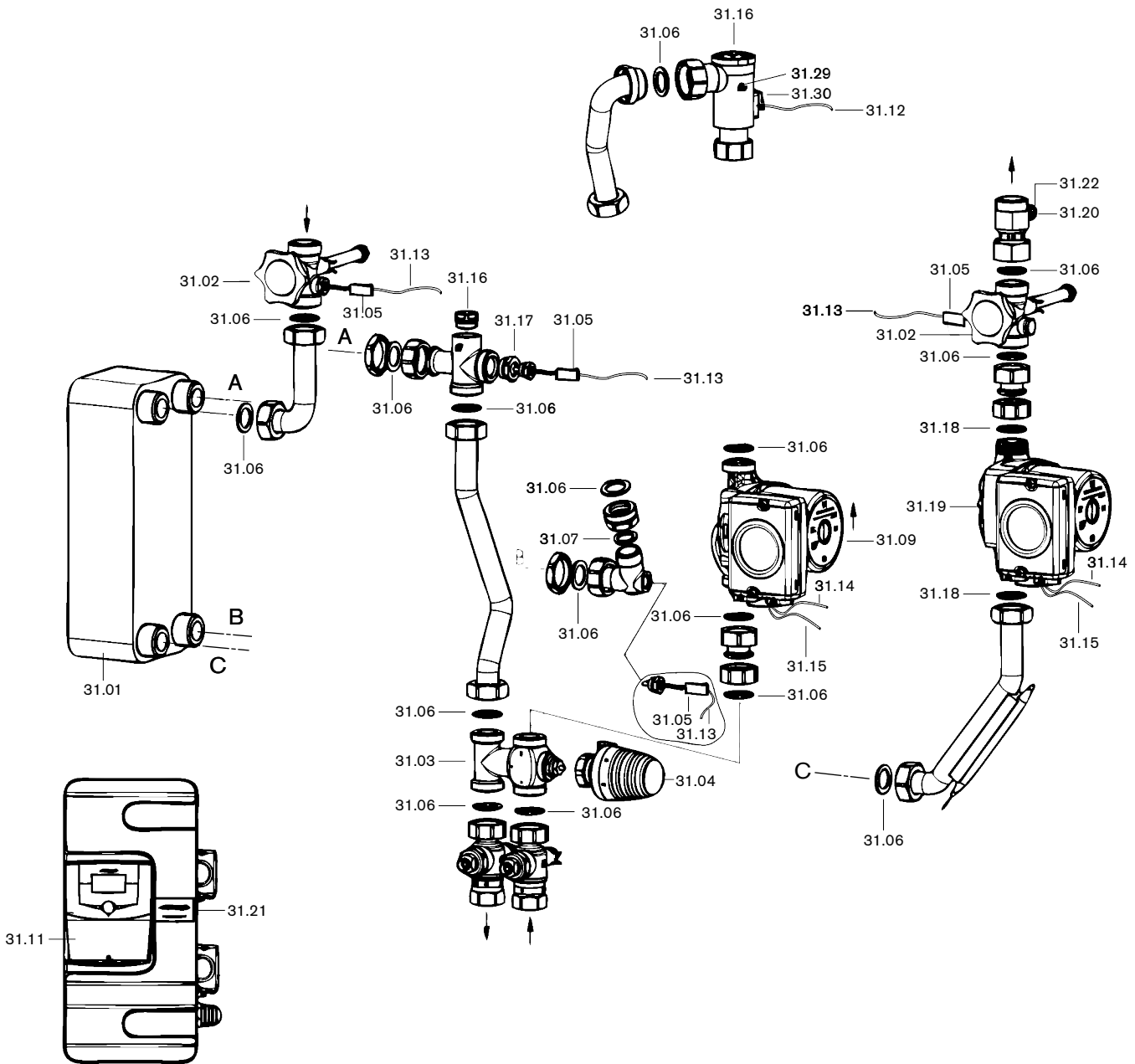

Bild Pict. Photo	Bezeichnung Brenner-Typenreihe Burner serie Type brûleur	Bestell-Nr. Order-No. No de commande	Preis EUR (o. MwSt.)	Designation	Désignation
31.	Zirkulationsstation WHI circuloalod 9 #1, #2, #3, #4			Circulation station WHI circuloalod 9 #1, #2, #3, #4	Module de bouclage WHI circuloalod 9 #1, #2, #3, #4
31.01	Plattenwärmetauscher kupfergelötet Swep IC10T/30 (WHI circuloalod 9 #1, #2) nickelgelötet Swep B10/30-1P Ni (WHI circuloalod 9 #3, #4)	409 000 15 387 409 000 19 117		Plate heat exchanger copper brazed nickel brazed	Echangeur à plaques soudé au cuivre soudé au nickel
31.02	Kolbenventil DN20 G1A mit Entleerung	409 000 15 092		Piston valve with outlet tap	Vanne piston avec vidange
31.03	Dreiwegeventil DN20 KVs 5,0	409 000 15 367		Three way valve	Vanne 3 voies
31.04	Thermostatkopf zum Dreiwegeventil	409 000 15 377		Thermostatic head for three way valve	Tête thermostatique pour vanne 3 voies
31.05	Temperatursensor NTC5K G1/4A	409 000 15 027		Temperature sensor	Sonde de température
31.06	Dichtung 21 x 30 x 2 (1") AFM34	480 020 02 847		Gasket	Joint
31.07	Dichtung 17 x 24 x 2 (3/4") AFM34	480 020 02 857		Gasket	Joint
31.08	Dichtung 38 x 50 x 2 (1 3/4") AFM34 (ohne Bild)	409 000 15 397		Gasket (without picture)	Joint (sans photo)
31.09	Umwälzpumpe UPM2 15-75 LowFlow	409 000 19 362		Circulation pump	Pompe de circulation
31.10	Stecker-Sicherung Anschlusskabel PWM (ohne Bild)	480 020 02 627		Plug fusee Connection cable (with- out picture)	Connecteur-protection Câble racc. (sans photo)
31.11	Solarregler WRSol 2.1 V2.0 ES 6521	660 327		Solar controllerr	Régulation solaire
31.12	Anschlusskabel 2500 mm für Hallsensor	480 020 03 127		Connection cable for Hall sensor	Câble racc. pour capteur à effet Hall
31.13	Steckerkabel für Temperatursensor NTC5K	409 000 15 037		Plug cable for temperature sensor	Connecteur de câble pour sonde de température
31.14	Pumpenkabel 3 x 0,75 2500 mm lang	480 020 02 607		Pump cable	Câble pompe
31.15	Anschlusskabel PWM 2 x 0,35 2500mm br/bl	480 020 02 617		Connection cable	Câble raccordement
31.16	Entlüftungsstopfen G1/2A	409 000 15 277		Vent plug	Bouchon purge
31.17	Reduzierstück G1/2A x G1/4I	409 000 15 267		Reducer	Réduction
31.18	Dichtung 21 x 30 x 2 (1") EPDM 90	409 000 15 167		Gasket	Joint
31.19	Umwälzpumpe UPM2 15-75 CIL	409 000 19 342		Circulation pump	Pompe de circulation
31.20	Rückflussverhinderer DN20 G1FI. x G1A	409 000 15 227		Non return valve	Anti-retour
31.21	Bezeichnungsschild WHI circuloalod 9 #1 WHI circuloalod 9 #2 WHI circuloalod 9 #3 WHI circuloalod 9 #4	409 000 15 407 409 000 15 417 409 000 19 067 409 000 19 077		Name pate	Plaque descriptif
31.22	Entleerungsventil mit O-Ring G1/4A	409 000 15 097		Outlet valve with O ring	Vanne vidange avec joint torique
31.23	Verschlussstopfen G1/4A (ohne Bild)	409 000 15 107		Closing plug (without picture)	Capuchon obturateur (sans photo)
31.24	O-Ring 9 x 2,5 EPDM 70 (ohne Bild)	480 020 03 057		O ring (without picture)	Joint torique (sans photo)
31.25	Thermogriff -weishaupt- (ohne Bild)	480 020 03 132		Handle (without picture)	Poignée thermo. (sans photo)
31.26	Temperaturfühler NTC 5K ZTF 222.2 (ohne Bild)	660 228		Temperature sensor (without picture)	Sonde de température (sans photo)
31.27	Feinsicherung 3,15 A träge (ohne Bild)	722 022		Micro fuse (without picture)	Fusible (sans photo)
31.28	Verschlusschraube G1/2A (nur WHI circuloalod #1 und #3) (ohne Bild)	409 000 15 257		Cover screw (without picture)	Bouchon (sans photo)
31.29	Flow-Rotor DN25 90 Grad (nur WHI circuloalod #2 und #4)	409 000 15 572		FlowRotor	Débitmètre
31.30	Hallsensor mit LED Anschlusskabel (nur WHI circuloalod #2 und #4)	480 020 02 867		Hall sensor with LED Connection cable	Capteur à effet Hall avec LED Câble raccordement

Weishaupt in Ihrer Nähe?

Adressen, Telefonnummern usw.
finden sie unter www.weishaupt.de

Druck-Nr. 83032601, Mai 2015
Änderungen aller Art vorbehalten.
Nachdruck verboten.

Produkt		Beschreibung	Leistung
	W-Brenner	Die millionenfach bewährte Kompakt-Baureihe: Sparsam, zuverlässig, vollautomatisch. Öl-, Gas- und Zweistoffbrenner für Ein- und Mehrfamilienhäuser sowie Gewerbebetriebe. Als purflam Brenner wird Öl nahezu rußfrei verbrannt und NO _x -Emissionen nachhaltig reduziert.	bis 570 kW
	monarch® und Industriebrenner	Der legendäre Industriebrenner: Bewährt, langlebig, übersichtlich. Öl-, Gas- und Zweistoffbrenner für zentrale Wärmeversorgungsanlagen.	bis 11.700 kW
	multiflam® Brenner	Innovative Weishaupt-Technologie für Großbrenner: Minimale Emissionswerte besonders bei Leistungen über ein Megawatt. Öl-, Gas- und Zweistoffbrenner mit patentierter Brennstoffaufteilung.	bis 17.000 kW
	WK-Industriebrenner	Kraftpakete im Baukastensystem: Anpassungsfähig, robust, leistungsstark. Öl-, Gas- und Zweistoffbrenner für Industrieanlagen.	bis 28.000 kW
	Thermo Unit	Die Heizsysteme Thermo Unit aus Guss oder Stahl: Modern, wirtschaftlich, zuverlässig. Für die umweltschonende Beheizung von Ein- und Mehrfamilienhäusern. Brennstoff: Wahlweise Gas oder Öl.	bis 55 kW
	Thermo Condens	Die innovativen Gas-Brennwertgeräte mit SCOT-System: Effizient, schadstoffarm, vielseitig. Ideal für Wohnungen, Ein- und Mehrfamilienhäuser. Und für den großen Wärmebedarf als bodenstehende Gas-Brennwertkessel mit bis zu 1200 kW Leistung (Kaskade).	bis 1.200 kW
	Wärmepumpen	Das Wärmepumpenprogramm bietet Lösungen für die Nutzung von Wärme aus der Luft, der Erde oder dem Grundwasser. Die Systeme sind geeignet für Sanierung oder Neubau.	bis 130 kW
	Solar-Systeme	Gratisenergie von der Sonne: Perfekt abgestimmte Komponenten, innovativ, bewährt. Formschöne Flachdachkollektoren zur Heizungsunterstützung und Trinkwassererwärmung.	
	Wassererwärmer / Energiespeicher	Das attraktive Programm zur Trinkwassererwärmung umfasst klassische Wassererwärmer, die über ein Heizsystem versorgt werden und Energiespeicher, die über Solarsysteme gespeist werden können.	
	MSR-Technik / Gebäudeautomation	Vom Schaltschrank bis zur Komplettsteuerung von Gebäudetechnik – bei Weishaupt finden Sie das gesamte Spektrum moderner MSR Technik. Zukunftsorientiert, wirtschaftlich und flexibel.	