

**Ersatzteile für
Thermo Condens
WTC 15–32-A,
WTC 15/25-A Kompakt**

**Spare parts for
Thermo Condens
WTC 15–32-A,
WTC 15/25-A Kompakt**

**Pièces de rechange
pour Thermo Condens
WTC 15–32-A,
WTC 15/25-A-K**

– weishaupt –

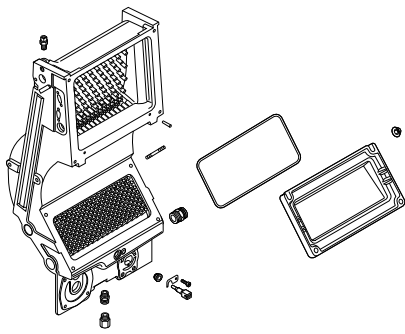

Wärmezelle

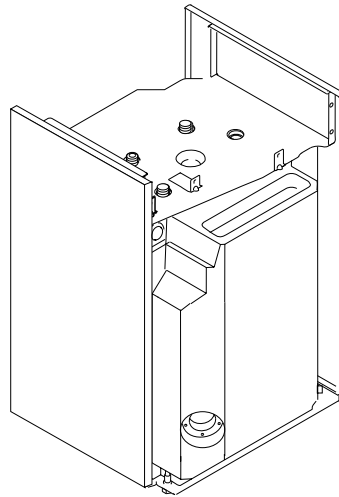

WAI / WAS

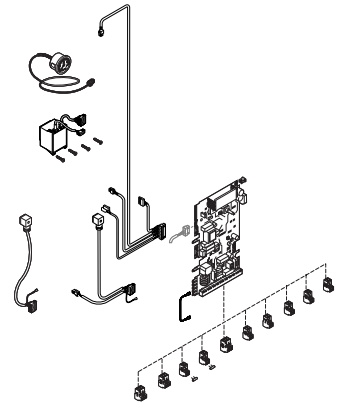

Bedieneinheit

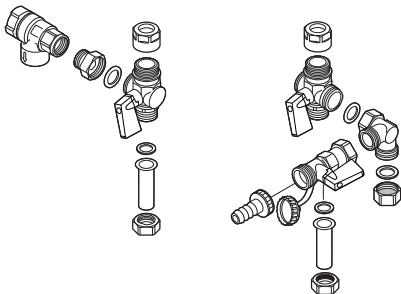

Hydraulik WTC 15–32-A

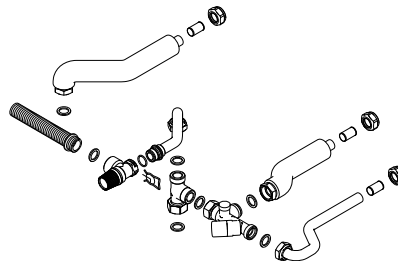

Hydraulik WTC-K

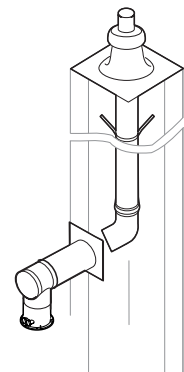

Abgassystem

Gebrauch

Systemtyp und Fabriknummer feststellen.
Diese Angaben stehen auf dem Typenschild.

Zuordnung des defekten Teiles zu einer der
Sachgruppen des Inhaltsverzeichnisses
bestimmen.

Teil in der entsprechenden Sachgruppe der
Ersatzteilliste auswählen.

Instructions for use

Determine system type and serial number.
These data are on the nameplate.

Coordination of the defective part to one of
the subject indexes of the table of contents.

Select part in the appropriate subject index of
the spare parts list.

Utilisation

Chercher le type et le numéro de fabrication
du système. Ces éléments se trouvent sur la
plaque signalétique.

La pièce défectueuse appartient à une famille
du catalogue.

Choisir la pièce dans cette famille.

Bitte geben sie in der Bestellung an:

- Bezeichnung des Ersatzteiles
- Bestellnummer
- **Systemtyp**
- **Fabriknummer**

Kindly indicate in the order:

- Designation of the spare part
- Order-No.
- **System type**
- **Serial-No.**

Indiquer également:

- Désignation de la pièce
- N° de référence
- **Type du système**
- **N° de fabrication**

1. Verkleidung / Cladding / Habillage
WTC 15-32-A,

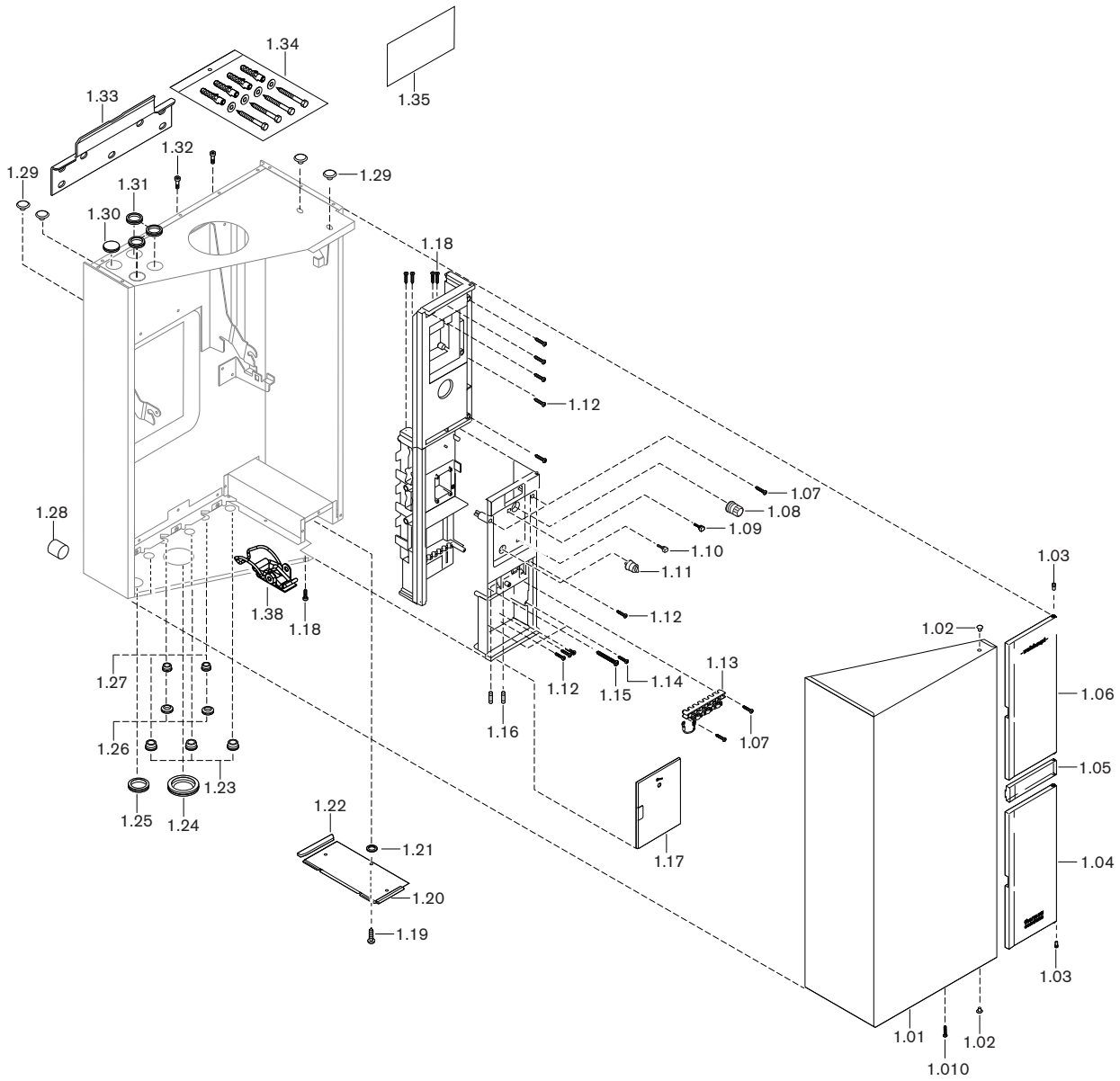

1. Verkleidung / Cladding / Habillage
WTC 15/25-A Kompakt



Bild Pict. Photo	Bezeichnung Brenner-Typenreihe Burner serie Type brûleur	Bestell-Nr. Order-No. No de commande	Preis EUR (o. MwSt.)	Designation	Désignation
1.	Verkleidung WTC 15-32-A, WTC 15/25-A Kompakt			Cladding	Habillage
1.01	Deckel WTC 15-32-A Deckel WTC 15/25-A Kompakt	481 011 02 022 481 015 02 132		Cover Cover	Capot Capot
1.010	Schraube M4 x 22 (Sicherung Spannverschluss)	481 011 02 417		Screw	Vis
1.02	Stopfen	446 034		Cap	Bouchon
1.03	Lagerschraube	481 011 22 247		Bearing screw	Vis
1.04	Klappe Kesselschaltfeld	481 011 22 362		Boiler operating panel cover	Couvercle tableau de bord
1.05	Abdeckung-LCD	481 011 22 037		LCD cover	Couvercle afficheur
1.06	Klappe Funktionsblende	481 011 22 382		Flap operating panel	Couvercle écran signalétique
1.07	Schraube 4 x 25	409 353		Screw	Vis
1.08	Knopf WCM-CPU mit Dichtring	481 011 22 182		Button with seal	Bouton avec joint
1.09	Betätigungstaste WCM-CPU mit Dichtring	481 011 22 202		Operating key with seal	Touche validation avec joint
1.10	Reset-Taster WCM-CPU mit Dichtring	481 011 22 192		Reset key with seal	Touche réarmement avec joint
1.11	Knebel Ein/Aus mit Dichtring	481 011 22 172		Toggle On/Off with seal	Interrupteur marche/arrêt avec joint
1.12	Schraube M4 x16	409 208		Screw	Vis
1.13	Masseleiste EMV	461 011 22 142		Earth rail	Mise à la terre
1.14	Schraube	409 352		Screw	Vis
1.15	Schraube 4 x 35-WN1412-K40	409 354		Screw	Vis
1.16	Sicherung T 4H	483 011 22 447		Fuse	Fusible
1.17	Abdeckung Elektr.-Anschlüsse hellgrau	481 401 22 332		Cover electr. connections grey	Couvercle gris clair raccord. électr.
1.18	Schraube 4 x 12-WN1411-K40	409 351		Screw	Vis
1.19	Blechschaube DIN 7981 WTC 15-32-A	409 123		Screw	Vis tôle
1.20	Abdeckung Kabelschacht WTC 15-32-A	481 011 02 072		Cover cable duct	Couvercle boîtier électrique
1.21	Scheibe 3,5 x 10 x 0,5 Polyamid WTC 15-32-A	430 020		Washer	Rondelle
1.22	Kantenschutzprofil 0,8-1,0 mm WTC 15-32-A	756 027		Corner protection profile	Protection rive de tôle
1.23	Tülle Wasseranschlüsse Dm.I 18 WTC 15-32-A WTC 15/25-A Kompakt	481 011 02 197 481 015 02 147		Grommet water connections	Presse-étoupe raccord. eau
1.24	Tülle Siphon Dm.I 35	481 011 40 227		Grommet siphon	Presse-étoupe siphon
1.25	Tülle Kondensatschlauch Dm.I 24	481 011 02 367		Grommet condensate hose	Presse-étoupe évac.condens.
1.26	Tülle geschlossen Ausf. H	481 011 02 207		Grommet closed version H	Obturbateur Ex. : H
1.27	Tülle Wasseranschlüsse Dm.I 15 Ausf. W/C WTC 15-32-A	481 011 02 357		Grommet water conn. vers.	Presse-étoupe raccord. eau
1.28	Wandabstandshalter WTC 15-32-A	481 011 02 337		Wall spacer	Entretoise
1.29	Stopfen WTC 15-32-A nur Ausführung H-0	481 011 02 347		Cap version H-O only	Bouchon uniquem. Exéc. H-0
1.30	Tülle Schnellentlüfter geschlossen	481 011 02 247		Grommet quick action vent closed	Obturbateur dégazeur fermé
1.31	Tülle Dm.I 24	481 011 02 237		Grommet	Presse-étoupe
1.32	Schraube M6 x 35 WTC 15-32-A	402 406		Screw	Vis
1.33	Wandaufhängung WTC 15-32-A	471 064 02 337		Wall mountings	Etrier de fixation murale
1.34	Dübelset WTC 15-32-A	481 011 02 052		Dowel set	Ensemble de goujons
1.35	Aufkleber Schornsteinfegerfunktion	481 011 00 377		Sticker chimney sweep function	Autocollant fonction ramoneur
1.36	Rändelschraube M6 x 25, WTC Kompakt	481 015 02 117		Knurled screw Compact	Vis crantée WTC K
1.37	Schaftschraube M6 x 30, WTC Kompakt	481 015 02 127		Grub screw Compact	Vis filetée WTC K
1.38	Spannverschluss	481 011 02 107		Lever release	Clips de fixation pour capot

1. Verkleidung / Cladding / Habillag
WAI / WAS

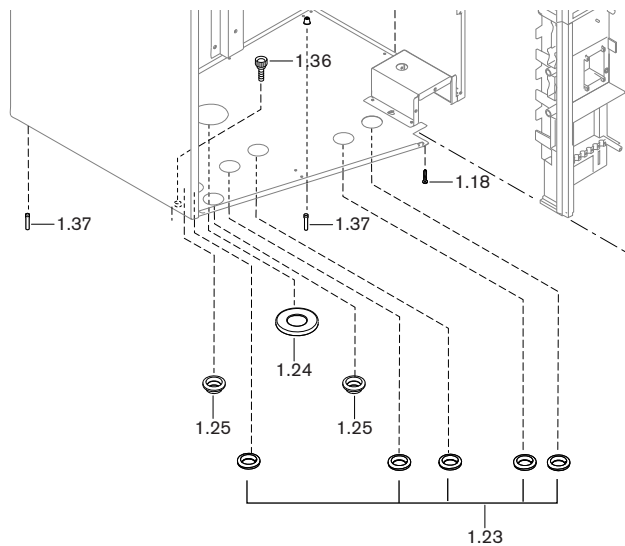

Bild Pict. Photo	Bezeichnung Brenner-Typenreihe Burner serie Type brûleur	Bestell-Nr. Order-No. No de commande	Preis EUR (o. MwSt.)	Designation	Désignation
1.	Verkleidung WAI / WAS			Cladding	Habillage
1.41	Distanzstück	401 110 02 207		Spacer	Entretoise
1.42	Magnetschnapper	499 223		Magnetic fastener	Aimant
1.43	Vorderteil WAS / WAI	471 120 02 052		Front panel	Façade avant
1.44	Gerätefuß M10 x 61	499 264		Unit foot	Pied
1.45	Kantenschutz	756 027		Corner sheathing	Protection rive de tôle

Bild Pict. Photo	Bezeichnung Brenner-Typenreihe Burner serie Type brûleur	Bestell-Nr. Order-No. No de commande	Preis EUR (o. MwSt.)	Designation	Désignation
2.	Wärmezelle WTC-A			Heat cell	Corps de chauffe
2.01	Schraube M4 x 25 Kombi-Torx-Plus	409 258		Screw	Vis
2.02	M4 x 12 Kombi-Torx 20	409 257			
2.03	Gasanschlussstück mit Dichtung und O-Ring	481 011 30 192		Gas connection with seal and O ring	Pièce de raccordement gaz avec joint gaz et joint torique
2.04	O-Ring 23 x 2,5	481 011 30 142		O ring	Joint torique
2.05	Kompakt-Gaskombiventil mit Dichtungen und O-Ring WTC 15-A WTC 25-A WTC 32-A	481 011 30 222 481 111 30 222 481 301 30 222		Compact gas combi valve with seal and O ring	Multibloc gaz avec joints gaz et joint torique
2.06	Einsteckteil WTC 15-A mit Sicherungsring	481 011 30 312		Insert with securing ring	Insert avec bague maintien
2.07	Dichtung Gasventil-Mischer	481 011 30 307		Gasket gas valve - mixer	Joint vanne gaz
2.08	Schraube M5 x 12 DIN 912	402 207		Screw	Vis
2.09	Mischer Gebläse mit Dichtung und O-Ring WTC 15-A mit Einsteckteil WTC 25-A WTC 32-A	481 011 30 292 481 111 30 292 481 301 30 292		Mixer fan with seal and O ring with insert	Mélangeur avec joint gaz et joint torique avec insert
2.10	Schraube M4 x 12 DIN 912	402 130		Screw	Vis
2.11	O-Ring 84 x 2	481 011 30 152		O ring	Joint torique
2.12	Schraube M5 x 16	403 263		Screw	Vis
2.13	Gleichstromgebläse mit Dichtung und O-Ring WTC 15/25-A (incl. Schrauben) WTC 32-A	481 011 30 212 481 301 30 062		Direct current fan with seal and O ring	Ventilateur courant continu avec joints gaz et joint torique
2.14	Dichtung Gebläse-Luftaustritt	481 401 30 322		Gasket fan - air outlet	Joint d'étanchéité sortie ventilateur
2.15	Scheibenmutter M6	412 508		Nut washer	Ecrou rondelle
2.16	Brennerhaube WTC 15-A WTC 25/32-A	481 011 30 077 481 111 30 077		Burner cover	Capot brûleur
2.17	Brennerdichtung WTC 15-A WTC 25/32-A	481 011 30 147 481 111 30 147		Burner gasket	Joint d'étanchéité brûleur
2.18	Brenneroberfläche WTC 15-A WTC 25/32-A	481 011 30 157 481 111 30 157		Burner surface	Brûleur
2.19	Stiftschraube 6 x 30	471 230		Stud screw	Goujon
2.20	Steckerstift 4x10-A4	422 227		Grooved pin	Vis
2.21	Wärmezelle vormontiert (siehe Seite 11)			Heat cell premounted (see page 9)	Corps de chauffe prémonté (voir page 9)
2.22	Dichtung Wartungsdeckel WTC 15-A WTC 25/32-A	481 011 30 057 481 111 30 057		Gasket Service cover	Joint du couvercle d'inspection
2.23	Wartungsdeckel WTC 15-A WTC 25/32-A	481 011 30 027 481 111 30 027		Service cover	Couvercle d'inspection
2.24	Doppelnippel R3/4 x G3/4 x 29	481 011 30 087		Double nipple	Mamelon
2.25	Abgasfühler -NTC	481 011 30 267		Flue gas sensor	Sonde de fumées
2.26	Schraube M4 x 10 DIN 912	402 150		Screw	Vis
2.27	Sicherungsblech Abgasfühler	481 011 30 277		Securing plate flue gas sensor	Renfort pour sonde de fumées
2.28	Tülle Abgasfühler	481 011 30 287		Grommet flue gas sensor	Presse-étoupe sonde de fumées
2.29	Doppelnippel R1/4 x G3/8 (Anschluss Ausdehnungsgefäß)	481 011 40 127		Double nipple (connection expansion vessel)	Mamelon (raccordement vase d'expansion)
2.30	Doppelnippel Rp1/4l x R1/4 A1 (Anschluss Manometer) nur Ausf. H-0	481 011 30 377		Double nipple (connection pressure gauge)	Mamelon (raccord. manomètre) unique. H-0
2.31	Schraube M8 x 16	409 256		Screw	Vis
2.32	O-Ring 17,5 x 1,5	445 135		O ring	Joint torique
2.33	Schauglas	481 011 30 067		View port	Verre de visée
2.34	Sicherungsring 20 x 1,0	435 467		Safety ring	Bague de sécurité
2.35	Dichtung Zündelektrode	481 011 30 237		Gasket ignition electrode	Joint électrode d'allumage
2.36	Zündelektrode mit Dichtung	481 011 30 172		Ignition electrode with gasket	Electrode d'allumage avec joint

2. Wärmecelle / Heat cell WTC-A / Corps de chauffe
WTC-A

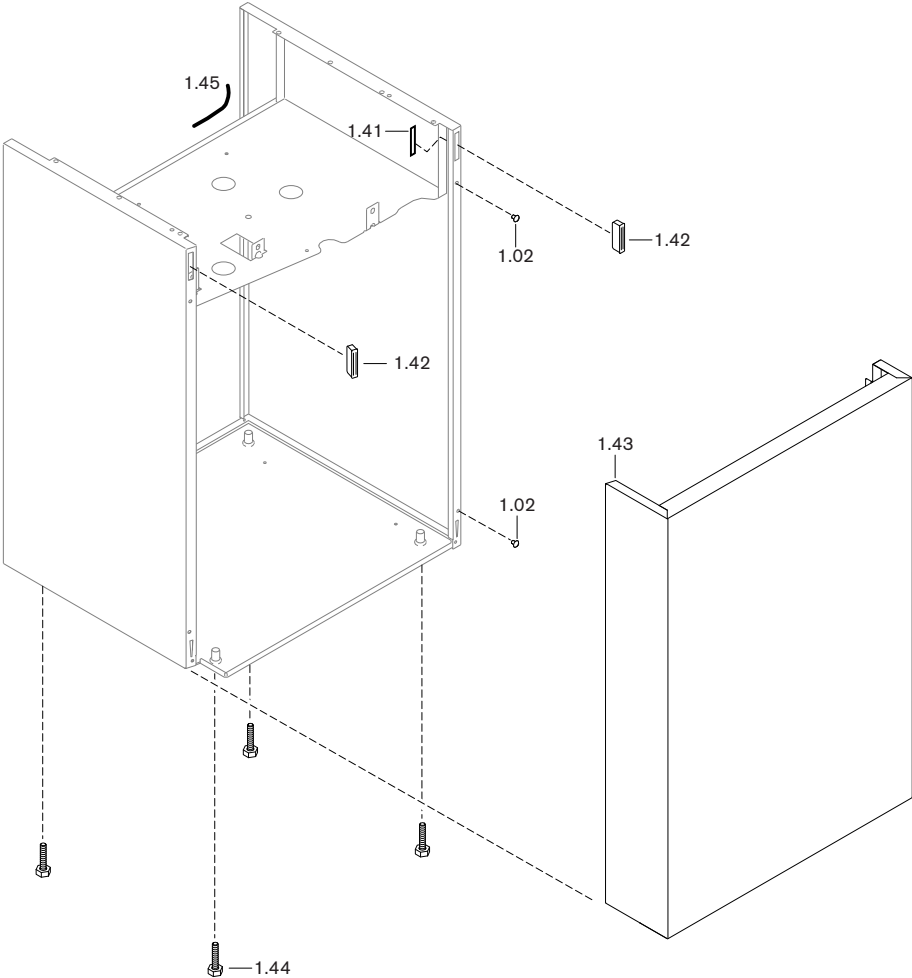

Bild Pict. Photo	Bezeichnung Brenner-Typenreihe Burner serie Type brûleur	Bestell-Nr. Order-No. No de commande	Preis EUR (o. MwSt.)	Designation	Désignation
2.37	Dichtung Ionisationselektrode	481 011 30 257		Gasket ionisation electrode	Joint électrode d'ionisation
2.38	Ionisationselektrode mit Anschlusskabel und Dichtung	481 011 30 162		Ionisation electrode with conn. cable	Electrode d'ionisation avec câble de raccordement
2.39	NTC-Vorlauffühler G 1/8	481 011 40 267		NTC supply sensor	Sonde de départ NTC
2.40	O-Ring 29 x 3,0	445 138		O ring	Joint torique
2.41	Schraube M6 x 20 DIN 912	402 350		Screw	Vis
2.42	Entlüftungskanal mit Absperrventil und O-Ring	481 011 40 232		Vent duct with shut off valve and O ring	Tuyau dégazeur avec vanne d'isol. et joint torique
2.45	Schnellentlüfter G3/8 ohne Absperrventil	662 032		Quick action vent valve without shut off	Dégazeur sans vanne d'isol.
2.46	Dichtung Abgaskanalflansch unten	481 011 30 127		Gasket flue gas duct flange bottom	Joint d'étanch. tube de fumées bas
2.47	Abgaskanal mit Versteifungsblech und Dichtung oben	481 011 30 042		Flue gas duct with reinforcement plate and seal top	Tube de fumées avec tôle de renfort et joint bas
2.48	Schraube M6 x 20	409 255		Screw	Vis
2.49	Federscheibe	431 615		Spring washer	Rondelle ressort
2.50	Schraube M6 x 5	403 319		Screw	Vis
2.51	Dichtung DN 80 für Abgaskanal	669 211		Gasket for Flue gas duct	Joint pour tube de fumées
2.52	Nachrüst-Set mit Versteifungsblech Abgaskanal (ohne Bild) ab Serial-Nr. WTC 15-A 9 571 910 WTC 25-A 9 681 935 WTC 32-A 9 902 187	481 000 00 692		Retrofit set with reinforcement plate flue gas duct (without picture) from serial number	Set de post-équipement avec tôle de rigidification sur tube fumées (sans vue) à partir de la série

2.21 Wärmecelle vormontiert / Heat cell premounted / Corps de chauffe prémonté

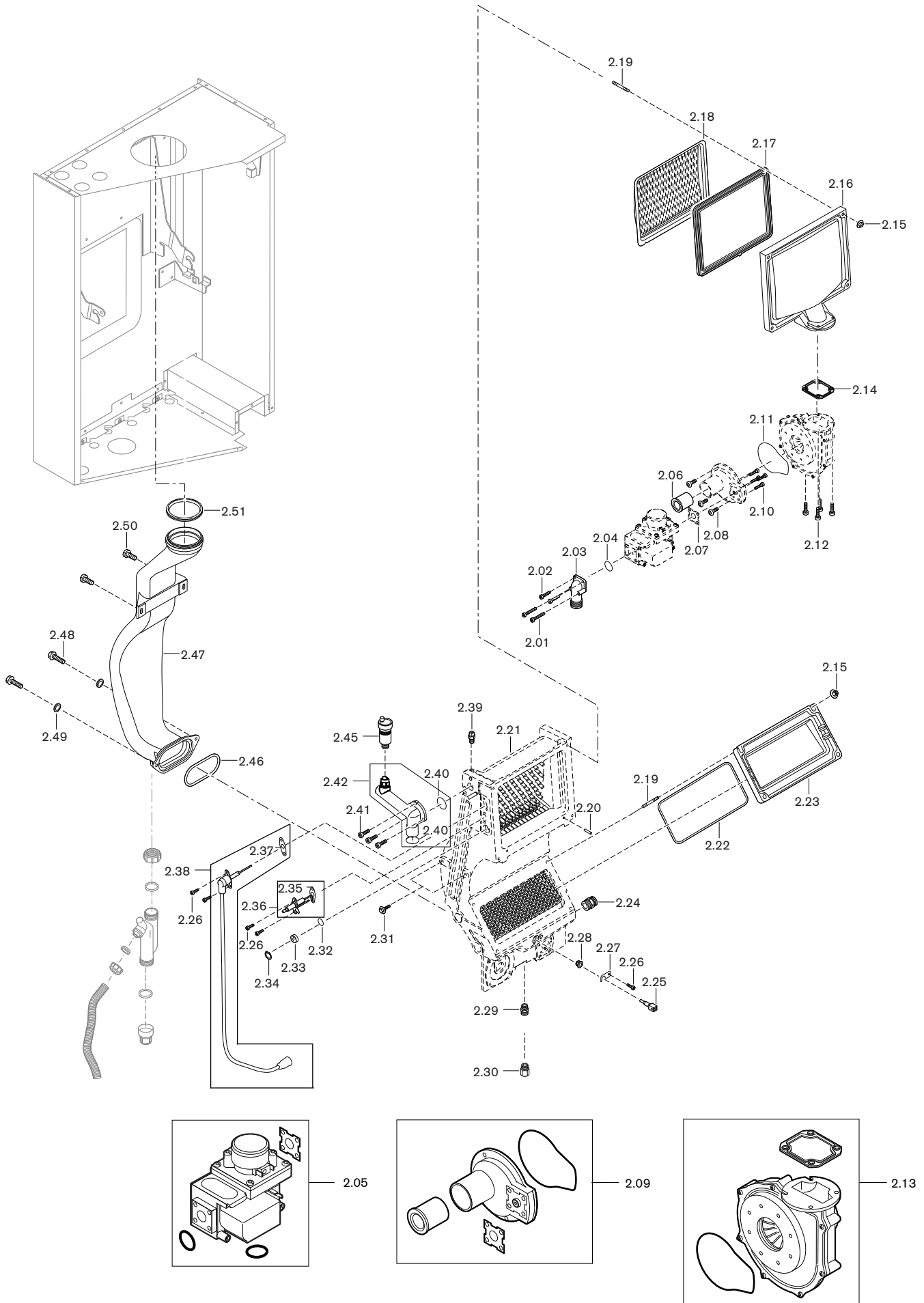

Bild Pict. Photo	Bezeichnung Brenner-Typenreihe Burner serie Type brûleur	Bestell-Nr. Order-No. No de commande	Preis EUR (o. MwSt.)	Designation	Désignation
2.21	Wärmezelle vormontiert			Heat cell premounted	Corps de chauffe prémonté
	WTC 15-A WTC-25/32-A bestehend aus:	481 011 30 052 481 111 30 052		consisting of:	composé de :
	Wärmetauscher WTC 15-A WTC 25/32-A	nicht lagerhaltig nicht lagerhaltig		Heat exchanger	Echangeur
2.22	Dichtung Wartungsdeckel WTC 15-A WTC 25/32-A	481 011 30 057 481 111 30 057		Seal service cover	Joint du couvercle d'inspection
2.46	Dichtung Abgaskanalflansch unten	481 011 30 127		Seal flue gas channel flange bottom	Joint d'évacuation des fumées partie inférieure
2.33	Schauglas	481 011 30 067		View port glass	Verre de visée
2.32	O-Ring 17,5 x 1,5	445 135		O ring	Joint torique
2.34	Sicherungsring 20 x 1,0	435 467		Fixing ring	Bague de sécurité
2.40	O-Ring 29 x 3,0	445 138		O ring	Joint torique
2.29	Doppelnippel R1/4 x G3/8 (Anschluss Ausdehnungsgefäß)	481 011 40 127		Double nipple	Mamelon
2.24	R3/4 x G3/4 x 29	481 011 30 087		(connection expansion vessel)	(Raccordement vase d'expansion)
2.50	Schraube M6 x 5	403 319		Screw	Vis
2.48	M6 x 20	409 255			
2.19	Stiftschraube 6 x 30	471 230		Stud screw	Goujon
2.20	Steckerbstift 4 x 10-A4	422 227		Socket taper pin	Détrompeur
2.49	Federscheibe A6	431 615		Spring washer	Rondelle ressort
2.51	Dichtung DN 80 für Abgaskanal	669 211		Gasket for Flue gas duct	Joint pour tube de fumées
2.52	Nachrüst-Set mit Versteifungsblech Abgaskanal (ohne Bild) ab Serial-Nr. WTC 15-A 9 571 910 WTC 25-A 9 681 935 WTC 32-A 9 902 187	481 000 00 692		Retrofit set with reinforcement plate flue gas duct (without picture) from serial number	Set de post-équipement avec tôle de rigidification sur tube fumées (sans vue) à partir de la série
4.25	Dichtung * 10 x 14,8 x 2	441 077		Gasket *	Joint *
4.05	Dichtung * 17 x 24 x 2	441 076		Gasket *	Joint *
2.35	Dichtung Zündelektrode *	481 011 30 237		Seal ignition electrode *	Joint électrode d'allumage *
2.37	Dichtung Ionisationselektrode *	481 011 30 257		Seal ionisation electrode *	Joint électrode d'ionisation *
	<u>Speziell für Ausführung "H"</u>			<u>Special for version "H"</u>	<u>Spécifique exécution "H"</u>
4.09	Schraube (Verschlussstück) R1/2 DIN 906	409 008		Screw (closing pieces)	Vis (pièce d'obturation)
4.19	Dichtung Umsteuerventil	481 012 40 027		Seal change-over valve	Joint de la vanne de sélection
4.29	Dichtung für 3-stufige Pumpe (Wilo) O-Ring für PEA-Pumpe (Grundfos) - 18 x 2,5 - 25,07 x 2,62	481 011 40 057 445 145 445 146		Gasket for 3 stage pump (Wilo) O ring for PEA pump (Grundfos)	Joint pour pompe 3 vit. (Wilo) Joint torique pompe PEA (Grundfos)
	<u>Speziell für Ausführung "H-O"</u>			<u>Special for version "H-O"</u>	<u>Spécifique exécution "H-O"</u>
4.33	Doppelnippel Rp1/4l x R1/4A x 26 SW17	481 011 30 377		Double nipple	Mamelon
	<u>Speziell für Ausführungen "W" und "C"</u>			<u>Special for version "W" and "C"</u>	<u>Spécifique exécution "W" et "C"</u>
5.07	Einschraubteil R1/2	481 011 30 097		Screw-in insert	Raccord
5.08	Überwurfmutter G3/4 x 22,2	481 011 30 107		Union nut	Ecrou borgne
4.29	Dichtung für 3-stufige Pumpe (Wilo) O-Ring für PEA-Pumpe (Grundfos) - 18 x 2,5 - 25,07 x 2,62	481 011 40 057 445 145 445 146		Gasket for 3 stage pump (Wilo) O ring for PEA pump (Grundfos)	Joint pour pompe 3 vit. (Wilo) Joint torique pompe PEA (Grundfos)
	* Teil ist lose beiliegend			* parts supplied loose	* Pièce livrée séparément

3. Bedieneinheit / Operating unit / Commande
WTC-A

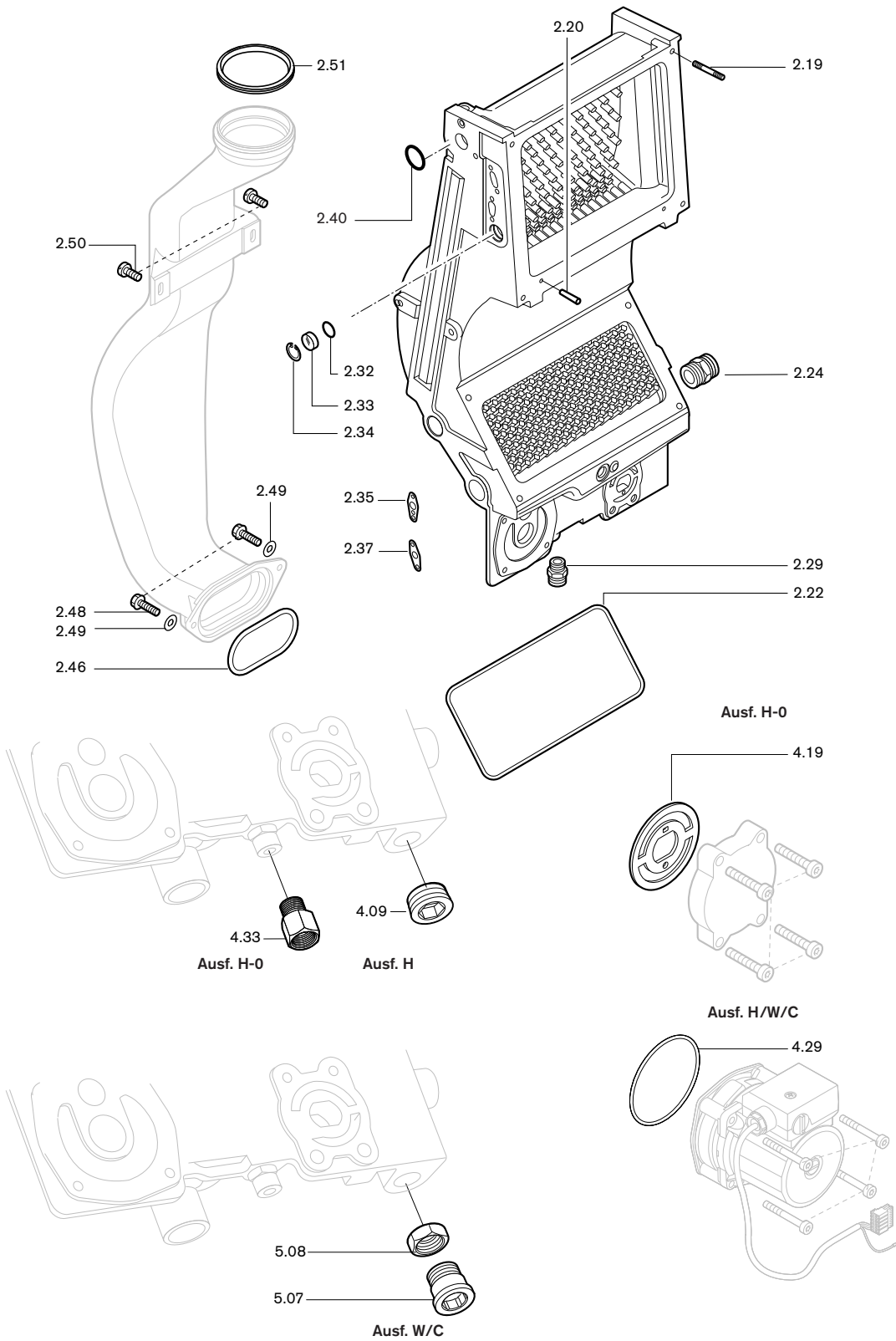

Bild Pict. Photo	Bezeichnung Brenner-Typenreihe Burner serie Type brûleur	Bestell-Nr. Order-No. No de commande	Preis EUR (o. MwSt.)	Designation	Désignation
3.	Bedieneinheit WTC-A			Operating unit	Tableau de commande
3.01	Schutzkappe für Zündkabel	481 011 30 437		Protective cap for ignition cable	Protection pour câble d'allumage
3.02	Zündkabel komplett für WTC 15-32 mit Massekabel und Schutzkappe für WTC 15/25 Kompakt	481 011 30 102 481 015 30 102		Ignition cable complete with earth cable and protective cap	Câble d'allumage complète avec câble de masse et protection
3.03	Tülle Durchführung Leiterplatte WCM-FS	482 101 22 347		Grommet entry printed circuit board WCM-FS	Presse-étoupe - Passage platine WCM-FS
3.04	Tülle Pufferkabel	481 011 22 177		Grommet calorifier cable	Presse-étoupe - Câble sonde stock
3.05	Leiterplatte WCM-FS	481 000 00 472		Circuit board	Interface WCM-FS
3.06	Manometer 0-4 bar	481 011 22 277		Pressure gauge	Manomètre
3.07	Trafo für WCM	481 011 22 127		Transformer	Transformateur
3.08	Schraube 4 x 14-WN1412-K40 A2K	409 352		Screw	Vis
3.09	Kabelbaum ST18 Gebläse-Vorlauffühler-Abgasfühler - WTC 15-32 A Gebläse-Vorlauffühler-Abgasfühler - WTC 15-25-A - Ausf. K	481 011 22 052 481 015 22 052		Cable loom Fan-supply sensor-flue gas sensor - WTC 15-32 A Fan-supply sensor-flue gas sensor - WTC 15-25-A - vers. K	Faisseau de câbles Ventilateur - Sonde de départ- Sonde de fumées - WTC 15-32 A Ventilateur - Sonde de départ-Sonde fumées - WTC 15-25-A - Exéc. K
3.10	Kabelbaum ST19a Gasventil-Wasserumsteuerventil	481 012 22 062		Cable loom Gas valve- water diverting valve	Faisseau de câbles Vanne gaz-Vanne comm.ECS
3.11	Kabelbaum ST19b Gasventil Ausf. H	481 011 22 062		Cable loom Gas valve	Faisseau de câbles Vanne gaz
3.12	Steckerkabel Wasserströmungssensor Ausf. C WW - Fühler	481 113 40 137		Plug cable Water flow sensor WW - sensor	Câble de prise Capteur de débit d'eau, WW - Sonde
3.13	Schalllitze GNGE 1,0 x 240 Chassis-PE	481 011 22 072		Switch wire	Câble
3.14	WCM-CPU-R Ersatzplatine - WTC 15-32 Ausf. H, H-0, W, K Hinweis: Zur Ersatzplatine ist zusätzlich ein Kodierstecker erforderlich (siehe Pos. 3.15). - WTC 25 Ausf. C Hinweis: Kein Kodierstecker erforderlich.	481 015 22 072 481 113 22 172		WCM-CPU-R , repl. circuit board - WTC 15 - 32 vers.H, H-0, W, K Hinweis: a boiler specific, coded plug is required for the repl. circuit board (see pos. 3.15) - WTC 25 vers. C Hinweis: no coded plug required	WCM-CPU-R , Platine remplacement - WTC 15-32 Exéc. H, H-0, W, K Remarque : pour remplacer la platine une fiche de codage spécifique à chaque chaudière est nécessaire (voir position 3.15) - WTC 25 Exéc. : C Remarque : pas de fiche de codage spécifique nécessaire
3.15	Kodierstecker BCC - WTC 15 Ausf.H/H-0/W - WTC 15 Ausf.K - WTC 25 Ausf.H/H-0/W - WTC 25 Ausf.K - WTC 32 Ausf.H/H-0/W	481 011 22 112 481 015 22 112 481 111 22 112 481 115 22 112 481 301 22 112		Coded plug	Fiche codeuse
3.16	Einlegebrücke 2-polig	716 232		Bridge insert 2 pole	Shunt 2 pôles
3.17	Stecker 230V 3-polig graphitgrau Rast 5	716 275		Plug 230V 3 pole graphite grey	Fiche 230V - 3 pôles gris graphit
3.18	Stecker 230V 3-polig silbergrau Rast 5	716 284		Plug 230V 3 pole silver-grey	Fiche 230V - 3 pôles gris argent
3.19	Stecker H1 2-polig türkisblau Rast 5	716 276		Plug H1 2 pole turquoise blue	Fiche H1 - 2 pôles bleu turquoise
3.20	Stecker H2 2-polig rotviolett Rast 5	716 286		Plug H2 2 pole red violet	Fiche H2 - 2 pôles violet rouge
3.21	Stecker MFA1 3-polig pastellviolett	716 277		Plug MFA1 3 pole pastel violet	Fiche MFA1 - 3 pôles violet pastel
3.22	Stecker VA1 2-polig orangebraun Rast 5	716 288		Plug VA1 2 pole orange brown	Fiche VA1 - 2 pôles brun orangé
3.23	Stecker eBUS 2-polig lichtblau Rast 5	716 279		Plug eBUS 2 pole light blue	Fiche eBUS - 2 pôles bleu clair
3.24	Stecker B11 2-polig cremeweiß Rast 5	716 290		Plug B11 2 pole cream white	Fiche B11 - 2 pôles blanc crème
3.25	Stecker B1 2-polig signalgrün Rast 5	716 280		Plug B1 2 pole signal green	Fiche B1 - 2 pôles vert de sécurité
3.26	Stecker B3 2-polig signalgelb Rast 5	716 281		Plug B3 2 pole signal yellow	Fiche B3 - 2 pôles jaune de sécurité

4. Armaturen / Fittings / Accessoires
WTC 15-32-A, Ausf.H

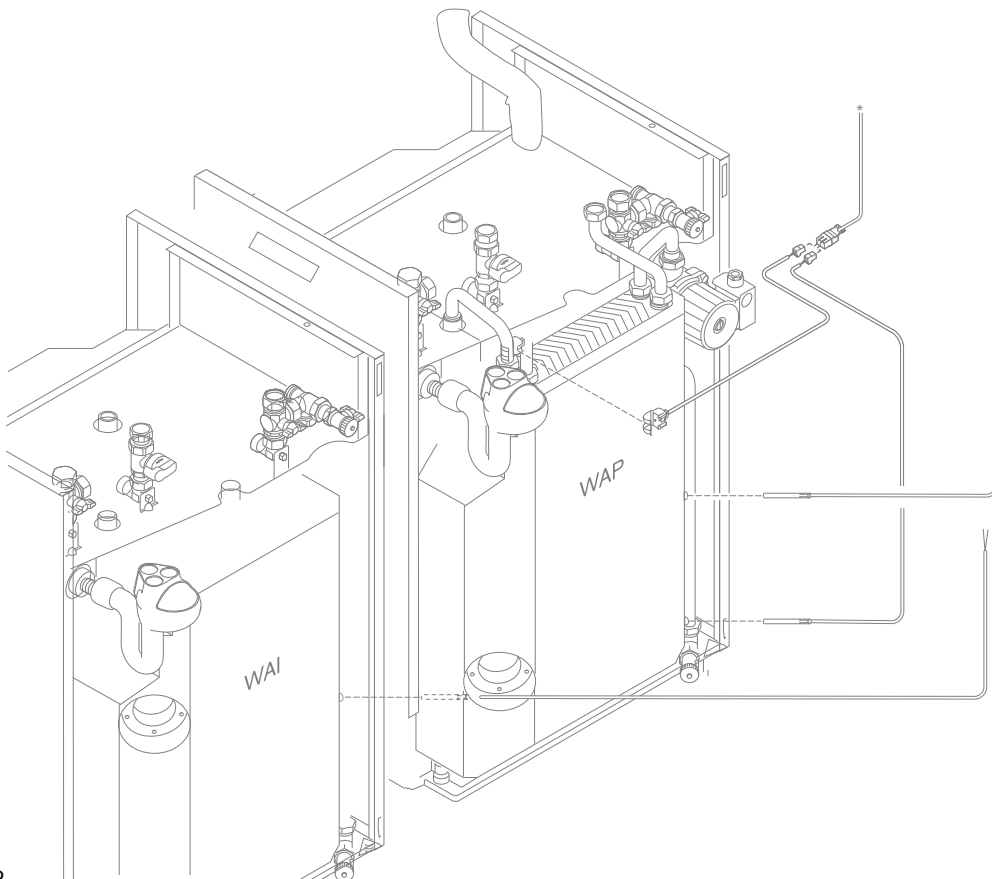
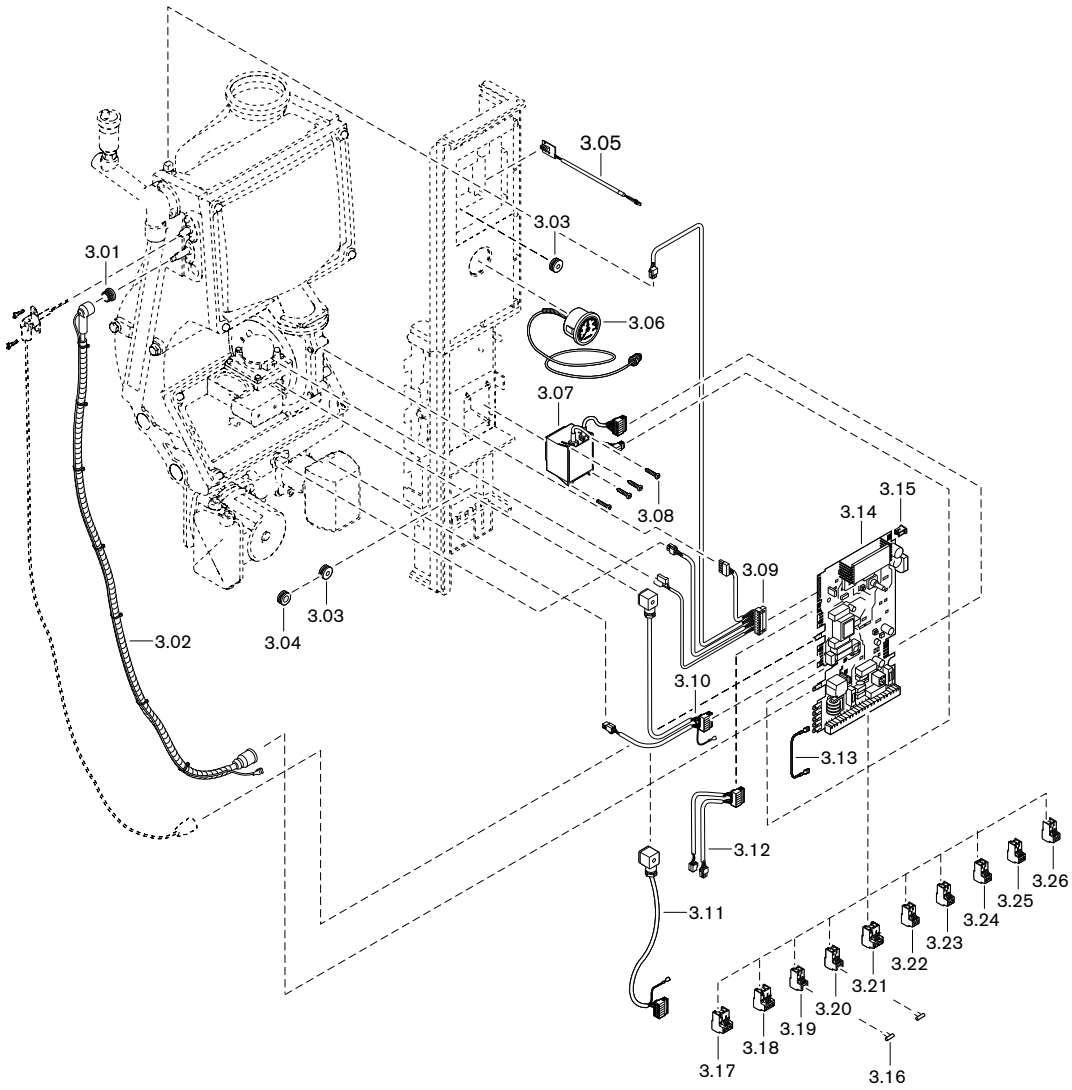

Bild Pict. Photo	Bezeichnung Brenner-Typenreihe Burner serie Type brûleur	Bestell-Nr. Order-No. No de commande	Preis EUR (o. MwSt.)	Designation	Désignation
4.	Armaturen WTC 15-32-A, Ausf.H			Fittings	Accessoires
4.01	O-Ring 18 x 2,0	445 137		O ring	Joint torique
4.02	Sicherungsblech Vorlaufrohr	481 011 40 147		Retaining washer supply pipe	Tôle de renfort conduite de départ
4.03	Anschlussrohr Vorlauf mit Steckanschluss WTC 15-A WTC 25/32-A	481 011 40 062 481 111 40 062		Connection pipe supply with plug conn.	Tuyau de raccordement départ avec raccord
4.04	Verschlusschraube G 3/4 A	481 011 40 297		Cover screw	Vis d'obturation
4.05	Dichtung 17 x 24 x 2	441 076		Gasket	Joint
4.06	Gasrohr mit Überwurfmutter G3/4	481 011 30 412		Gas pipe with union nut	Tuyau gaz avec contre-écrou
4.07	Schraube M4 x 10	402 150		Screw	Vis
4.08	Rohrhaltekamm vorne	481 011 02 387		Pipe bracket front	Etrier de maintien de tube avant
4.09	Schraube R1/2 (Verschlusssteil)	409 008		Screw (cover)	Vis (obturation)
4.10	Siphon komplett	481 011 40 162		Siphon complete	Siphon complète
4.11	Überwurfmutter G1 1/4 Siphon	481 011 40 197		Union nut Siphon	Ecrou borgne siphon
4.12	Dichtung Siphon Überwurfmutter G1 1/4	481 011 40 217		Gasket siphon union nut	Joint siphon contre-écrou
4.14	Dichtung Siphon Überwurfmutter G1	481 011 40 207		Gasket siphon union nut	Joint siphon contre-écrou
4.15	Überwurfmutter G1 Siphon	481 011 40 177		Union nut Siphon	Ecrou borgne siphon
4.16	Kondensatschlauch 25 x 3 x 1000 lang	481 011 40 237		Condensate hose	Tuyau écoulement condensats
4.17	Deckel Siphon	481 011 40 187		Lid Siphon	Couvercle siphon
4.18	Anschlussrohr Rücklauf	481 011 40 072		Connection pipe return	Tuyau de raccordement retour
4.19	Dichtung Umsteuerventil	481 012 40 027		Gasket reversing valve	Joint vanne de commutation
4.20	Blinddeckel Umschaltvent. WTC-H mit Dichtung	481 011 40 242		Dummy cover rev. valve	Couvercle vanne commutation
4.21	Schraube M6 x 25 DIN 912	402 371		Screw	Vis
4.22	Blechschaube DIN 7981-St 4,2 x 13	409 123		Screw	Vis tôle
4.23	Aufhängung AD-Gefäß oben	481 011 40 037		Hanging assembly vessel top	Support vase expansion haut
4.24	Ausdehnungsgefäß	481 011 40 027		Expansion vessel	Vase d'expansion
4.25	Dichtung 10 x 14,8 x 2	441 077		Gasket	Joint
4.26	Anschlussrohr WT-AD	481 011 40 102		Connection pipe	Tube de raccord. échangeur-vase
4.27	Stützring für Montageventil-Manometer	481 011 40 287		Support ring for mounting valve pressure gauge	Bague pour robinet manomètre
4.28	Montageventil R1/4 Manometer	481 011 40 157		Mounting valve press. gauge	Robinet manomètre
4.29	Dichtung für 3-stufige Pumpe (Wilo) und Blinddeckel O-Ring für PEA-Pumpe (Grundfos) - 18 x 2,5 - 25,07 x 2,62	481 011 40 057 445 145 445 146		Gasket for 3 stage pump and cover plate O ring for PEA pump (Grundfos)	Joint pour pompe 3 vit. et couvercle borgne Joint torique pompe PEA (Grundfos)
4.30	Umwälzpumpe incl. Dichtung und Schrauben Wilo HU 15/4.1-PWM-X für WTC 15-A * Wilo HU 15/6-PWM-X für WTC 25-A * Wilo HU 15/7-PWM-X für WTC 32-A * Grundfos UPM2 15-70 PEA für WTC 15-32-A * * nur durch gleiches Fabrikat ersetzbar (PWM-Einstellung anpassen)	481 011 40 142 481 011 40 122 481 301 40 042 481 011 40 222		Circulation pump *replace only with same make (adapt PWM settings)	Circulateur *reempl. exclusif d'un mat. identique (PWM-Adapter les réglages)
4.31	Schraube 6 x 70 DIN 912 (Grundfos)	481 011 40 307		Screw	Vis
4.32	Blinddeckel Pumpe Ausf.H-O	481 011 40 277		Dummy cover pump vers. H-O	Couvercle pompe Exéc. H-0
4.33	Doppelnippel Rp1/4I x R1/4A x 26 SW17 Ausf.H-0 (Anschluss Manometer)	481 011 30 377		Double nipple (conn. pressure gauge)	Mamelon (raccordement manomètre)
4.34	Stopfen nur Ausf. H-O	481 011 02 347		Cap vers. H-O	Bouchon Exéc. H-0
4.35	Klemmtülle für Rohr ø 18	481 011 02 407		Clamping sleeve for pipe ø 18	Presse-étoupe pour tube ø 18

5. Armaturen / Fittings / Accessoires
WTC 15-32-A, Ausf.W

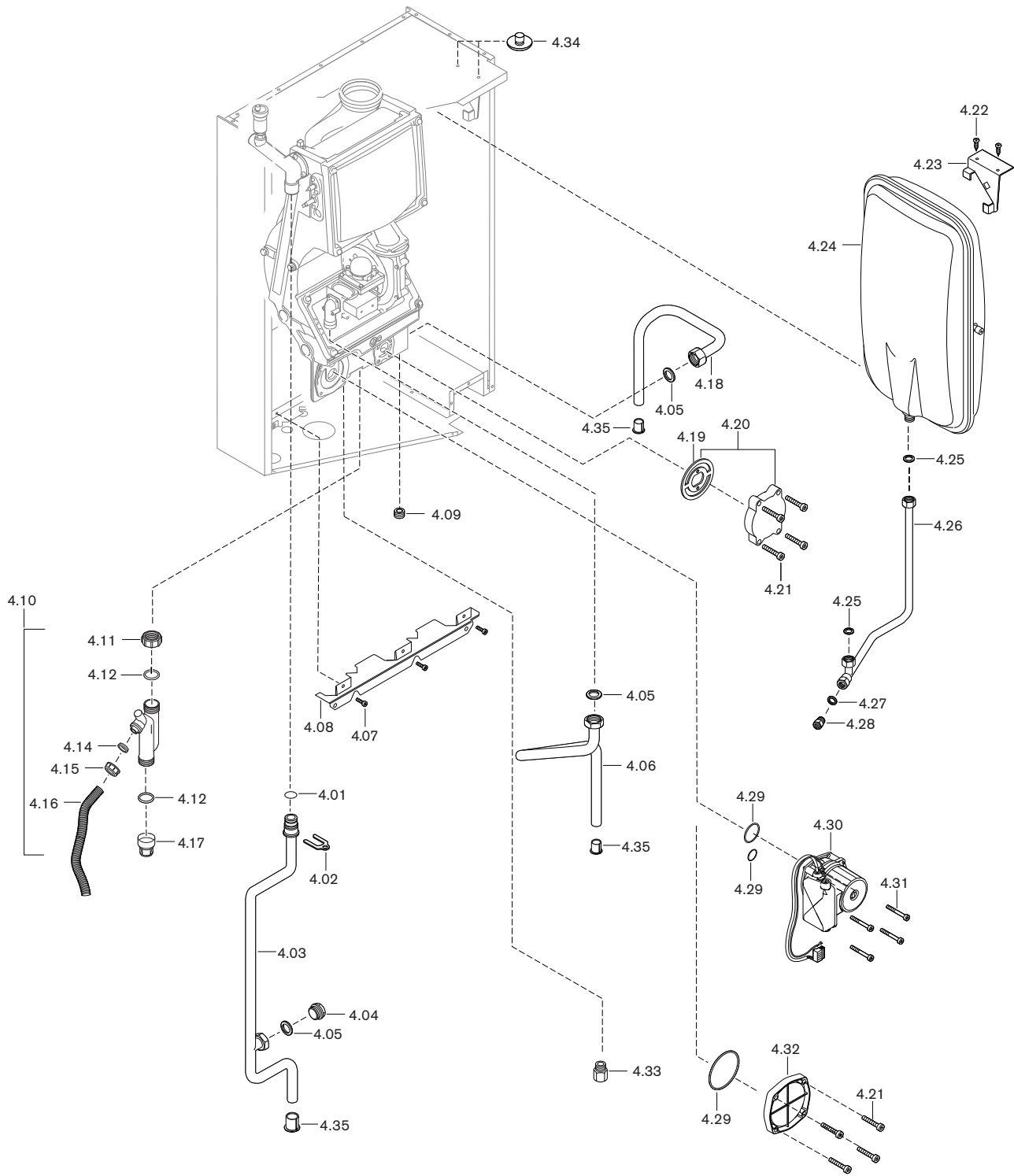

Bild Pict. Photo	Bezeichnung Brenner-Typenreihe Burner serie Type brûleur	Bestell-Nr. Order-No. No de commande	Preis EUR (o. MwSt.)	Designation	Désignation
5.	Armaturen WTC 15-32-A, Ausf.W			Fittings	Accessoires
5.01	O-Ring 18 x 2,0	445 137		O ring	Joint torique
5.02	Sicherungsblech Vorlaufrohr	481 011 40 147		Retaining washer supply pipe	Renfort tube départ
5.03	Anschlussrohr Vorlauf mit Steckanschluss WTC 15-A WTC 25/32-A	481 011 40 062 481 111 40 062		Connection pipe sup. with plug conn.	Conduite raccordement départ avec raccordements
5.04	Dichtung 17 x 24 x 2	441 076		Gasket	Joint
5.05	Anschlussrohr Vorlauf Speicher	481 012 40 052		Connection pipe supply tank	Conduite raccord. départ préparat.
5.06	Anschlussrohr Rücklauf Speicher	481 012 40 062		Connection pipe return tank	Conduite raccord. retour préparat.
5.07	Einschraubteil R1/2	481 011 30 097		Screw in part	Entretoise
5.08	Überwurfmutter G3/4 x 22,2	481 011 30 107		Union nut	Ecrou borgne
5.09	Gasrohr mit Überwurfmutter G3/4	481 011 30 412		Gas pipe with union nut	Tube gaz avec écrou borgne
5.10	Schraube M4 x 10	402 150		Screw	Vis
5.11	Rohrhaltekamm vorne	481 011 02 387		Pipe bracket front	Etrier de maintien de tube avant
5.12	Siphon komplett	481 011 40 162		Siphon complete	Siphon complet
5.13	Überwurfmutter 4 Siphon	481 011 40 197		Union nut Siphon	Ecrou borgne siphon
5.14	Dichtung			Gasket	Joint
5.16	Siphon Überwurfmutter G1 1/4	481 011 40 217		siphon union nut	pour écrou borgne siphon
	Siphon Überwurfmutter G1	481 011 40 207		siphon union nut	pour écrou borgne siphon
5.17	Überwurfmutter Siphon	481 011 40 177		Union nut Siphon	Ecrou borgne siphon
5.18	Kondensatschlauch 25 x 3 x 1000 lang	481 011 40 237		Condensate hose	Tuyau d'évacuation condensats
5.19	Deckel Siphon	481 011 40 187		Cover Siphon	Couvercle siphon
5.20	Dichtung für 3-stufige Pumpe (Wilo) und Blinddeckel O-Ring für PEA-Pumpe (Grundfos) - 18 x 2,5 N-EPDM 70 - 25,07 x 2,62 N-EPDM 70	445 145 445 146		Gasket for 3 stage pump and cover plate O ring for PEA pump (Grundfos)	Joint pour pompe 3 vit. et couvercle borgne Joint torique pour pompe PEA (Grundfos)
5.21	Umwälzpumpe incl. Dichtung und Schrauben Wilo HU 15/4.1-PWM-X für WTC 15-A * Wilo HU 15/6-PWM-X für WTC 25-A * Wilo HU 15/7-PWM-X für WTC 32-A * Grundfos UPM2 15-70 PEA für WTC 15-32-A * * nur durch gleiches Fabrikat ersetzbar (PWM-Einstellung anpassen)	481 011 40 142 481 011 40 122 481 301 40 042 481 011 40 222		Circulation pump	Circulateur avec joint et vis
5.22	Schraube M6 x 70 DIN 912 (Grundfos)	481 011 40 307		*replace only with same make (adapt PWM settings)	rempl. exclusif d'un mat. identique (PWM-Adapter les réglages)
5.23	Dichtung Umsteuerventil	481 012 40 027		Screw	Vis
5.24	Ventilunterteil mit Dichtung	481 012 40 072		Gasket reversing valve	Joint pour vanne d'inversion
5.25	Schraube M6 x 25	402 371		Valve base with gasket	Partie basse de vanne avec joint
5.26	Stellantrieb VC60 12 ZZ00E 230 V	481 012 40 037		Screw	Vis
5.27	Anschlussrohr Rücklauf	481 011 40 072		Actuator	Servomoteur
5.28	Blechschrabe DIN 7981-St 4,2 x 13	409 123		Connection pipe return	Tuyau de raccordement retour
5.29	Aufhängung AD-Gefäß oben	481 011 40 037		Screw	Vis tôle
5.30	Ausdehnungsgefäß	481 011 40 027		Hanging assembly vessel top	Support vase expansion haut
5.31	Dichtung 10 x 14,8 x 2	441 077		Expansion vessel	Vase d'expansion
5.32	Anschlussrohr WT-AD	481 011 40 102		Gasket	Joint
5.33	Stützring für Montageventil-Manometer	481 011 40 287		Connection pipe	Tube de raccord. échangeur-vase
5.34	Montageventil R1/4 Manometer	481 011 40 157		Support ring	Bague pour robinet manomètre
5.35	Klemmtülle für Rohr ø 18	481 011 02 407		Mounting valve press. gauge	Robinet manomètre
5.36	für Rohr ø 15	481 011 02 397		Clamping sleeve for pipe ø 18 for pipe ø 15	Presse-étoupe pour tube ø 18 pour tube ø 15

6. Armaturen / Fittings / Accessoires
WTC 25-A Ausf. C

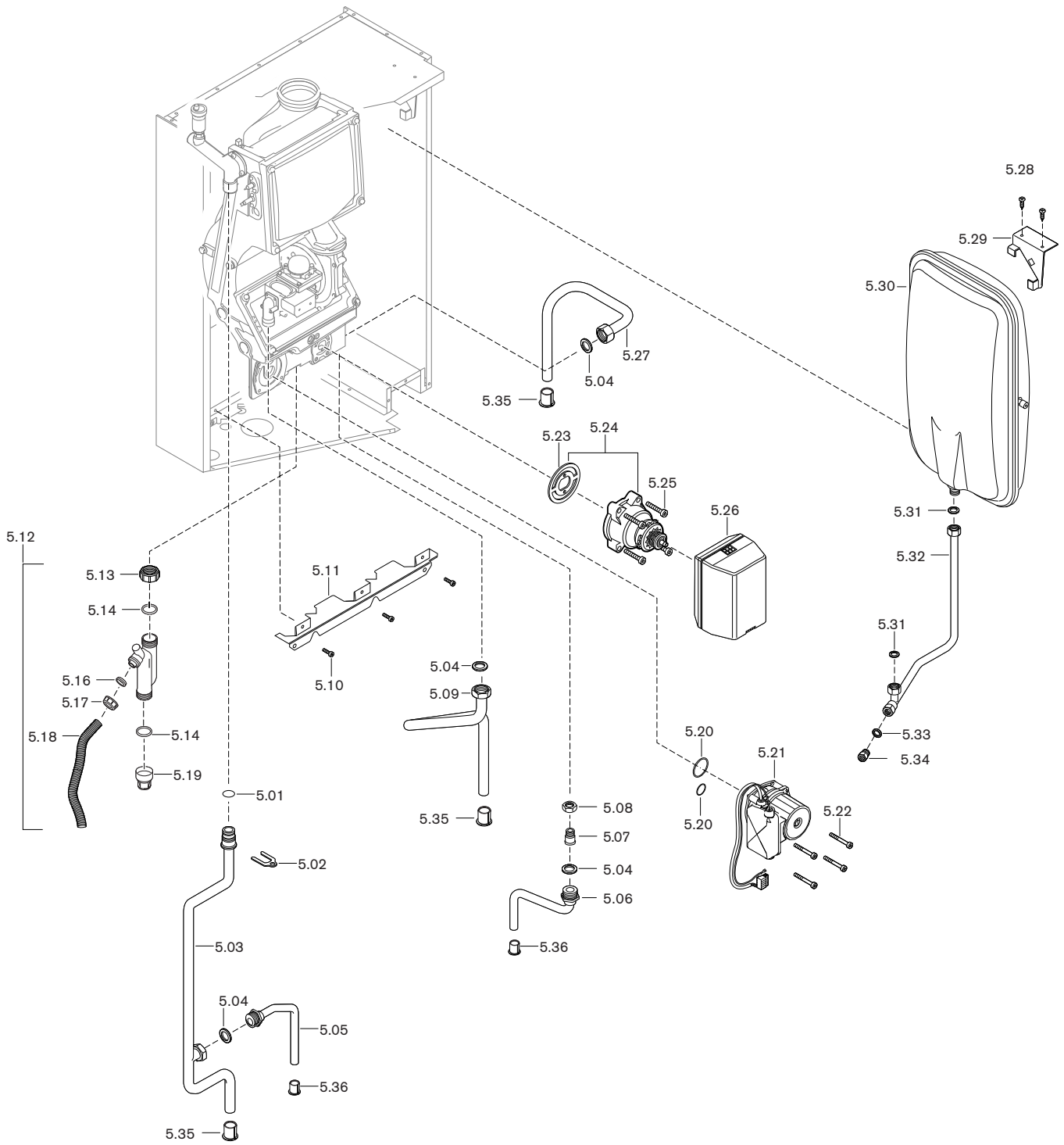

Bild Pict. Photo	Bezeichnung Brenner-Typenreihe Burner serie Type brûleur	Bestell-Nr. Order-No. No de commande	Preis EUR (o. MwSt.)	Designation	Désignation
6.	Armaturen WTC 25-A Ausf. C			Fittings	Accessoires
6.01	O-Ring 18 x 2,0	445 137		O ring	Joint torique
6.02	Sicherungsblech Vorlaufrohr	481 011 40 147		Retaining washer supply pipe	Renfort tube départ
6.03	Anschlussrohr Vorlauf mit Steckanschluss	481 111 40 062		Connection pipe sup. with plug conn	Conduite raccordement départ avec raccordements
6.04	Dichtung 17 x 24 x 2	441 076		Gasket	Joint
6.05	Anschlussrohr Vorlauf PWT WTC 25-A Ausf.C	481 113 40 062		Connection pipe supply	Conduite raccord. départ
6.06	Schraube M5 x 12	402 207		Screw	Vis
6.07	NTC-Fühler WW G1/8 WTC 25-A Ausf.C	481 113 40 107		NTC sensor	Sonde NTC
6.08	Flansch links PWT WTC 25-A Ausf.C	481 113 40 057		Flange left	Bride gauche
6.09	Dichtung 13,5 x 18,5 x 2	441 078		Gasket	Joint
6.10	O-Ring 18 x 3,5	445 139		O ring	Joint torique
6.11	Anschlussrohr WW WTC 25-A Ausf.C	481 113 40 102		Connection pipe	Conduite raccordement
6.12	Überwurfmutter G1/2 x 16	481 113 40 077		Union nut	Ecrou borgne
6.13	Plattenwärmetauscher WTC 25-A Ausf.C	481 113 40 042		Plate heat exchanger	Echangeur à plaques
6.14	Anschlussrohr KW-Durchflusssensor	481 113 40 072		Connection pipe cold water throughput sensor	Conduite raccord. eau froide-débitmètre
6.15	Wasserströmungssensor mit Steckerkabel (Steckerkabel siehe Bedieneinheit)	481 113 40 122		Water flow sensor with plug cable (plug cable see operating unit)	Détecteur débit eau avec câble (câble pour fiche - voir unité de cde)
6.16	Anschlussrohr Durchfl.-Plattenw.	481 113 40 092		Connection pipe Flow limiter-PHE	Conduite raccordement détecteur débit-échangeur à plaques
6.17	Durchflussbegrenzer	481 113 40 117		Flow limiter	Limiteur de débit
6.18	Flansch rechts PWT WTC 25-A Ausf.C	481 113 40 047		Flange right	Bride droite
6.19	Einschraubteil R1/2	481 011 30 097		Screw in part	Entretoise
6.20	Überwurfmutter G3/4 x 22,2	481 011 30 107		Union nut	Ecrou borgne
6.21	Gasrohr mit Überwurfmutter G3/4	481 011 30 412		Gas pipe with union nut	Tube gaz avec écrou borgne
6.22	Schraube M4 x 10	402 150		Screw	Vis
6.23	Rohrhalteklammern vorne	481 011 02 387		Pipe bracket front	Etrier de maintien de tube avant
6.24	Siphon komplett	481 011 40 162		Siphon complete	Siphon complet
6.25	Überwurfmutter Siphon	481 011 40 197		Union nut siphon	Ecrou borgne siphon
6.26	Dichtung Siphon Überwurfmutter G1 1/4	481 011 40 217		Gasket siphon union nut	Joint pour écrou borgne siphon
6.28	Dichtung Siphon Überwurfmutter G1	481 011 40 207		Gasket siphon union nut	Joint pour écrou borgne siphon
6.29	Überwurfmutter G1 Siphon	481 011 40 177		Union nut siphon	Ecrou borgne siphon
6.30	Kondensatschlauch 25 x 3 x 1000 lang	481 011 40 237		Condensate hose	Tuyau d'évacuation condensats
6.31	Deckel Siphon	481 011 40 187		Cover siphon	Couvercle siphon
6.32	Dichtung für 3-stufige Pumpe (Wilo) und Blinddeckel O-Ring für PEA-Pumpe (Grundfos) - 18 x 2,5 N-EPDM 70 - 25,07 x 2,62 N-EPDM 70	481 011 40 057 445 145 445 146		Gasket for 3 stage pump and cover plate O ring for PEA pump (Grundfos)	Joint pour pompe 3 vitesses et couvercle borgne Joint torique pompe PEA (Grundfos)
6.33	Umwälzpumpe incl. Dichtung und Schrauben Wilo HU 15/4.1-PWM-X für WTC 15-A * Wilo HU 15/6-PWM-X für WTC 25-A * Wilo HU 15/7-PWM-X für WTC 32-A * Grundfos UPM2 15-70 PEA für WTC 15-32-A * * nur durch gleiches Fabrikat ersetzbar (PWM-Einstellung anpassen)	481 011 40 142 481 011 40 122 481 301 40 042 481 011 40 222		Circulation pump incl. gasket and 3 stage *replace only with same make (adapt PWM settings)	Circulateur avec joint et vis rempl. exclusif d'un mat. identique (PWM-Adapter les réglages)
6.34	Schraube M6 x 70 DIN 912 (Grundfos)	481 011 40 307		Screw	Vis
6.35	Dichtung Umsteuerventil	481 012 40 027		Gasket reversing valve	Joint vanne d'inversion

Bild Pict. Photo	Bezeichnung Brenner-Typenreihe Burner serie Type brûleur	Bestell-Nr. Order-No. No de commande	Preis EUR (o. MwSt.)	Designation	Désignation
6.36	Ventilunterteil mit Dichtung	481 012 40 072		Valve base with gasket	Partie basse de vanne avec joint
6.37	Schraube M6 x 25	402 371		Screw	Vis
6.38	Stellantrieb VC60 12 ZZ00E 230 V	481 012 40 037		Actuator	Servomoteur
6.39	Anschlussrohr Rücklauf	481 011 40 072		Connection pipe return	Tuyau de raccordement retour
6.40	Blechschaube DIN 7981-St 4,2 x 13	409 123		Screw	Vis tôle
6.41	Aufhängung AD-Gefäß oben	481 011 40 037		Hanging assembly vessel top	Support vase expansion haut
6.42	Ausdehnungsgefäß	481 011 40 027		Expansion vessel	Vase d'expansion
6.43	Dichtung 10 x 14,8 x 2	441 077		Gasket	Joint
6.44	Anschlussrohr WT-AD	481 011 40 102		Connection pipe	Tube de raccord. échangeur-vase
6.45	Stützring für Montageventil-Manometer	481 011 40 287		Support ring	Bague pour robinet manomètre
6.46	Montageventil R1/4 Manometer	481 011 40 157		Mounting valve press. gauge	Robinet manomètre
6.47	Klemmtülle für Rohr ø 18	481 011 02 407		Clamping sleeve for pipe ø 18	Presse-étoupe pour tube ø 18
6.48		481 011 02 397			pour tube ø 15

7. Armaturen / Fittings / Accessoires
WTC 15/25-A Ausf. K

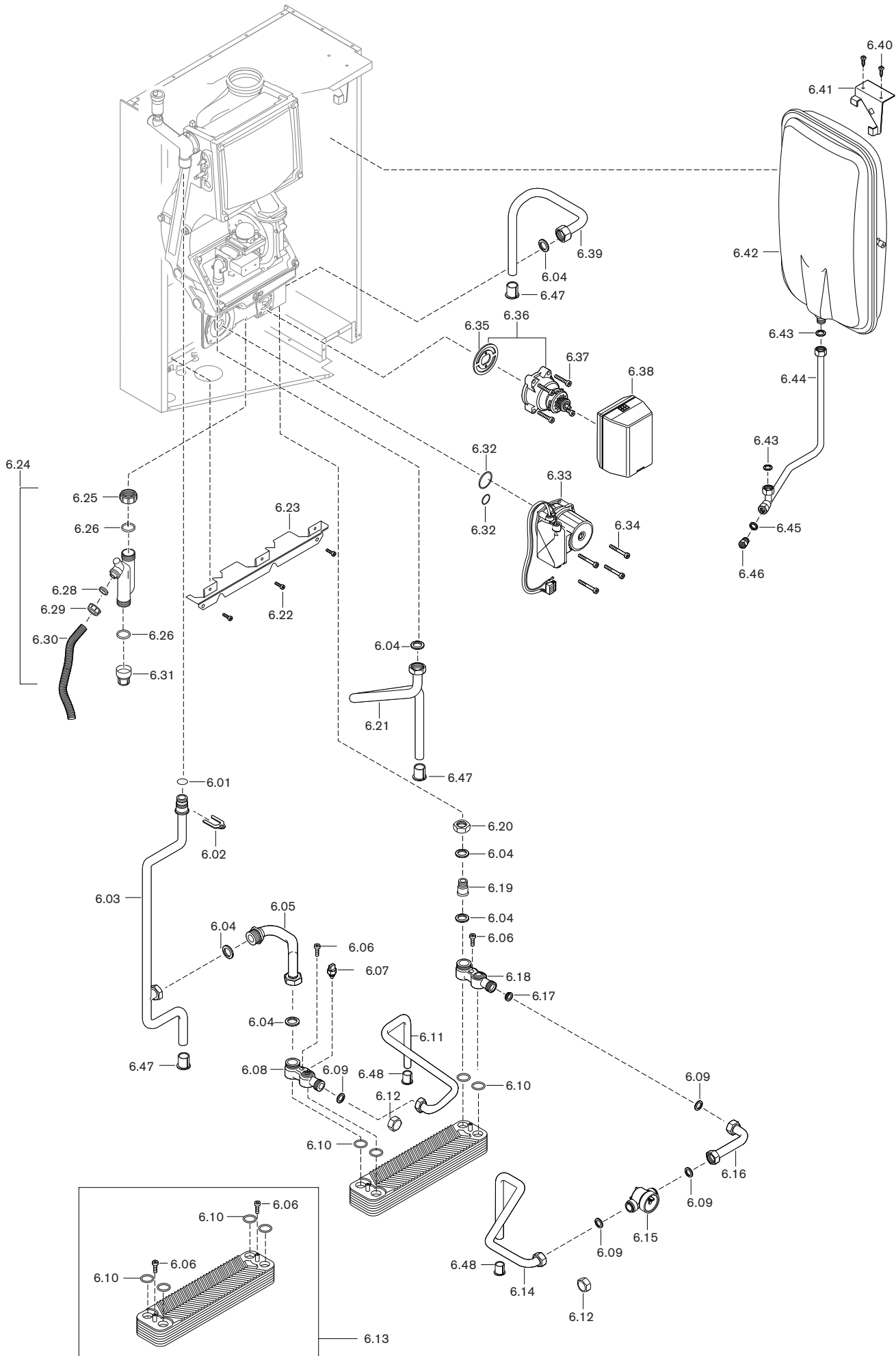

Bild Pict. Photo	Bezeichnung Brenner-Typenreihe Burner serie Type brûleur	Bestell-Nr. Order-No. No de commande	Preis EUR (o. MwSt.)	Designation	Désignation
7.	Armaturen WTC 15/25-A Ausf. K			Fittings	Accessoires
7.01	Schraube M 6 x 5-8.8	403 319		Screw	Vis
7.02	Schraube M4 x 35	402 149		Screw	Vis
7.03	Ausdehnungsgefäßhalter rechts komplett	481 015 40 022		Expansion tank bracket right complete	Support de droite vase d'expansion complet
7.04	Ausdehnungsgefäß	481 015 40 017		Expansion tank	Vase d'expansion
7.05	Ausdehnungsgefäßhalter links komplett	481 015 40 032		Expansion tank bracket left complete	Support de gauche vase d'expansion complet
7.06	Dichtung 17 x 24 x 2	441 076		Gasket	Joint
7.07	Anschlussrohr WT-AD komplett	481 015 40 082		Connection pipe complete	Tuyau de raccordement complet
7.08	Dichtung 10 x 14,8 x 2	441 077		Gasket	Joint
7.09	Stützring für Montageventil-Manometer	481 011 40 287		Support ring for mounting valve pressure gauge	Bague pour robinet manomètre
7.10	Montageventil R1/4 Manometer	481 011 40 157		Mounting valve press. gauge	Robinet manomètre
7.11	Anschlussrohr Rücklauf komplett	481 015 40 052		Connection pipe return complete	Tuyau de raccordement retour complet
7.12	Überwurfmutter G3/4 x 22,2	481 011 30 107		Union nut	Ecrou flottant
7.13	Einschraubteil R1/2	481 011 30 097		Screw in part	Entretoise
7.14	Anschlussrohr RL-Speicher	481 015 40 062		Connection pipe return tank	Tuyau de raccordement retour préparateur
7.15	Gasrohr komplett	481 015 40 072		Gas pipe complete	Tuyau gaz complet
7.16	Ablaufschlauch G 3/4 430 mm lang	481 015 40 107		Outlet hose	Tuyau d'écoulement
7.19	Sicherheitsventil 3bar G1/2 zum Stecken	481 015 40 067		Safety valve plug-in	Soupape de sécurité enfichable
7.20	Sicherungsbügel Sicherheitsventil	481 015 40 077		Fixing bracket safety valve	Etrier de maintien pour soupape
7.21	O-Ring 18 x 2,0 EPDM	445 137		O ring	Joint torique
7.22	Anschlussrohr Vorlauf mit Steckanschluss	481 015 40 042		Connection pipe supply with plug connection	Tuyau de raccordement départ avec raccordement
7.23	Sicherungsblech Vorlaufrohr	481 011 40 147		Fixing plate supply pipe	Tôle de fixation conduit de départ
7.24	Stellantrieb VC60 12 ZZ00E 230 V	481 012 40 037		Servomotor	Servomoteur
7.25	Schraube M 6 x 25 DIN 912	402 371		Screw	Vis
7.26	Ventilunterteil mit Dichtung	481 012 40 072		Valve base with seal	Corps de vanne avec joint
7.27	Dichtung Umsteuerventil	481 012 40 027		Seal changeover valve	Joint d'étanchéité vanne directionnelle
7.28	Schraube M 6 x 46 DIN 912 (Wilo) M 6 x 70 DIN 912 (Grundfos)	402 411 481 011 40 307		Screw	Vis
7.29	Umwälzpumpe incl. Dichtung und Schrauben Wilo 15/4.1-PWM-X für WTC 15-A * Wilo 15/6-PWM-X für WTC 25-A * Grundfos UPM2 15-70 PEA für WTC 15-32-A * * nur durch gleiches Fabrikat ersetzbar (PWM-Einstellung anpassen)	481 011 40 142 481 011 40 122 481 011 40 222		Circulation pump incl. gasket and screws * replace only with same make (adapt PWM settings)	Circulateur avec joint et vis * pour remplacement exclusif d'un matériel identique (PWM-Adapter les réglages)
7.30	Dichtung Pumpe (Wilo) O-Ring (Grundfos) 18 x 2,5-N 25,07 x 2,62-N	481 011 40 057 445 145 445 146		Gasket pump O ring	Etanchéité pompe Joint torique
7.31	Siphon komplett	481 011 40 162		Siphon complete	Siphon complet
7.32	Überwurfmutter 4 Siphon	481 011 40 197		Union nut Siphon	Ecrou borgne siphon
7.33	Dichtung Siphon Überwurfmutter G1 1/4	481 011 40 217		Gasket siphon union nut	Joint pour écrou borgne siphon
7.34	Siphon Überwurfmutter G1	481 011 40 207		siphon union nut	pour écrou borgne siphon
7.35	Überwurfmutter Siphon	481 011 40 177		Union nut Siphon	Ecrou borgne siphon
7.36	Kondensatschlauch 25 x 3 x 600 lang	481 015 40 097		Condensate hose	Tuyau d'évacuation condensats
7.37	Deckel Siphon	481 011 40 187		Cover Siphon	Couvercle siphon

8. Trinkwasserspeicher / DHW storage tank / Préparateur ECS
WAS 115 Power/Bloc-P, WAP

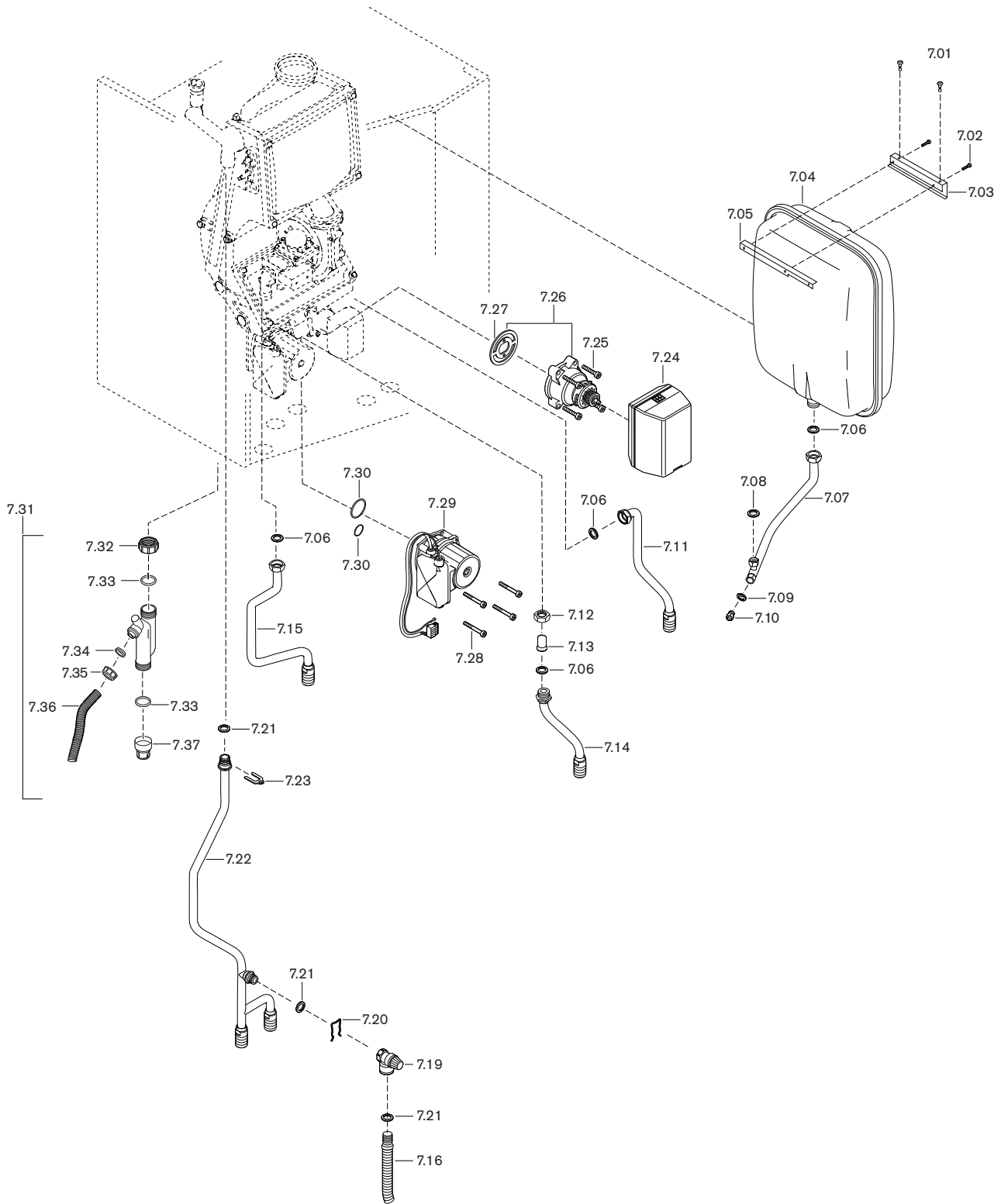

Bild Pict. Photo	Bezeichnung Brenner-Typenreihe Burner serie Type brûleur	Bestell-Nr. Order-No. No de commande	Preis EUR (o. MwSt.)	Designation	Désignation
8.	Trinkwasserspeicher WAS 115 Power/Bloc-P, WAP			DHW storage tank	Préparateur ECS
8.01	Abschlusskappe G 3/4	409 000 04 107		End cap	Capuchon
8.02	Dichtung 17 x 24 x 2	441 076		Seal	Joint
8.03	Kugelhahn Vorlauf G 3/4 kpl. rot	471 120 40 037		Ball valve flow	Robinet à bille - départ
8.04	Winkel 3/4 A x 3/4 A x M10	471 120 40 087		Elbow	Coude
8.05	Kugelhahn Rücklauf G 3/4 kpl. blau	471 120 40 047		Ball valve return blue	Robinet à bille Retour complet bleu
8.06	T-Stück	471 120 40 097		T-piece	Pièce en Té
8.07	Füll und Entleerhahn G 3/4	480 000 07 057		Inlet and outlet tap	Robinet de remplissage/vidange
8.08	Kappe für Füll und Entleerhahn 3/4"	480 000 07 067		Cap for inlet and outlet tap	Bouchon pour robinet rempl./vidange
8.09	Verschlusskappe G2	471 120 01 067		End cap	Bouchon obturateur
8.10	Dichtung 42,5 x 57 x 3	669 077		Seal	Joint
8.11	Anschlussrohr PWT-Vorlauf	471 120 40 062		Connection pipe PWT flow	Conduite de raccordement départ
8.12	Anschlussrohr PWT-Rücklauf	471 120 40 072		Connection pipe PWT return	Conduite de raccordement retour
8.13	Anschlussrohr WW PWT mit Wärmedämmung (WAS 115) – ohne Wärmedämmung (WAP)	471 120 40 202 471 120 40 042		Connection pipe – with insulation – without insulation	Conduite de raccord. ECS/échan. – avec isolation (WAS 115) – sans isolation (WAP)
8.14	WW-Auslauffühler	660 253		DHW outlet sensor	Sonde de soutirage ECS
8.15	Anschlussleitung für WW-Auslauffühler B12	471 120 22 022		Connection line for DHW outlet sensor	Conduite de raccord. pour sonde de soutirage ECS
8.16	Anschlussrohr KW Pumpe-PWT mit Wärmedämmung (WAS 115) – ohne Wärmedämmung (WAP)	471 120 40 192 471 120 40 032		Connection pipe CW Pump-PWT – with insulation – without insulation	Conduite raccord. eau froide circulateur/échangeur – avec isolation (WAS 115) – sans isolation (WAP)
8.17	Dichtung 20 x 29 x 1	471 120 40 107		Seal	Joint
8.18	Reduzierblende WTC 15 Ø 5,5 mm (WAS 115) WTC 15-A (WAP) WTC 25-A (WAP)	471 120 40 137 471 120 40 117 471 120 40 127		Reducer	Réduction - WTC 15 Ø 5,5 mm (WAS 115) - WTC 15-A (WAP) - WTC 25-A (WAP)
8.19	Brauchwasserpumpe UPM 3 Grundfos (WAS 115) – Anschlusskabel für Umwälzpumpe UPM 3 (WAS 115)	471 120 40 232 471 120 40 222		Water pump – connection cable f. circ. pump	Circulateur ECS UPM3 Grundfos (WAS 115) – Câble raccord. pour circulateur (WAS 115)
8.191	Brauchwasserpumpe G1 (WAP)	471 120 40 112		Water pump	Circulateur ECS (WAP)
8.20	Dichtung 20 x 29 x 2	481 401 40 047		Seal	Joint
8.21	Anschlussrohr KW Speicher-Pumpe mit Wärmedämmung (WAS 115) – ohne Wärmedämmung (WAP)	471 120 40 182 471 120 40 022		Connections pipe CW tank-pump – with insulation – without insulation	Conduite raccord. eau froide ballon/circul. avec isolation (WAS 115) – sans isolation (WAP)
8.22	Winkel 3/4 Fl. x 3/4 AG x 3/4 AG	480 000 07 047		Elbow	Coude
8.23	Entleerhahn G 3/4	471 120 40 057		Outlet tap	Robinet de vidange
8.24	Temperaturfühler NTC 12K mit Stecker B3	471 120 22 042		Temperature e sensor with plug	Sonde de température NTC 12 K avec fiche B3
8.25	Temperaturfühler NTC 5K mit Stecker B10	471 120 22 032		Temperature sensor with plug	Sonde de température NTC 5 K avec fiche B10
8.26	Verschlussstülle	471 120 01 237		Shut off grommet	Gainé d'obturation
8.27	Metall-Kabelhalter 1,8 x 20	499 275		Metal cable holder	Fixation de câble métallique
8.28	Kabelbinder mit Niet	481 011 22 117		Cable tie with rivet	Fixation de câble avec rivets
8.29	Trichtersiphon WAI / WAS	471 120 01 057		Funnel siphon	Collecteur siphon WAI / WAS
8.30	Kondensatschlauch 24 x 3 x 1000	471 120 01 267		Condensate hose	Tuyau d'évacuation condensats
8.31	Magnesium-Schutzanode M8 x 26 x 490	669 120		Magnesium protective anode	Anode au magnésium
8.32	Dichtring 109,5 x 88 x 3	471 145 01 037		Sealing ring	Joint d'étanchéité
8.33	Flanschdeckel D 140 x 8	471 100 01 317		Flange cover	Capot de bride
8.34	Schraube M10 x 25	401 600		Screw	Vis
8.35	Flanschisolierung rund WAS / WAI	471 120 01 287		Flange insulation round	Isolation WAS / WAI rond
8.36	Plattenwärmetauscher	471 120 40 052		Plate heat exchanger	Echangeur à plaques
8.37	Anschlusskabel Fühler WAS 115	471 120 22 017		Connection cable sensor	Câble raccord. sonde WAS 115
8.38	Stecker Rast 5 – B10 2-polig grau – B12 2-polig transparent	716 239 716 237		Plug grey transparent	Fiche grise transparente
8.39	Dichtung 24 x 17 x 2 DIN EN 1514-1 Gasfalit	441 080		Seal Gasfalit	Joint Gasfalit
8.40	Gasdurchgangshahn G 3/4 mit Dichtungen	471 120 40 152		Gas straightway cock with seals	Robinet gaz avec joints
8.41	Rückflussverhinderer (Schwerkraftbremse)	471 120 40 187		Non-return valve (gravity brake)	Clapet anti-thermosiphon
8.42	Verschlussstopfen 30 x 95 PU-Weichschaum	471 120 02 117		Closing plug PU foam	Capuchon obturateur Mousse PU
8.43	Wärmedämmung für PWT WAS 115	471 120 40 197		Insulation	Isolation thermique échangeur

9. Trinkwasserspeicher / DHW storage tank / Préparateur ECS
WAI

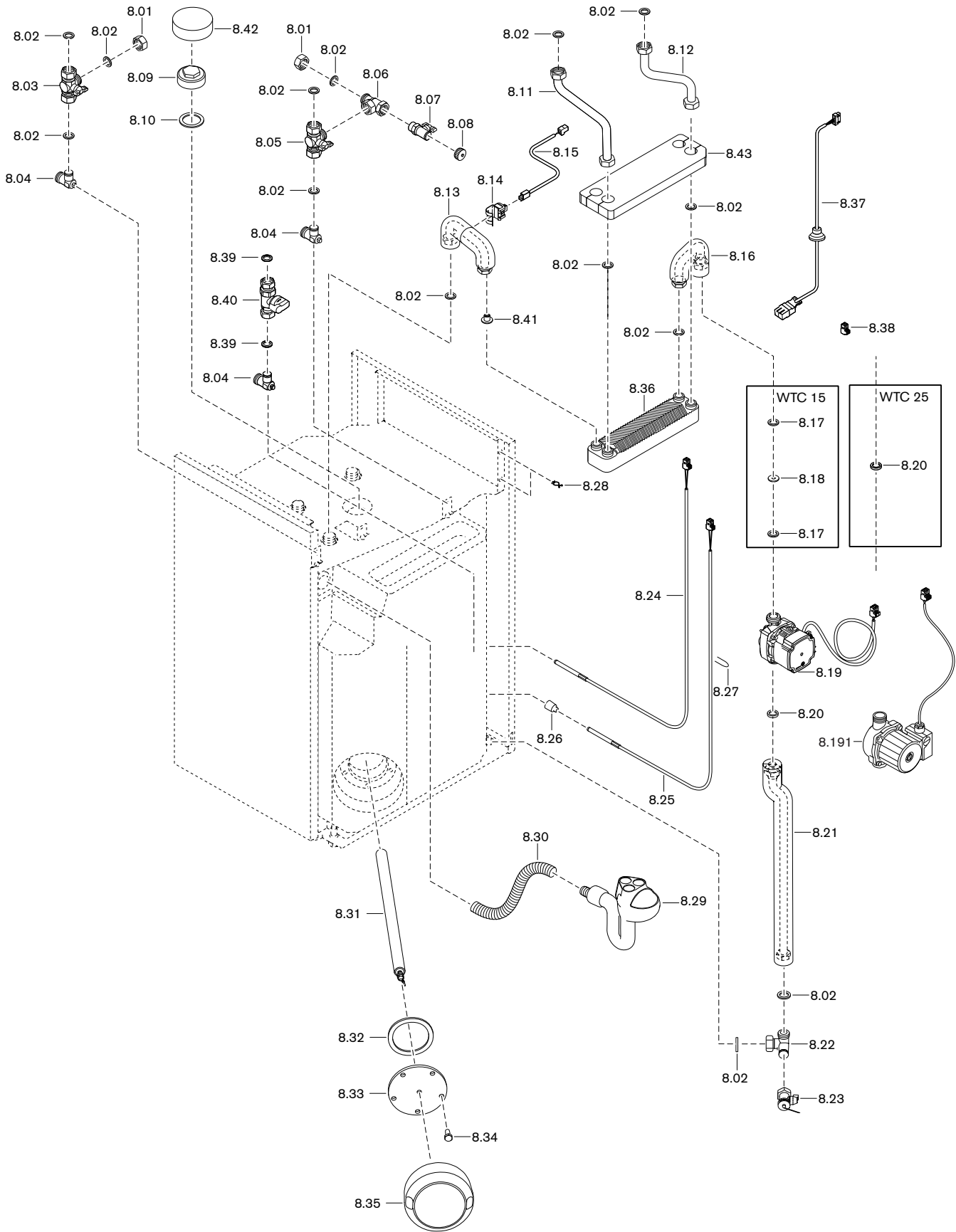

Bild Pict. Photo	Bezeichnung Brenner-Typenreihe Burner serie Type brûleur	Bestell-Nr. Order-No. No de commande	Preis EUR (o. MwSt.)	Designation	Désignation
9.	Trinkwasserspeicher WAI			DHW storage tank	Préparateur ECS
9.01	Flanschisolierung WAP / WAI rund	471 120 01 287		Flange insulation round	Isolation WAP / WAI rond
9.02	Schraube M10 x 25	401 600		Screw	Vis
9.03	Flanschdeckel D 140 x 8	471 100 01 317		Flange cover	Bride
9.04	Dichtring 109,5 x 88 x 3	471 145 01 037		Sealing ring	Joint d'étanchéité
9.05	Magnesium-Schutzanode M8 x 26 x 490	669 120		Magnesium anode	Anode en magnésium
9.06	Entleerhahn G3/4	471 120 40 057		Outlet tap	Robinet de vidange
9.07	Winkel 3/4Fl.x 3/4AG x 3/4AG	480 000 07 047		Elbow	Coude
9.08	Dichtung 17 x 24 x 2	441 076		Gasket	Joint
9.09	Kondensatschlauch 24 x 3 x 1000 lang GR mit einseitiger TPE-Muffe	471 120 01 267		Condensate hose mit einseitiger TPE-Muffe	Tuyau de condensats avec manchon sur un seul côté
9.10	Trichtersiphon WAI / WAP	471 120 01 057		Funnel siphon	Collecteur siphon
9.11	Metall-Kabelhalter 1,8 x 20	499 275		Metal cable clamp	Fixation de câble
9.12	Temperaturfühler NTC 12K für Einschaltfühler B3 mit Stecker und Wärmeleitpaste	471 120 22 102		Temperature sensor for switch-on sensor with plug and Thermally conductive paste	Sonde de température pour sonde d'enclenche. avec fiche et pâte thermique
9.13	Winkel 3/4A x 3/4A x M10	471 120 40 087		Elbow	Coude
9.14	Kugelhahn Rücklauf G3/4 komplett blau	471 120 40 047		Ball valve return complete blue	Robinet à bille retour complet bleu
9.141	Kugelhahn-Flügelgriff blau	471 120 40 167		Ball valve T-handle blue	Vanne papillon bleue
9.15	Kappe für Füll- und Entleerhahn IG 3/4	480 000 07 067		Cap for inlet and outlet tap	Bouchon pour robinet rempl. /vid.
9.16	Füll- und Entleerhahn G 3/4	480 000 07 057		Inlet and outlet tap	Robinet
9.17	T-Stück komplett	471 120 40 097		T piece complete	Pièce en Té complète
9.18	Abschlusskappe G 3/4	409 000 04 107		Closing cap	Bouchon
9.19	Anschlussrohr Rücklauf WAI 100	471 108 40 072		Connection pipe return	Conduite de raccord. retour
9.20	Gasdurchgangshahn G 3/4 komplett	471 120 40 152		Gas valve	Robinet gaz
9.21	Dichtung 24 x 17 x 2	441 080		Gasket	Joint
9.22	Anschlussrohr Vorlauf WAI 100	471 108 40 062		Connection pipe supply	Conduite de raccordement départ
9.23	Rückschlagklappe G3/4 x 3/4AG mit SKB	471 108 40 017		Non return cap	Bouchon
9.24	Verschlusskappe G2	471 120 01 067		Closing cap	Bouchon obturateur
9.25	Dichtung 42,5x 57 x 3	669 077		Gasket	Joint
9.26	Kugelhahn Vorlauf G3/4 komplett rot	471 120 40 037		Ball valve supply red	Robinet à bille départ rouge
9.261	Kugelhahn-Flügelgriff rot	471 120 40 157		Ball valve T-handle red	Vanne papillon rouge
9.27	Kabelbinder	481 011 22 117		Cable tie	Fixation câble
9.28	Verschlussstopfen	471 120 02 117		Closing plug	Capuchon obturateur
9.29	Rohr KW-Anschluss	471 120 01 017		Pipe CW connection	Tube de raccord. eau froide
9.30	Wasserverteiler Kaltwasser Eintritt	471 100 01 167		Water distr. CW inlet	Répartiteur entrée eau froide
9.31	Rohr WW-Anschluss	471 100 01 157		Pipe WW connection	Tube de raccord. eau chaude

10. Socket / Sockel / Socket
S20 / S40

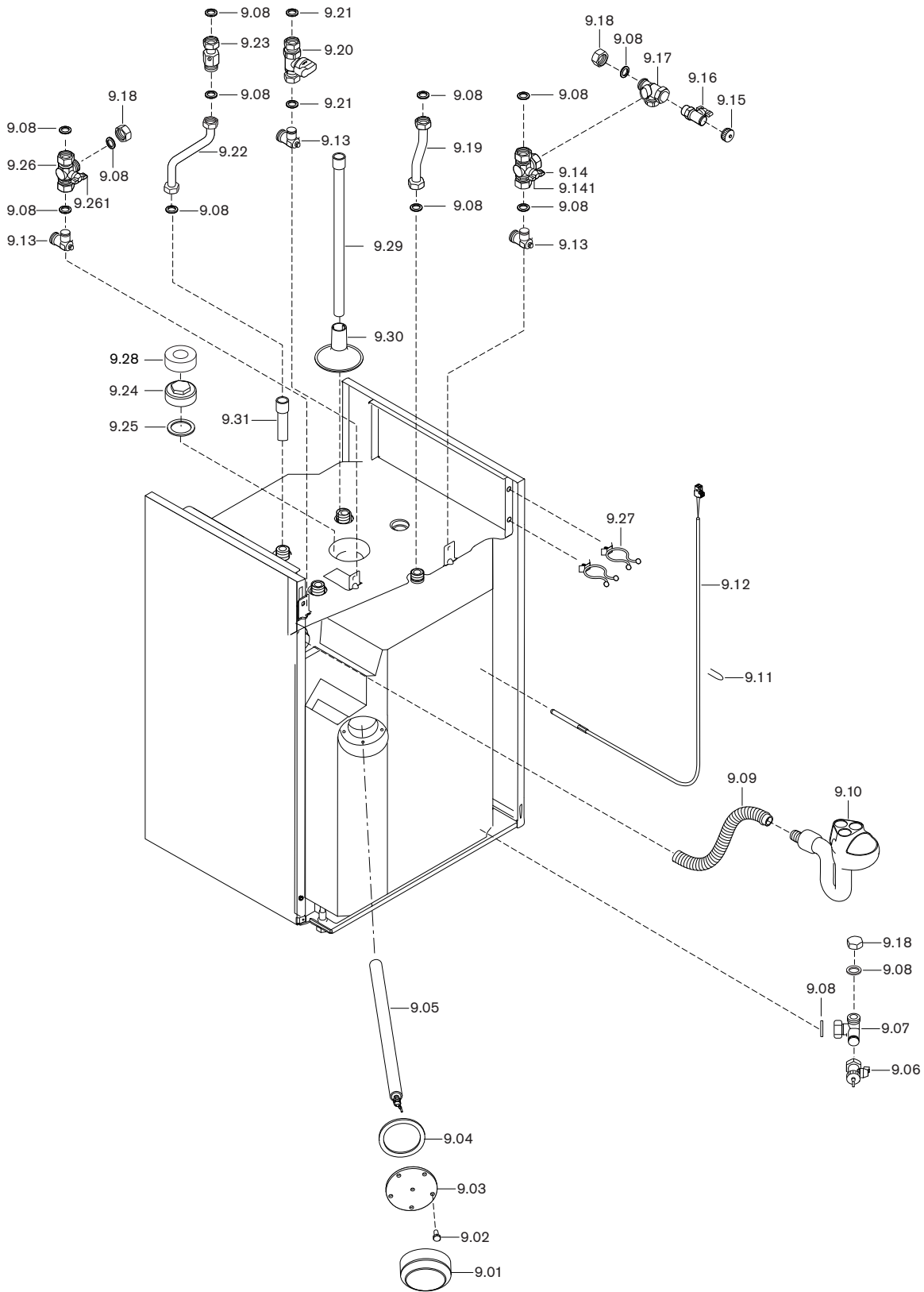

Bild Pict. Photo	Bezeichnung Brenner-Typenreihe Burner serie Type brûleur	Bestell-Nr. Order-No. No de commande	Preis EUR (o. MwSt.)	Designation	Désignation
10.	Sockel S20 / S40			Plinth S20 / S40	Socle S20 / S40
10.01	Kantenschutzprofil 0,8-1,0 mm	756 027		Corner protection profile	Protection rive de tôle
10.02	Gerätefuß M10 x 61 Typ I-G-2 PE natur	499 264		Unit foot	Pied
10.03	Vorderteil Sockel S20 S40	481 000 01 542 481 000 01 602		Front panel plinth	Façade avant socle
10.04	Füll- und Entleerhahn G 3/4	480 000 07 057		Inlet and outlet tap	Robinet
10.05	Gasdurchgangshahn G 3/4 kpl.	471 120 40 152		Gas valve complete	Robinet gaz complet
10.06	Winkel 3/4A x 3/4A x M10	471 120 40 087		Elbow	Coude
10.07	Kugelhahn Vorlauf G3/4 kpl. rot	471 120 40 037		Ball valve supply complete red	Robinet à bille départ complet rouge
10.08	Kugelhahn Rücklauf G3/4 kpl. blau	471 120 40 047		Ball valve return complete blue	Robinet à bille retour complet bleu
10.09	T-Stück kpl.	471 120 40 097		T piece complete	Pièce en Té complète
10.10	Dichtung 24 x 17 x 2 DIN EN 1514-1	441 080		Gasket	Joint
10.11	Dichtung 17 x 24 x 2 DIN EN 1514-1	441 076		Gasket	Joint
10.12	Abschlusskappe G 3/4	409 000 04 107		Closing cap	Bouchon
10.13	Kondensatschlauch 25 x 1000 lang (S20) 24 x 3 x 1000 mm lang GR (S40)	400 110 50 217 471 120 01 267		Condensate hose	Tuyau d'évacuation condensats
10.14	Schlauchklemme 29,5 x 32,5 x 7 (S20) (ohne Bild)	669 468		Hose clamp (without picture)	Etrier de maintien de câbles (sans vue)
10.15	Stopfen 6 mm	446 034		Cap	Bouchon
10.16	Magnetschnapper	499 223		Magnetic fastener	Aimant
10.17	Distanzstück	401 110 02 207		Spacer	Entretoise
10.18	Kugelhahn-Flügelgriff blau	471 120 40 167		Ball valve T-handle blue	Vanne papillon bleu
10.19	Kugelhahn-Flügelgriff rot	471 120 40 157		Ball valve T-handle red	Vanne papillon rouge
10.20	Trichtersiphon (S40)	471 120 01 057		Funnel siphon	Collecteur siphon
10.21	Schraube M 5 x 30 DIN 912 8.8 (S40)	402 227		Screw	Vis
10.22	Sechskantmutter M 10	411 502		Hexagonal nut	Ecrou hexagonal

11 . Hydraulik / Hydraulic / Hydraulique WTC 15/25-A Ausf. K

Installationskonsole / Installation console / Console d'installation WHI K1.0

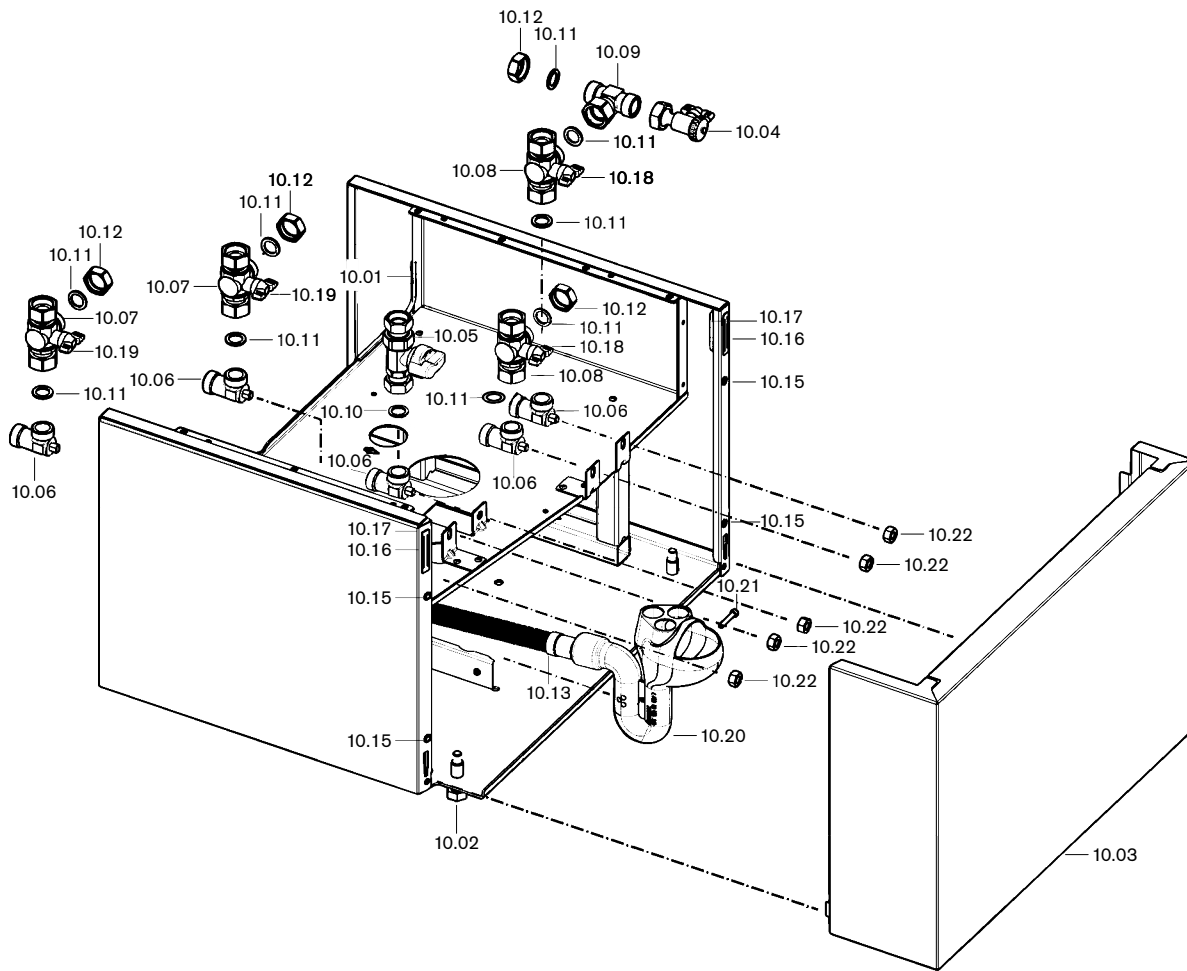
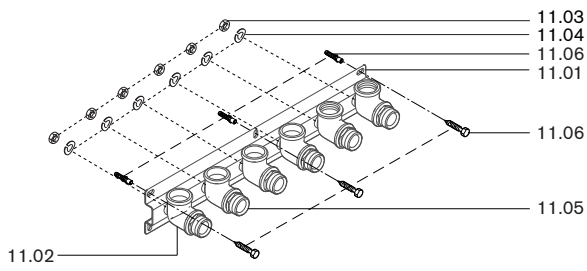

Installations-Set / Installation set / Set d'installation WHI K2.0

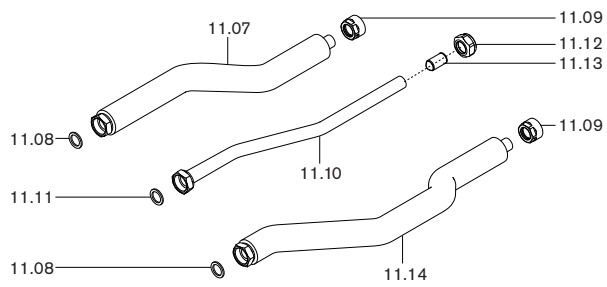

Installations-Set / Installation set / Set d'installation WHI K3.0

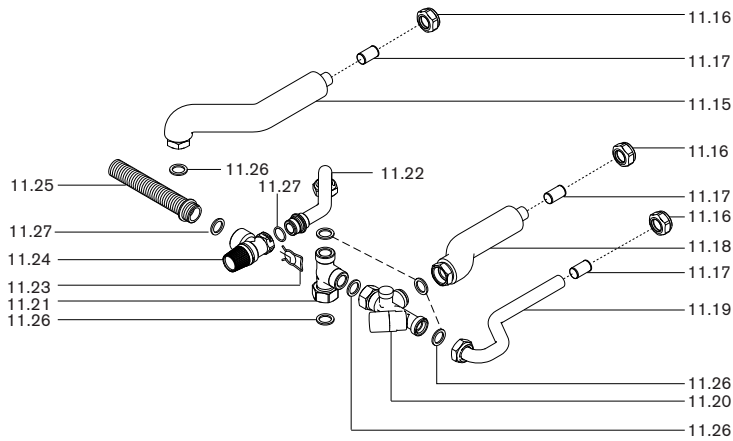

Installations-Set / Installation set / Set d'installation WHI W-S



Bild Pict. Photo	Bezeichnung Brenner-Typenreihe Burner serie Type brûleur	Bestell-Nr. Order-No. No de commande	Preis EUR (o. MwSt.)	Designation	Désignation
11.	Hydraulik WTC 15/25-A Ausf. K			Hydraulic	Hydraulique
	<u>Installationskonsole WHI K1.0</u>			<u>Installation console</u>	<u>Console d'installation</u>
11.01	Anschlussplatte für Auf- oder Unterputz	480 000 07 577		Connection plate for surface or concealed mounting	Platine de raccordement pour montage apparent ou encastré
11.02	Unterputzwinkel G3/4"	480 000 07 437		Under plaster elbow	Coude pour montage encastré
11.03	Sechskantmutter BM 8 DIN 439-5	411 402		Hexagonal nut	Ecrou hexagonal
11.04	Federring B 8 DIN 127 St	435 250		Spring washer	Rondelle ressort
11.05	Doppelnippel G3/4 x R3/4	480 000 07 587		Double nipple	Mamelon
11.06	Befestigungsset WHU 4.0/WHI K 1.0	480 000 07 322		Fixing set	Kit de fixation
	<u>Installations-Set WHI K2.0</u>			<u>Installation set</u>	<u>Set d'installation</u>
11.07	Anschlussrohr mit Isolierung	480 000 07 412		Connection pipe with insulation	Conduite de raccordement isolée
11.08	Dichtung 17 x 24 x 2 DIN 2690	441 076		Gasket	Joint
11.09	Klemmverschraubung-Anschlusset 18 mm	480 000 07 112		Clamping screw connection set	Ecrou - bague de raccordement à visser
11.10	Anschlussrohr Gas für WHI K 2.0	480 000 07 422		Connection pipe gas	Conduite de raccordement gaz
11.11	Dichtung 24 x 17 x 2 DIN 2690	441 080		Gasket	Joint
11.12	Klemmverschraubung 18 x 1 mm	480 000 07 177		Clamping screw	Ecrou
11.13	Stützhülse für 18 x 1 Rohr	480 000 07 707		Supporting sleeve for pipe	Manchon pour tube
11.14	Anschlussrohr RL mit Isolierung	480 000 07 432		Connection pipe with insulation	Conduite de raccordement retour avec isolation
	<u>Installations-Set WHI K3.0 10 bar, 6 bar</u>			<u>Installation set</u>	<u>Set d'installation</u>
11.15	Anschlussrohr WW mit Isolierung	480 000 07 442		Connection pipe insulation	Conduite de raccordement isolée
11.16	Klemmverschraubung 18 x 1 mm	480 000 07 177		Clamping screw	Ecrou
11.17	Stützhülse für 18 x 1 Rohr	480 000 07 707		Supporting sleeve for pipe	Manchon pour tube
11.18	Anschlussrohr Zirkulation mit Isolierung	480 000 07 452		Connection pipe circulation with insulation	Conduite de raccordement isolée
11.19	Anschlussrohr KW für WHI K3.0	480 000 07 462		Connection pipe	Conduite de raccordement
11.20	Absperrreinheit G3/4A x G3/4A x G3/4I	662 040		Shut off device	Vanne d'arrêt
11.21	T-Stück G3/4 FI x G3/4 AG x G3/4 AG	480 000 07 597		T piece	Pièce en Té
11.22	Anschlussrohr KW Sicherheitsventil	480 000 07 472		Connection pipe safety valve	Conduite de raccordement soupape de sécurité
11.23	Sicherungsbügel Sicherheitsventil	481 015 40 077		Fixing bracket safety valve	Etrier soupape de sécurité
11.24	Sicherheitsventil 10 bar zum Stecken 6 bar zum Stecken	480 000 07 607 480 000 07 767		Safety valve plug-in plug-in	Soupape de sécurité enfich. 10 bar enfich. 6 bar
11.25	Ablaufschlauch G 3/4 430 mm lang	481 015 40 107		Outlet hose	Tuyau d'évacuation
11.26	Dichtung 17 x 24 x 2 DIN 2690	441 076		Gasket	Joint
11.27	O-Ring 18 x 2,0-N EPDM 70 DIN 3771	445 137		O ring	Joint torique
	<u>Installations-Set WHI W-S</u>			<u>Installation set</u>	<u>Set d'installation</u>
11.30	Anschlussrohr RL 18 x 1 x 522	481 000 01 632		Connection pipe	Conduite de raccordement retour
11.31	Anschlussrohr VL 18 x 1 x 442	481 000 01 642		Connection pipe	Conduite de raccordement départ
11.32	Dichtung 17 x 24 x 2 DIN EN 1514-1	441 076		Gasket	Joint
11.33	Anschlussrohr Gas 18 x 1 x 442	481 000 01 652		Connection pipe	Conduite de raccordement gaz
11.34	Dichtung 24 x 17 x 2 DIN EN 1514-1 (Gas)	441 080		Gasket	Joint

**12. Basisanschlussgruppe / Basic connection group /
Groupe de base
WHB 4.0**



**Basis-Erweiterungsmodul / Basic extension
module / Module d'extension de base
WHB 4.1**

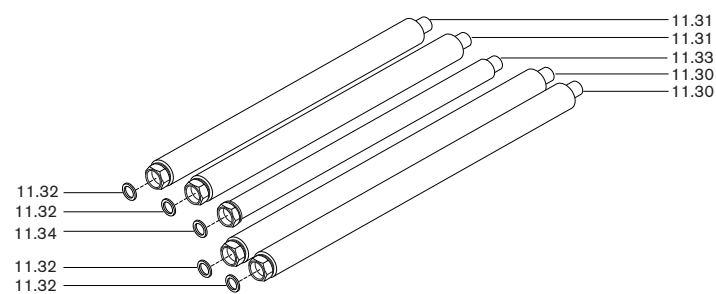
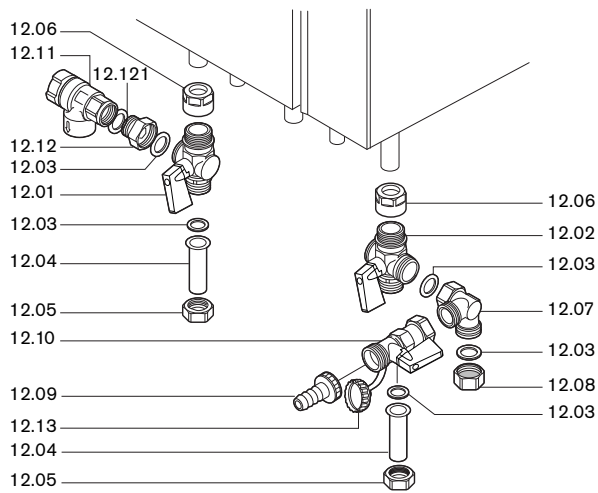
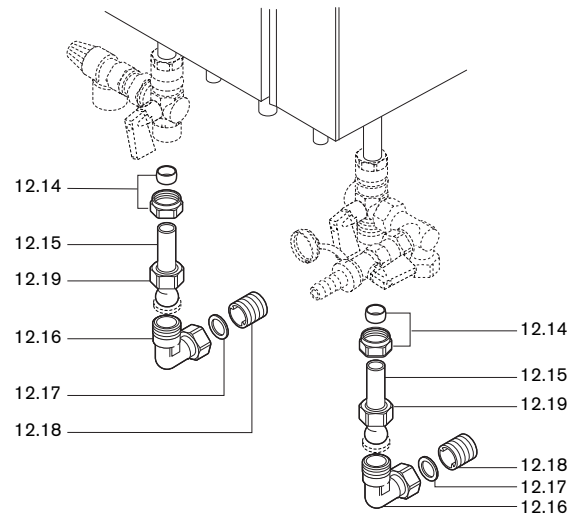

**13. Zubehör / Fittings / Accessoires
WTC-A**

**Differenzdruck-Überström-Set / Differential bypass set /
Set soupape différentielle
WHD 4.0**

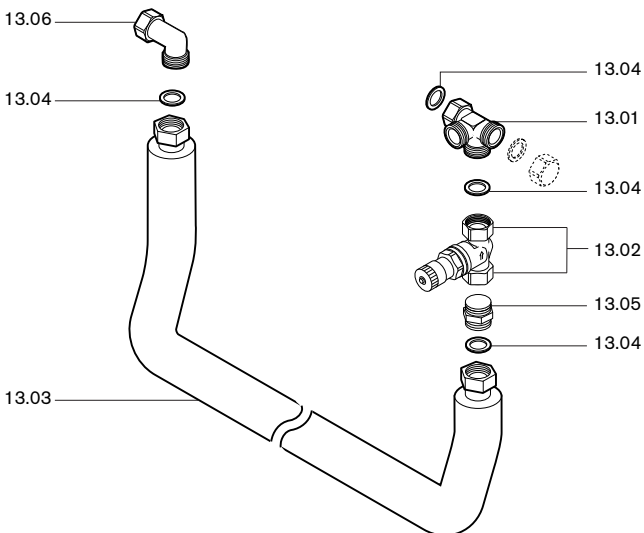

Sammelsiphon-Set / Collector siphon set / Siphon collecteur

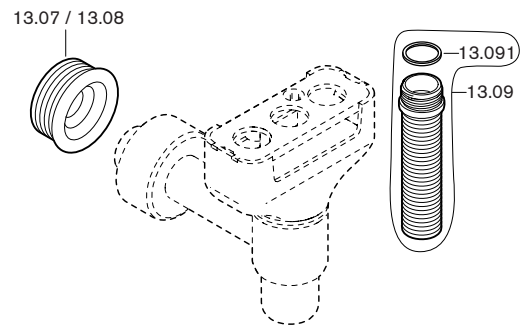

**Luft- und Sediment-Abscheide-Set / Air and sediment separator set / Groupe de dégazage et de désembouage
WHL 1.0**



Bild Pict. Photo	Bezeichnung Brenner-Typenreihe Burner serie Type brûleur	Bestell-Nr. Order-No. No de commande	Preis EUR (o. MwSt.)	Designation	Désignation
12.	Basisanschlussgruppe WHB 4.0			Basic connection group	Groupe de base
12.01	Kugelhahn 3/4 HK-Vorlauf rot seitl. Abgang links	480 000 07 807		Ball valve supply red side outlet left	Robinet départ rouge avec sortie latérale gauche
12.02	Kugelhahn 3/4 HK-Rücklauf blau seitl. Abgang rechts	480 000 07 817		Ball valve return blue side outlet right	Robinet retour bleu avec sortie latérale droite
12.03	Dichtung 24 x 17 x 2 (3/4)	480 000 07 077		Gasket	Joint
12.04	Anschlussrohr 18 x 1 x 70	480 000 07 787		Connection pipe	Tube de raccordement
12.05	Überwurfmutter G 3/4 x 13 x 19	480 000 07 797		Union nut	Écrou
12.06	Klemmverschraubung-Anschlussset 18 mm	480 000 07 112		Terminal screw connection set	Set écrou olive
12.07	Winkel 3/4Fl.x 3/4AG x 3/4AG	480 000 07 847		Angle	Coude
12.08	Abschlusskappe G 3/4	480 000 07 857		Connection cap	Bouchon
12.09	Schlauchtülle mit Mutter 3/4 und O-Ring	480 000 07 877		Hose sleeve wit nut and O ring	Embout avec écrou et joint
12.10	Füll- und Entleerhahn G 3/4	480 000 07 867		Inlet and outlet tap	Robinet de vidange et remplissage
12.11	Sicherheitsventil 3 bar G 1/2	480 000 07 827		Safety valve 3 bar G 1/2	Soupape de sécurité
12.12	Anschlussnippel für Sicherheitsventil	480 000 07 837		Connection nipple for safety valve	Mamelon pour soupape de sécurité
12.121	Dichtung 27 x 21 x 1,5	480 000 15 017		Gasket	Joint
12.13	Kappe für Füll- und Entleerhahn IG 3/4	480 000 07 067		Cap for inlet and outlet tap	Capuchon pour robinet vidange
	Basis-Erweiterungsmodul WHB 4.1			Basic extension module	Module d'extension de base
12.14	Klemmverschraubung 18 x 1 mm blank	480 000 07 177		Terminal screw connection	Écrou olive
12.15	Kugelgelenkhülse für KVSR 18mm	480 000 07 167		Ball joint sleeve	Embout avec rotule
12.16	Winkel 3/4Fl.x M28 x 1,5AG	480 000 07 137		Angle	Coude
12.17	Dichtung 24 x 17 x 2 (3/4)	480 000 07 077		Gasket	Joint
12.18	Doppelnippel G 3/4A x 43 mm	480 000 07 187		Double nipple	Mamelon double
12.19	Überwurfmutter M28 x 1,5 x 20,2	480 000 07 157		Union nut	Écrou
13.	Zubehör WTC-A			Fittings	Accessoires
	<u>Differenzdruck-Überström-Set WHD 4.0</u>			<u>Differential bypass set</u>	<u>Set soupape différentielle</u>
13.01	T-Stück 3/4Fl. x 3/4AG x 3/4AG x 3/4AG	480 000 07 207		T piece	Pièce en té
13.02	Überströmventil Baulänge 55 mm mit 2 Überwurfmuttern	409 000 04 467		Bypass valve with double nipple	Soupape différentielle avec mamelon double
13.03	Wellschlauch 655 lang G 3/4 DN 20	480 000 07 227		Corrugated hose	Flexible
13.04	Dichtung 24 x 17 x 2 (3/4)	480 000 07 077		Gasket	Joint
13.05	Doppelnippel G 3/4A x G 3/4A x 25 mm	480 000 07 217		Double nipple	Mamelon double
13.06	Winkel 3/4 Fl. x 3/4 AG	480 000 07 657		Angle	Coude
	<u>Sammelsiphon-Set</u>			<u>Collector siphon</u>	<u>Siphon collecteur</u>
13.07	Siphonmanschette DN30 auf HT50	480 000 07 957		Siphon collar	Manchette siphon
13.08	Siphonmanschette DN30 auf HT40	480 000 07 967		Siphon collar	Manchette siphon
13.09	Ablaufschlauch G3/4 x 1000 mm lang mit O-Ring	511 502 02 422		Outlet hose with O ring	Tube d'évacuation avec joint torique
13.091	O-Ring 18 x 2,0	445 137		O ring	Joint torique
	<u>Luft- und Sediment-Abscheide-Set WHL 1.0</u>			<u>Air and sediment separator set</u>	<u>Groupe de dégazage et de désembouage</u>
13.10	Luftabscheider G1 1/2l x G1 1/2A mit Schnellentlüfter	409 000 14 127		De-aerator with quick action vent valve	Dégazeur avec dégazage rapide
13.11	Ersatz-Entlüfterkappe für Luftabscheider	409 000 14 137		Replacement de-aerator cap for de-aerator	Capuchon remplacement pour dégazeur
13.12	Schlammabscheider G1 1/2l x G1 1/2A mit KFE-Hahn G1/2	409 000 14 147		Sludge separator with KFE cock	Désemboueur avec vanne
13.13	Wärmedämmschale komplett Luft-/Schlammabscheider	409 000 14 157		Heat insulation complete air/sludge separator	Coquille isolante complète pour dégazeur/désemboueur
13.14	Silikon-Schlauch Dm. 12 x 2 1000 lang (ohne Bild)	409 000 14 177		Silicone hose (without picture)	Tuyau souple (sans vue)
13.15	Dichtung 32 x 44 x 2	409 000 14 097		Gasket	Joint
13.16	Überwurfmutter G1 1/2 x 42 L=18mm	409 000 14 077		Union nut	Contre borgne

Unterputz-Montageplatte /
Under plaster mounting plate /
Plaque de montage mural
WHU 4.0

Wandhalter / Wall bracket / Support de fixation murale

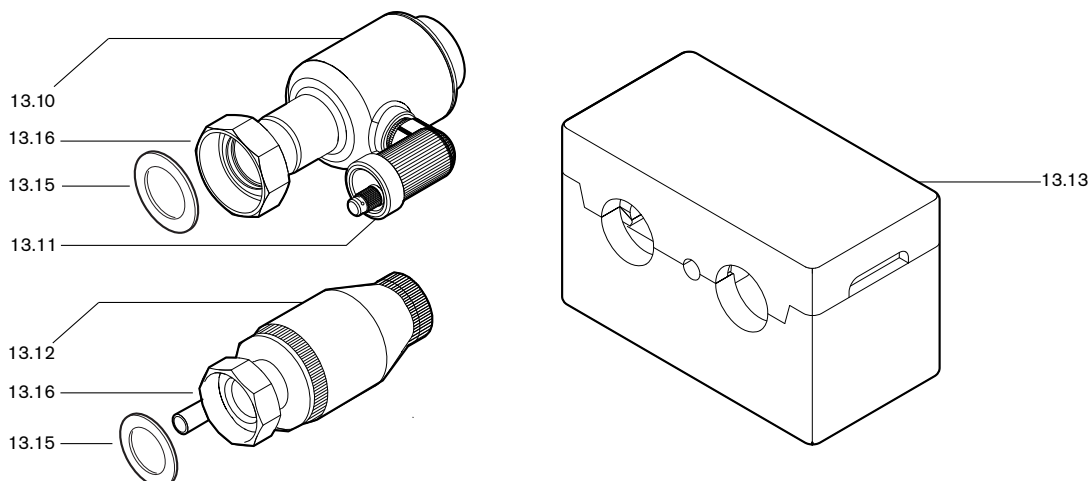
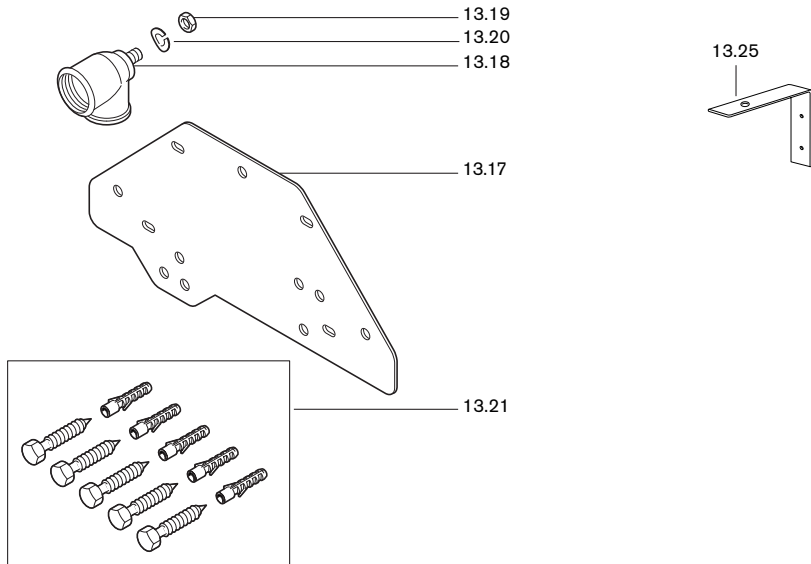

Kondensathebeeinrichtung / Condensate lift unit / Dispositif de relevage de condensats

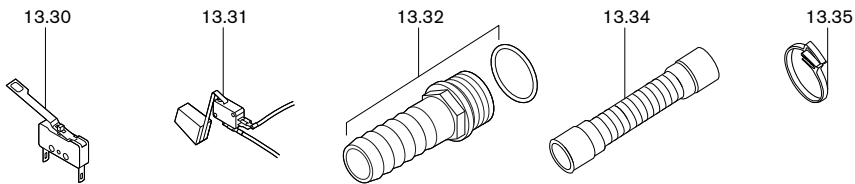

WHI con-aqua 25-7 #1



Bild Pict. Photo	Bezeichnung Brenner-Typenreihe Burner serie Type brûleur	Bestell-Nr. Order-No. No de commande	Preis EUR (o. MwSt.)	Designation	Désignation
	<u>Unterputz-Montageplatte WHU 4.0</u>			<u>Under plaster mounting plate</u>	<u>Plaque de montage mural</u>
13.17	Unterputz-Montageplatte WHU 4.0	480 000 07 427		Under plaster mounting plate	Plaque de montage mural
13.18	Unterputzwinkel G 3/4I	480 000 07 437		Under plaster angle	Coude
13.19	Sechskantmutter BM 8 DIN 439	411 402		Hexagonal nut	Ecrou 6 pans
13.20	Federring B 8 DIN 127	435 250		Spring washer	Ecrou frein
13.21	Befestigungsset	480 000 07 322		Fixing set	Kit de fixation
	<u>Expansionsgefäße Heizung</u>			<u>Expansion vessel heating</u>	<u>Vase d'expansion chauffage</u>
13.25	Wandhalter für WHI expan 8-25 #1	480 010 03 227		Wall bracket	Support de fixation murale
	<u>Kondensathebeeinrichtung</u>			<u>Condensate lift unit</u>	<u>Dispositif de relevage de condensats</u>
13.30	Schwimmerschalter	661 015		Floating switch	Interrupteur à flotteur
13.31	Sicherheitsschalter mit Schwimmer	661 016		Safety switch with float	Contact de sécurité à flotteur
13.32	Schlauchtülle ø 20 x 3/4 A	499 299		Immersion sleeve	Raccord flexible
13.33	PVC-Schlauch 9 x 1,5 mm 6 m lang (ohne Bild)	669 217		PVC hose (without picture)	Tuyau PVC (sans vue)
13.34	Kondensatschlauch 25 x 200 mm lang	400 110 50 227		Condensate hose	Tuyau de raccordement des condensats
13.35	Schlauchklemme 29,5 x 32,5 x 7	669 468		Hose clamp	Etrier de maintien de câbles
	<u>WHI con-aqua 25-7 #1</u>			<u>WHI con-aqua 25-7 #1</u>	<u>WHI con-aqua 25-7 #1</u>
13.40	Schwerkraftbremse DN25	409 000 04 447		Gravity brake	Clapet anti-thermosiphon
13.41	Dichtung 17 x 24 x 2 (3/4") AFM34	480 020 02 857		Gasket	Joint
13.42	Einlegeteil Rp1" x 1 1/2"FI	409 000 19 267		Insert	Mamelon
13.43	Thermogriff rot L=92mm	409 000 04 497		Thermo handle red	Poignée thermomètre rouge
13.44	Dichtung 33 x 44,5 x 2 (1 1/2)	409 000 04 177		Gasket	Joint
13.45	Dichtung 27,5 x 44 x 2 (1 1/2) EPDM	409 000 04 517		Gasket	Joint
13.46	Thermometer 0-120 Cel. Dm. 51 mm Fühler	409 000 04 507		Thermometer	Thermomètre
13.47	Pumpenkabel superseal 3 x 0,75 2000 mm lang	480 020 03 247		Pump cable	Câble de pompe
13.48	Isolierschale WHI con-aqua 25-7	409 000 19 262		Insulation jacket	Coquille isolante
13.49	Blende 8130 8180 Single	409 000 19 227		Face plate	Collerette
13.50	Umwälzpumpe UPM3 Flex AS 25-70 180	409 000 19 212		Circulation pump	Circulateur
13.51	Kugelhahn 1 1/2 FI x G1 1/2 I mit Knebelgriff	409 000 19 272		Ball valve with locking handle	Robinet à bille avec poignée

14. Aqua-Anschlussgruppen WHA 4.0 und 4.1/ Aqua connection groups / Groupes de raccord.

Aqua-Anschlussgruppe / Aqua connection group / Groupe de raccord. ECS
WHA 4.0

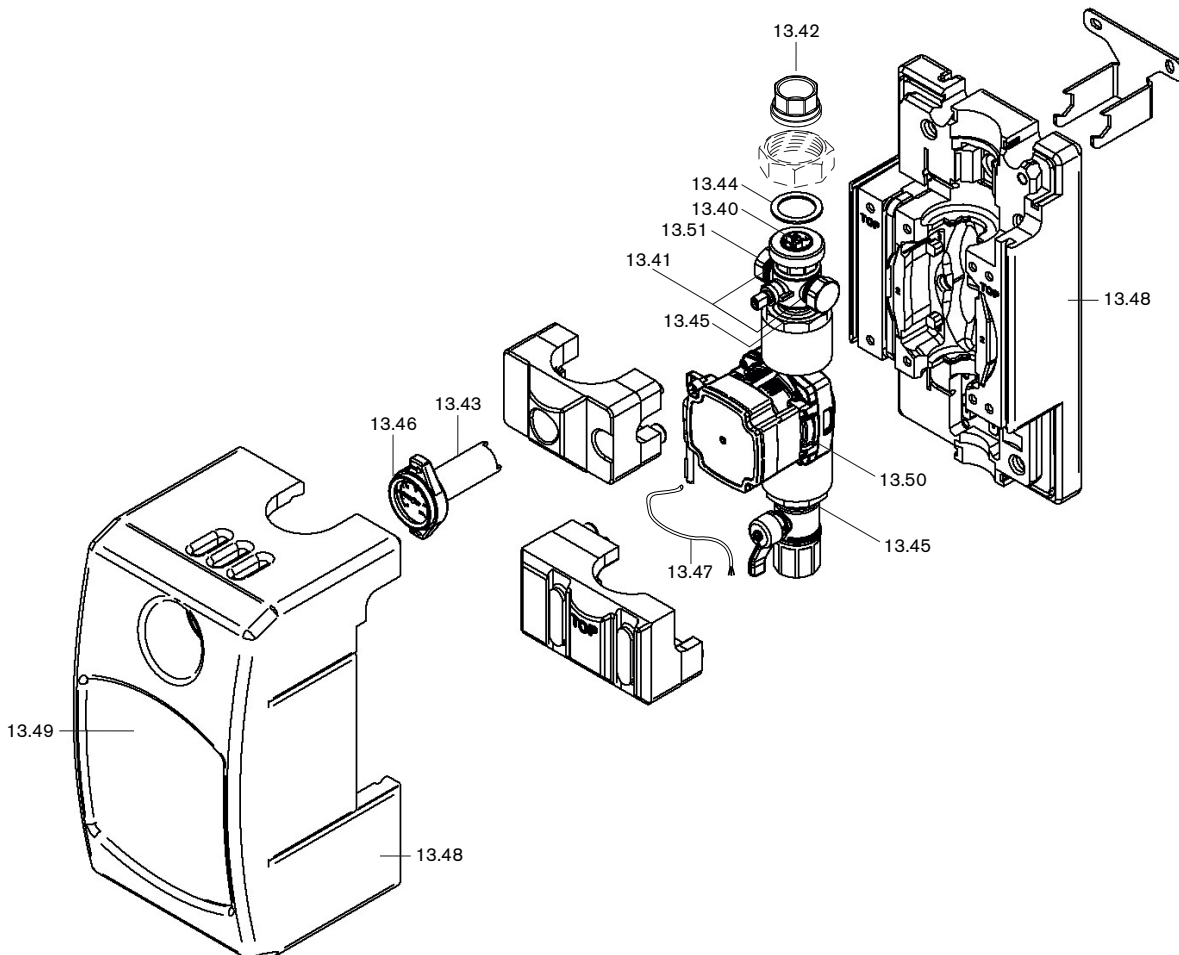
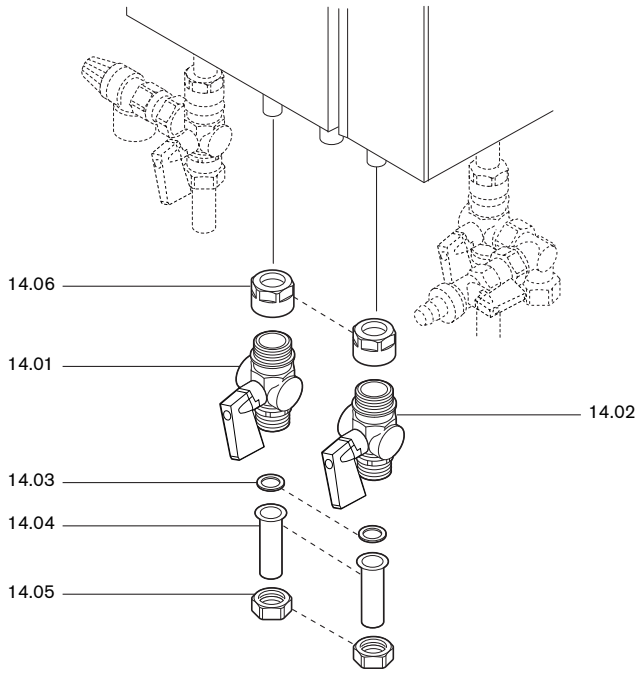

Aqua-Erweiterungsmodul / Aqua extension module /
Groupe de raccord. ECS complém.
WHA 4.1



Bild Pict. Photo	Bezeichnung Brenner-Typenreihe Burner serie Type brûleur	Bestell-Nr. Order-No. No de commande	Preis EUR (o. MwSt.)	Designation	Désignation
14.	Aqua-Anschlussgruppen WHA 4.0 und 4.1			Aqua connection groups	Groupes de raccord.
	<u>Aqua-Anschlussgruppe WHA 4.0</u>			<u>Aqua connection group</u>	<u>Groupe de raccord. ECS</u>
14.01	Kugelhahn 3/4AG KVS15-18 WW-Vorlauf rot	480 000 07 107		Ball valve WW supply red	Robinet départ rouge
14.02	Kugelhahn 3/4AG KVS15-18 WW-Rücklauf	480 000 07 117		Ball valve WW return	Robinet retour
14.03	Dichtung 24 x 17 x 2 (3/4)	480 000 07 077		Gasket	Joint
14.04	Anschlussrohr 18 x 1 x 70	480 000 07 787		Connection pipe	Tube de raccordement
14.05	Überwurfmutter G 3/4 x 13 x 19	480 000 07 797		Union nut	Écrou
14.06	Klemmverschraubung-Anschlussset 15 mm	480 000 07 122		Terminal screw connection	Set écrou olive
	<u>Aqua-Erweiterungsmodul WHA 4.1</u>			<u>Aqua extension module</u>	<u>Groupe de raccord. ECS complém.</u>
14.07	Winkel 3/4Fl.x M28 x 1,5AG	480 000 07 137		Angle	Coude
14.08	Überwurfmutter M28 x 1,5 x 20,2	480 000 07 157		Union nut	Écrou borgne
14.09	Kugelgelenkhülse für KVSR 18mm	480 000 07 167		Ball joint sleeve	Embout avec rotule
14.10	Doppelnippel G 3/4A x 28 mm	480 000 07 197		Double nipple	Mamelon double
14.11	Klemmverschraubung 18 x 1 mm blank	480 000 07 177		Compression fitting bare	Écrou bague à visser
14.12	Dichtung 24 x 17 x 2 (3/4)	480 000 07 077		Gasket	Joint

15. Aqua-Anschlussgruppen WHA 5.0/5.1 und Sicherheitsarmaturengruppen / Aqua connection group and safety manifold / Groupe de raccord. et groupes de sécurité

Aqua-Anschlussgruppe / Aqua connection group / Groupes de base
WHA 5.0

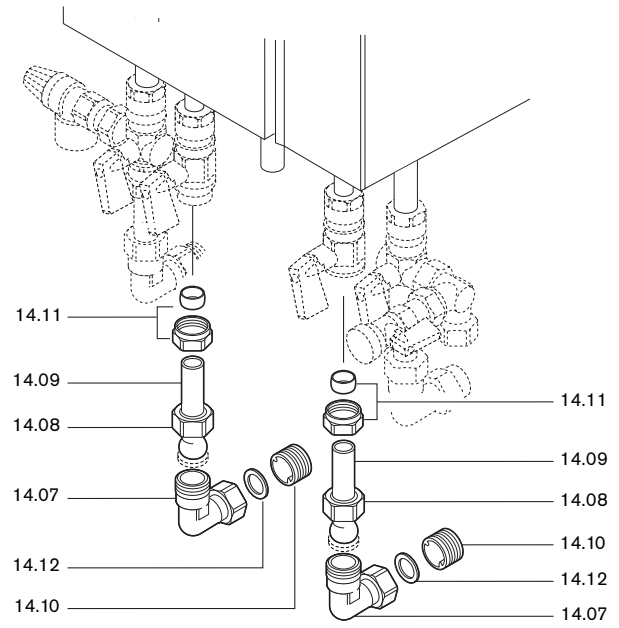
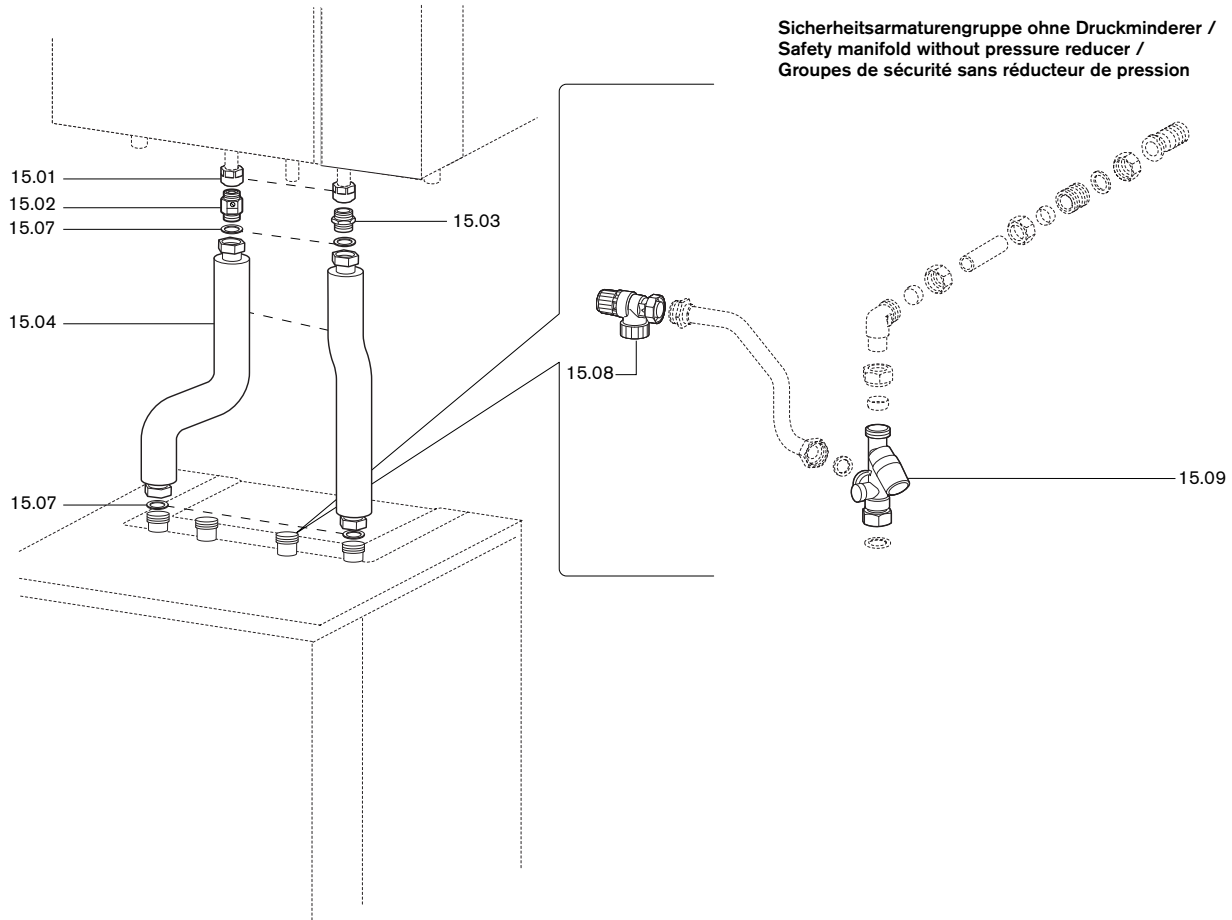

Aqua-Anschlussgruppe / Aqua connection group / Groupes de base
WHA 5.1



Bild Pict. Photo	Bezeichnung Brenner-Typenreihe Burner serie Type brûleur	Bestell-Nr. Order-No. No de commande	Preis EUR (o. MwSt.)	Designation	Désignation
15.	Aqua-Anschlussgruppen WHA 5.0/5.1 und Sicherheitsarmaturengruppe			Aqua connection group and safety manifold	Groupe de raccord. et groupe de sécurité
	<u>Aqua-Anschlussgruppen WHA 5.0 / 5.1</u>			<u>Aqua connection group</u>	<u>Groupes de base ECS</u>
15.01	Klemmverschraubung-Anschlussset 15 mm	480 000 07 122		Terminal screw connection	Set écrou olive
15.02	Doppelnippel G 3/4 x 44 mit Rückschlagkappe und Umstellhebel	480 000 07 517		Double nipple with non return cap and change-over lever	Mamelon avec clapet anti-retour et vanne de réglage
15.03	Doppelnippel G 3/4 x 35	480 000 07 247		Double nipple	Mamelon
15.04	Wellrohr Edelstahl 310 mm lang G 3/4	480 000 07 172		Corrugated furnace tube stainless steel	Flexible inox
15.05	Wellrohr Edelstahl 750 mm lang G 3/4	480 000 07 182		Corrugated furnace tube stainless steel	Flexible inox
15.06	Wellrohr Edelstahl 950 mm lang G 3/4	480 000 07 192		Corrugated furnace tube stainless steel	Flexible inox
15.07	Dichtung 17,6 x 24,5 x 2	441 082		Gasket	Joint
	<u>Sicherheitsarmaturengruppe</u>			<u>Safety manifold</u>	<u>Groupes de sécurité</u>
15.08	Sicherheitsventil 1/2" mit Überwurfmutter G3/4 10 bar	662 038		Safety valve with union nut	Vanne de sécurité avec contre-écrou
15.09	Absperreinheit G3/4A x G3/4A x G3/4I	662 040		Shut off device	Robinets d'isolement

16. Aqua-Anschlussgruppen WHA C 4.0 und 4.1, WHA 4.4 und 4.5 / Aqua connection groups WHA C 4.0 and 4.1, WHA 4.4 and 4.5 / Groupes de raccord. WHA C 4.0 et 4.1, WHA 4.4 et 4.5

Aqua-Anschlussgruppe / Aqua connection group / Groupes de base WHA C 4.0

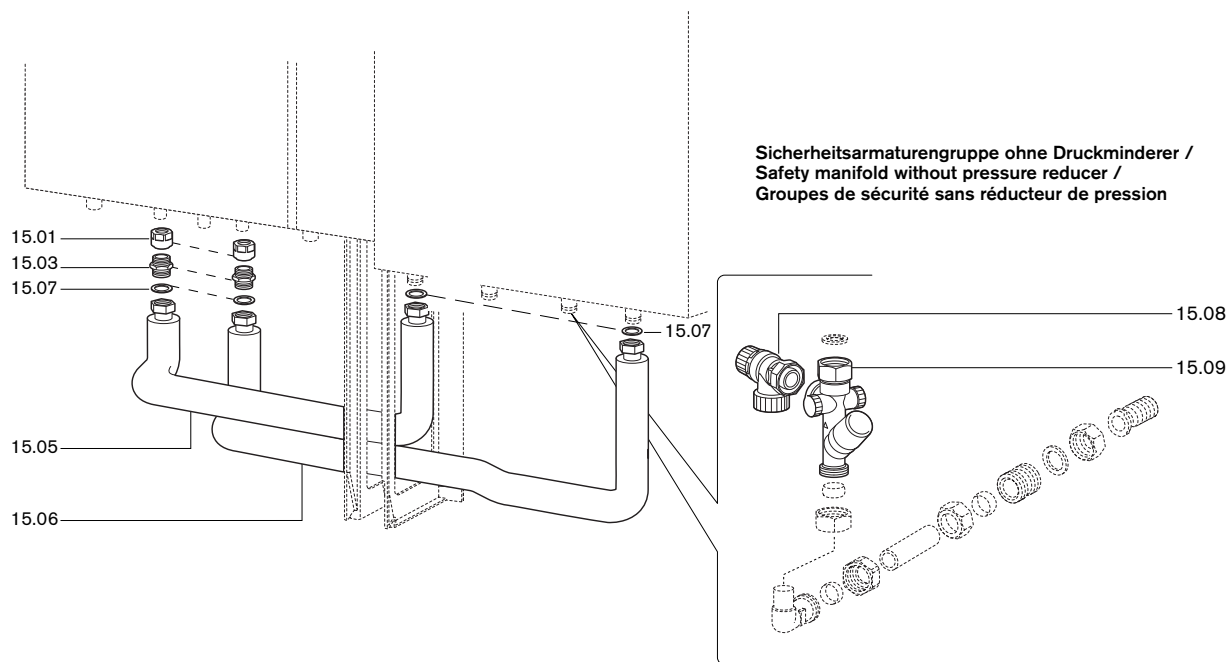
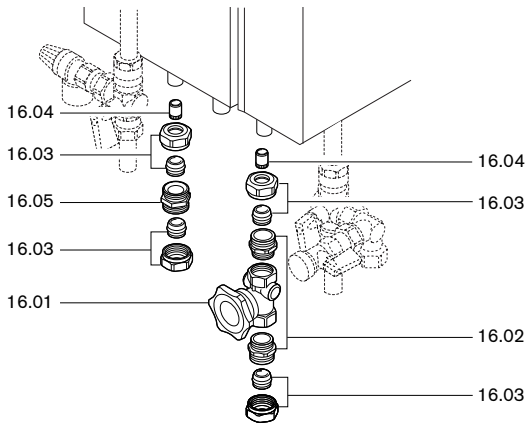

Aqua-Erweiterungsmodul / Aqua extension module / ECS Module d'extension WHA C 4.1

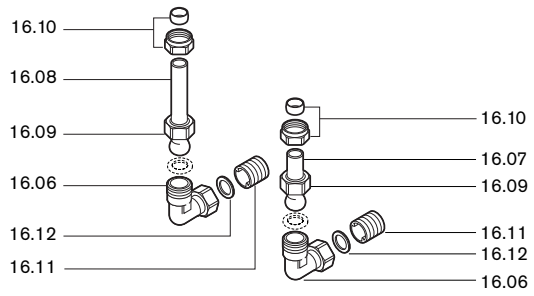

Aqua-Anschlussgruppe / Aqua connection group / Groupes de base WHA 4.4

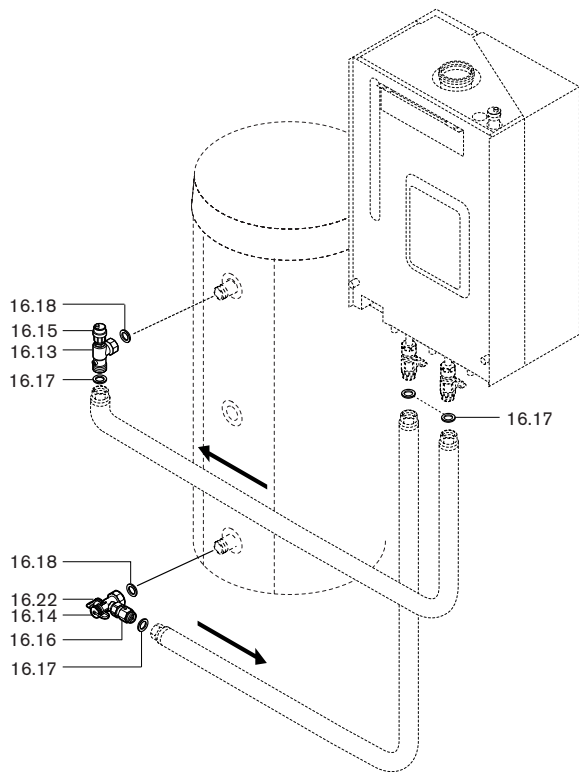

Aqua-Anschlussgruppe / Aqua connection group / Groupes de base WHA 4.5



Bild Pict. Photo	Bezeichnung Brenner-Typenreihe Burner serie Type brûleur	Bestell-Nr. Order-No. No de commande	Preis EUR (o. MwSt.)	Designation	Désignation
16.	Aqua-Anschlussgruppen WHA C 4.0 und 4.1 WHA 4.4 und 4.5			Aqua connection groups	Groupes de raccord.
	<u>Aqua-Anschlussgruppe WHA C 4.0</u>			<u>Aqua connection group</u>	<u>Groupes de base</u>
16.01	Kurzhubventil KW G1/2I	480 000 07 447		Short stroke valve	Robinet
16.02	Verschraubung G1/2 x G 3/4 x 26	480 000 07 497		Screwing	Raccordement
16.03	Klemmverschraubung 15 x 1 mm blank	480 000 07 457		Compression fitting bare	Écrou bague à visser
16.04	Stützhülse für 15 x 1 Rohr	480 000 07 467		Support sleeve for tube	Guide pour tube
16.05	Doppelnippel G 3/4A x G 3/4A x 25	480 000 07 477		Double nipple	Mamelon
	<u>Aqua-Erweiterungsmodul WHA C 4.1</u>			<u>Aqua extension module</u>	<u>ECS Module d'extension</u>
16.06	Winkel 3/4Fl. x M 28 x 1,5AG	480 000 07 137		Angle	Coude
16.07	Kugelgelenkhülse für KVSR 18 mm	480 000 07 167		Ball joint sleeve	Embout avec rotule
16.08	für KVSR 18 mm verl.	480 000 07 487			
16.09	Überwurfmutter M 28 x 1,5 x 20,2	480 000 07 157		Union nut	Ecrou borgne
16.10	Klemmverschraubung 18 x 1 mm blank	480 000 07 177		Terminal screwed union	Raccordement écrou-olive
16.11	Doppelnippel G 3/4 x 28	480 000 07 197		Double nipple	Mamelon
16.12	Dichtung 24 x 17 x 2	480 000 07 077		Gasket	Joint
	<u>Aqua-Anschlussgruppe WHA 4.4, 4.5</u>			<u>Aqua connection group</u>	<u>Groupe de base ECS</u>
16.13	Winkel G1 Fl. x 3/4", AG x 3/8" IG	480 000 07 717		Angle	Coude
16.14	Winkelverschraubung Rücklauf blau	480 000 07 297		Angle connection return blue	Raccord coudé retour bleu
16.15	Schnellentlüfter 3/8	409 000 05 157		Venting piece	Dégazeur
16.16	Rückschlagklappe G 3/4 x 3/4 AG mit SKB	471 108 40 017		Non return flap	Clapet anti-retour
16.17	Dichtung 24 x 17 x 2 (3/4)	480 000 07 077		Gasket	Joint
16.18	Dichtung 25 x 30 x 2	409 000 04 377		Gasket	Joint
16.19	Winkel G1 Fl. x G1A mit Überwurfmutter G1	409 000 05 497		Elbow with union nut	Coude avec contre-écrou
16.20	Luftabscheider und Schnellentlüfter	480 000 07 502		Air separator and quick action vent valve	Dégazeur avec purge
16.21	Wärmedämmung Luftabscheider	480 000 07 757		Heat insulation	Coquille isolante dégazeur
16.22	Kugelhahn-Flügelgriff blau	471 120 40 167		Ball valve butterfly handle blue	Poignée pour robinet bleu

17. Pumpen- / Mischerguppen, Verteiler / Pump/mixer assembly, distributor / Groupes pompes/de mélange, collecteurs

Pumpengruppe / pump assembly / groupes pompes
NW 25

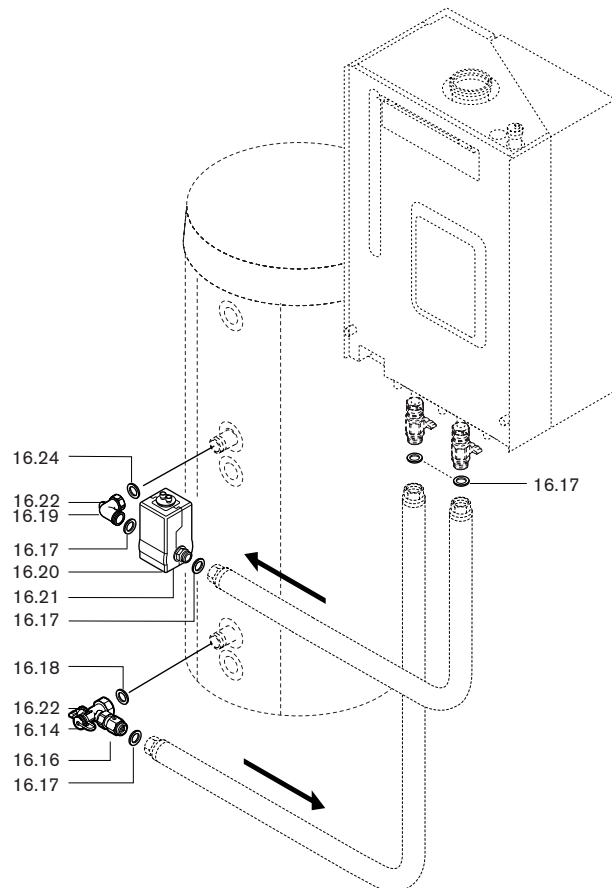
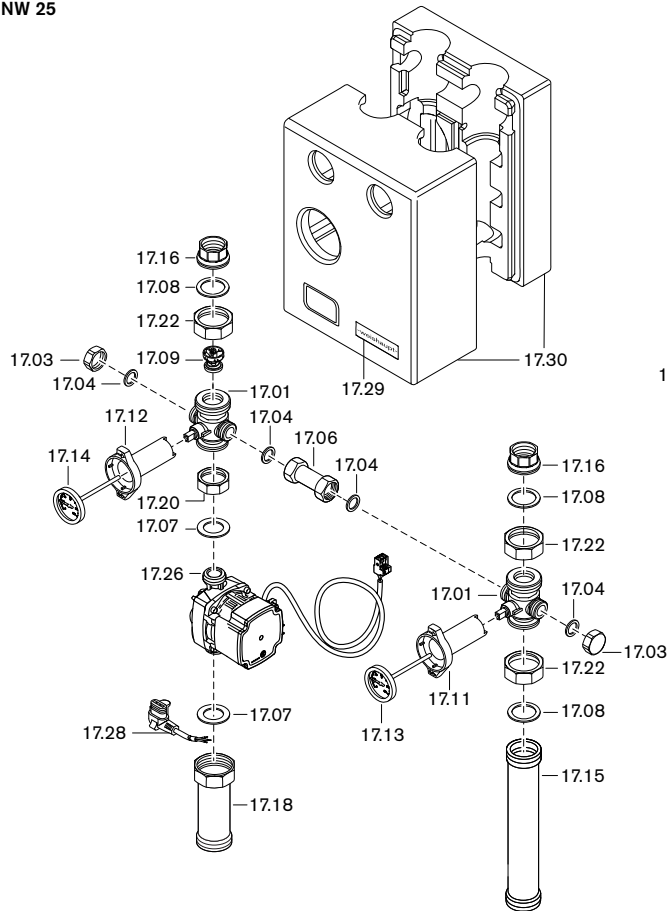

Pumpengruppe / pump assembly / groupes pompes
NW 32

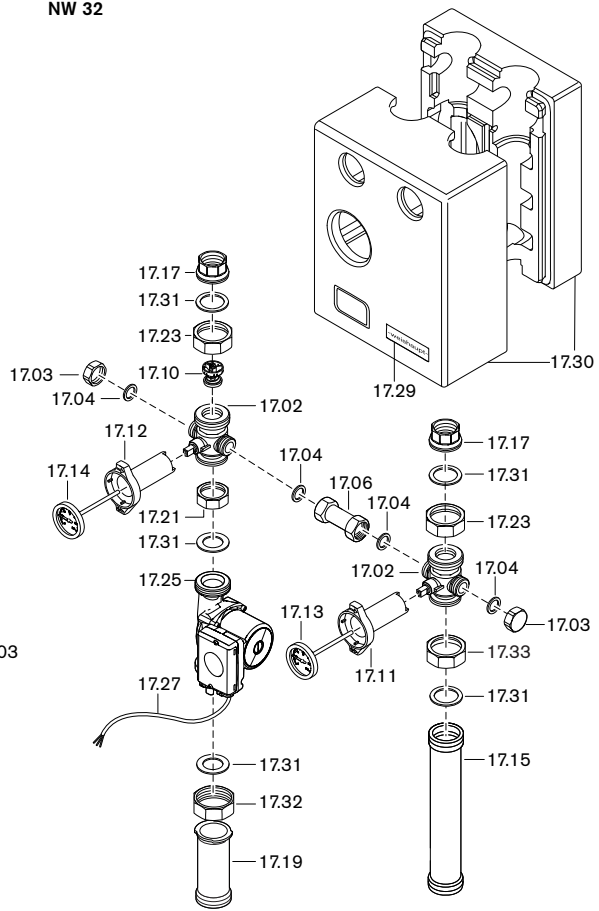

Mischerguppe / mixer assembly / groupes de mélange
NW 25

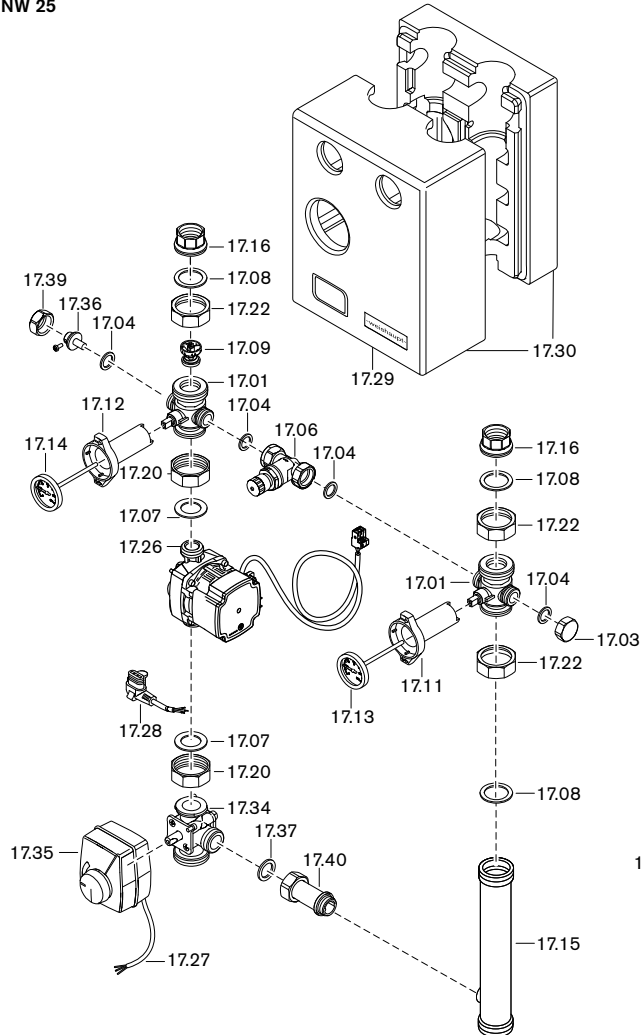

Mischerguppe / mixer assembly / groupes de mélange
NW 32



Bild Pict. Photo	Bezeichnung Brenner-Typenreihe Burner serie Type brûleur	Bestell-Nr. Order-No. No de commande	Preis EUR (o. MwSt.)	Designation	Désignation
17.	Pumpen- / Mischerguppen, Verteiler			Pump/mixer assembly, distributor	Groupes pompes / de mélange, collecteurs
	<u>Pumpen- / Mischerguppen</u>			<u>Pump / mixer assembly</u>	<u>Groupes pompes / de mélange</u>
	Multiarmatur Flow Box			Pipe assembly	Robinet à bille
17.01	1 1/2Fl. x G1 1/2A (WHM25/WHP25/WHPA/ WHI pump/mix)	409 000 05 567			
17.02	2Fl. x G2A (WHM32/WHP32)	409 000 04 807			
17.03	Abschlusskappe G 3/4	409 000 04 107		Cap	Bouchon
17.04	Dichtung D24 x d17 x 2 (3/4)	480 000 07 077		Seal	Joint
17.06	Verbindungsrohr blind Baulänge 55 mm	409 000 05 117		Connection pipe	Tube de liaison borgne
17.07	Dichtung 27,5 x 44 x 2 (1 1/2) EPDM (WHP25/WHM25/ WHPA/WHI pump/mix)	409 000 04 517		Seal	Joint
17.08	33 x 45 x 2 (1 1/2) (WHP25/WHM25/WHPA/ WHI pump/mix)	409 000 04 177			
17.09	Schwerkraftbremse DN25 (WHM25/WHP25/WHPA/ WHI pump/mix)	409 000 04 447		Gravity brake	Clapet anti-thermosiphon
17.10	DN32 (WHM32/WHP32)	409 000 04 817			
17.11	Thermogriff blau L=92mm	409 000 04 487		Thermo handle blue	Poignée thermomètre bleu
17.12	rot L=92mm	409 000 04 497		red	rouge
17.13	Thermometer blau 0 – 120° C ø 51mm	409 000 12 037		Thermo handle blue	Poignée thermomètre bleu
17.14	rot 0 – 120° C ø 51mm	409 000 12 047		red	rouge
17.15	Rücklaufrohr G 1 1/2 x G 1 1/2 x 267,5 (WHP25/WHPA/ WHI pump)	409 000 12 017		Return pipe	Tube de retour
	G 2 x G 1 1/2 x 267,5 (WHP32)	409 000 12 077			
	G 1 1/2 x G 1 1/2 x G 3/4 x 267,5 (WHM25/WHI mix)	409 000 12 117			
	G 2 x G 1 1/2 x G 1 x 267,5 (WHM32)	409 000 12 147			
17.16	Einlegeteil G11 x 1 1/2Fl. (WHM25/WHP25/WHI pump/mix)	409 000 04 477		Insert	Mamelon
17.17	G1 1/4l x 2Fl. (WHM32/WHP32)	409 000 04 857			
17.18	Vorlaufrohr G 1 1/2 x 86 (WHP25 WHPA/WHI pump) mit Überwurfmutter	409 000 12 027		Supply pipe	Tube de départ
17.19	G 1 1/2 x 86 (WHP32) ohne Überwurfmutter	409 000 12 087		with union nut without union nut	avec contre-écrou sans contre-écrou
17.20	Überwurfmutter G 1 1/2 x 42,3 L=16 (WHM25/WHP25/ WHPA/WHI pump/mix)	409 000 04 327		Union nut	Ecrou borgne
17.21	G 2 x 52 L=16 (WHM32/WHP32)	409 000 04 867			
17.22	G 1 1/2 x 42,2 L=19 (WHM25/WHP25/ WHPA/WHI pump/mix)	409 000 04 157			
17.23	G 2 x 53 L=19 (WHM32/WHP32)	409 000 12 067			
17.25	Umwälzpumpe UPML 32-95 180 Auto mit Pumpenkabel (WHP/WHM 32-6-EA)	409 000 21 122		Circulation pump with pump cable	Circulateur UPML 32-95 180 Auto avec câble (WHP/WHM 32-6-EA)
	UPML 32-95 180 Auto ohne Pumpenkabel (WHI pump 32-9/mix 32-9-18)	409 000 21 032		without pump cable	- sans câble (WHI pump 32-9/mix 32-9-18)
17.26	UPM3 Auto 25-50 180 mit Pumpenkabel (WHP/WHM 25-4-EA)	409 000 21 142		with pump cable	UPM3 Auto 25-50 180 avec câble (WHP/WHM 25-4-EA)
	UPM3 Auto 25-50 180 ohne Pumpenkabel* (WHI pump 25-5, WHI mix 25-5-2,5/25-5-4)	409 000 13 312		without pump cable	- sans câble (WHI pump 25-5, WHI mix 25-5-2,5/25-5-4)
	UPM3 Auto 25-70 180 mit Pumpenkabel (WHP/WHM 25-6-EA, WHI pump/mix 25-6, WHPA 25-6-EA, WHA-6EA)	409 000 21 152		with pump cable	UPM3 Auto 25-70 180 avec câble (WHP/WHM 25-6-EA, WHI pump/mix 25-6, WHPA 25-6-EA, WHA-6EA))
	UPM3 Auto 25-70 180 ohne Pumpenkabel* (WHI pump 25-7, WHI mix 25-7-8, WHI pump-aqua 25-7)	409 000 21 102		without pump cable	- sans câble (WHI pump 25-7, WHI mix 25-7-8, WHI pump-aqua 25-7)
	*Pumpenkabel superseal 3 x 0,75 2 m lang	480 020 03 247		Pump cable	Câble de circulateur - 2 m long
17.27	Anschlusskabel 2800 mm lang (WHP32/WHM25/WHM32/WHI mix)	409 000 04 302		Connection cable	Câble de raccordement 2800 mm de long
17.28	4000 mm mit Winkelstecker (WHP25/WHM25/WHPA/WHI pump/mix)	409 000 12 607		with right angle plug	4000 mm avec fiche coudée
17.29	Firmenschild -weishaupt-	793 814		-weishaupt- badge	Plaque signalétique
17.30	Isolierschale WHP25, WHPA, WHI pump WHP32 (UPS) WHP32 (Magna) WHM25, WHI mix WHM32 (UPS) WHM32 (Magna)	409 000 12 057 409 000 12 097 409 000 12 107 409 000 12 127 409 000 12 157 409 000 12 167		Insulating tray	Coquille d'isolation
17.31	Dichtung 40 x 55 x 2 (2) EPDM (WHM32/WHP32)	409 000 04 887		Seal	Joint
17.32	Überwurfmutter G 2 x 49 L=20 (WHP32)	409 000 04 917		Union nut	Contre-écrou
17.33	G 2 x 53 L=22 (WHM32/WHP32)	409 000 04 877			

**17. Pumpen- / Mischerguppen, Verteiler / Pump/mixer assembly, distributor /
Groupes pompes/de mélange, collecteurs**

Pumpengruppe / pump assembly / groupes pompes
Aqua WHPA

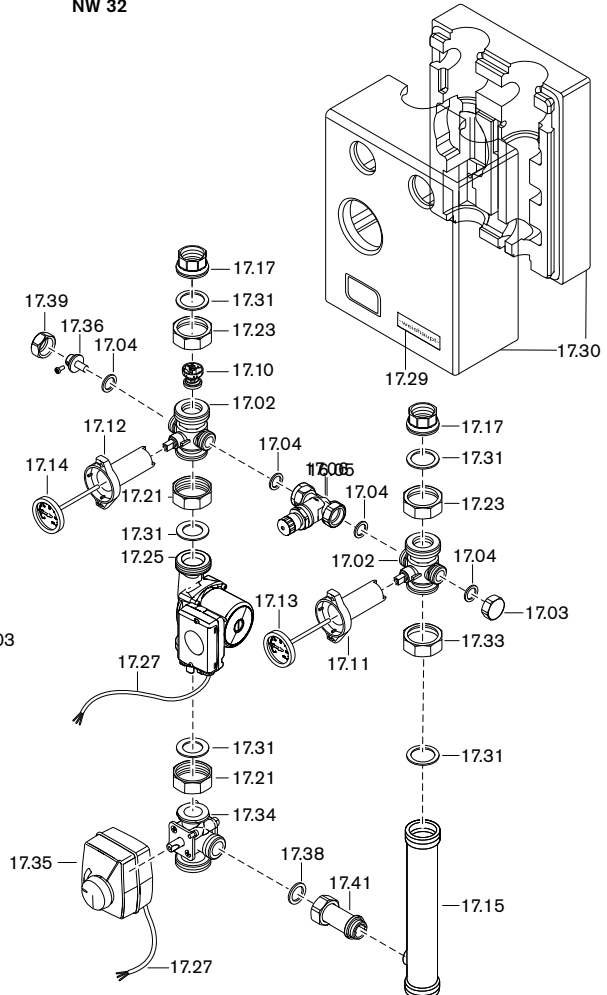
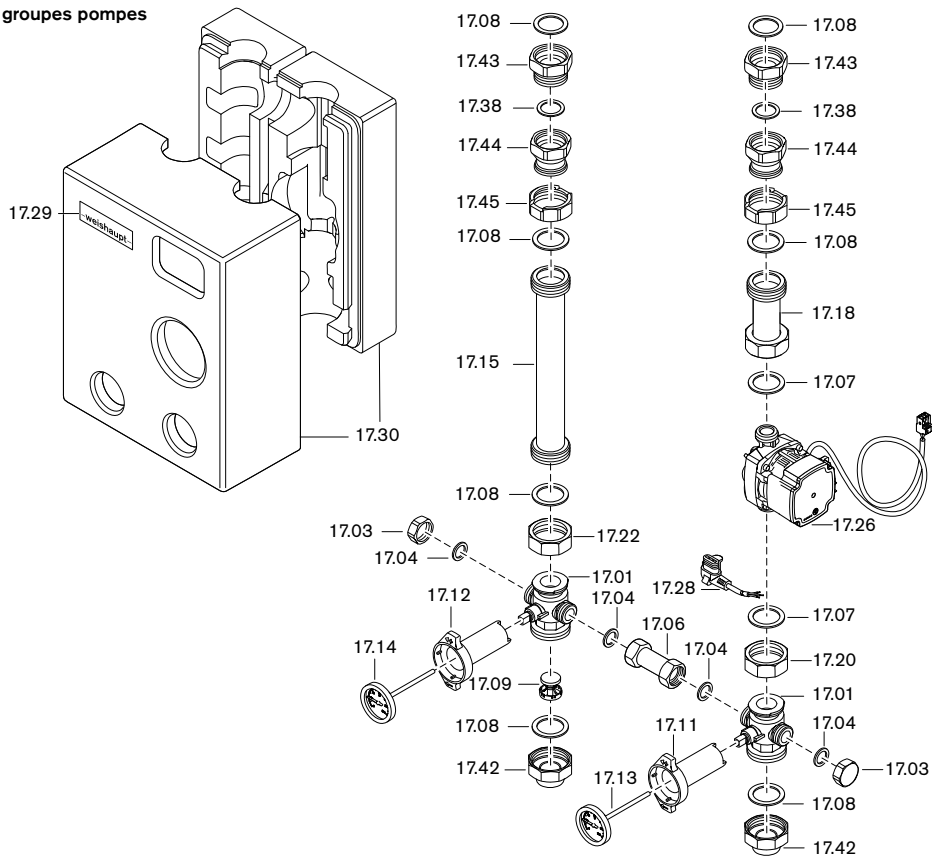

Verteiler / distributor / collecteurs
WHI distri 25-2-3,5 #1

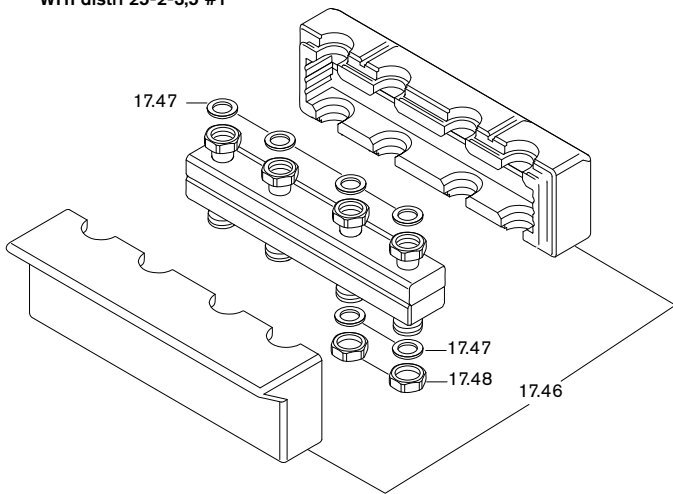

Verteiler mit hydraulischer Weiche / Distributor with hydraulic de-couple /
Collecteur avec bouteille casse-pression

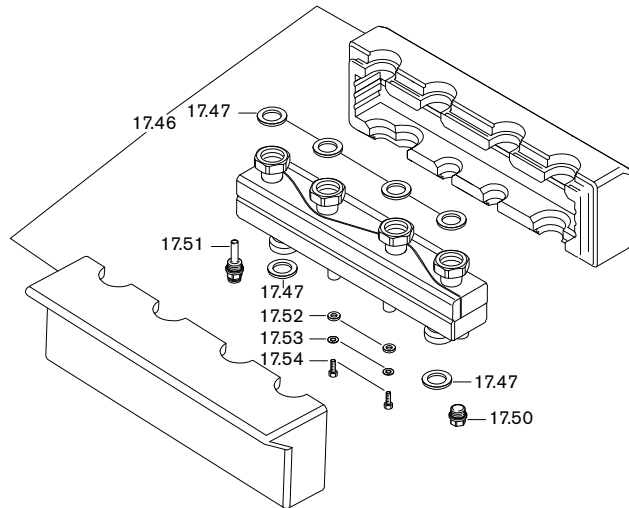

Verteiler / distributor / collecteurs
WHI distri 25-3-3,5 #1

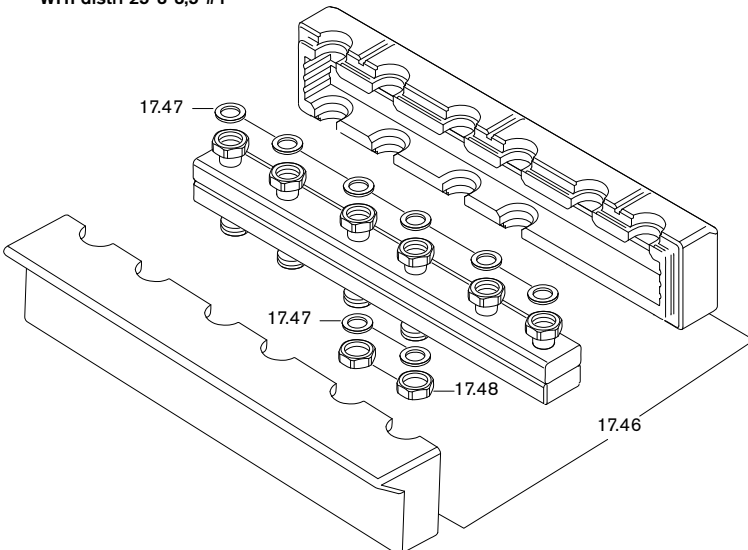

Wandkonsole / Wall bracket / Attache murale
WHÜ-A



Bild Pict. Photo	Bezeichnung Brenner-Typenreihe Burner serie Type brûleur	Bestell-Nr. Order-No. No de commande	Preis EUR (o. MwSt.)	Designation	Désignation
17.34	3-Wege-Mischer komplett Kvs 2,5 Typ 86 DN25 Kvs 4,0 G 1 x G 1 1/2 (WHM25-4) Kvs 8,0 G 1 x G 1 1/2 (WHM25-6/WHI mix) Kvs 18,0 (WHM32)	409 000 13 307 409 000 05 337 409 000 04 577 409 000 04 847		Three way mixer complete	Vanne mélangeuse complète
17.341	Dichtungssatz 3-Wege-Mischer (ohne Bild) (WHM/WHI mix)	409 000 05 692		Gasket set 3 way mixer (without picture)	Set de joints de vanne 3 voies (sans vue)
17.35	Stellmotor ESBE Typ ARA661 230V (WHM/WHI mix) mit Anschlusskabel 2800 mm	409 000 12 992		Setting motor with conn. cable	Servomoteur avec câble de raccordement
17.36	Tauchhülse 3/4Fl.x 29,5 ø 6,6l (WHM/WHI mix)	409 000 04 407		Immersion sleeve	Doigt de gant
17.37	Dichtung 30 x 22 x 2 (1) AFM (WHM25/WHI mix)	480 000 07 307		Seal	Joint
17.38	27 x 39 x 2 (1 1/4) (WHM32/WHPA)	409 000 04 167			
17.39	Überwurfmutter G 3/4 x 22,2 L=13 (WHM/WHI mix)	409 000 04 427		Union nut Connection pipe	Contre-écrou Tube de liaison borgne
17.40	65 mm (WHM25 / WHI mix)	409 000 04 567			
17.41	62,5 mm (WHM32)	409 000 04 837			
17.42	Reduziermuffe G1 1/2l x G1A x 32 (WHPA)	409 000 05 777		Reducing socket	Manchon de réduction
17.43	Reduzierstück G1 1/2l x G1 1/4A x 32 (WHPA)	409 000 12 177		Reducer	Pièce de réduction
17.44	Reduziermuffe G1 1/2Fl. x G1 1/4l x 40 (WHPA)	409 000 12 187		Reducing socket	Manchon de réduction
	Verteiler			Distributor	Collecteur
17.45	Überwurfmutter G1 1/2 x 41,5 L=19 (WHPA)	409 000 12 197		Union nut	Contre-écrou
17.46	Isolierschale WHI distri 25-2-3,5 #1 WHI distri 25-3-3,5 #1 WHI distri-comp 25-2-3,5 #1	409 000 12 527 409 000 12 567 409 000 12 587		Insulating tray	Coquille d'isolation
17.47	Dichtung 32 x 44 x 2 (1 1/2)	409 000 06 597		Seal	Joint
17.48	Abschlusskappe G 1 1/2 15 mm hoch (WHI distri)	409 000 12 547		Cap	Bouchon
17.49	Wandkonsole WHÜ-A-DN20 WHÜ-A-DN25	409 000 12 497 409 000 12 507		Wall bracket	Attache murale
17.50	Verschlussstopfen 1/2 mit O-Ring	409 000 06 687		Closing plug with O ring	Bouchon obturateur avec joint torique
17.51	Tauchhülse G1/2 mit O-Ring	409 000 12 597		Immersion sleeve with O ring	Doigt de gant avec joint torique
17.52	Scheibe 10,5 x 30,0 x 2,5	430 024		Washer	Rondelle
17.53	Scheibe A 8,4	430 501		Washer	Rondelle
17.54	Schraube M8x18	401 502		Screw	Vis

Bild Pict. Photo	Bezeichnung Brenner-Typenreihe Burner serie Type brûleur	Bestell-Nr. Order-No. No de commande	Preis EUR (o. MwSt.)	Designation	Désignation
18.	Hydraulische Weichen, Systemtrennung			Hydraulic de-couple, System separation	Bouteille casse-pression, Système de séparation
	<u>Hydraulische Weichen</u>			<u>Hydraulic de-couple</u>	<u>Bouteille casse-pression</u>
	Tauchhülse			Immersion sleeve	Doigt de gant
18.01	R 1/2 Ø l=6,5; L=100 WHI comp 32-1-5, WHI comp 25-1-3,5 #1	471 807 01 027			
18.02	R 1/2 Ø l=6,5; L=145 WHW 10	409 000 05 947			
	Isolierschale			Insulation	Isolation
18.03	WHI comp 32-1-5 #1	409 000 05 857			
18.04	WHW10	409 000 05 937			
	Verschlusschraube			Cover screw with O ring with seal	Vis d'obturation avec joint torique avec joint
18.05	G 3/4 mit O-Ring	409 000 05 807			
18.06	G 1 1/4 mit Dichtung	409 000 05 817			
	Entlüftungsventil 3/8			Vent valve	Robinet de purge
18.07		409 000 05 827			
	Befestigungs-Set			Assembling set	Fixation
18.08	WHI comp 32-1-5	409 000 05 837			
18.09	WHW 10	409 000 05 957			
	Dübelset WHW10			Dowel set	Kit cheville
18.10		409 000 06 007			
	Dichtung			Seal	Joint
18.11	32 x 44 x 2 (1 1/2)	409 000 06 597			
18.12	42 x 52 x 2 (lose beigelegt)	409 000 06 737		(supplied loose)	(séparé)
18.13	42 x 52 x 4 (Magnetsammler- ohne Bild)	409 000 06 807		(Magnetite collector - no picture)	(collecteur magnétique - sans vue)
18.14	Isolierschale WHI comp 25-1-3,5 #1 komplett	409 000 12 807		Insulation complete	Coquille isolante complète
	<u>Systemtrennung</u>			<u>System separation</u>	<u>Système de séparation</u>
	<u>WHI sepa 20 #1</u>				
18.20	Entlüftungsventil 3/8 mit Absperrung	662 025		Vent valve	Robinet de purge
18.21	Dichtung D 24 x d 17 x 2 (3/4)	480 000 07 077		Seal	Joint
18.22	Überwurfmutter G 3/4 x 13 x 19	480 000 07 097		Strap	Collier de serrage
18.23	Überwurfmutter G 1 1/2 x 42,3 L=16	409 000 04 327		Strap	Collier de serrage
18.24	Doppelnippel G 1 1/2A x G 1 1/2A x 45	409 000 12 867		Double nipple	Mamelon
18.25	Tauchhülse 3/4 Fl. x 29,5 Dm. 6,6 l	409 000 04 407		Immersion sleeve	Doigt de gant
18.26	Abschlusskappe G 3/4	409 000 04 107		Connection cap	Bouchon obturateur
18.27	Winkel 3/4 Fl. x 3/4 AG x 3/4 AG	480 000 07 047		Angle	Coude
18.28	Winkel 3/4 Fl. x 3/4 AG montiert mit Mutter 3/4 und Stahlring ø 22 x 2	480 000 07 657		Angle with nut and steel ring	Coude avec écrou et joint
18.29	Red.-Winkel 1 1/2 Fl. x G 3/4 l montiert mit Mutter 3/4 und Stahlring ø 22 x 2	409 000 12 877		Red. angle mounted with nut and steel ring	Coude de réduction monté avec écrou et joint
18.30	Red.-Muffe G 3/4 l x G 3/8 l x 16	480 020 02 067		Red. socket	Manchon de réduction
18.31	Sicherheitsgruppe komplett WHK	409 000 04 082		Safety assembly	Groupe de sécurité
18.31.1	Sicherheitsventil 3 bar 1/2	409 000 05 137		Safety valve	Soupape de sécurité
18.31.3	Schnellentlüfter 3/8 selbstdichtend	409 000 05 157		Quick action vent valve	Purgeur
18.31.4	Stopfen G 3/8 mit O-Ring	409 000 05 167		Cap with O ring	Bouchon avec joint
18.31.5	Manometer 4 bar	409 000 05 177		Pressure gauge	Manomètre
18.31.6	Absperrflip G 3/8	409 000 05 187		Adapter bush	Vanne d'arrêt
18.31.7	Füll- und Entleerhahn G 1/2 mit Schlauchanschluss und Verschlusskappe 3/4	409 000 04 297		Inlet and outlet tap with hose con- nection, end cap and hose sleeve, with nut and O ring (without picture)	Robinet de vidange et de remplissage avec raccord pour tuyau flexible, bouchon d'obturation et gaine souple, avec écrou et joint (sans vue)
	Schlauchtülle mit Mutter 3/4 und O-Ring (o. Bild)	409 000 05 207			
18.31.8	Isolierschale WHK kompl.	409 000 05 257		Insulation complete	Coquille isolante complète
18.32	T-Stück G 3/4 Fl x G 3/4 AG x G 3/4 AG	480 000 07 597		T piece	Pièce en Té
18.33	Plattenwärmetauscher IC6TX 30 Platten/1P G 3/4 AG, 10 bar	480 020 02 317		Plate heat exchanger	Echangeur à plaques
18.34	Dichtung 32 x 44 x 2 (1 1/2)	409 000 14 097		Seal	Joint
18.35	Rohrbogen WHI sepa 20 G 3/4 kpl. mit Wärmedämmung	409 000 12 897		Pipe elbow complete with thermal insulation	Coude complet avec isolation
18.36	Wärmedämmschale kpl. WHI sepa 20	409 000 12 857		Heat insulation	Coquille isolante

18. Hydraulische Weichen, Systemtrennung / Hydraulic de-couple, System separation / Bouteille casse-pression, Système de séparation

Systemtrennung / System separation / Système de séparation

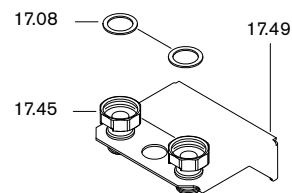
WHI sepa 60 #1

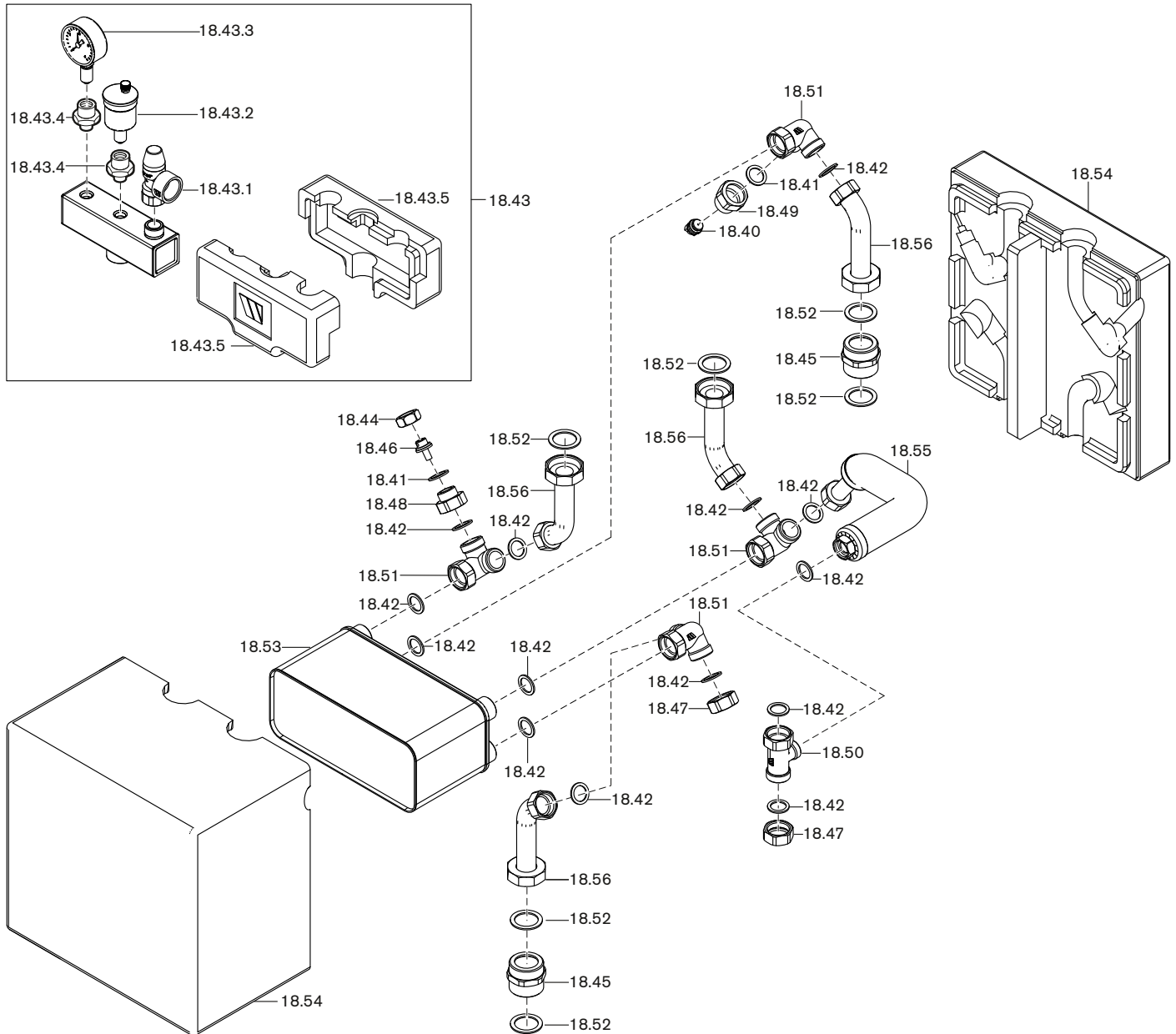

19. 3-Wege-Mischer mit Stellknopf, 3-Wege-Umschaltventilset / 3 way mixer with adjusting button, 3 way change-over valve set / Vanne mélangeuse 3 voies avec bouton de réglage, Set de vanne de commutation 3 voies

3-Wege-Mischer mit Stellknopf / 3 way mixer with adjusting button / Vanne mélangeuse 3 voies avec bouton de réglage



Bild Pict. Photo	Bezeichnung Brenner-Typenreihe Burner serie Type brûleur	Bestell-Nr. Order-No. No de commande	Preis EUR (o. MwSt.)	Designation	Désignation
	WHI sepa 60 #1				
18.40	Entlüftungsventil G 1/2 mit Absperrung	662 027		Vent valve	Robinet de purge
18.41	Dichtung D24 x d17 x 2 (3/4)	480 000 07 077		Seal	Joint
18.42	Dichtung 30 x 22 x 2 (1) AFM	480 000 07 307		Seal	Joint
18.43	Sicherheitsgruppe WHI sepa 60 komplett	409 000 12 392		Safety assembly complete	Groupe de sécurité complet
18.43.1	Sicherheitsventil 3 bar 3/4	409 000 12 947		Safety valve	Soupape de sécurité
18.43.2	Schnellentlüfter G 3/8; 12 bar; 115 °C	409 000 12 957		Quick action vent valve	Purgeur
18.43.3	Manometer 4 bar	409 000 12 967		Pressure gauge	Manomètre
18.43.4	Absperrflip G 3/8	409 000 05 187		Adapter bush	Organe d'isolement
18.43.5	Isolierschale KSG WHI sepa 60	409 000 12 977		Insulating tray	Coquille d'isolation
18.44	Überwurfmutter G 3/4 x 13 x 19	480 000 07 097		Strap	Collier de serrage
18.45	Doppelnippel R 1 1/2 A x G 1 1/2 A x 45	409 000 12 867		Double nipple	Mamelon
18.46	Tauchhülse 3/4 Fl. x 29,5 Dm. 6,6 l	409 000 04 407		Immersion sleeve	Doigt de gant
18.47	Abschlusskappe G1 l	409 000 12 307		Closing cap	Bouchon
18.48	Red.-Stück G 1 l x G 3/4 A	409 000 05 467		Red.-piece	Pièce de réduction
18.49	Red.-Muffe G 1 l x G 1/2 l x 21	409 000 12 987		Red. socket	Manchon de réduction
18.50	T-Stück G 1A x G 1 Fl. x G 3/4 A montiert mit Mutter 1" und Stahling	409 000 13 287		T piece mounted with nut and steel ring	Pièce en Té monté avec écrou et joint
18.51	Winkel G 1Fl. x G 1A x G 1A	409 000 12 937		Angle	Coude
18.52	Dichtung 32 x 44 x 2 (1 1/2)	409 000 14 097		Seal	Joint
18.53	Plattenwärmetauscher Swep IC10T/60 G 1 A, 16 bar	409 000 12 927		Plate heat exchanger	Echangeur à plaques
18.54	Wärmedämmschale kpl. WHI sepa 60	409 000 12 907		Heat insulation	Coquille isolante
18.55	Rohrbogen WHI sepa 60 G 3/4 kpl. mit Wärmedämmung	409 000 12 917		Pipe elbow with thermal insulation	Coude avec isolation
18.56	Rohrbogen G1 x G1 1/2	409 000 13 297		Pipe elbow	Coude
19.	3-Wege-Mischer mit Stellknopf 3-Wege-Umschaltventilset			3 way mixer with adjusting button 3 way change-over valve set	Vanne mélangeuse 3 voies avec bouton de réglage, set de vanne de commutation 3 voies
	3-Wege-Mischer mit Stellknopf			3 way mixer with adjusting button	Vanne mélangeuse 3 voies avec bouton de réglage
19.01	3-Wege-Mischer komplett Kvs 4,0 G1 x G1 1/2 Kvs 8,0 G1 x G1 1/2 Kvs 18,0	409 000 05 337 409 000 04 577 409 000 04 847		3 way mixer complete	Vanne mélangeuse 3 voies
19.02	Stellknopf für Mischer mit Schraube M5x12	409 000 05 277		Adjusting button for mixer with screw	Bouton de réglage pour mélangeur avec vis
19.03	Aufkleber Mischerplatte für Linkseinbau	409 000 04 587		Sticker mixer plate for left handed installation	Autocoll. pour mélangeur avec montage à gauche
19.04	Hülse für Mischer/Motor D4074 WHM	409 000 04 607		Sleeve for mixer/motor	Douille jonction servomoteur vanne
19.05	Schraube für Mischermotorachse WHM	409 000 04 617		Screw for mixer/motor shaft	Vis pour axe moteur vanne
19.06	Einlegeteil G1l x 1 1/2Fl.	409 000 04 477		Insert	Écartement
19.07	Überwurfmutter G 1 1/2 x 42,2 L=19	409 000 04 157		Union nut	Contre-écrou
19.08	Einschraubteil G1l x G1 1/2A	480 000 07 387		Screwed insert	Ensemble à visser
19.09	Flanschmuffe G1l x G1Fl.	480 000 07 397		Flange socket	Raccordement
19.10	Überwurfmutter G1 x 28,6 L=18	480 000 07 407		Union nut	Contre-écrou
19.11	Dichtung 33 x 45 x 2 (1 1/2)	409 000 04 177		Gasket	Joint
19.12	Dichtung 30 x 22 x 2 (1)	480 000 07 307		Gasket	Joint
19.13	Dichtungssatz 3-Wege-Mischer (ohne Bild)	409 000 05 692		Seal kit 3 way mixer (without picture)	Kit d'étanchéité Vanne mélangeuse 3 voies avec bouton de réglage
19.14	Skalendeckel für Stellmotor	409 000 04 627		Scale cover for actuator	Capot pour servomoteur

19. 3-Wege-Umschaltventilset / 3 way change-over valve set / Set de vanne de commutation 3 voies



Neutralisationseinrichtungen / Neutralisation devices / Dispositifs de neutralisation

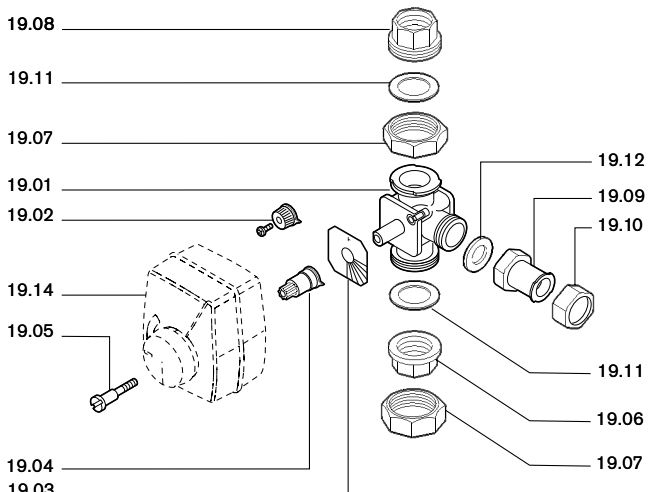
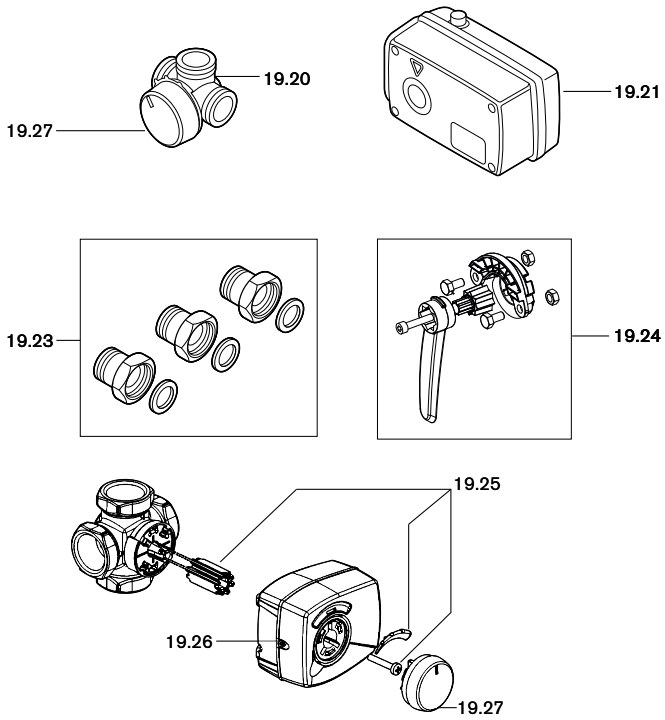
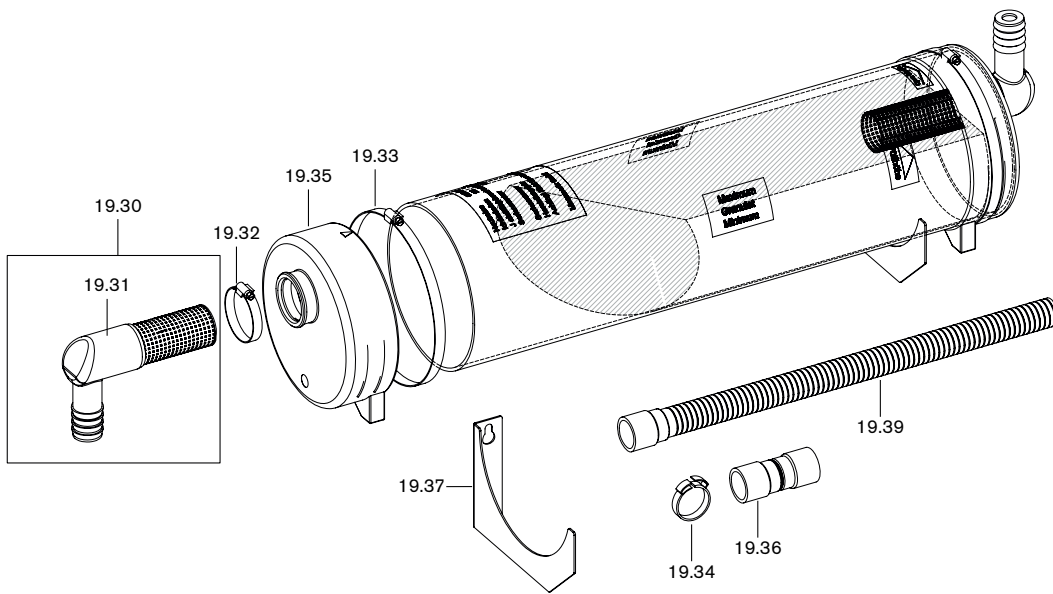

Heizungswasser-Nachfüllstation / Heating water refill station / Station remplissage eau chauf.



Bild Pict. Photo	Bezeichnung Brenner-Typenreihe Burner serie Type brûleur	Bestell-Nr. Order-No. No de commande	Preis EUR (o. MwSt.)	Designation	Désignation
	3-Wege-Umschaltventilset			3 way change-over valve set	Set de vanne de commutation 3 voies
19.20	3-Wege-Mischer KVS 13 DN20 KVS 17 DN25 KVS 32 DN32 KVS 45 DN40 KVS 65 DN50	480 010 03 417 480 010 03 427 480 010 03 437 480 010 03 447 480 010 03 457		3 way mixer	Vanne mélangeuse 3 voies
19.21	Stellmotor ESBE Typ ARA645 für DN 20, DN 25 und DN 32 Typ 98 für DN 40 und DN 50	480 010 03 567 480 010 03 577		Actuator ESBE Type ARA645 for DN 20, DN 25 and DN 32, Type 98 for DN 40 and DN 50	Servomoteur ESBE Type ARA645 pour DN 20, DN 25 et DN 32, Typ 98 pour DN 40 et DN 50
19.22	Wärmedämmung VRI 3-Wege-Mischer (ohne Bild) DN 20 DN 25 DN 32 DN 40	480 010 03 467 480 010 03 477 480 010 03 487 480 010 03 497		Thermal insulation VRI 3 way mixer (without picture)	Vanne mélangeuse 3 voies (sans vue)
19.23	Verschraubungssatz KTD112 für DN 20 für DN 25 für DN 32 für DN 40 für DN 50	480 010 03 517 480 010 03 527 480 010 03 537 480 010 03 547 480 010 03 557		Screwed union set KTD112	Kit visserie KTD112
19.24	Adapter Kit VRG801 für DN 40 und DN 50	480 010 03 647		Adapter Kit VRG801 for DN 40 and DN 50	Kit d'adaptation VRG801 pour DN 40 et DN 50
19.25	Anbausatz ARA803 für DN 20 bis DN 32 Anbausatz VRG801 DN 40 bis DN 50	480 010 03 607 480 010 03 617		Mounting kit ARA803 for DN 20 to DN 32, Mounting kit VRG801 DN 40 to DN 50	Set d'extension ARA803 pour DN 20 à DN 32, Set d'extension VRG801 DN 40 à DN 50
19.26	Kabelluke ARA804 zu Stellmotor DN 20 bis DN 32	480 010 03 627		Cable hatch ARA804 to Actuator DN 20 to DN 32	Passage de câbles ARA804 pour servomoteur DN 20 à DN 32
19.27	Stellknopf ARA902 zu Stellmotor DN 20 bis DN 32	480 010 03 637		Adjusting button ARA902 to Actuator DN 20 to DN 32	Bouton de réglage ARA902 pour servomoteur DN 20 à DN 32
	Neutralisationseinrichtungen			Neutralisation devices	Dispositifs de neutralisation
19.30	Winkelanschluss mit Rohrsieb und Deckel	482 000 00 102		Angled connection with strainer and cover	Raccord coudé avec filtre et couvercle
19.31	Winkelanschluss PP D=25mm	462 000 00 067		Angled connection	Raccord coudé
19.32	Schlauchsellen Klemmbereich 30-50 mm	669 474		Hose clamps Clamping range	Collier pour tuyaux Fixation 30-50 mm
19.33	Klemmbereich 110-130/12 (25 kW)	669 505		Clamping range	Fixation 110-130/12 (25 kW)
	Klemmbereich 150-170 mm (60 kW)	669 475		Clamping range	Fixation 150-170 mm (60 kW)
19.34	Schlauchklemme 29,5 x 32,5 x 7 (60 kW)	669 468		Hose clamp	Etrier de maintien de câbles
19.35	Wartungsdeckel Neutrarröhre Dm. 120 EPDM (25 kW) Dm. 150 EPDM (60 kW)	481 000 01 417 482 000 00 117		Service cover	Couvercle d'inspection
19.36	Kondensatschlauchmuffe DN25 75 mm lang	462 011 30 267		Condensate hose sleeve	Manchon tuyau évac. condensats
19.37	Wandhalter Neutra (60 kW) Befestigungsset Neutralisator (25 kW) (Zubehör)	481 000 01 397 462 000 00 092		Wall bracket Securing set neutraliser	Support de fixation murale Kit de fixation neutralisateur (25kW)
19.38	Nachfüll-Granulat MgO 5 kg (ohne Bild)	481 000 01 387		Refill graduals	Granulat d'appoint
19.39	Kondensatschlauch 25 x 1000	400 110 50 217		Condensate hose	Tuyau d'évacuation condensats
	Heizungswasser-Nachfüllstation			Heating water refill station	Station remplissage eau chauff.
19.40	Nachfüllarmatur Systemtrenner BA mit Verschraubungen, DN 15	482 000 00 217		Refill valve system separator with screwed union	Dispositif remplissage disconnec-teur BA avec raccords à visser
19.41	Enthärter-Station AQA therm HES mit integriertem Wasserzähler (ohne Kartusche)	482 000 00 227		Softener station with integral water meter (without cartridge)	Dispositif de déminéralisation avec compteur d'eau intégré (sans cartouche)
19.42	Kartusche SRC für Enthärter Station AQA	482 000 00 237		Cartridge SRC for softener station	Cartouche SRC pour dispositif de déminéralisation station préparation ECS

20. Erweiterungsmodule / Extension module / Module d'extension WCM-EM 2.0/2.1
Kommunikationsmodule / Communication module / Modules de communication WCM-COM 1.0 home

Erweiterungsmodule / Extension module / Module d'extension WCM-EM 2.0/2.1

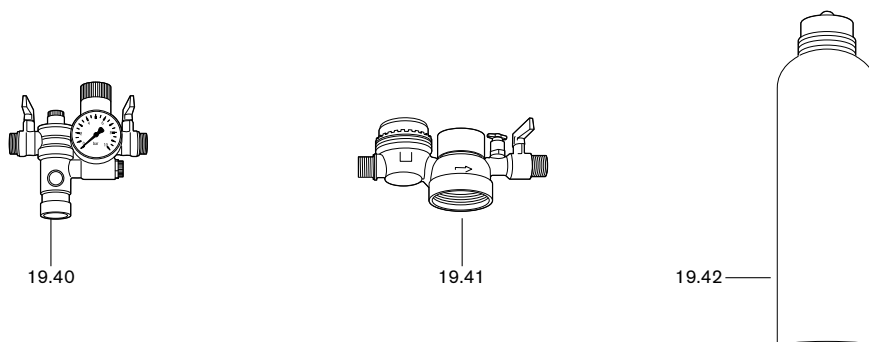
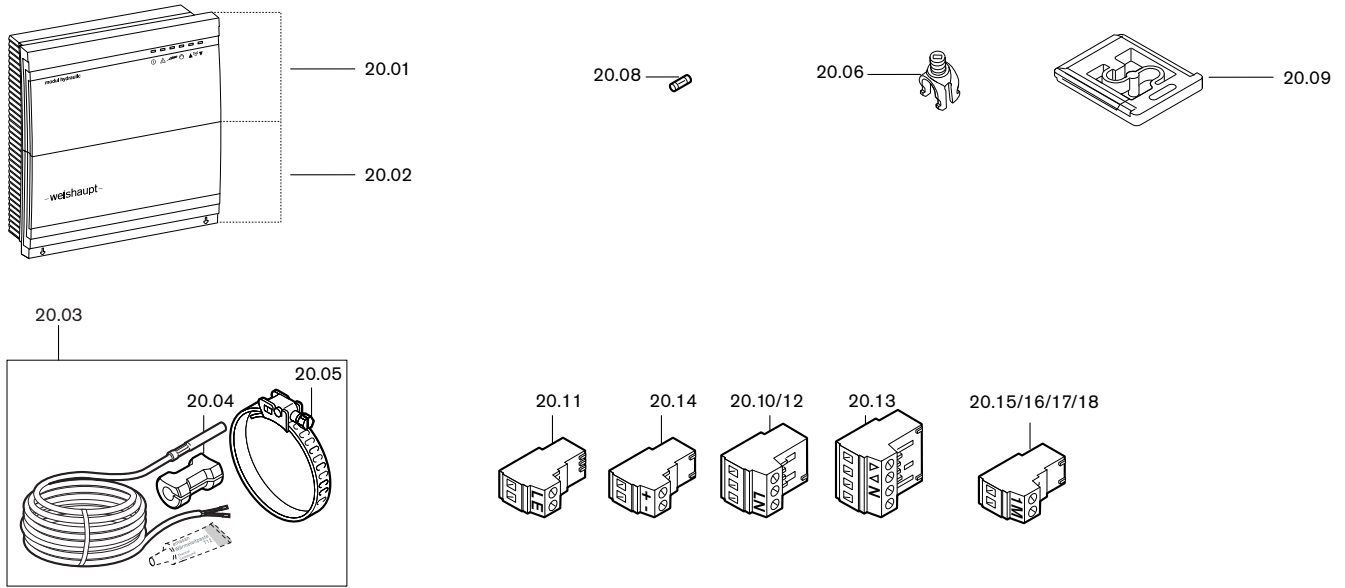

Kommunikationsmodule / Communication module / Modules de communication WCM-COM 1.0 expert/home



Bild Pict. Photo	Bezeichnung Brenner-Typenreihe Burner serie Type brûleur	Bestell-Nr. Order-No. No de commande	Preis EUR (o. MwSt.)	Designation	Désignation
20.	Erweiterungsmodul WCM-EM 2.0/2.1 Kommunikationsmodul WCM-COM 1.0 home			Module Communication module	Module d'extension Modules de communication
	<u>Erweiterungsmodul WCM-EM 2.0/2.1</u>			<u>Extension module WCM-EM 2.0 in connection with WCM-FS</u>	<u>Module d'extension WCM-EM 2.0 avec WCM-FS</u>
20.01	Deckel modul hydraulik WCM-EM 2.0	481 000 00 937		Cover module hydraulic	Couvercle côté module hydraulique
20.02	Deckel Anschlussbereich	481 000 00 927		Cover connection area	Couvercle côté raccordements
20.03	Vorlauffühler NTC 5 k (Anlege-Tauchfühler)	481 000 00 872		Supply sensor (contact immersion sensor)	Sonde de départ (sonde de contact-sonde de doigt de gant)
20.04	Hülse für Anlegefühler	411 150 22 167		Sleeve for contact sensor	Gaine pour sonde de contact
20.05	Spannband	499 316		Strap	Collier de serrage
20.06	Zugentlastungs-Set	481 000 00 947		Torsion relief set	Dispositif de maintien de câble
20.08	Feinsicherung T 6,3 H	483 011 22 457		Fuse	Fusible de protection
20.09	Rastschieber für Hutschienenmontage	481 000 00 917		Sliding catch	Pièce de blocage
	Stecker			Plug	Fiches
20.10	3-polig graphitgrau Rast 5 230V	716 275		3 pole grey	3 pôles gris graphit
20.11	2-polig türkisblau H1 Rast 5	716 276		2 pole turquoise	2 pôles bleu turquoise
20.12	3-polig pastellviolett MFA1	716 277		3 pole violet	3 pôles violet pastel
20.13	4-polig signalgelb MM1 Rast 5	716 278		4 pole yellow	4 pôles jaune fluo
20.14	2-polig lichtblau eBus Rast 5	716 279		2 pole light blue	2 pôles gris clair
20.15	2-polig signalgrün B1 Rast 5	716 280		2 pole green	2 pôles vert
20.16	2-polig signalgelb B3 Rast 5	716 281		2 pole yellow	2 pôles jaune fluo
20.17	2-polig weiß B6 Rast 5	716 282		2 pole white	2 pôles blanc
20.18	2-polig signalblau Leistungssteuersignal Pumpe	716 283		2 pole blue load control signal pump	2 pôles bleu fluo - signal de commande de puissance pompe
	<u>Kommunikationsmodul WCM-COM 1.0 home</u>			<u>Communication module expert/home</u>	<u>Modules de communication WCM-COM 1.0 home</u>
20.21	Ethernet-Kabel 2 m	481 000 01 087		Ethernet cable	Câble Ethernet
20.22	Deckel modul com WCM-COM 1.0 home	481 000 01 257		Cover module com	Couvercle module com

21. Regelungs-Zubehör / Spares control access. / Pièces acces. régulation

Kaskadenmanager / Cascade Manager / Manager de cascade
WCM-KA 2.0

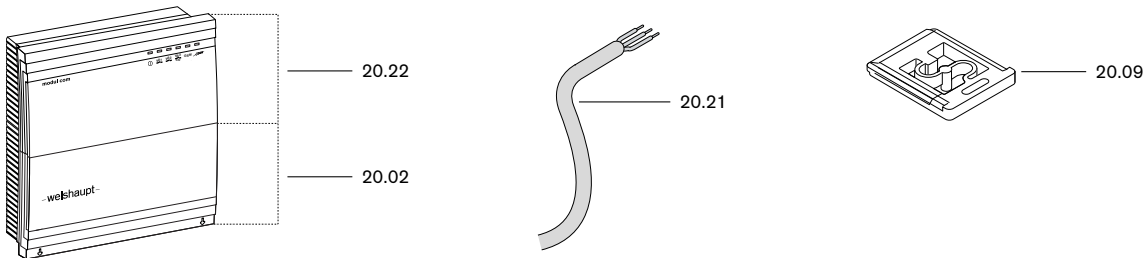
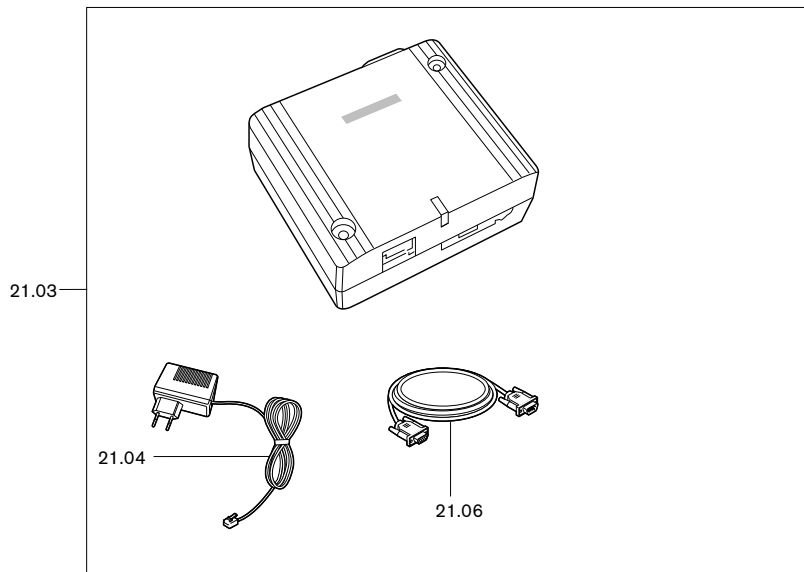
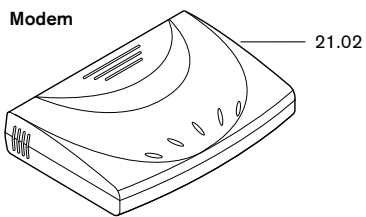
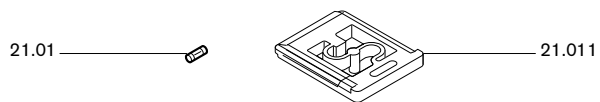

22. Gashahn / Gas valve / Vanne gaz WTC 15-32-A

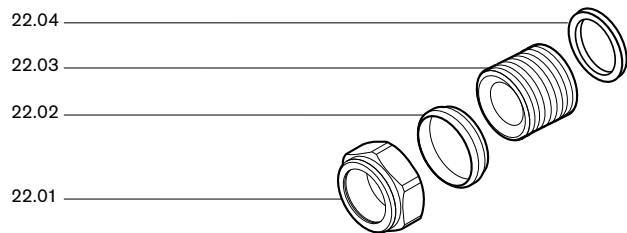

23. Wellrohr-Set, Reinigungs-Set Wärmetauscher / Pipe set, Cleaning kit heat exchanger / Kit flexible, Pièces kit d'entretien échangeur

Wellrohr-Set Sammler – WTC 32-A / Pipe set – WTC 32-A /
Kit flexible – WTC 32-A

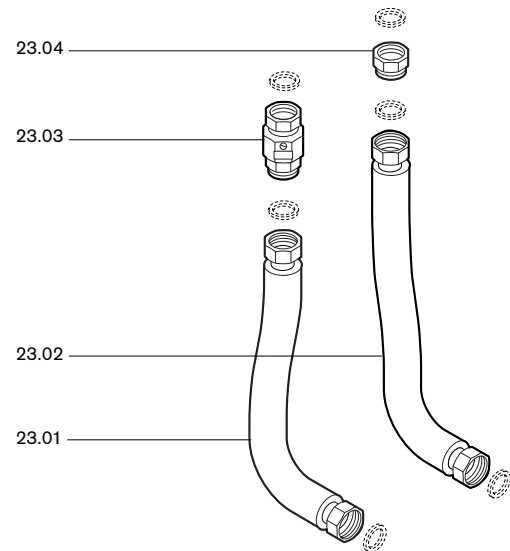

Reinigungs-Set Wärmetauscher / Cleaning kit heat exchanger /
Pièces kit d'entretien échangeur



Bild Pict. Photo	Bezeichnung Brenner-Typenreihe Burner serie Type brûleur	Bestell-Nr. Order-No. No de commande	Preis EUR (o. MwSt.)	Designation	Désignation
21.	Regelungs-Zubehör			Spare control access.	Pièces accessoires régulation
	<u>Kaskadenmanger WCM-KA 2.0</u>			<u>Cascade Manager</u>	<u>Manager de cascade</u>
21.01	Feinsicherung	722 019		Fuse	Fusible de protection
21.011	Rastschieber für Hutschienenmontage	481 000 00 917		Sliding catch	Pièce de blocage
	<u>Modem</u>			<u>Modem</u>	<u>Modem</u>
21.02	Analog-Modem	481 000 00 487		Analogue Modem	Modem analogique
21.03	GSM-Modem mit Netzteil, Antenne und Leitung	481 000 00 497		GSM-Modem with adapter, aerial and cable	Modem avec réseau, antenne et câble de liaison
21.04	Steckernetzteil für GSM-Modem mit Anschlussleitung 2 m	481 000 00 517		Plug housing for GSM Modem with connection cable	Câble de raccordement pour modem GSM avec câble de liaison
21.06	Serielle Leitung 2000 mm WEA zum Modem 9-polig 1:1 male/female für GSM-Modem	481 000 00 557		Serial cable for GSM Modem	Câble de liaison série WEA vers modem
	<u>PC-Software W-EA</u>			<u>PC-Software W-EA</u>	<u>Logiciel W-EA pour PC</u>
21.07	CD für W-EA (ohne Bild)	481 000 00 437		CD (without picture)	CD (sans vue)
21.08	Steckernetzteil 12 VDC min. 2 VA (ohne Bild)	481 000 00 457		Plug housing (without picture)	Câble de raccordement (sans vue)
21.09	Schnittstellenleitung (ohne Bild)	481 000 00 477		Interface line (without picture)	Câble d'interface (sans vue)
21.10	W-EA eBUS Adapter mit Hutschienenhalter und Befestigungsschrauben M4 x 6 DIN 84 (ohne Bild)	481 000 00 447		W-EA eBUS Adapter with DIN rail and fixing screws (not pictured)	Adaptateur W-EA eBUS avec rail de fixation et vis de fixation (sans vue)
21.11	Nullmodemkabel zum Anschluss an PC oder Modem (ohne Bild)	481 000 00 467		Null modem cable for connection to PC or Modem (not pictured)	Câble de modem nul pour le raccordement au PC ou au modem (sans vue)
22.	Gashahn WTC 15–32-A			Gas valve	Vanne gaz
22.01	Überwurfmutter Ø 18,2	480 000 07 537		Union nut	Contre écrou
22.02	Klemmring Ø 18	480 000 07 547		Fixing ring	Circlips
22.03	Doppelnippel G 3/4 x 31,5	480 000 07 237		Double nipple	Mamelon
22.04	Dichtung 24 x 17 x 2	441 080		Gasket	Joint
23.	Wellrohr-Set Sammler-WTC 32-A, Reinigungs-Set Wärmetauscher			Pipe set Cleaning kit heat exchanger	Kit flexible Pièces kit d'entretien échangeur
	<u>Wellrohr-Set Sammler – WTC 32-A</u>			<u>Pipe set</u>	<u>Kit flexible</u>
23.01	Wellrohr Edelstahl 380 mm lang G 1 1/4 I x G 1 1/8 I, DN 25 mit optimierter Wärmedämmung und Dichtungen	409 000 06 397		Corrugated furnace tube stainless steel with heat insulation and gaskets	Flexible inox avec coquille isolante et joints
23.02	Wellrohr Edelstahl 490 mm lang G 1 1/4 I x G 1 1/8 I, DN 25 mit optimierter Wärmedämmung und Dichtungen	409 000 06 407		Corrugated furnace tube stainless steel with heat insulation and gaskets	Flexible inox avec coquille isolante et joints
23.03	Rückflussverhinderer G 1 1/8 A x G 3/4 I mit Dichtung 24,4 x 19,7 x 2	409 000 06 417		Non return valve with seal	Clapet anti-retour avec joint
23.04	Einschraubteil G 3/4 I x G 1 1/8 A mit Dichtung 24,4 x 19,7 x 2	409 000 06 427		Screw in part with seal	Pièce vissée avec joint
	<u>Reinigungs-Set Wärmetauscher</u>			<u>Cleaning kit heat exchanger</u>	<u>Pièces kit d'entretien échangeur</u>
23.05	Handgriff Reinigungswerkzeug Wärmetauscher	481 000 00 677		Handle cleaning tool heat exchanger	Poignée pour grattoir échangeur
23.06	Befestigungsteil Reinigungsklinge Wärmetauscher	481 000 00 687		Fixing cleaning latch heat exchanger	Support grattoir échangeur
23.07	Reinigungsklinge 270 lang Wärmetauscher WTC 15/ 25/ 32-A	481 000 00 707		Cleaning latch 270 long heat exchanger	Grattoir 270 mm de long échangeur
23.08	Reinigungsklinge 400 lang Wärmetauscher WTC 45/ 60-A	481 000 00 717		Cleaning latch 400 long heat exchanger	Grattoir 400 mm de long échangeur
23.09	Messnippel Feuerraumdruck	481 000 00 722		Test nipple comb. chamber pressure	Embout de mesure pression foyer
23.10	Adapterkabel für Gebläsesteuerung mit max. Drehzahl	481 000 00 737		Adaptor cable for fan control with max. speed	Câble de pilotage moteur à vitesse maxi
23.11	Reinigungsklinge gebogen Wärmetauscher WTC 15/ 25/ 32-A	481 000 00 747		Cleaning latch angled heat exchanger	Grattoir coudé échangeur
23.12	Abdeckblech Wärmetauscher Feuerraum WTC 15-A	481 000 01 277		Cover plate heat exchanger (without picture)	Couvercle échangeur chambre de combust. WTC15-A
23.13	Feuerraum WTC 25-A	481 000 01 287		Combustion chamber	chambre de combust. WTC25-A

24. WAL-PP DN 60



24.01

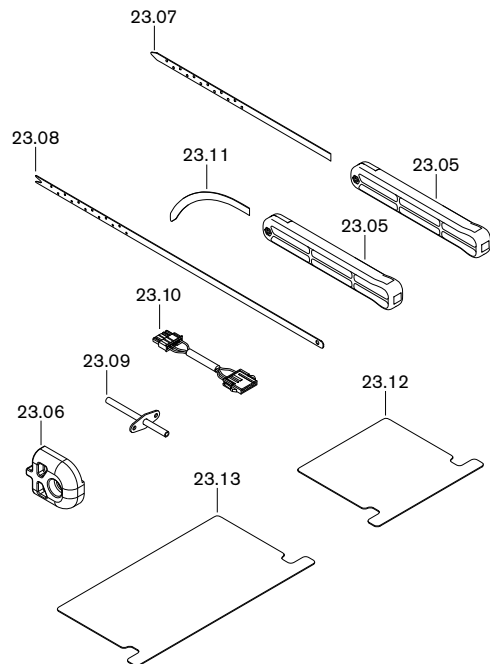
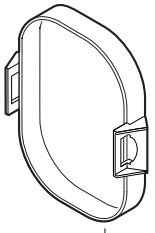
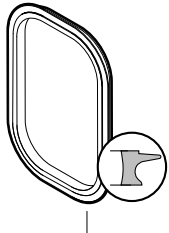

24.02

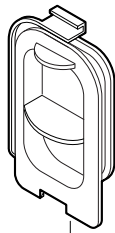

24.03

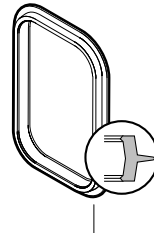

24.04

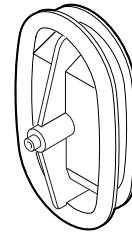

24.05

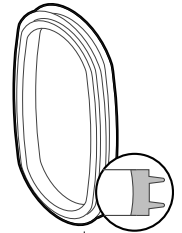

24.06

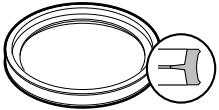

24.07
24.08

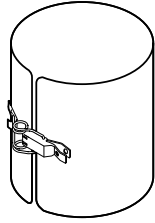

24.09

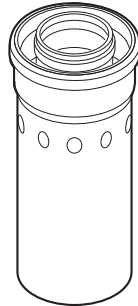

24.10

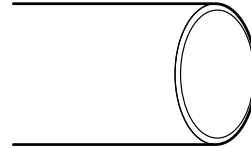

24.11



24.12



24.13

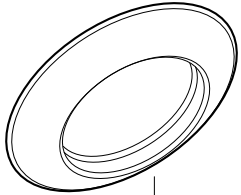

24.14

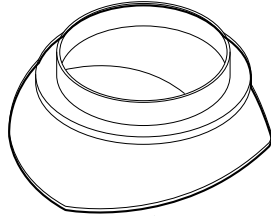

24.15
24.16

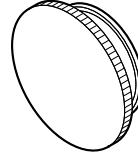

24.17

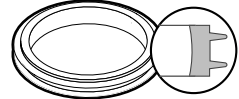

24.18

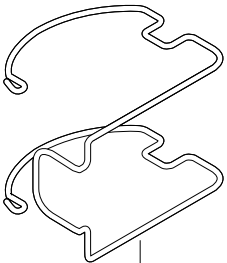

24.19

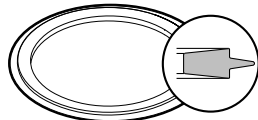

24.20

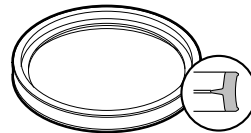

24.21

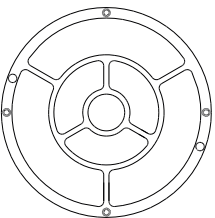

24.23

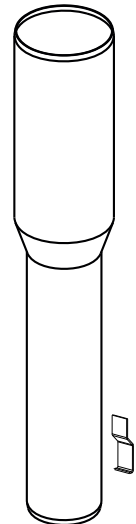

24.22

Bild Pict. Photo	Bezeichnung Brenner-Typenreihe Burner serie Type brûleur	Bestell-Nr. Order-No. No de commande	Preis EUR (o. MwSt.)	Designation	Désignation
24.	WAL-PP DN 60				
24.01	Deckel Revisionsstück PP DN 60	480 000 13 517		Cover for revision piece	Couvercle pour pièce de révision
24.02	Dichtung Deckel Revisionsstück PP DN 60	480 000 13 527		Sealing cover inspection piece	Joint couvercle pièce de révision
24.03	Deckel Revisionsstück PP DN 100/60	480 000 14 197		Cover for revision piece	Couvercle pour pièce de révision
24.04	Dichtung Deckel Revisionsstück PP DN 100/60	480 000 14 207		Sealing cover inspection piece	Joint couvercle pièce de révision
24.05	Deckel Revisionsbogen PP DN 60 und DN 100/60	480 000 13 467		Cover inspection elbow	Couvercle coude de révision
24.06	Dichtung Deckel Revisionsbogen PP DN 60 und DN 100/60	480 000 13 477		Sealing cover inspection elbow	Joint couvercle coude de révision
24.07	Dichtung DN 60 für PP-Abgasrohr und Abgasbogen	669 432		Sealing flue gas pipe and flue gas elbow	Joint tube et coude de fumées
24.08	Dichtung DN 100 für konz. Rohre und Bogen	669 433		Sealing for conc. pipes and elbows	Joint pour tubes et coudes concent.
24.09	Verschlusschelle weiß für Revisionsstück DN 100	480 000 13 547		Locking clamp white for inspection piece	Collier de serrage blanc pour pièce de révision
24.10	Zuluftrohr weiß DN 100/60, 0,25 m	480 000 13 532		Air intake pipe white	Tube d'amenée d'air blanc
24.11	Rohr ohne Muffe DN 60 schwarz PP 0,4 m UV	480 000 13 577		Pipe without sleeve black	Tube sans manchon noir
24.12	Verschlusskappe M 20 x 2 für Kesselanschlussstück	669 437		Closing cap for boiler connection piece	Obtuteur pour pièce de raccorde- ment chaudière
24.13	Stopfen Silikon weiß RAL 9016 für Kesselanschlussstück	669 438		Stopper Silicone white for boiler connection piece	Bouchon silicone blanc pour pièce de raccordement chaudière
24.14	Mauerblende weiß TPE UV d=99 / D=161 für Wanddurchführung	480 000 13 667		Wall panel white for wall opening	Collerette murale blanche pour passage de mur
24.15	Regenkragen PP schwarz RAL 9011	480 000 13 397		Rain collar PP black	Collerette protect. pluie PP noir
24.16	Regenkragen PP rot RAL 8023	480 000 13 417		Rain collar PP red	Collerette protect. pluie PP rouge
24.17	Revisionsdeckel PP DN 60 für Flexrohr	480 000 14 117		Inspection cover for flexi pipe	Rail support pour coude de soutien
24.18	Dichtung Revisionsdeckel PP DN 60 für Flexrohr	480 000 14 127		Sealing inspection cover for flexi pipe	Joint trappe de révision tube flex.
24.19	Klemmbügel Revisionsdeckel PP DN 60 für Flexrohr	480 000 14 107		Clamp inspection cover for flexi pipe	Etrier de blocage pour trappe de révision tube flex.
24.20	Dichtung DN 60 EPDM/schwarz für Flexrohr	480 000 14 017		Sealing black for flexi pipe	Joint noir pour tube flex.
24.21	Dichtung DN 60 EPDM/schwarz starr für Flexrohr-Adapter-Set	480 000 14 037		Sealing black rigid for flexi pipe adapter set	Joint noir rigide pour set d'adapta- tion tube flex.
24.22	Endrohr INOX mit Bügel für Schachtabdeckung INOX/INOX DN 60	480 000 14 167		Tailpipe INOX with bracket for shaft cover (without picture)	Embout INOX avec étrier de blo- cage pour chapeau de cheminée (sans vue)
24.23	Gitter-Set Dachdurchführung DN 100/60 PP schwarz PP rot	480 000 13 812 480 000 13 822		Grill-Set PP black PP red	Set de Grille PP noir PP rouge
24.24	Überdachverlängerung für DN100/60 0,5 m schwarz (ohne Bild) rot (ohne Bild)	480 000 14 472 480 000 14 482		Over roof extension black (not pictured) red (not pictured)	Rallonge de passage de toiture en DN100/60 0,5 m noir (sans vue) rouge (sans vue)

25. WAL-PP ab DN 80



Bild Pict. Photo	Bezeichnung Brenner-Typenreihe Burner serie Type brûleur	Bestell-Nr. Order-No. No de commande	Preis EUR (o. MwSt.)	Designation	Désignation
25.	WAL-PP ab DN 80				
25.01	Deckel PP DN 110 mit Profildichtung für Revisionsstück DN 110 und DN 125	669 171		Cover with sealing for inspection piece	Couvercle avec joint pour pièce de révision
25.02	Profildichtung DN 110 für Deckel PP DN 110	669 208		Sealing for cover	Joint pour couvercle
25.03	Deckel DN 80 für Revisionsstück DN 80 PP DN 110 für Revisionsstück DN 110	480 000 09 477 669 258		Cover for inspection piece for inspection piece	Couvercle pour pièce de révision pour pièce de révision
25.04	Runddichtung DN 80 für Deckel DN 80 DN 80 für Revisionsstück DN 110 für Deckel Revisionsstück DN 160/110 225 x 50 für Siphon der Abgasabsperrinrichtung	480 000 09 487 669 182 669 259 669 293		Sealing for cover for inspection piece for inspection piece cover for flue gas shut off device siphon	Joint pour couvercle pour pièce de révision pour trappe de révision pour siphon du clapet de fumées
25.05	Deckel für Revisionsstück PP/PP, DN 80	480 000 10 287		Cover for revision piece	Couvercle pour pièce de révision
25.06	Deckel weiß DN 125 für Revisionsstück INOX DN 125 für Revisionsstück INOX DN 160 für Revisionsstück INOX DN 185 für Revisionsstück	669 173 669 174 669 175 669 176		Cover white for inspection piece refined steel for inspection piece refined steel for inspection piece refined steel for inspection piece	Couvercle blanc pour trappe inox pour trappe de révision inox pour trappe de révision inox pour trappe de révision
25.07	Set (Gewinding, Sprengring, T-Dichtung für Flexrohr) DN 80 (bis Ende 2012) DN 110	669 177 669 178		Set (threaded washer, spring washer, T seal for flex. pipe)	Set de joints (pour tube flexible)
25.08	T-Dichtung DN 80 für Schraubkupplung PP EPDM DN 110 für Schraubkupplung PP DN 125 für Rohr weiß DN 125/80 DN 160 für Rohr weiß DN 160	480 000 08 847 669 355 669 181 669 257		T seal for screwed coupl. for screwed coupl. for pipe white for pipe white	Joint en T pour manchon à vis. pour manchon à visser pour tube blanc pour tube blanc
25.09	Distanzhalter DN 125/80 mit Kerbe DN 160/110 mit Kerbe	480 000 09 047 480 000 10 757		Distance piece with notch with notch	Pièce d'écartement avec encoches avec encoches
25.10	Abstandshalteclip DN 80 für Rohr DN 125/80	669 184		Spacer clip for pipe	Clips pour pièce d'écartement
25.11	Dichtung DN 80 für PP-Abgasrohr EPDM DN 110 für PP-Abgasrohr DN 125 für PP-Abgasrohr DN 160 für PP-Abgasrohr DN 200 für PP-Abgasrohr	669 252 669 212 669 295 669 296 669 210		Seal DN 80 for PP flue gas pipe DN 110 for PP flue gas pipe DN 125 for PP flue gas pipe DN 160 for PP flue gas pipe DN 200 for PP flue gas pipe	Joint d'étanchéité DN 80 pour conduite gaz PP DN 110 pour conduite gaz PP DN 125 pour conduite gaz PP DN 160 pour conduite gaz PP DN 200 pour conduite gaz PP
25.12	DN 80 für Schachtabdeckung PE und Mündungsabschluss DN 110 für Schachtabdeckung PE und Mündungsabschluss	669 202 669 203		for chimney cover PE and chimney outlet for chimney cover PE and chimney outlet	pour chapeau de cheminée PE et partie terminale pour chapeau de cheminée PE et partie terminale
25.13	Mündungsrohr UV-beständig DN 80 0,5 m, PP-schwarz DN 80 1,7 m, PP-schwarz DN 110 0,5 m, PP-schwarz DN 125 0,5 m, PP-schwarz DN 160 0,5 m, PP-schwarz DN 200 0,5 m, PP-schwarz	669 200 480 000 10 987 669 201 669 375 669 376 669 377		Mouth pipe UV resistant black black black black black black	Embout terminal protégé UV noir noir noir noir noir noir
	Mündungsrohr INOX DN 80 0,5 m DN 110 0,5 m DN 125 0,5 m	669 378 669 379 669 380		Mouth pipe INOX	Embout terminal inox
25.14	Deckel PP DN 160 mit Runddichtung für Revisionsstück und Endstück DN 160 und DN 200	669 205		Lid with round gasket for revision piece and end piece	Couvercle PP avec joint pour trappe de visite et pièce terminale
25.15	Schraubkappe Siphon mit Runddichtung (Abgassperreinrichtung)	480 000 10 632		Screw cap siphon with round seal (flue gas shut off device)	Bouchon Siphon avec joint (clapet de fumées)
25.16	Deckel PP mit Dichtung für Revisionsbogen PP/PP 87° DN 125/80	669 294		Cover with sealing for inspection elbow	Couvercle avec joint pour coude de révision
25.17	Dichtung für Deckel PP (für Revisionsbogen DN 125/80)	669 298		Sealing for cover (for inspection elbow)	Joint pour couvercle (pour coude de révision)
25.18	Schutzrohr PE DN 125 0,3 m	480 000 06 297		Protective pipe	Tube protection
25.19	Kondensatschlauch DN 40, 1500 mm lang	480 000 08 687		Condensate hose	Tuyau condensats
25.20	Einsatz UV für Flexrohr Sprengring DN 80 DN 110	480 000 06 887 480 000 06 917		Insert UV for flex tube safety ring	Embout pour tube flexible protégé anti UV
25.21	Reparaturset Flexrohr DN 80 DN 110	480 000 08 852 480 000 06 892		Repair kit flex tube	Kit de réparation tube flexible
25.22	Flex-Gewinding Set DN 80	480 000 08 822		Flexible threaded ring set	Set de raccords flexibles
25.23	Revisionsdeckel PP DN 160 mit Dichtung PPs DN 160 mit Dichtung	669 471 669 473		Revision cover with gasket with gasket	Couvercle de révision avec joint avec joint
25.24	Dichtung Revisionsdeckel DN 160 EPDM	669 472		Seal revision cover	Joint pour couvercle de révision
25.25	Siphon Flasche DN35 (Rohr mit Kondensatablauf)	480 000 14 447		Siphon bottle (pipe with condensate drain)	Siphon DN 35 (Tube avec évacuation condensats)
25.26	Kondensatschlauch 25 x 1500 lang (Rohr mit Kondensatablauf)	480 000 14 457		Condensate hose (pipe with condensate drain)	Tuyau d'évacuation condensats (Tube avec évacuation condensats)

25. WAL-PP ab DN 80





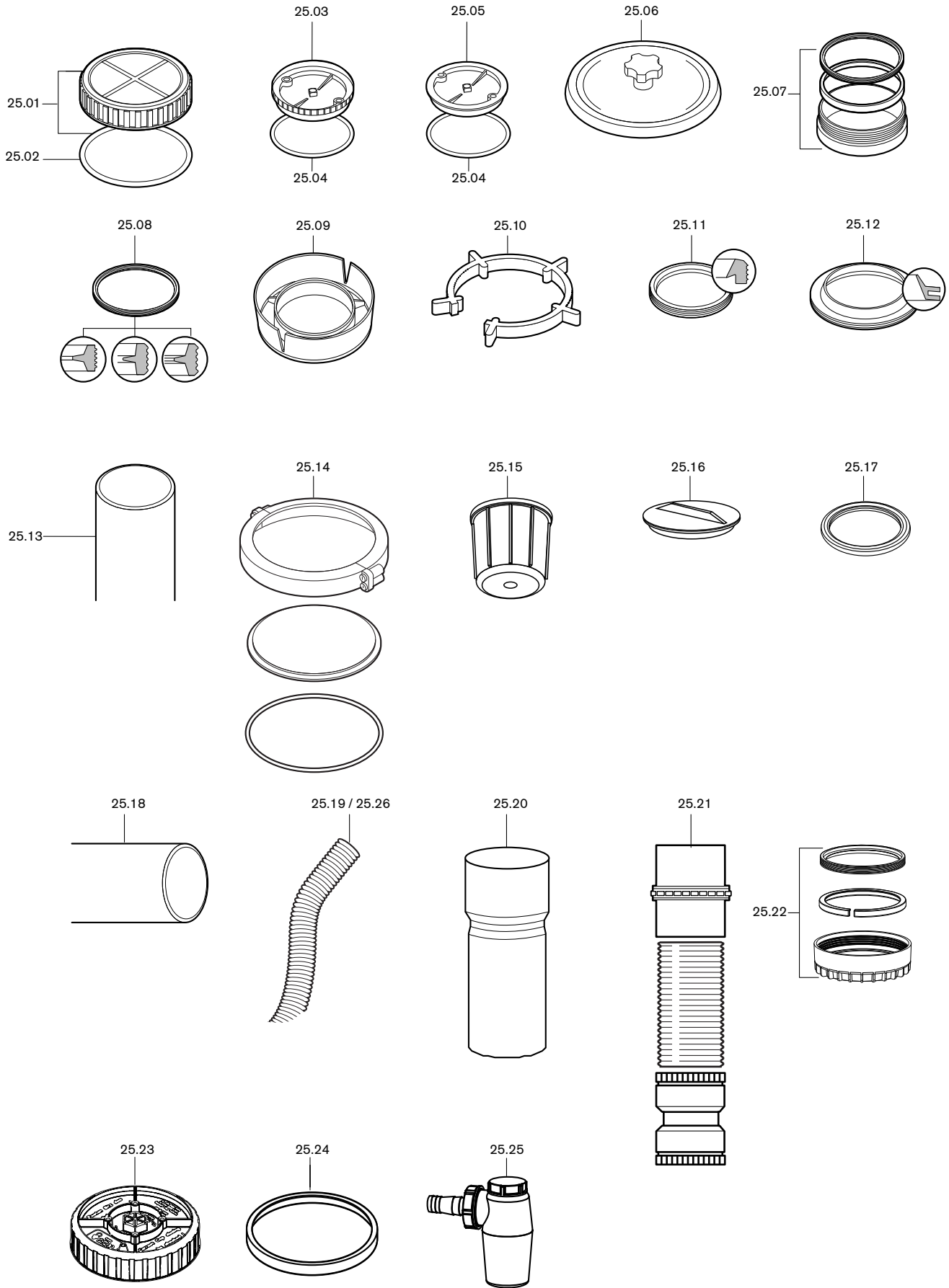





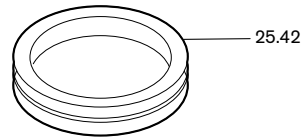
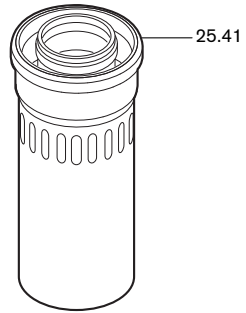
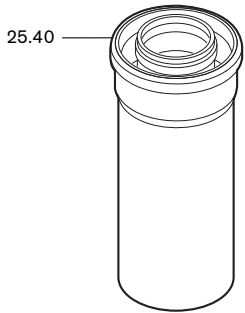
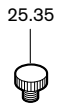
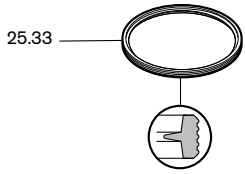
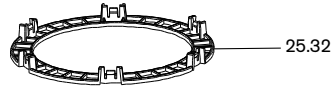
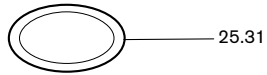
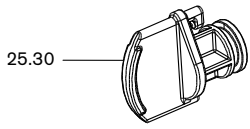

Bild Pict. Photo	Bezeichnung Brenner-Typenreihe Burner serie Type brûleur	Bestell-Nr. Order-No. No de commande	Preis EUR (o. MwSt.)	Designation	Désignation
	<u>Universal-Kesselanschlussstück</u>			<u>Universal boiler connection</u>	<u>Raccordement chaudière universel</u>
25.30	Stopfen PP grau	669 253		Plug grey	Bouchon gris
25.31	Runddichtung 11 x 2 für Stopfen	669 254		Sealing for stopper	Joint pour bouchon
25.32	Gitter DN 80	669 255		Grill	Grille
25.33	T-Dichtung DN 125	669 256		T-sealing	Joint T
25.34	Blechschauben-Set weiß 4,2 x 13	669 261		Screw set white	Set de vis tôle blanches
	<u>Kesselanschlussstück</u>			<u>Boiler connection piece</u>	<u>Raccordement chaudière</u>
25.35	Rändelschraube M14 PP	669 185		Thumbscrew	Vis crantée
25.36	Runddichtung DN 14	669 186		Sealing	Joint
25.37	Durchführungsdichtung DN 20 weiß	669 187		Sealing white	Joint de passage blanc
25.38	Blechschauben-Set St. 4,2 x 9,5 weiß DIN 7981 (4 Stück)	669 188		Screw set white (4 off)	Set de vis tôle blanches (4 pièces)
25.39	Stopfen DN 20 weiß	669 189		Plug white	Bouchon blanc
	<u>Luftumspülte Grundbausätze</u>			<u>Air circulated basic components</u>	<u>Éléments de raccordement de base concentriques avec entrée d'air en périphérie</u>
25.40	Rohr weiß 0,25 m DN 125/80 mit Abdichtung	480 000 06 782		Pipe white with cover	Tube blanc avec joint
25.41	Rohr weiß 0,25 m DN 125/80 mit Zuluftschlitz und Abdichtung	480 000 06 792		Pipe white with air intake slots and cover	Tube blanc avec ouilles d'aménée d'air
25.42	Durchführungsdichtung DN 80	480 000 06 807		Duct seal	Joint de passage

Produkt		Beschreibung	Leistung
	W-Brenner	Die millionenfach bewährte Kompakt-Baureihe: Sparsam, zuverlässig, vollautomatisch. Öl-, Gas- und Zweistoffbrenner für Ein- und Mehrfamilienhäuser sowie Gewerbebetriebe. Als purflam Brenner wird Öl nahezu rußfrei verbrannt und NO _x -Emissionen nachhaltig reduziert.	bis 570 kW
	monarch® und Industriebrenner	Der legendäre Industriebrenner: Bewährt, langlebig, übersichtlich. Öl-, Gas- und Zweistoffbrenner für zentrale Wärmeversorgungsanlagen.	bis 11.700 kW
	multiflam® Brenner	Innovative Weishaupt-Technologie für Großbrenner: Minimale Emissionswerte besonders bei Leistungen über ein Megawatt. Öl-, Gas- und Zweistoffbrenner mit patentierter Brennstoffaufteilung.	bis 17.000 kW
	WK-Industriebrenner	Kraftpakete im Baukastensystem: Anpassungsfähig, robust, leistungsstark. Öl-, Gas- und Zweistoffbrenner für Industrieanlagen.	bis 28.000 kW
	Thermo Unit	Die Heizsysteme Thermo Unit aus Guss oder Stahl: Modern, wirtschaftlich, zuverlässig. Für die umweltschonende Beheizung von Ein- und Mehrfamilienhäusern. Brennstoff: Wahlweise Gas oder Öl.	bis 55 kW
	Thermo Condens	Die innovativen Gas-Brennwertgeräte mit SCOT-System: Effizient, schadstoffarm, vielseitig. Ideal für Wohnungen, Ein- und Mehrfamilienhäuser. Und für den großen Wärmebedarf als bodenstehende Gas-Brennwertkessel mit bis zu 1200 kW Leistung (Kaskade).	bis 1.200 kW
	Wärmepumpen	Das Wärmepumpenprogramm bietet Lösungen für die Nutzung von Wärme aus der Luft, der Erde oder dem Grundwasser. Die Systeme sind geeignet für Sanierung oder Neubau.	bis 130 kW
	Solar-Systeme	Gratisenergie von der Sonne: Perfekt abgestimmte Komponenten, innovativ, bewährt. Formschöne Flachdachkollektoren zur Heizungsunterstützung und Trinkwassererwärmung.	
	Trinkwasserspeicher/ Energiespeicher	Das attraktive Programm zur Trinkwassererwärmung umfasst klassische Trinkwasserspeicher, die über ein Heizsystem versorgt werden und Energiespeicher, die über Solarsysteme gespeist werden können.	
	MSR-Technik / Gebäudeautomation	Vom Schaltschrank bis zur Komplettsteuerung von Gebäudetechnik – bei Weishaupt finden Sie das gesamte Spektrum moderner MSR Technik. Zukunftsorientiert, wirtschaftlich und flexibel.	