

**Ersatzteile für
Thermo Condens
WTC 45-A /
WTC 60-A**

**Spare parts for
Thermo Condens
WTC 45-A /
WTC 60-A**

**Pièces de rechange pour
Thermo Condens
WTC 45-A /
WTC 60-A**

– weishaupt –

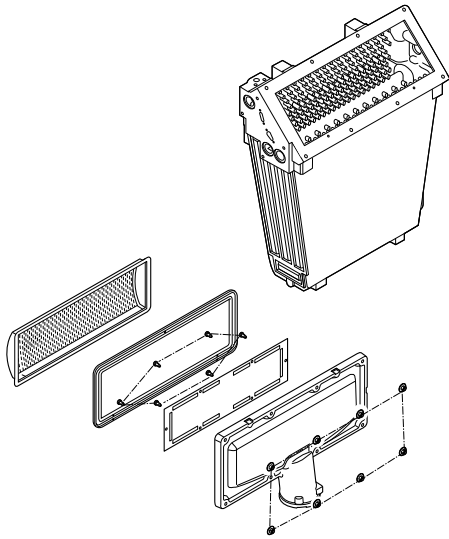

Wärmezelle

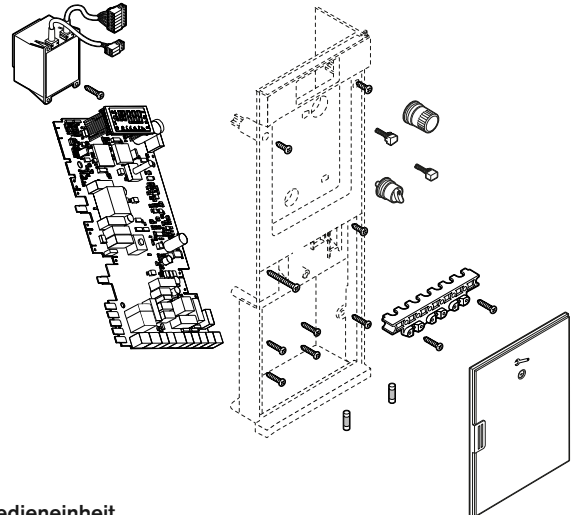

Bedieneinheit

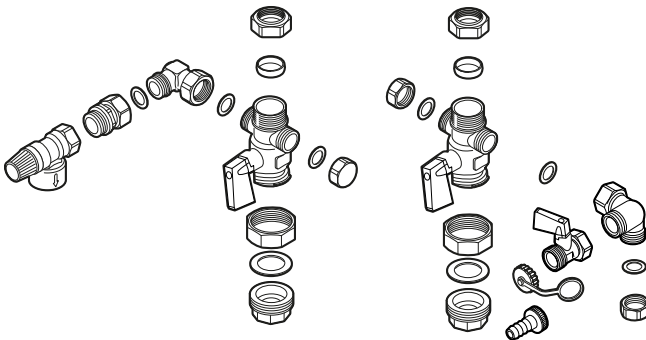

Hydraulik

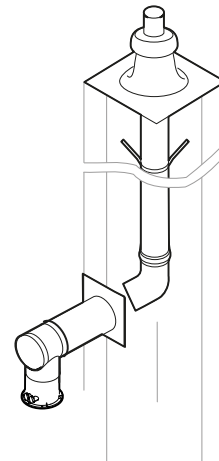

Abgassystem

Gebrauch

Systemtyp und Fabriknummer feststellen.
Diese Angaben stehen auf dem Typenschild.

Zuordnung des defekten Teiles zu einer der
Sachgruppen des Inhaltsverzeichnis
bestimmen.

Teil in der entsprechenden Sachgruppe der
Ersatzteilliste auswählen.

Instructions for use

Determine system type and serial number.
These data are on the nameplate.

Coordination of the defective part to one of
the subject indexes of the table of contents.

Select part in the appropriate subject index of
the spare parts list.

Utilisation

Chercher le type et le numéro de fabrication
du system. Ces éléments se trouvent sur la
plaque signalétique.

La pièce défectueuse appartient à une famille
du catalogue.

Choisir la pièce dans cette famille.

Bitte geben sie in der Bestellung an:

- Bezeichnung des Ersatzteiles
- Bestellnummer
- **Systemtyp**
- **Fabriknummer**

Kindly indicate in the order:

- Designation of the spare part
- Order-No.
- **System type**
- **Serial-No.**

Indiquer également:

- Désignation de la pièce
- No de référence
- **Type du systeme**
- **No de fabrication**

1. Verkleidung

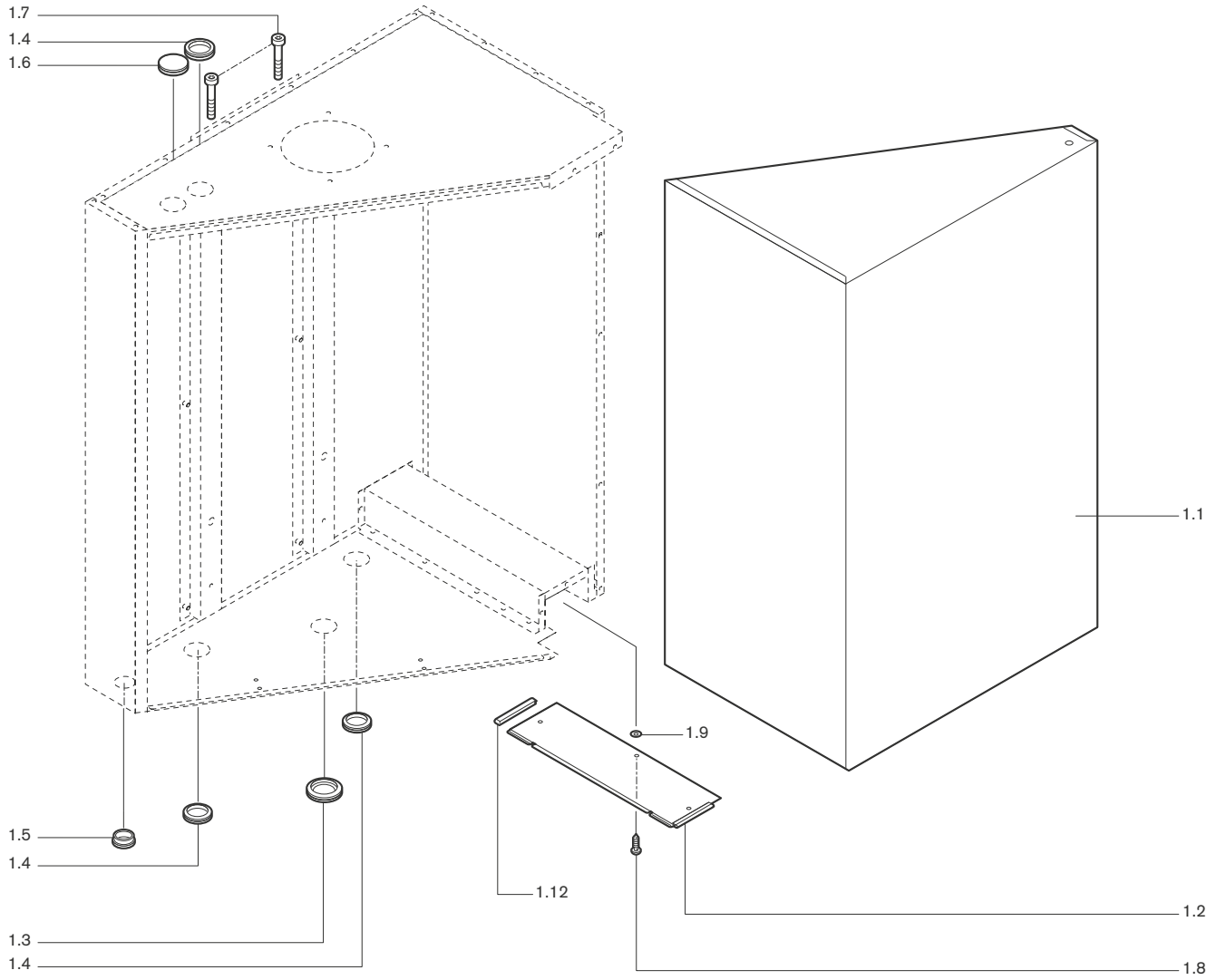

2. Aufhängevorrichtung WTC 45/60-A



Bild Pict. Photo	Bezeichnung	Bestell-Nr. Order-No. No de commande	Preis EUR (o. MwSt.)	Designation	Désignation
1.	Verkleidung WTC 45/60-A			Casing	Habillage
1.1	Deckel komplett	481 401 02 04 2		Cover complete	Couvercle complet
1.2	Abdeckung Kabelschacht	481 401 02 05 2		Cover cable conduit	Couvercle de câble
1.3	Tülle Siphon - Anschlussrohr	481 411 02 16 7		Grommet siphon - connection pipe	Gaine siphon - tube d'évacuation
1.4	Tülle Ø 124	481 011 02 23 7		Grommet	Gaine
1.5	Tülle Gasrohr Ø 122	481 401 02 09 7		Grommet gas pipe	Gaine tube gaz
1.6	Tülle geschlossen Schnellentlüfter	481 011 02 24 7		Grommet closed quick action vent valve	Gaine fermée purgeur
1.7	Schraube M 6 x 35 DIN 7984	402 406		Screw	Vis
1.8	Blechschrabe DIN 7981	409 123		Self trapping screw	Vis parker
1.9	Scheibe 3,5 x 10 x 0,5	430 020		Disc	Rondelle
1.12	Kantenschutzprofil 0,8 - 1,0 mm	756 027		Corner sheathing	Profilé de protection
1.14	Schornsteinfeger-Aufkleber (ohne Bild)	481 011 00 37 7		Chimney sweep sticker (without picture)	Autocollant ramoneur (sans photo)
2.	Aufhängevorrichtung WTC 45/60-A			Hanging device	Accrochage
2.1	Wandaufhängung	471 064 02 33 7		Wall hanging device	Support mural
2.2	Dübelset TOXI TRI 10/61	481 011 02 05 2		Dowel set	Set de chevilles
2.3	Wand-Abstandshalter	481 011 02 33 7		Wall spacer	Ecarteur

3. Wärmecelle

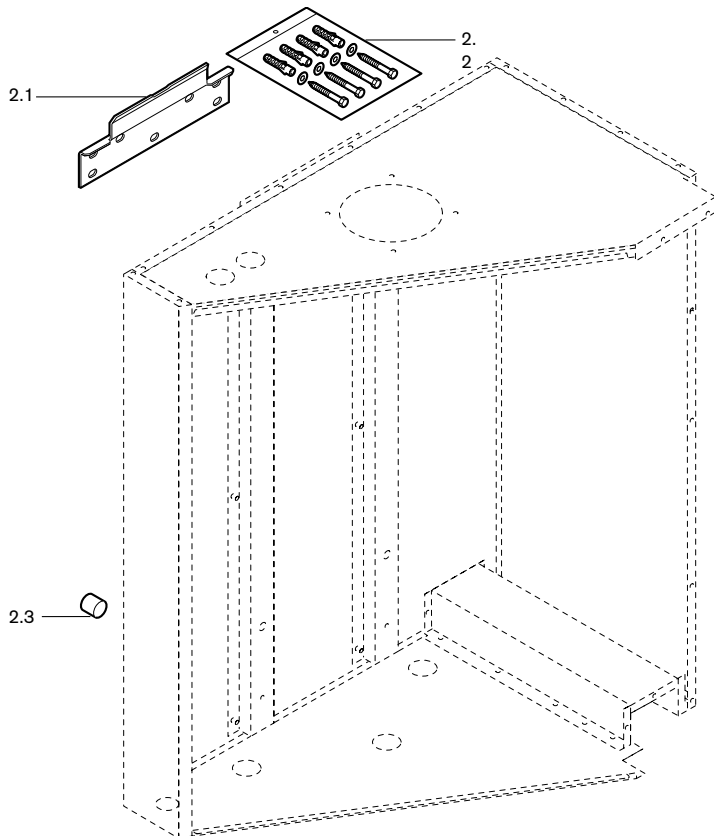

Bild Pict. Photo	Bezeichnung	Bestell-Nr. Order-No. No de commande	Preis EUR (o. MwSt.)	Designation	Désignation
3.	Wärmezelle WTC 45/60-A			Heat cell	Corps de chauffe
3.2	Wartungsdeckel	481 401 30 02 7		Service cover	Couvercle d'inspection
3.3	Dichtung für Wartungsdeckel	481 401 30 05 7		Gasket for service cover	Joint pour couvercle d'inspection
3.4	Brennerhaube WTC 45-A WTC 60-A	481 401 30 07 7 481 601 30 07 7		Burner cover	Capot de brûleur
3.5	Brennerdichtung WTC 45-A WTC 60-A	481 411 30 65 7 481 611 30 07 7		Burner gasket	Joint de brûleur
3.6	Brenneroberfläche WTC 45-A WTC 60-A	481 401 30 15 7 481 601 30 15 7		Burner surface	Brûleur surface
3.7	Luftverteiblech WTC 60-A	481 601 30 16 7		Air distribution plate	Tôle de guidage d'air
3.8	Abgaskanal mit Halter	481 401 30 47 2		Flue gas way	Conduit de fumées
3.801	Versteifungsblech Abgaskanal ab Serial-Nr. WTC 45 9 801 342 WTC 60 9 851 601	481 401 30 44 7		Stabilizing part	Stabilisateur
3.802	Scheibe A 6,4 x 16 x 1,6	430 408		Disc	Rondelle
3.803	Federscheibe A6 DIN 137	431 615		Spring disc	Rondelle
3.804	Teflonscheibe 16 x 6,5 x 0,15	481 401 30 42 7		Teflon disc	Rondelle Teflon
3.9	Dichtung DN 80 Abgaskanal oben	481 401 30 13 7		Gasket	Joint
3.10	Dichtung Abgaskanalflansch	481 401 30 27 7		Gasket	Joint
3.11	Schauglas	481 401 30 06 7		View port	Verre de visée
3.12	Dichtung 26 x 35 x 2 Schauglas innen	481 401 30 11 7		Gasket	Joint
3.13	Dichtung Schauglas außen	481 401 30 12 7		Gasket	Joint
3.14	Spiegel Schauglas	481 401 30 14 7		Mirror	Miroir
3.15	Gleichstromgebläse mit Dichtungen RG 130 WTC 45-A Gebläse mit Dichtungen RG 148 WTC 60-A	481 401 30 06 2 481 601 30 06 2		Fan	Turbine
3.16	Kompakt-Gaskombiventil mit Dichtungen und O-Ring WTC 45-A WTC 60-A	481 401 30 15 2 481 601 30 15 2		Compact gas combi valve with seal and O ring	Multibloc gaz avec joints
3.17	Mischer, Gebläse mit Dichtungen WTC 45-A WTC 60-A	481 401 30 29 2 481 601 30 29 2		Mixer with seals	Mélangeur avec joint
3.18	Dichtung Mischer-Gebläse	481 401 30 31 7		Gasket Mixer-fan	Joint Mélangeur - Turbine
3.19	Dichtung Gasventil – Mischer	481 401 30 30 7		Gasket Gas valve -mixer	Vanne gaz - Mélangeur
3.20	Ansaugdämpfer WTC 45-A	481 401 30 21 7		Intake dampener	Diaphragme d'aspiration
3.21	Dichtung Ansaugdämpfer WTC 45-A	481 401 30 23 7		Gasket intake damper WTC45-A	Joint de diaphragme
3.22	Befestigungsblech Ansaugdämpfer WTC 45-A	481 401 30 24 7		Fixing plate intake damper	Tôle de fixation de diaphragme
3.23	Dichtung Gebläse-Luftaustritt	481 401 30 32 2		Gasket fan-air outlet	Joint turbine - sortie air
3.24	Gasanschlussstück mit O-Ring und Dichtung	481 011 30 19 2		Gas connection piece	Raccordement gaz
3.25	O-Ring 23 x 2,5	481 011 30 14 2		O ring	Joint torique
3.26	Ionisationselektrode	481 401 30 04 2		Ionisation electrode	Electrode d'ionisation
3.27	Dichtung Ionisationselektrode	481 011 30 25 7		Gasket ionisation electrode	Joint d'électrode d'ionisation
3.28	Zünderlektrode	481 401 30 33 7		Ignition electrode	Electrode d'allumage
3.29	Dichtung Zünderlektrode	481 011 30 23 7		Gasket ignition electrode	Joint d'électrode d'allumage
3.30	Zündkabel komplett	482 001 30 28 2		Ignition cable complete	Câble d'allumage complet
3.301	Schutzkappe für Zündkabel	481 011 30 43 7		Protective cap for ignition cable	Capuchon pour câble d'allumage
3.31	NTC-ESTB-Fühler 5 kOhm G 1/4	481 401 30 16 7		NTC supply sensor	Sonde départ NTC
3.32	Wassermangelschalter 1/4	481 411 40 06 7		Water level interlock	Interrupteur de manque d'eau
3.33	Absperrventil 3/8l x 3/8A	662 033		Shut off valve	Vanne de barrage
3.34	Montageventil R1/4 Manometer	481 011 40 15 7		Mounting valve R1/4 press. gauge	Robinet de montage manomètre
3.35	Schnellentlüfter G 3/8	662 032		Quick action vent valve	Purgeur rapide
3.36	Sicherungsblech für Abgasfühler	481 011 30 27 7		Tab washer for flue gas sensor	Tôle de protection p. sonde de fumées

3. Wärmecelle

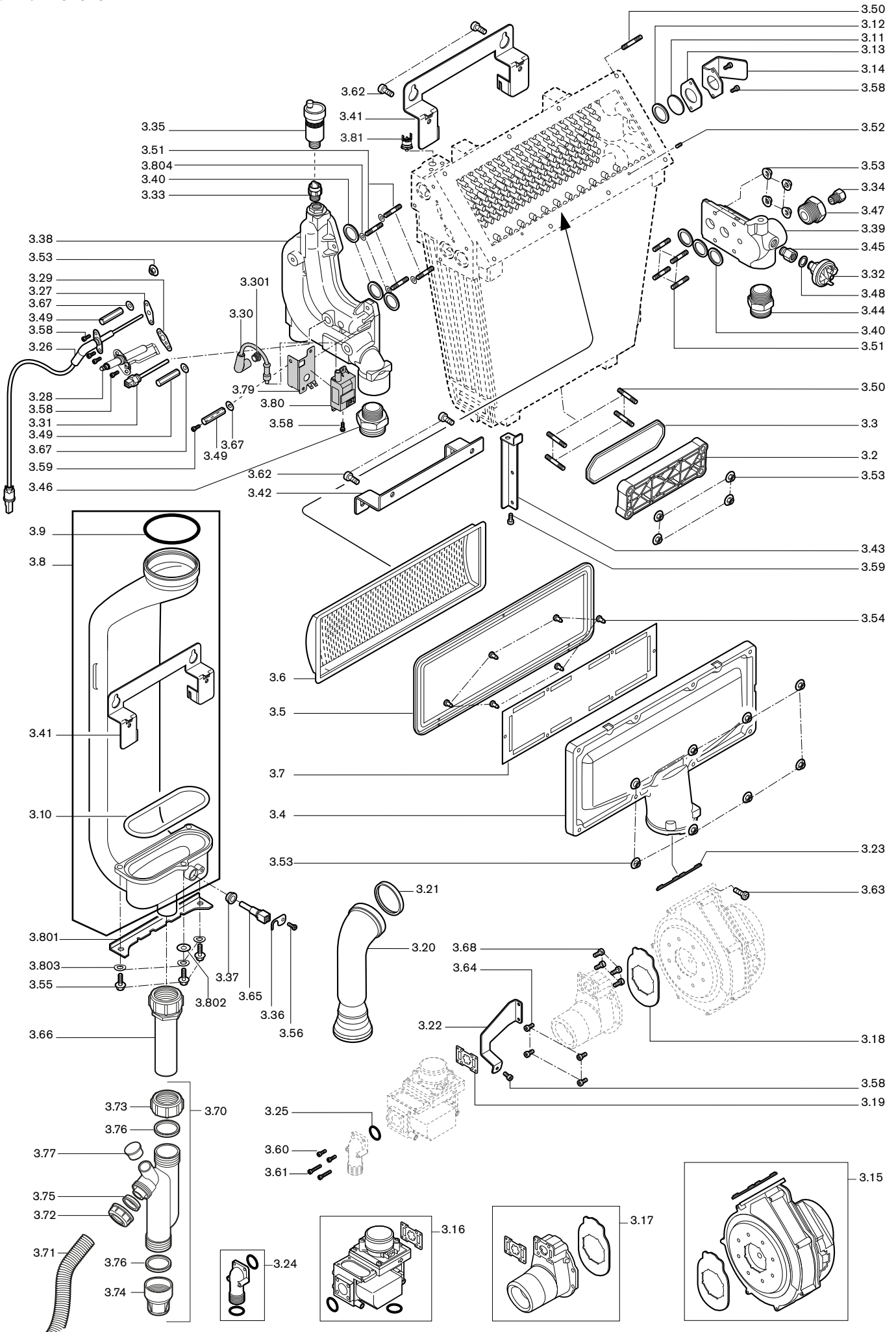

Bild Pict. Photo	Bezeichnung	Bestell-Nr. Order-No. No de commande	Preis EUR (o. MwSt.)	Designation	Désignation
3.37	Tülle für Abgasfühler	481 011 30 28 7		Grommet for flue gas sensor	Gaine pour sonde de fumées
3.38	Sammler-Vorlauf komplett	481 401 30 02 2		Collector - supply complete	Collecteur départ complet
3.39	Verteiler-Rücklauf	481 401 30 10 7		Distributor - return	Collecteur retour
3.40	Dichtung Wärmetauscher Verteilerrohr	481 411 30 33 7		Gasket heat exchanger distrib. pipe	Joint collecteur corps de chauffe
3.41	Halter Wärmetauscher oben Wärmetauscher unten	481 401 30 48 7		Bracket heat exchanger top heat exchanger bottom	Support Dessus de l'échangeur Dessous de l'échangeur
3.42		481 401 30 17 7			
3.43	Befestigungsblech Rücklaufrohr Ausf. H	481 401 30 25 7		Fixing plate	Tôle de fixation tube retour
3.44	Doppelnippel R1 A x G1 A x 44 WTC 45/60-A Ausf. H	481 401 30 19 7		Double nipple	Raccord
3.45	R1 A x G1 1/4 A x 44 WTC 45/60-A Ausf. H-0	481 401 30 08 7			
3.46	G 1/4 l x R1/4 A x 28 SW19	481 401 30 43 7			
3.46	R1 A x G1 1/4 A x 44	481 401 30 08 7			
3.47	Nippel R1 A x Rp1/4l x 26	481 401 30 20 7		Nipple	Raccord
3.48	Dichtring für Wassermangelschalter A 13,4 x 18,9 x 1,5	440 031		Seal for water level interlock	Joint pour manque d'eau
3.49	Sechskantmutter M6 x 45	481 411 30 52 7		Hexagon nut	Ecrou
3.50	Stiftschraube M6 x 30 M6 x 20	471 230		Stud screw	Vis pointeau
3.51		471 231			
3.52	Steckkerbstift 4 x 10	422 227		Notched taper pin	Pige d'accrochage
3.53	Scheibenmutter M6	412 508		Washer nut	Ecrou à rondelle
3.54	Blechschaube A 2 4,2 x 9,5	409 127		Self trapping screw	Vis parker
3.55	Schraube M6 x 20 M4 x 12 M4 x 10 M6 x 10 M4 x 12 M4 x 25 M8 x 16 mit geripptem Flansch M5 x 16 M5 x 12	409 255		Screw	Vis
3.56		409 351			
3.58		402 150			
3.59		402 366			
3.60		409 257			
3.61		409 258			
3.62		409 271			
3.63		403 263			
3.64		402 207			
3.65		Abgasfühler NTC	481 401 30 26 7		
3.66	Anschlussrohr Siphon komplett	481 401 40 09 2		Connection pipe siphon cpl.	Tube de siphon complet
3.67	Scheibe A 6,4 DIN 125 St	430 400		Disc	Rondelle
3.68	Schraube M4 x 12	402 130		Screw	Vis
3.70	Siphon, komplett	481 401 40 08 2		Siphon complete	Siphon complet
3.71	Kondensatschlauch	481 011 40 23 7		Condensate hose	Tuyau d'écoulem. condensats
3.72	Überwurfmutter G1 Siphon G1 1/4 Siphon	481 011 40 17 7		Union nut	Ecrou
3.73		481 011 40 19 7			
3.74	Deckel Siphon	481 011 40 18 7		Cover, siphon	Couvercle
3.75	Dichtung Siphon Überwurfmutter G1 Überwurfmutter G1 1/4	481 011 40 20 7		Gasket siphon union nut G1 union nut G1 1/4	Joint de siphon Contre-écrou G1 Contre-écrou G1 1/4
3.76		481 011 40 21 7			
3.77	Kappe Siphon	481 411 30 63 7		Cap siphon	Capouchon siphon
3.79	Halter Zündgerät	481 401 30 46 7		Bracket ignition unit	Support transfo d'allumage
3.80	Zündgerät ZAG1 220 - 240 V. 50-60 Hz, 100 A	603 189		Ignition unit	Allumeur
3.81	Temperaturschalter ab Serial-Nummer: WTC 45-A 9805005 WTC 60-A 9857020	481 401 22 12 7		Temperature switch from serial number	Thermostat de sécurité à partir du n° de série :

3.82 Wärmecelle vormontiert

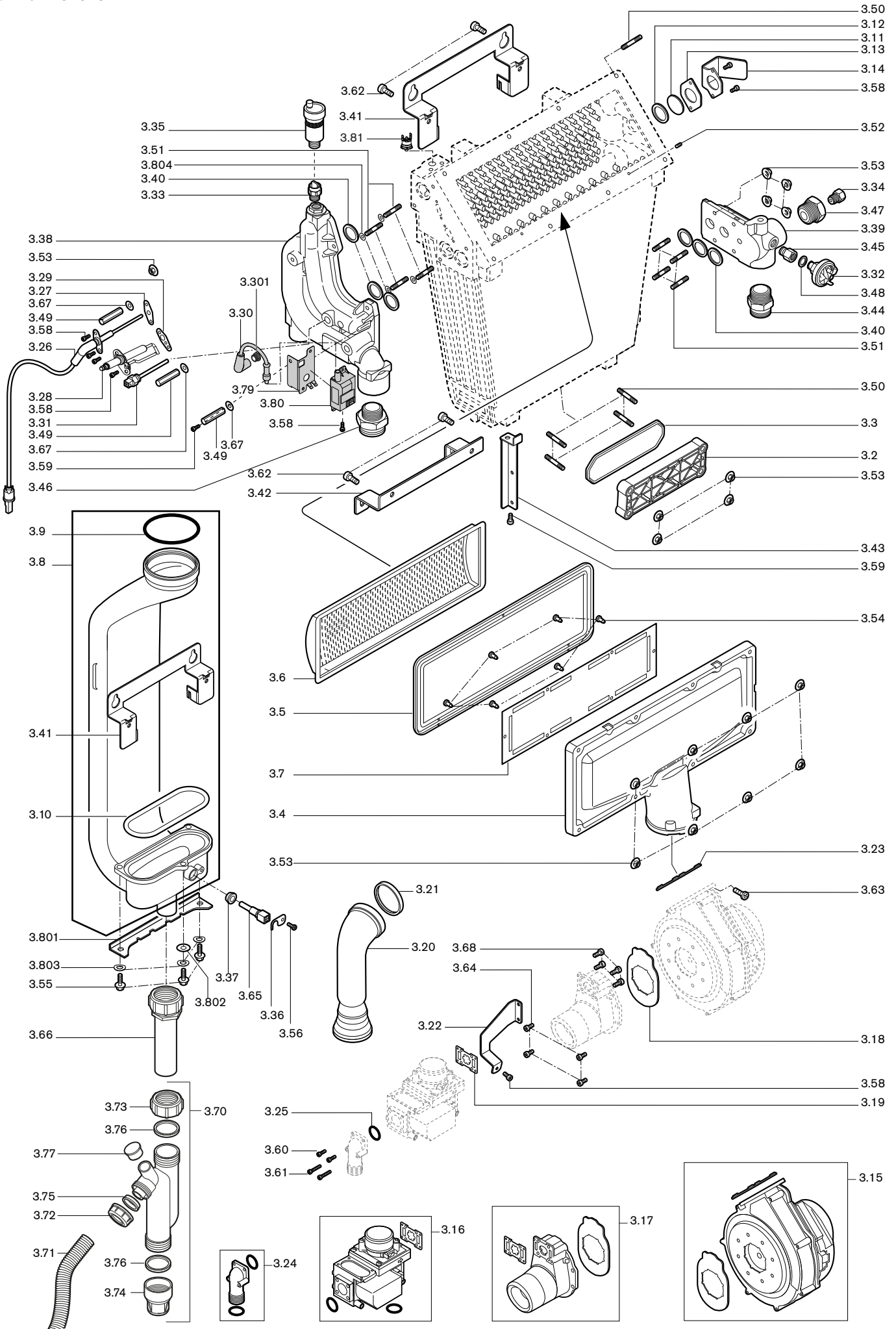

Bild Pict. Photo	Bezeichnung	Bestell-Nr. Order-No. No de commande	Preis EUR (o. MwSt.)	Designation	Désignation
	Wärmezelle vormontiert			Heat exchanger	Corps de chauffe pré-assemblé
3.82	WTC 45-A WTC 60-A	481 401 30 05 2 481 601 30 05 2		WTC 45-A WTC 60-A	WTC 45-A WTC 60-A
	bestehend aus:			consisting of:	composé de :
3.3	Dichtung Wartungsdeckel	481 401 30 05 7		Seal service lid	Joint du couvercle d'inspection
3.10	Dichtung Abgaskanalflansch	481 401 30 27 7		Seal flue gas duct flange	Joint d'évacuation des fumées
3.11	Schauglas	481 401 30 06 7		Seal view port glass	Joint verre de visée
3.12	Dichtung Schauglas innen 26 x 35 x 2	481 401 30 11 7		Seal view port glass internal	Joint verre de visée intérieur
3.13	Dichtung Schauglas außen	481 401 30 12 7		Seal view port glass external	Joint verre de visée extérieur
3.14	Spiegel Schauglas	481 401 30 14 7		Mirror view port glass	Miroir de visée
3.27	Dichtung Ionisationselektrode	481 011 30 25 7		Seal ionisation electrode	Joint électrode d'ionisation
3.29	Dichtung Zündelektrode	481 011 30 23 7		Seal ignition electrode	Joint électrode d'allumage
3.40	Dichtung Wärmetauscher-Verteilerrohr	481 411 30 33 7		Seal heat exchanger distrib. pipe	Joint échangeur collecteur
3.50	Stiftschraube 6 x 30-A2G DIN 949-B MFS	471 230		Stud screw	Goujon
3.51	Stiftschraube 6 x 20-A2G DIN 949-B MFS	471 231		Stud screw	Goujon
3.52	Steckerbstift 4 x 10-A4 ISO 8741	422 227		Socket pin	Détrompeur
3.55	Schraube M6 x 20-8.8 DIN 6921	409 255		Screw	Vis
3.57	Schraube M6 x 5-8.8 DIN 923 **	403 319		Screw	Vis
3.58	Schraube M4 x 10	402 150		Screw	Vis
3.802	Scheibe A6, 4 x 16 x 1,6 St	430 408		Disc	Rondelle
3.803	Federscheibe A6 DIN 137 St	431 615		Spring washer	Rondelle élastique
3.804	Teflonscheibe 16 x 6,5 x 0,15 WTC 45/ 60-A	481 401 30 42 7		Teflon washer	Rondelle Teflon
5.10	Dichtung 25 x 38 x 2 *	481 401 40 05 7		Seal *	Joint *
5.12	Dichtung 20 x 29 x 2 *	481 401 40 04 7		Seal *	Joint *
6.6	Dichtung 17 x 24 x 2 *	441 076		Seal *	Joint *
3.81	Temperaturschalter	481 401 22 12 7		Temperature switch	Thermostat de corps de chauffe
4.27	Kabelbaum ST18 Gebläse-Temperaturschalter ab Serial-Nummer: WTC 45-A: 9 805 005 WTC 60-A: 9 857 020 davor ST18 Gebläse-Vorlauffühler	481 401 22 16 2 481 401 22 05 2		Cable loom ST18 fan temp. switch from serial number: ST18 fan flow sensor	Toron de câbles Thermostat de corps de chauffe à partir du n° de série : sur les n° de série précédents : Sonde de départ corps de chauffe
	* Teil ist lose beiliegend ** wird benötigt für Abgaskanal 481 401 30 04 7			* parts supplied loose ** required f. flue gas duct	* Pièce livrée séparément ** Application pour tube d'évacuation

4. Bedieneinheit

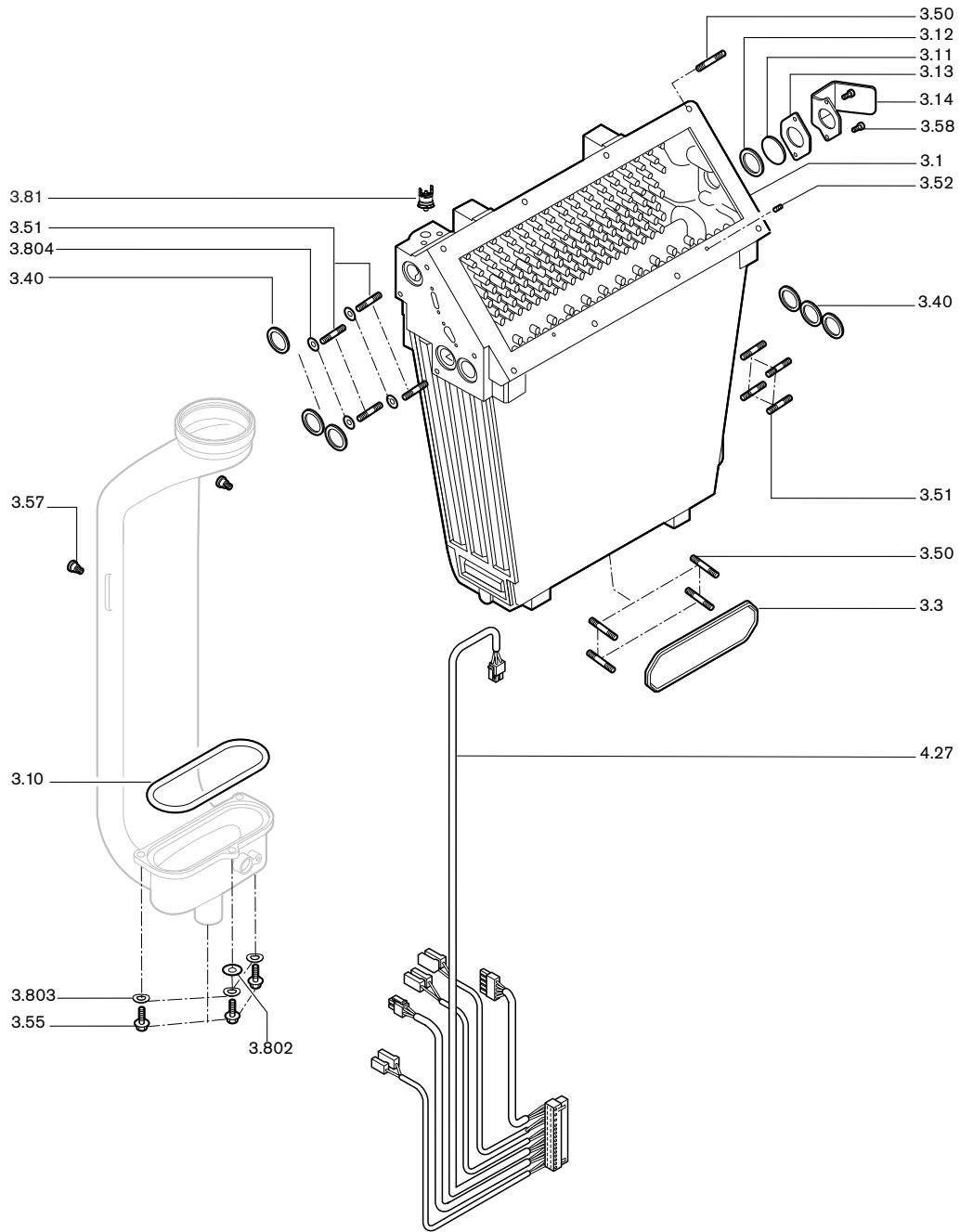

Bild Pict. Photo	Bezeichnung	Bestell-Nr. Order-No. No de commande	Preis EUR (o. MwSt.)	Designation	Désignation
4.	Bedieneinheit WTC 45/60-A			Operating unit	Tableau de commande
4.1	Tülle Zeitschaltuhr digital	481 011 22 17 7		Grommet digital timer	Gaine horloge digitale
4.2	Trafo für WCM	481 011 22 12 7		Transformer for WCM	Transfo pour WCM
4.3	CPU-WCM Ausf. H, H-O	481 401 22 15 2		CPU-WCM	CPU-WCM
	Ersatzplatine zur Ersatzplatine ist zusätzlich ein kessel-spezifischer Kodierstecker erforderlich, siehe Pos. 4.301. Für Geräte mit externer Zündung ab Seriennummer 9 801 727 bei WTC 45-A, 9 852 174 bei WTC 60-A			Replacement circuit board A boiler specific coded plug is required for the replacement circuit board, see Pos. 4.301. For units with external ignition from serial No. 9 801 727 on WTC45-A, 9 852 174 on WTC60-A	Platine de rechange Lors du remplacement de la platine il est important de commander une fiche de codage (BCC) cf Pos. 4.301 Pour les chaud. avec allumeur externe N° série 9 801 727 pour WTC 45-A, 9 852 174 pour WTC 60-A
4.301	Kodierstecker WTC 45 WTC 60	481 401 22 11 2 481 601 22 11 2		Coded plug	Fiche de codage (BCC)
4.4	Knebel Ein/Aus mit Dichtring	481 011 22 17 2		Locking handle ON/Off w. seal	Bouton marche/arrêt
4.5	Knopf WCM-CPU mit Dichtring	481 011 22 18 2		Button WCM-CPU w. seal	Bouton rotatif WCM-CPU avec joint
4.6	Sicherung 4A (T)	481 011 22 21 7		Fuse	Fusible
	Stecker			Plug	Prise
				Colour Code	Code couleur Pole
4.7	Nr. 1 schwarz 3	716 220		black	noir
4.8	Nr. 2 grau 3	716 221		grey	gris
4.9	Nr. 3 türkis 2	716 222		turquoise	turquoise
4.10	Nr. 4 rot 2	716 223		red	rouge
4.11	Nr. 5 violett 3	716 224		violet	violet
4.12	Nr. 6 braun 2	716 225		brown	brun
4.13	Nr. 7 blau 2	716 226		blue	bleu
4.14	Nr. 8 weiß 2	716 236		white	blanc
4.15	Nr. 9 grün 2	716 228		green	vert
4.16	Nr. 10 gelb 2	716 229		yellow	jaune
4.160	Einlegebrücke 2-polig	716 232		Bridge insert 2 pole	Pont 2 poles
4.17	Abdeckung-LCD	481 011 22 03 7		Cover LCD	Couvercle LCD
4.18	Reset-Taster WCM-CPU mit Dichtring	481 011 22 19 2		Reset key WCM-CPU w. seal	Bouton reset WCM-CPU avec joint
4.19	Betätigungstaste WCM-CPU mit Dichtring	481 011 22 20 2		Operating key WCM-CPU w. seal	Bouton de commande WCM-CPU
4.20	Masseleiste komplett für EMV Schirmung	461 011 22 14 2		Earth rails cpl. f. EMC screening	Serre-câble
4.21	Manometer 0 - 4 bar	481 011 22 27 7		Pressure gauge	Manomètre
4.22	Klappe Funktionsblende hellgrau	481 011 22 38 2		Flap operating panel grey	Clapet boîtier gris clair
4.23	Lagerschraube	481 011 22 24 7		Bearing screw	Vis charnière
4.24	Abdeckung Elektr.-Anschlüsse hellgrau	481 401 22 33 2		Cover elec. connections grey	Couvercle boîtier électrique gris clair
4.25	Klappe Kesselschaltfeld hellgrau	481 011 22 36 2		Flap boiler cont. panel grey	Clapet module de commande
4.26	Klebedichtband (ohne Bild)	343 101		Adhesive sealing tape (without picture)	Bande isolante (sans photo)
4.27	Kabelbaum ST18 Gebläse-Temperaturschalter ab Serial-Nummer: WTC 45-A: 9 805 005 WTC 60-A: 9 857 020 davor ST18 Gebläse-Vorlauffühler	481 401 22 16 2 481 401 22 05 2		Cable loom ST18 fan temp. switch from serial number ST18 fan flow sensor	Toron de câbles Thermostat de corps de chauffe à partir du n° de série : sur les n° de série précédents : Sonde de départ corps de chauffe
4.28	ST19c WTC 45-A	481 401 22 10 2			
4.29	ST19c WTC 60-A	481 601 22 10 2			
4.30	Vorlauffühler VL-Regelung	481 401 22 07 2		Flow sensor supply control	Sonde de départ - régulation/départ
4.32	Schaltlitze 1,0 x 240 Chassis-PE	481 011 22 07 2		Switch wire	Tresse
	Schraube			Screw	Vis
4.33	4 x 14	409 352			
4.34	4 x 25	409 353			
4.35	4 x 35	409 354			
4.36	4 x 16	409 208			
4.37	Verschlusskappe Zündung	481 401 22 02 7		Closing cap ignition	Capuchon allumage

4. Bedieneinheit

Nachrüst-Set

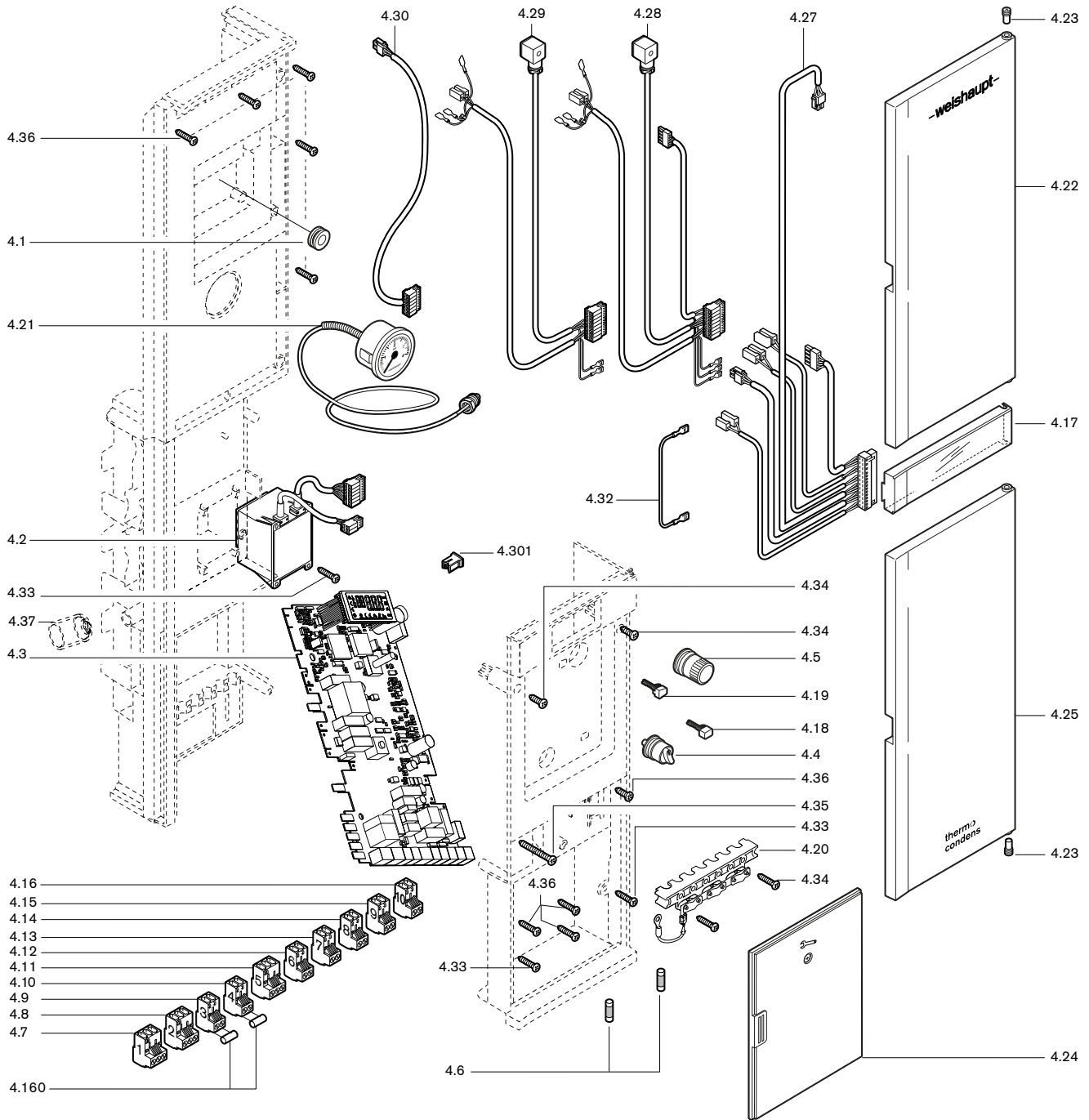
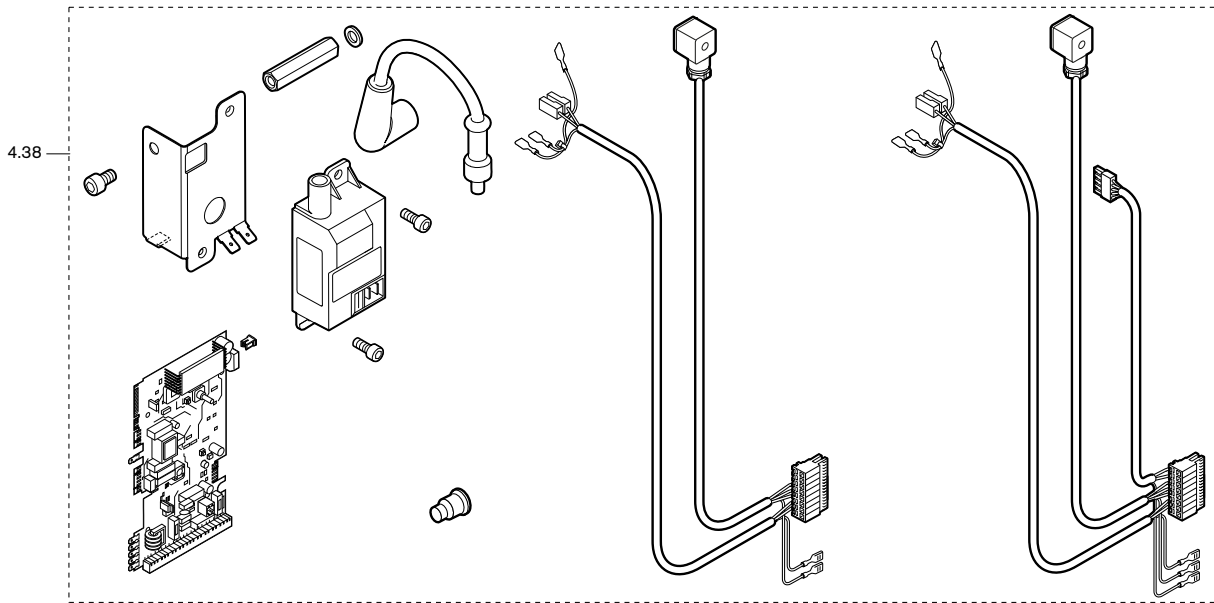

5. Armaturen Ausführung H-PWM



Bild Pict. Photo	Bezeichnung	Bestell-Nr. Order-No. No de commande	Preis EUR (o. MwSt.)	Designation	Désignation
4.38	Nachrüst-Set externer Zündung ZAG 1 WTC 45-A Nachrüst-Set externer Zündung ZAG 1 WTC 60-A für Geräte, die noch nicht mit externer Zündung ausgestattet sind. Vor Seriennummer 9 801 727 bei WTC 45-A bzw. 9 852 174 bei WTC 60-A bestehend aus: Halter Zündgerät Kabelbaum WTC 45-A bzw. Kabelbaum WTC 60-A Zündkabel WTC Zündgerät ZAG 1 220-240 V 50-60 Hz 10VA Schraube M4 x 10 DIN 912 8.8 A2G Schraube M6 x 10 DIN 912 8.8 A2G Sechskantmutter M6 x 45 SW10 Verschlusskappe-Zündung WTC 45/60-A Scheibe A 6,4 DIN 125 St WCM-CPU, Ersatzplatine mit Verpackung Kodierstecker BCC WTC 45-A bzw. Kodierstecker BCC WTC 60-A	480 401 22 02 2 480 601 22 02 2 481 401 30 46 7 481 401 22 10 2 481 601 22 10 2 482 001 30 28 2 603 189 402 150 402 366 481 411 30 52 7 481 401 22 02 7 430 400 481 401 22 15 2 481 401 22 11 2 481 601 22 11 2		Retrofit set Retrofit set for units which are not fitted with external ignition. From serial No. 9 801 727 for WTC45-A and 9 852 174 f. WTC60-A consist of: Bracket ignition unit Cable loom WTC45-A or cable loom WTC60-A Ignition cable Ignition unit Screw Hexagon nut Closing cap ignition Washer WCM-CPU, repl. circ. board w. pack. Coded plug BCC WTC 45-A or coded plug BCC WTC 60-A	Kit de transfo allumeur externe Kit de transfo allumeur externe pour chaud. non équipées d'allumeur externe, il faut commander les pièces suivantes : Support d'allumeur Faisceau électrique WTC 45-A Faisceau électrique WTC 60-A Câble d'allumage WTC 45/60-A Allumeur ZAG 1 220-240 V 50-60 Hz 10VA Vis M4 x 10 DIN 912 8.8 A2G Vis M6 x 10 DIN 912 8.8 A2G Ecrou 6 pans M6 x 45 SW10 Obturbateur allumage WTC 45/60-A Rondelle A 6,4 DIN 125 St Platine WCM-CPU Fiche de codage BCC WTC 45-A Fiche de codage BCC WTC 60-A
5.	Armaturen WTC45/60 Ausführung H-PWM, PEA			Fittings version H-PWM, PEA	Turbulures exécution H-PWM, PEA
5.1	Anschlussrohr Vorlauf WTC 45-A WTC 60-A	481 401 40 02 2 481 601 40 02 2		Connection pipe flow	Tube de raccord. départ
5.2	Gasrohr WTC 45-A WTC 60-A	481 401 30 41 2 481 601 30 41 2		Gas pipe	Tube gaz
5.3	Anschlussrohr Rücklauf-Pumpe	481 401 40 03 2		Connection pipe return-pump	Tube de raccord. retour - pompe
5.4	Umwälzpumpe PWM UPER 15-60 SO ES mit 2 Dichtungen 20 x 29 x 2	481 401 40 10 2		Circulation pump	Circulateur
	Umwälzpumpe UPM 15-70 ES-PEA mit 2 Dichtungen 20 x 29 x 2	481 401 40 11 2		Circulation pump	Circulateur
	Grundfos-Pumpen ab Serial-Nr. WTC 45-A Ausf. H-PWM 9 800 001 WTC 60-A Ausf. H-PWM 9 850 002			Grundfos pumps from serial No.	Pompes Grundfos
5.5	Anschlussrohr RL Pumpe-Verteiler WTC 45-A WTC 60-A	481 401 40 04 2 481 601 40 04 2		Connection pipe	Tube retour pompe - collecteur
5.6	NTC-Fühler G 1/8	481 113 40 10 7		NTC sensor	Sonde NTC
5.7	Befestigungsbügel RL-Rohr	481 401 40 07 7		Fixing bracket	Tôle support tube retour
5.8	Halteblech	481 401 40 12 7		Bracket	Tôle support
5.9	Gasrohrbefestigungsblech	481 401 02 13 7		Gas pipe fixing plate	Tôle de fixation tube gaz
5.10	Dichtung 25 x 38 x 2	481 401 40 05 7		Gasket	Joint
5.11	17 x 24 x 2	441 076			
5.12	20 x 29 x 2	481 401 40 04 7			
5.13	Schraube M4 x 10	402 150		Screw	Vis
5.14	M5 x 8	402 223			

6. Armaturen Ausführung H-O



7. Basisanschlussgruppe WHB 5.0

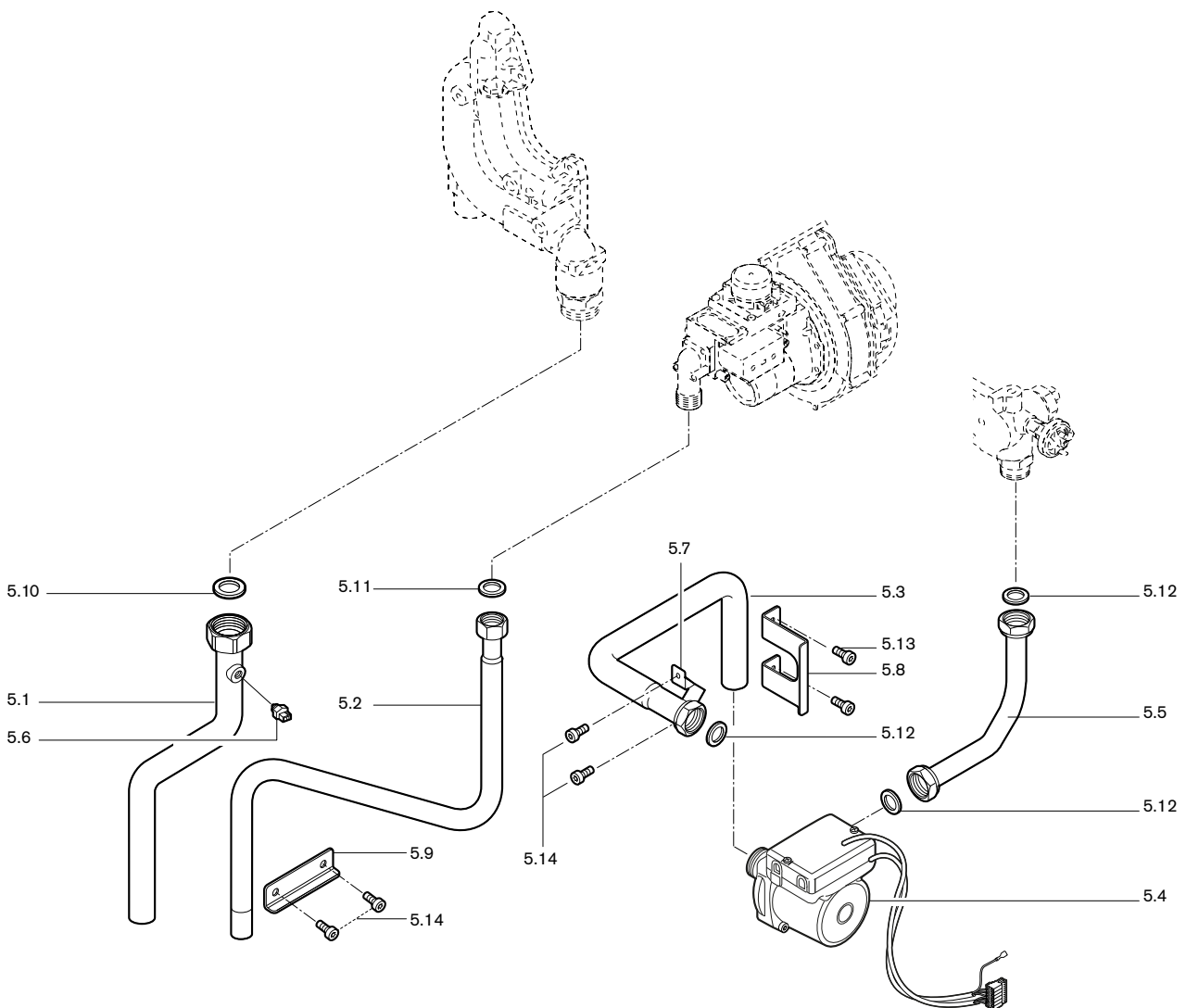
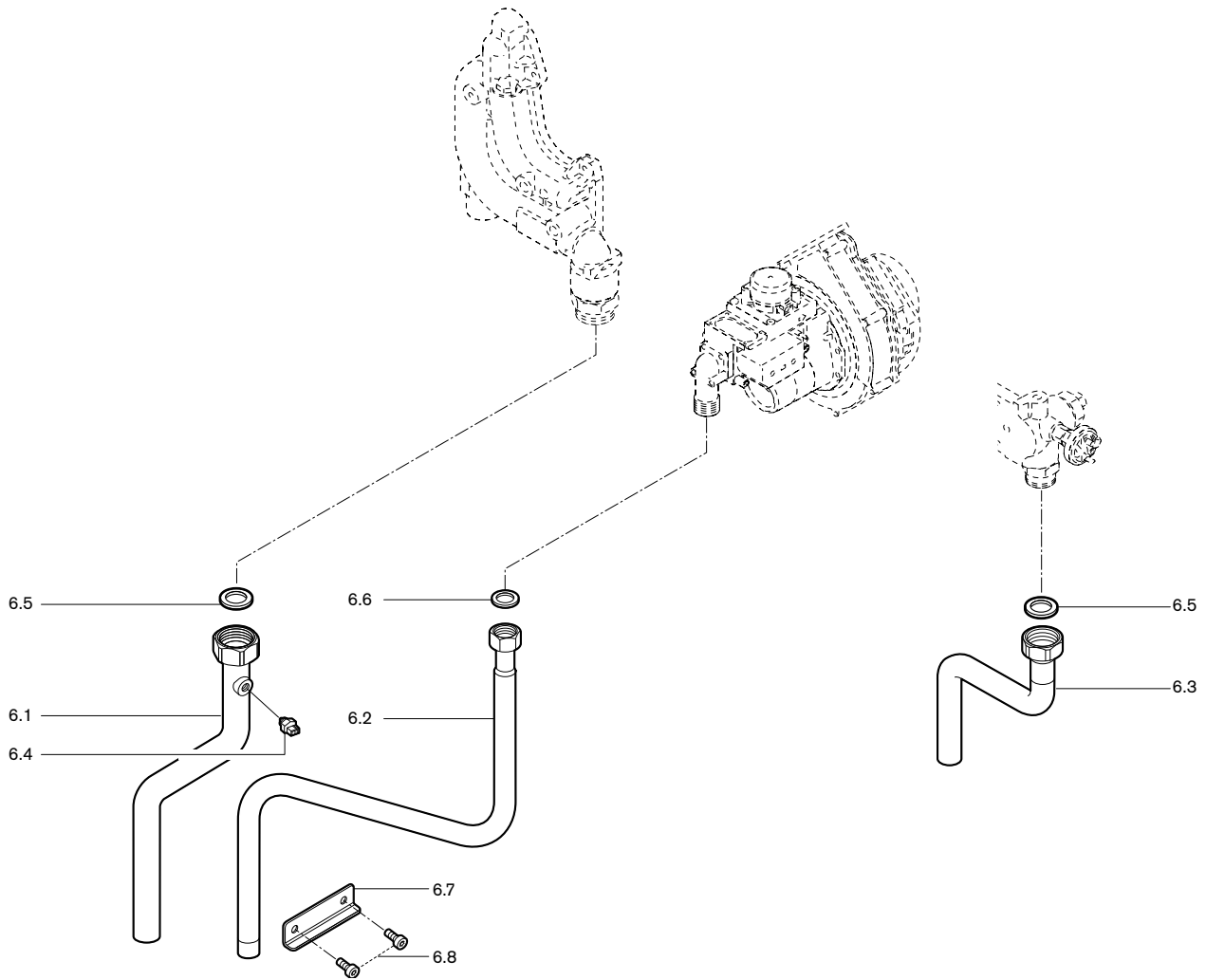
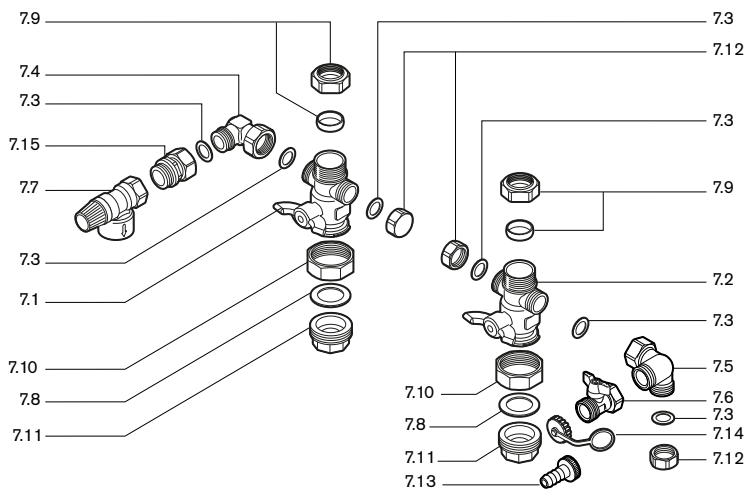

8. Differenzdruck-Überström-Set WHD 4.0



Bild Pict. Photo	Bezeichnung	Bestell-Nr. Order-No. No de commande	Preis EUR (o. MwSt.)	Designation	Désignation
6.	Armaturen WTC45/60 Ausführung H-O			Fittings version H-O	Tubulures exécution H-O
6.1	Anschlussrohr Vorlauf WTC 45-A WTC 60-A	481 401 40 02 2 481 601 40 02 2		Connection pipe	Tube départ
6.2	Gasrohr WTC 45-A WTC 60-A	481 401 30 41 2 481 601 30 41 2		Gas pipe	Tube gaz
6.3	Anschlussrohr Rücklauf WTC 45-A WTC 60-A	481 401 40 05 2 481 601 40 05 2		Connection pipe	Tube retour
6.4	NTC-Fühler G 1/8	481 113 40 10 7		NTC sensor	Sonde NTC
6.5	Dichtung 25 x 38 x 2	481 401 40 05 7		Fixing bracket	Joint
6.6	17 x 24 x 2	441 076			
6.7	Gasrohrbefestigungsblech	481 401 02 13 7		Gas pipe fixing plate	Tôle de fixation tube gaz
6.8	Schraube M5 x 8	402 223		Screw	Vis
7.	Basisanschlussgruppe WHB 5.0			Connection set	Accessoires de raccordement
7.1	Kugelhahn Vorlauf	480 000 07 61 7		Ball valve	Robinet Départ
7.2	Rücklauf	480 000 07 62 7			Retour
7.3	Dichtung 24 x 17 x 2 (3/4) AFM	480 000 07 07 7		Gasket	Joint
7.4	Winkel 3/4 Fl. x 3/4 AG	480 000 07 88 7		Elbow	Coude
7.5		480 000 07 84 7			
7.6	Füll- und Entleerhahn G 3/4	480 000 07 86 7		Inlet and outlet tap	Robinet de remplissage et de vidange
7.7	Sicherheitsventil 3 bar 3/4	480 000 07 66 7		Safety valve	Soupape de sécurité
7.8	Dichtring 44 x 33 x 2 (1 1/2)	480 000 07 90 7		Gasket	Joint
7.9	Verschraubungsset 28 mm	480 000 07 63 2		Screwed union set	Set de raccords
7.10	Überwurfmutter G 1 1/2 x 42 L=18	480 000 07 89 7		Screw cap	Ecrou
7.11	Reduziermuffe G 11 x G 1 1/2 A	480 000 07 68 7		Reducing socket	Manchon de réduction
7.12	Abschlusskappe G 3/4	480 000 07 85 7		Closing cap	Capouchon
7.13	Schlauchtülle mit Mutter 3/4" und O-Ring	480 000 07 87 7		House grommet	Gaine flexible avec écrou 3/4" et joint torique
7.14	Kappe für Füll- und Entleerhahn IG 3/4	480 000 07 06 7		Cover	Bouchon du robinet remplissage-vidange
7.15	Anschlusssteil 3/4Fl. x 3/4AG	480 000 07 69 7		Connection piece	Raccord
8.	Differenzdruck-Überström-Set WHD 4.0			Diff. press. overflow set WHD 4.0	Soupape différentielle WHD 4.0
8.1	T-Stück 3/4 Fl. x 3/4 AG x 3/4 AG x 3/4 AG	480 000 07 20 7		T piece	Raccord Té
8.2	Überströmventil mit Doppelnippel G 3/4	480 000 07 14 2		Overflow valve	Soupape différentielle avec mamelon
8.3	Wellschlauch 655 mm lang G 3/4	480 000 07 22 7		Corrugated hose	Flexible 655 mm long
8.4	Dichtung 24 x 17 x 2 (3/4) AFM	480 000 07 07 7		Gasket	Joint
8.5	Überströmventil ohne Doppelnippel	409 000 04 46 7		Overflow valve	Soupape différentielle sans mamelon
8.6	Doppelnippel G 3/4 A x G 3/4 A x 25 mm	480 000 07 21 7		Double nipple	Mamelon
8.7	Winkel 3/4 Fl x 3/4 AG	480 000 07 65 7		Angle	Coude

9. Pumpen- / Mischerguppen, Verteiler

Pumpengruppe WHP 25

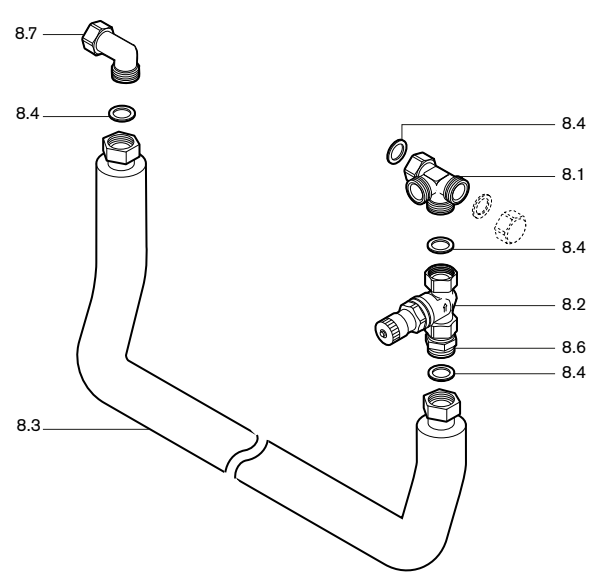
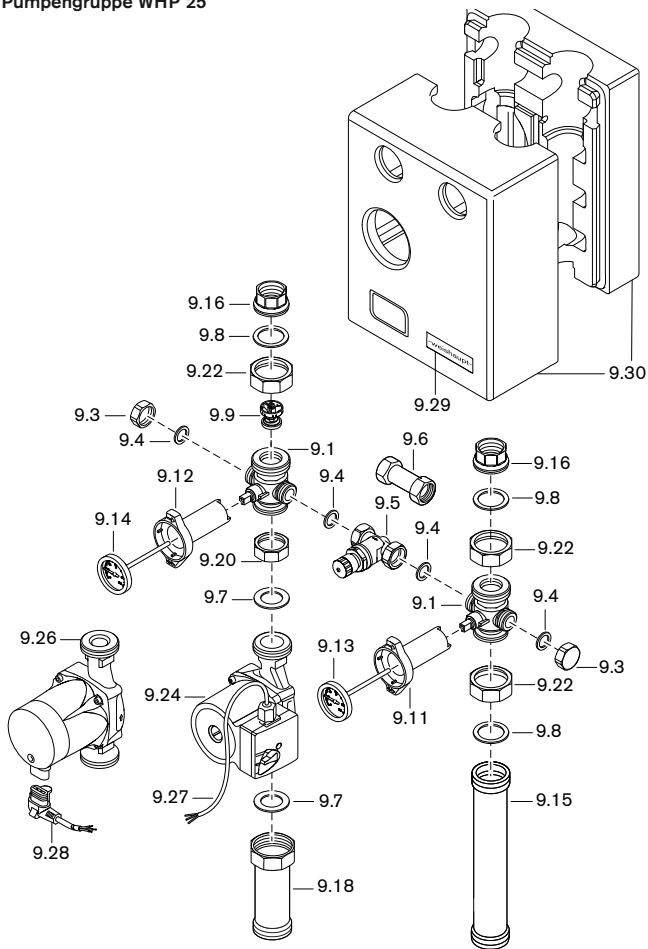

Pumpengruppe WHP 32

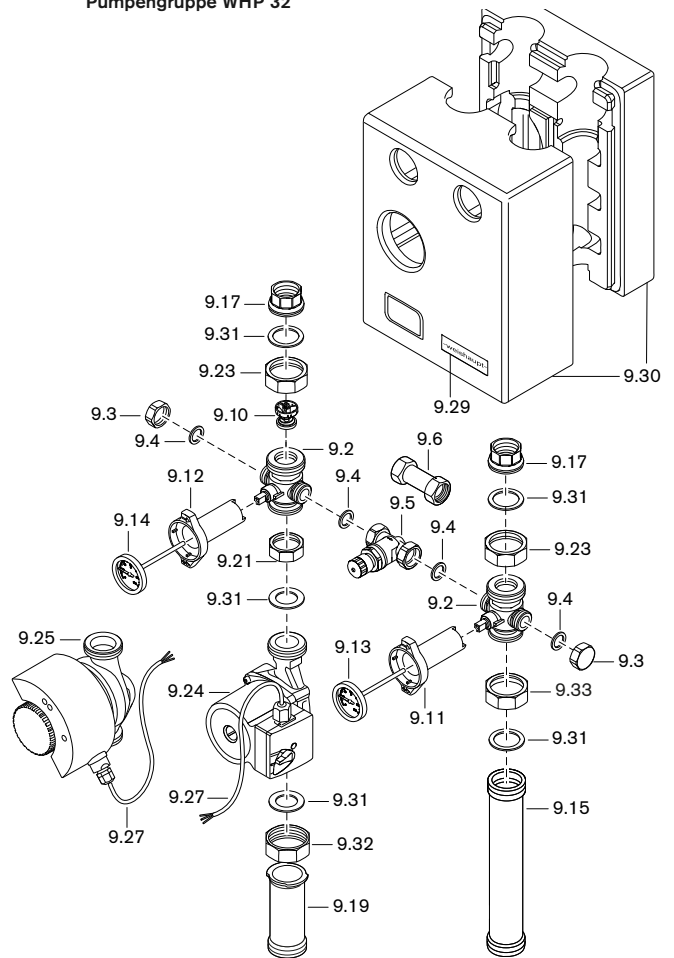

Mischerguppe WHM 25

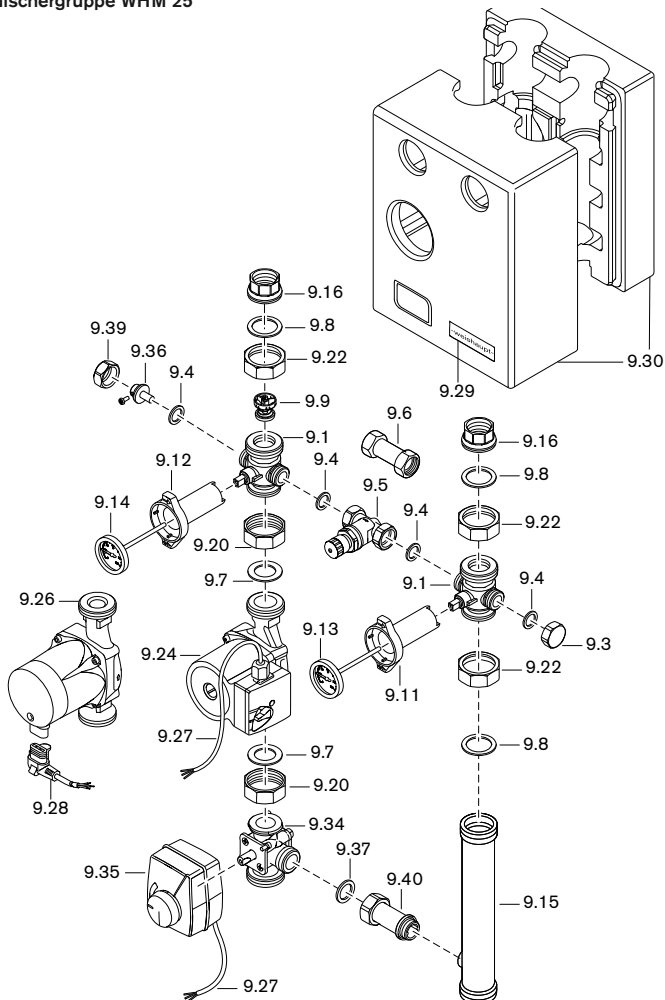

Mischerguppe WHM 32



Bild Pict. Photo	Bezeichnung	Bestell-Nr. Order-No. No de commande	Preis EUR (o. MwSt.)	Designation	Désignation
9.	Pumpen- / Mischerguppen, Verteiler			Pump/mixer assembly, distributor	Groupes pompes / de mélange, collecteurs
	Multiarmatur Flow Box			Pipe assembly	Corps multi-directionnel
9.1	1 1/2Fl. x G1 1/2A (WHM/WHP25/WHPA)	409 000 05 56 7			
9.2	2Fl. x G2A (WHM/WHP32)	409 000 04 80 7			
9.3	Abschlusskappe G 3/4 409 000 04 10 7			Cap	Bouchon
9.4	Dichtung D24 x d17 x 2 (3/4)	480 000 07 07 7		Seal	Joint
9.5	Überströmventil Baulänge 55mm (3stufige Pumpe)	409 000 04 46 7		Bypass valve length 55 mm	Soupape différentielle
9.6	Verbindungsrohr blind Baulänge 55 mm (EA-Pumpe, WHPA)	409 000 05 11 7		Connection pipe length 55 mm	Tube de liaison borgne
9.7	Dichtung 27,5 x 44 x 2 (1 1/2) EPDM	409 000 04 51 7		Seal	Joint
9.8	Dichtung 33 x 45 x 2 (1 1/2) (WHP25/WHPA)	409 000 04 17 7		Seal	Joint
	Schwerkraftbremse			Gravity brake	Clapet anti-thermosiphon
9.9	DN25 (WHM/WHP25/WHPA)	409 000 04 44 7			
9.10	DN32 (WHM/WHP32)	409 000 04 81 7			
9.11	Thermogriff blau L=92mm	409 000 04 48 7		Thermo handle blue	Poignée thermomètre bleue
9.12	Thermogriff rot L=92mm	409 000 04 49 7		Thermo handle red	Poignée thermomètre rouge
9.13	Thermometer blau 0 – 120° C Ø 51mm	409 000 12 03 7		Thermo handle blue	Thermomètre bleu
9.14	Thermometer rot 0 – 120° C Ø 51mm	409 000 12 04 7		Thermo handle red	Thermomètre rouge
9.15	Rücklaufrohr			Return pipe	Tube de retour
	G 1 1/2 x G 1 1/2 x 267,5 (WHP25/WHPA)	409 000 12 01 7			
	G 2 x G 1 1/2 x 267,5 (WHP32)	409 000 12 07 7			
	G 1 1/2 x G 1 1/2 x G 3/4 x 267,5 (WHM25)	409 000 12 11 7			
	G 2 x G 1 1/2 x G 1 x 267,5 (WHM32)	409 000 12 14 7			
	Einlegeteil			Insert	Mamelon
9.16	G11 x 1 1/2Fl. (WHM/WHP25)	409 000 04 47 7			
9.17	G1 1/41 x 2Fl. (WHM/WHP32)	409 000 04 85 7			
	Vorlaufrohr			Supply pipe	Tube de départ
9.18	G 1 1/2 x 86 (WHP25 WHPA) mit Überwurfmutter	409 000 12 02 7			
9.19	G 1 1/2 x 86 (WHP32) ohne Überwurfmutter	409 000 12 08 7			
	Überwurfmutter			Union nut	Contre-écrou
9.20	G 1 1/2 x 42,3 L=16 (WHM/WHP25/WHPA)	409 000 04 32 7			
9.21	G 2 x 52 L=16 (WHM/WHP32)	409 000 04 86 7			
9.22	G 1 1/2 x 42,2 L=19 (WHM/WHP25/WHPA)	409 000 04 15 7			
9.23	G 2 x 53 L=19 (WHM/WHP32)	409 000 12 06 7			
	Umwälzpumpe			Circulation pump	Circulateur
9.24	UPSO 25-40 F12K03 (WHM/WHP25-4-B)	601 718			
	UPSO 25-60 F12K03 (WHM/WHP25-6-C)	601 719			
	UPS 32-80 F12K03 (WHM/WHP32-8-D)	601 720			
	UPSO 25-60 F12K09 (WHPA25-6-C)	601 725			
9.25	Magna 32-60 F12K03 (WHP32-6-EA)	601 723			
	Magna 32-60 F12K04 (WHM32-6-EA)	601 724			
9.26	Alpha2 25-40 F12K06 (WHM/WHP25-4-EA)	601 721			
	Alpha2 25-60 F12K06 (WHM/WHP25-6-EA)	601 722			
9.27	Anschlusskabel 2800 mm lang	409 000 04 30 2		Connection cable	Câble
9.28	Anschlusskabel 4000 mm mit Winkelstecker	409 000 12 60 7			
9.29	Firmenschild -weishaupt- Gr.2 W10/W20	793 814		-weishaupt- badge	Câble avec fiche
9.30	Isolierschale			Insulating tray	Coquille d'isolation
	WHP25, WHPA	409 000 12 05 7			
	WHP32 (UPS)	409 000 12 09 7			
	WHP32 (Magna)	409 000 12 10 7			
	WHM25	409 000 12 12 7			
	WHM32 (UPS)	409 000 12 15 7			
	WHM32 (Magna)	409 000 12 16 7			
9.31	Dichtung 40 x 55 x 2 (2) EPDM (WHM/WHP32)	409 000 04 88 7		Seal	Joint
9.32	Überwurfmutter G 2 x 49 L=20 (WHP32)	409 000 04 91 7		Union nut	Contre-écrou
9.33	Überwurfmutter G 2 x 53 L=22 (WHM/WHP32)	409 000 04 87 7		Union nut	Contre-écrou
9.34	3-Wege-Mischer kpl.			Three way mixer complete	Vanne mélangeuse complète
	Kvs 4,0 G 1 x G 1 1/2 (WHM25-4)	409 000 05 33 7			
	Kvs 8,0 G 1 x G 1 1/2 (WHM25-6)	409 000 04 57 7			
	Kvs 18,0 (WHM32)	409 000 04 84 7			
9.35	Stellmotor ESBE Typ ARA661 230V WHM	409 000 12 13 7		Setting motor	Servomoteur
9.36	Tauchhülse 3/4Fl.x 29,5 Ø 6,6l	409 000 04 40 7		Immersion sleeve	Doigt de gant
9.37	Dichtung 30 x 22 x 2 (1) AFM (WHM25)	480 000 07 30 7		Seal	Joint
9.38	Dichtung 27 x 39 x 2 (1 1/4) (WHM32/WHPA)	409 000 04 16 7		Seal	Joint
9.39	Überwurfmutter G 3/4 x 22,2 L=13	409 000 04 42 7		Union nut	Contre-écrou

9. Pumpen- / Mischergruppen, Verteiler

Pumpengruppe Aqua WHPA

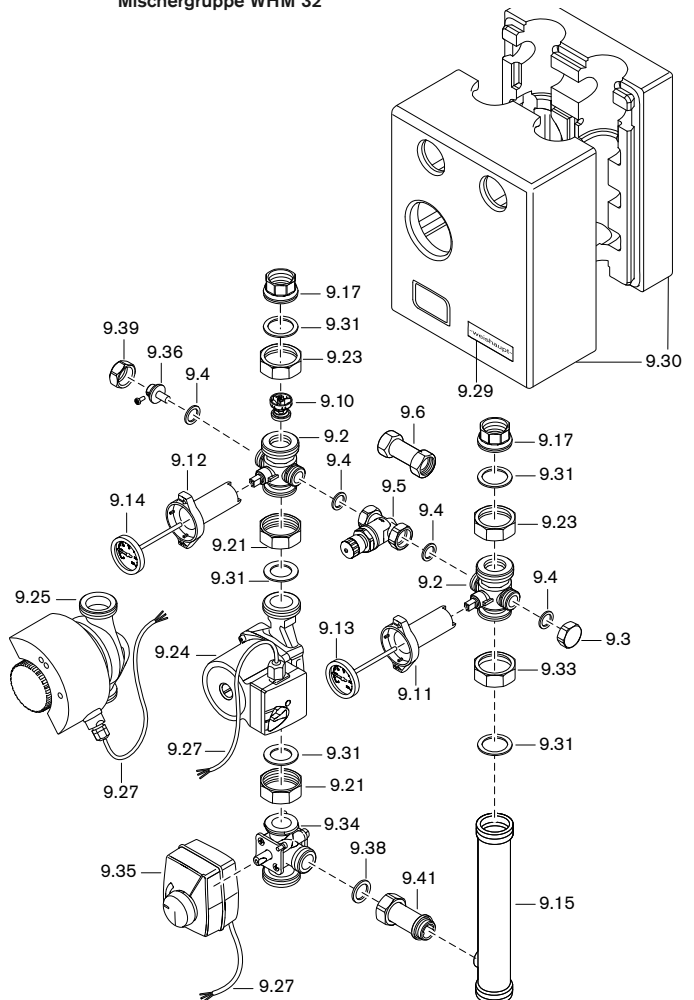
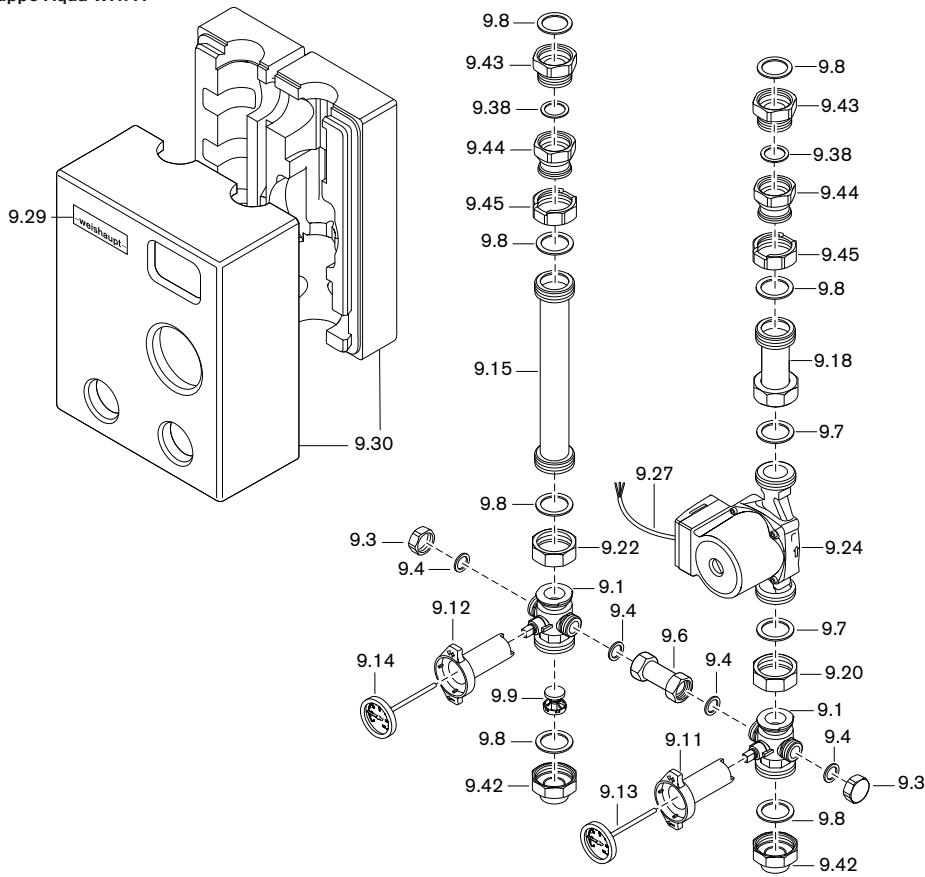

Verteiler WHV 2-A

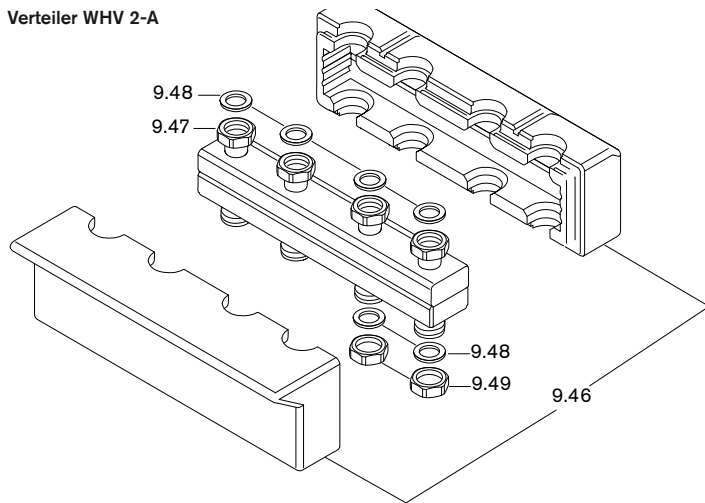

Verteiler mit hydraulischer Weiche WHV 2-W

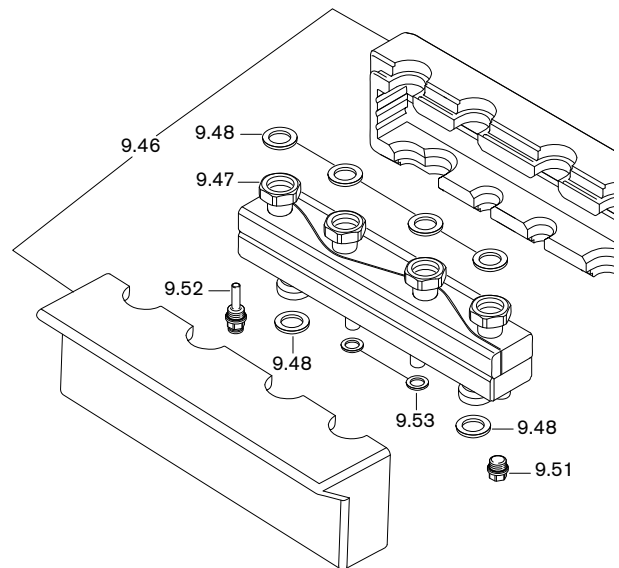

Verteiler WHV 3-A

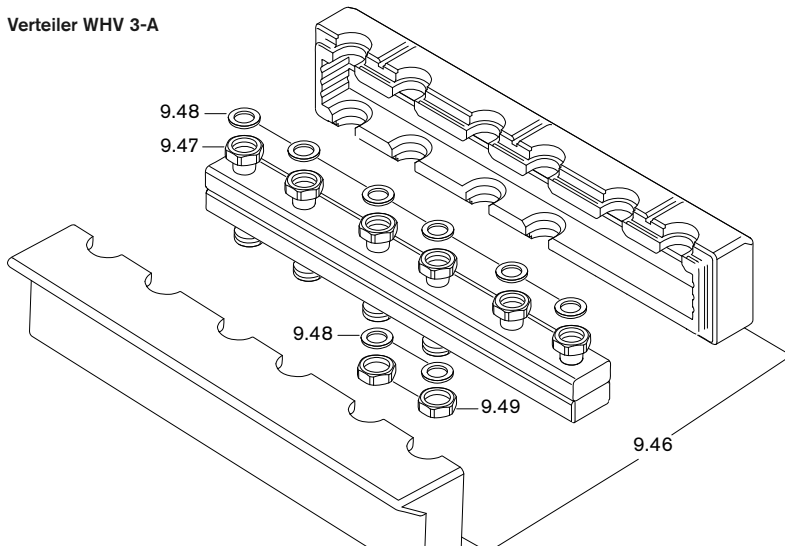

Wandkonsole WHÜ-A



Bild Pict. Photo	Bezeichnung	Bestell-Nr. Order-No. No de commande	Preis EUR (o. MwSt.)	ca. kg appr. kg env. kg	Designation	Désignation
9.40	Verbindungsrohr 65 mm (WHM25)	409 000 04 56 7			Connection pipe	Tube de liaison
9.41	62,5 mm (WHM32)	409 000 04 83 7				
9.42	Reduziermuffe G1 1/2l x G1A x 32 (WHPA)	409 000 05 77 7			Reducing socket	Manchon de réduction
9.43	Reduzierstück G1 1/2l x G1 1/4A x 32 (WHPA)	409 000 12 17 7			Reducer	Pièce de réduction
9.44	Reduziermuffe G1 1/2Fl. x G1 1/4l x 40 (WHPA)	409 000 12 18 7			Reducing socket	Manchon de réduction
9.45	Überwurfmutter G1 1/2 x 41,5 L=19	409 000 12 19 7			Union nut	Contre-écrou
9.46	Isolierschale WHV 2-A 409 000 12 52 7 WHV 3-A 409 000 12 56 7 WHV 2-W 409 000 12 58 7				Insulating tray	Coquille d'isolation
9.47	Überwurfmutter G 1 1/2 x 42,5 L=19 (WHV2/3-A)	409 000 12 53 7			Union nut	Contre-écrou
9.48	Dichtung 32 x 44 x 2 (1 1/2)	409 000 06 59 7			Seal	Joint
9.49	Abschlusskappe G 1 1/2 15 mm hoch (WHV2/3-A)	409 000 12 54 7			Cap	Capuchon
9.50	Wandkonsole WHÜ-A-DN20 WHÜ-A-DN25 409 000 12 49 7 409 000 12 50 7				Wall bracket	Attache murale
9.51	Verschlussstopfen 1/2 mit O-Ring	409 000 06 68 7			Closing plug 1/2 with O ring	Bouchon obturateur avec joint
9.52	Tauchhülse G1/2 mit O-Ring	409 000 12 59 7			Immersion sleeve	Doigt de gant
9.53	Scheibe 10,5 x 30,0 x 2,5	430 024			Washer	Rondelle

10. Hydraulische Weichen

WHW 4

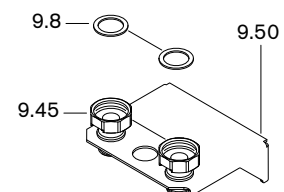
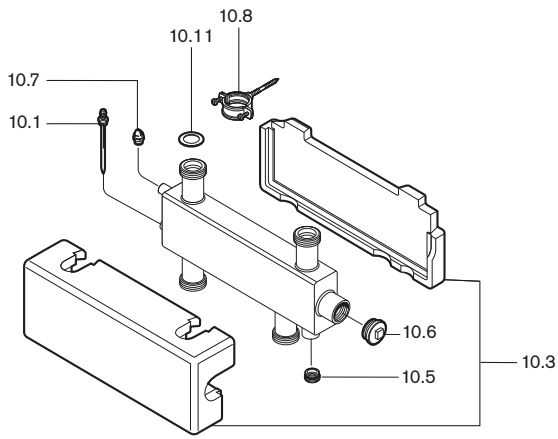

WHW 10



Bild Pict. Photo	Bezeichnung	Bestell-Nr. Order-No. No de commande	Preis EUR (o. MwSt.)	Designation	Désignation
10.	Hydraulische Weichen			Hydraulic de-couple	Bouteille casse-pression
	Tauchhülse			Immersion sleeve	Doigt de gant
10.1	R 1/2 Ø I=6,5; L=100 WHW 4	471 807 01 02 7			
10.2	R 1/2 Ø I=6,5; L=145 WHW 10	409 000 05 94 7			
	Isolierschale			Insulation	Isolation
10.3	WHW4	409 000 05 85 7			
10.4	WHW10	409 000 05 93 7			
	Verschlusschraube			Cover screw	Vis d'obturation
10.5	G 3/4 für WHW	409 000 05 80 7			
10.6	G 1 1/4 für WHW	409 000 05 81 7			
10.7	Entlüftungsventil 3/8 für WHW	409 000 05 82 7		Vent valve	Robinet de purge
	Befestigungs-Set			Assembling set	Fixation
10.8	WHW 4	409 000 05 83 7			
10.9	WHW 10	409 000 05 95 7			
10.10	Dübelset WHW10	409 000 06 00 7		Dowel set	Kit cheville WHW10
10.11	Dichtung 32 x 44 x 2 (1 1/2)	409 000 06 59 7		Seal	Joint
10.12	Dichtung 42 x 52 x 2 Unitec 300 in FA-AM1-0 (lose beigelegt - ohne Bild)	409 000 06 73 7		Seal	Joint

11. Erweiterungsmodul WCM-EM

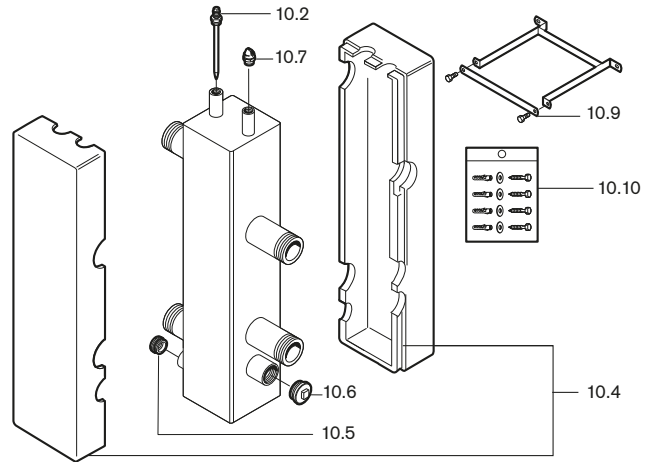
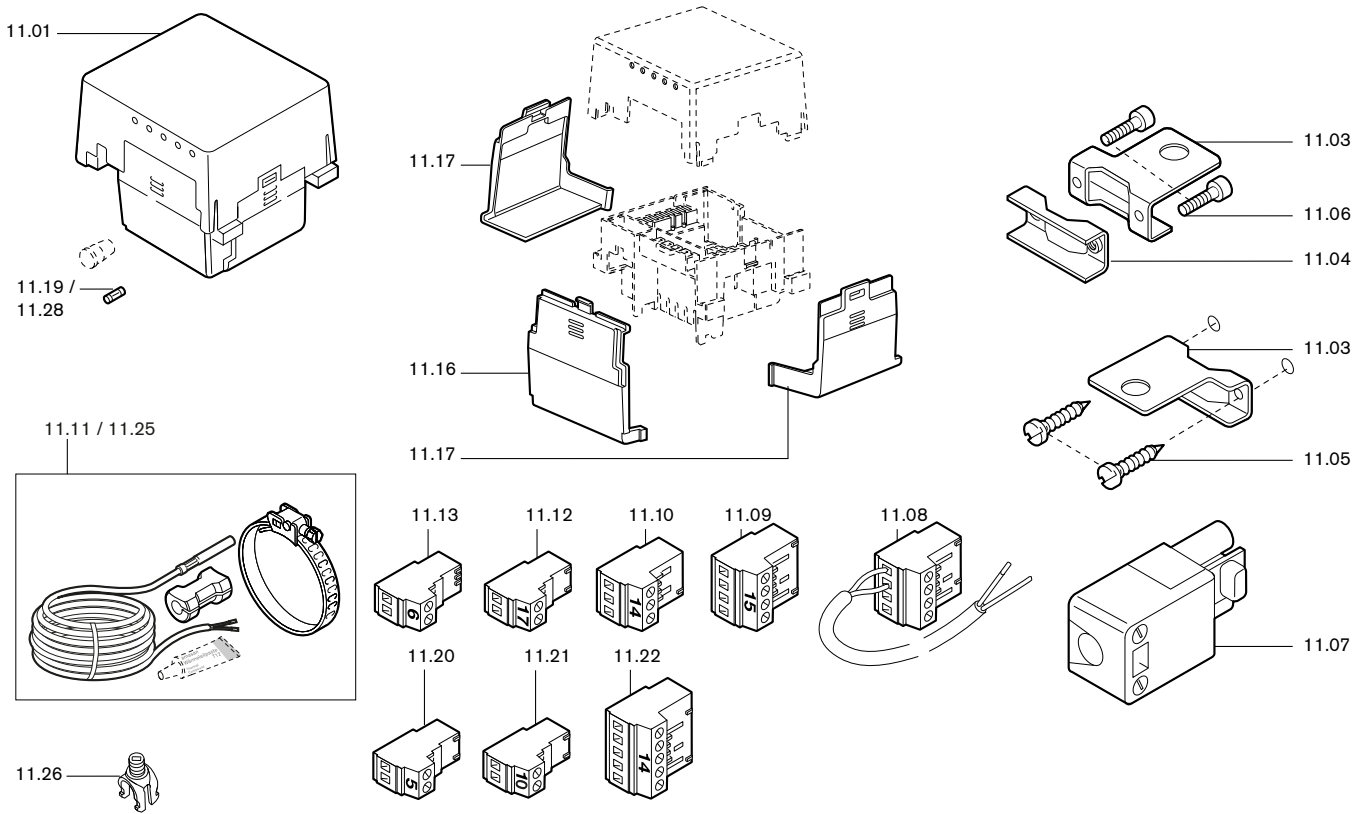

12. Ersatzteile Regelungs-Zubehör

WCM-FB

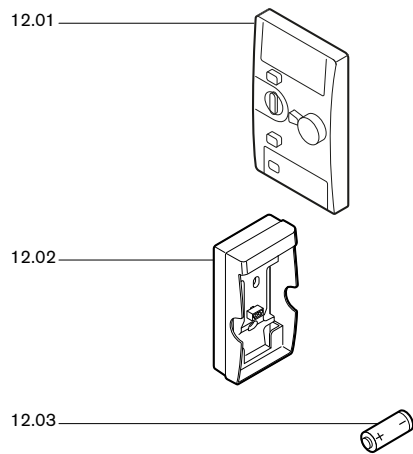

WCM-FS

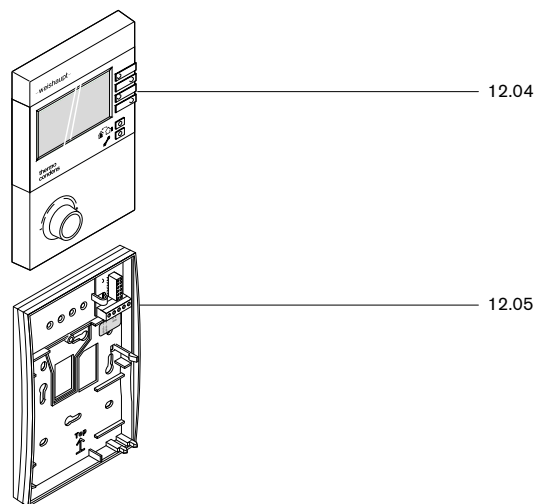

WCM-KA 2.0



GSM-Modem



Bild Pict. Photo	Bezeichnung	Bestell-Nr. Order-No. No de commande	Preis EUR (o. MwSt.)	Designation	Désignation
11.	Erweiterungsmodul WCM-EM			Extension module WCM-EM	Module d'extension WCM-EM
	<u>WCM-EM in Verbindung mit WCM-FB</u>				<u>WCM-EM avec WCM-FB</u>
11.01	Erweiterungsmodul 230V 50Hz in Verbindung mit WCM-FS WCM-FB	660 268 660 225		Extension module	Module d'extension
11.03	Haltebügel WHS-EM	400 150 22 04 7		Bracket	Support
11.04	Klemmbügel WHS-EM	400 150 22 05 7		Bracket	Cornière d'accrochage
11.05	Schraube M 6 x 10 DIN 7985	403 308		Screw M 6 x 10	Vis M6 x 10 DIN 7985 4.8
11.06	Schraube M 6 x 35 DIN 7985 4.8 Z A2G	403 313		Screw	Vis
11.07	Steckerteil ST18/3 schwarz	716 168		Pin socket ST18/3	Connecteur ST 18/3 noir
11.08	Busleitung WCM-CPU/EM mit Stecker Nr.18	481 000 00 03 2		Bus cable with plug	Liaison bus WCM-CPU/EM
11.09	Stecker Nr.15 4-polig gelb	716 211		Plug no. 15 4 pole yellow	Prise nr 15 4 poles jaune
11.10	Stecker Nr.14 3-polig grün (bei WCM-EM Bestell-Nr. 660 225)	716 208		Plug no. 14 3 pole green	Prise nr 14 tripolaire
11.11	Vorlauffühler NTC 5 k (Anlege-Tauchfühler)	481 000 00 87 2		Supply sensor	Sonde de départ
11.12	Stecker Nr.17 2-polig braun	716 212		Plug no. 17 2 pole brown	Prise nr 17 bipolaire brun
11.13	Stecker Nr. 6 2-polig grün	716 200		Plug no. 6 2 pole green	Fiche nr 6 2 poles vert
11.16	Abdeckung Klemmen vorne	481 000 00 17 7		Cover terminals front	Couvercle fiches avant
11.17	Abdeckung Klemmen links/rechts	481 000 00 18 7		Cover terminals left/right	Couvercle fiches droite/gauche
11.19	Feinsicherung 6,3 A IEC 127-2/V, träge	722 024		Fusing 6,3A slow	Mini-fusible 6,3A IEC127-2
11.20	Stecker Nr. 5 2-polig violett	716 253		Plug no. 5 2 pole violet	Prise nr 5 - 2 poles violet
11.21	Stecker Nr. 10 2-polig gelb	716 254		Plug no. 10 2 pole yellow	Prise nr 10 - 2 poles jaune
11.22	Stecker Nr. 14 5-polig moosgrün (bei WCM-EM Bestell-Nr. 660 268)	716 255		Plug no. 14 5 pole green	Prise nr 14 - 5 poles vert
	<u>WCM-EM 2.0 in Verbindung mit WCM-FS</u>				<u>WCM-EM 2.0 avec WCM-FS</u>
11.25	Vorlauffühler NTC 5 k (Anlege-Tauchfühler)	481 000 00 87 2		Supply sensor NTC 5k	Sonde de départ NTC 5 k (sonde de doigt de gant)
11.26	Zugentlastungs-Set	481 000 00 94 7		Torsion relief set	Dispositif de maintien de câble
11.27	Leiterplatte (ohne Bild)	481 000 00 86 2		Circuit board (no picture)	Platine
11.28	Feinsicherung	722 024		Fuse	Fusible de protection
11.29	Stecker (ohne Bild)	716 275		Plug (no picture)	Fiches
11.30	3-polig graphitgrau	716 276		3 pole grey	3 pôles gris graphit
11.31	2-polig türkisblau	716 277		2 pole turquoise	2 pôles bleu turquoise
11.32	3-polig pastellviolett	716 278		3 pole violet	3 pôles violet pastel
11.33	4-polig signalgelb	716 279		4 pole yellow	4 pôles jaune
11.34	2-polig lichtgrau	716 280		2 pole light grey	2 pôles gris clair
11.35	2-polig signalgrün	716 281		2 pole green	2 pôles vert
11.36	2-polig signalgelb	716 282		2 pole yellow	2 pôles jaune
11.37	2-polig weiß	716 283		2 pole white	2 pôles blanc
	2-polig signalblau	716 283		2 pole blue	2 pôles bleu
12.	Ersatzteile Regelungs-Zubehör			Spares control access.	Pièces acces. régulation
	<u>Fernbedienung WCM-FB</u>			<u>Remote control</u>	<u>Commande à distance WCM-FB</u>
12.01	WCM-FB	481 000 00 14 2		WCM-FB	WCM-FB
12.02	Wandkonsole WCM-FB	660 217		Wall bracket for programmer WCM-FB	Support mural pour WCM-FB
12.03	Batterie 3V Lithium	396 013		Battery	Batterie
	<u>Fernbedien-Station WCM-FS</u>			<u>Remote control station</u>	<u>Station de cde à distance WCM-FS</u>
12.04	Fernbedienstation WCM-FS	481 000 00 79 2		Remote control station	Station de cde à distance WCM-FS
12.05	Wandsockel WCM-FS für Fernbedienung WCM-FS	481 000 00 80 2		Wall mount	Console murale WCM-FS
	<u>Kaskadenmanger WCM-KA 2.0</u>				
12.06	Feinsicherung	722 019		Fuse	Fusible de protection
	<u>GSM-Modem</u>			<u>GSM-Modem</u>	<u>Modem</u>
12.07	Steckernetzteil 2000 mm für GSM-Modem mit Anschlussleitung	481 000 00 51 7		Plug housing	Câble de raccordement
12.08	Dual-Band Magnetantenne 2500 mm 3 dB	481 000 00 54 7		Dual band antenna	Antenne
12.09	Serielle Leitung 2000 mm WEA zum Modem 9-polig 1:1 male/female	481 000 00 55 7		Serial line	Câble de liaison série WEA vers Modem
	<u>PC-Software W-EA</u>			<u>PC-Software W-EA</u>	<u>Software W-EA pour PC</u>
12.10	CD für W-EA (ohne Bild)	481 000 00 43 7		CD for W-EA (no picture)	CD pour W-EA

13. Gas-Durchgangshahn



14. Wellrohr-Set WHT

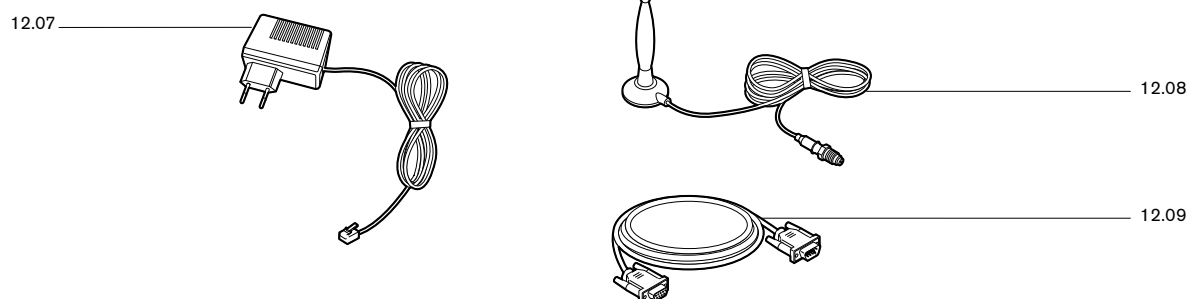
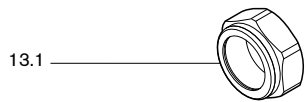
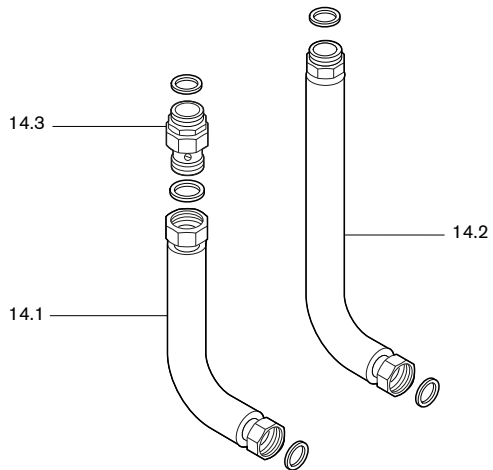

Reinigungs-Set Wärmetauscher



Bild Pict. Photo	Bezeichnung	Bestell-Nr. Order-No. No de commande	Preis EUR (o. MwSt.)	Designation	Désignation
13.	Gas-Durchgangshahn			Gas valve	Vanne gaz
13.1	Überwurfmutter Ø 22,2	480 000 07 55 7		Union nut	Contre écrou
13.2	Klemmring Ø 22	480 000 07 56 7		Fixing ring	Circlips
14.	Wellrohr-Set WHT-WTC 45/60-A			Pipe set	Tube set
14.1	Wellrohr Edelstahl 330 mm lang G 1 1/4 I x G 1 1/2 I, DN32 mit Wärmedämmung und Dichtungen	409 000 06 43 7		Corrugated furnace tube stainless steel	Flexible inox
14.2	Wellrohr Edelstahl 470 mm lang G 1 1/4 I x G 1 1/2 A, DN32 mit Wärmedämmung und Dichtungen	409 000 06 44 7		Corrugated furnace tube stainless steel	Flexible inox
14.3	Rückflussverhinderer G 1 1/2 A x G 1 1/2 A mit Dichtung 44 x 32 x 2	409 000 06 45 7		Non return valve	Clapet anti-retour
	<u>Reinigungs-Set Wärmetauscher</u>			<u>Cleaning set heat exchanger</u>	<u>Kit d'entretien échangeur</u>
14.5	Handgriff Reinigungswerkzeug Wärmetauscher	481 000 00 67 7		Handle with cleaning tools heat exchanger	Poignée pour grattoir échangeur
14.6	Befestigungsteil Reinigungsklinge Wärmetauscher	481 000 00 68 7		Fixing for cleaning latch heat exchanger	Support grattoir Echangeur
14.7	Reinigungsklinge 270 lang Wärmetauscher WTC15/ 25/ 32-A	481 000 00 70 7		Cleaning latch 270 long heat exchanger WTC15/ 25/ 32-A	Grattoir 270 mm de long Echangeur WTC15/ 25/ 32-A
14.8	Reinigungsklinge 400 lang Wärmetauscher WTC45/ 60-A	481 000 00 71 7		Cleaning latch 400 long heat exchanger WTC45/ 60-A	Grattoir 400 mm de long Echangeur WTC45/ 60-A
14.9	Messnippel Feuerraumdruck	481 000 00 72 2		Test nipple comb. chamber press.	Embout de mesure pression foyer
14.10	Adapterkabel für Gebläsesteuerung mit max. Drehzahl	481 000 00 73 7		Adaptor cable for fan control with max. speed	Câble de pilotage moteur à vitesse maxi
14.11	Reinigungsklinge gebogen Wärmetauscher WTC15/ 25/ 32-A	481 000 00 74 7		Cleaning latch angled heat exchanger	Grattoir coudé Echangeur WTC15/ 25/ 32-A

15. Ersatzteile für Hydraulik-Twinbloc

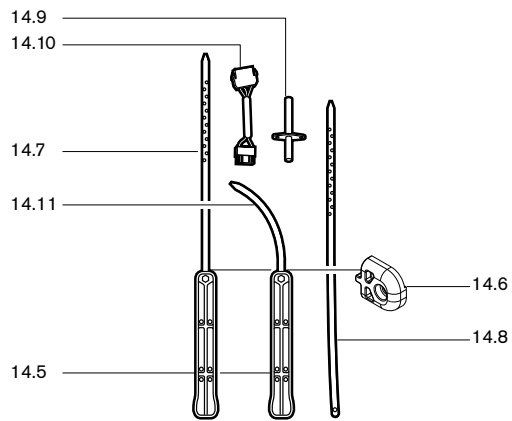

Bild Pict. Photo	Bezeichnung	Bestell-Nr. Order-No. No de commande	Preis EUR (o. MwSt.)	Designation	Désignation
15.	Ersatzteile für Hydraulik-Twinbloc			Spares for hydraulic twinbloc	Pièces de rechange Hydraulic Twinbloc pour bloc hydraulique
	Wärmedämmschale			Heat insulating dish	Coquille isolante
15.1	WHT 2 / Teil 1	409 000 06 06 7		part 1	partie 1
15.2	WHT 2 / Teil 2	409 000 06 07 7		part 2	partie 2
15.3	WHT 2 / Teil 3	409 000 06 08 7		part 3	partie 3
15.4	WHT 2 / Teil 4	409 000 06 09 7		part 4	partie 4
15.5	WHT 2 / Teil 5	409 000 06 10 7		part 5	partie 5
15.6	WHT 2 / Teil 6	409 000 06 11 7		part 6	partie 6
15.7	WHT 2 / Teil 7	409 000 06 12 7		part 7	partie 7
15.8	WHT 2 / Teil 8	409 000 06 13 7		part 8	partie 8
15.9	WHT 3-4 / Teil 1	409 000 06 14 7		part 1	partie 1
15.10	WHT 3-4 / Teil 2	409 000 06 15 7		part 2	partie 2
15.11	WHT 3-4 / Teil 3	409 000 06 16 7		part 3	partie 3
15.12	WHT 3-4 / Teil 4	409 000 06 17 7		part 4	partie 4
15.13	WHT 3 / Teil 5	409 000 06 18 7		part 5	partie 5
15.14	WHT 3 / Teil 6	409 000 06 19 7		part 6	partie 6
15.15	WHT 3 / Teil 7	409 000 06 20 7		part 7	partie 7
15.16	WHT 3 / Teil 8	409 000 06 21 7		part 8	partie 8
15.17	WHT 3-4 / Teil 9	409 000 06 22 7		part 9	partie 9
15.18	WHT 3-4 / Teil 10	409 000 06 23 7		part 10	partie 10
15.19	WHT 4 / Teil 5	409 000 06 24 7		part 5	partie 5
15.20	WHT 4 / Teil 6	409 000 06 25 7		part 6	partie 6
15.21	WHT 4 / Teil 7	409 000 06 26 7		part 7	partie 7
15.22	WHT 4 / Teil 8	409 000 06 27 7		part 8	partie 8
	Spannband			Pre-stressed tape	Bande de maintien
15.23	WHT 2 (Sammler)	409 000 06 28 7		(collector)	(collecteur)
15.24	WHT 2 (Weiche)	409 000 06 29 7		(de-couple)	(casse-pression)
15.25	WHT 3-4 (Sammler)	409 000 06 32 7		(collector)	(collecteur)
15.26	WHT 3-4 (Weiche)	409 000 06 33 7		(de-couple)	(casse-pression)
15.27	Tauchhülse 1/2 x 157	409 000 05 94 7		Immersion sleeve	Doigt de gant
15.28	Entlüftungsventil 1/2	409 000 06 67 7		Purgeur	Vent valve
15.29	Verschlussklappe 1 1/4" mit Dichtung	409 000 06 69 7		Closing cap 1 1/4" with seal	Clapet obturateur avec joint
15.30	Verschlussstopfen 1/2 mit O-Ring	409 000 06 68 7		Closing plug 1/2 with O ring	Bouchon obturateur avec joint

16. Ersatzteile für WAL-PP

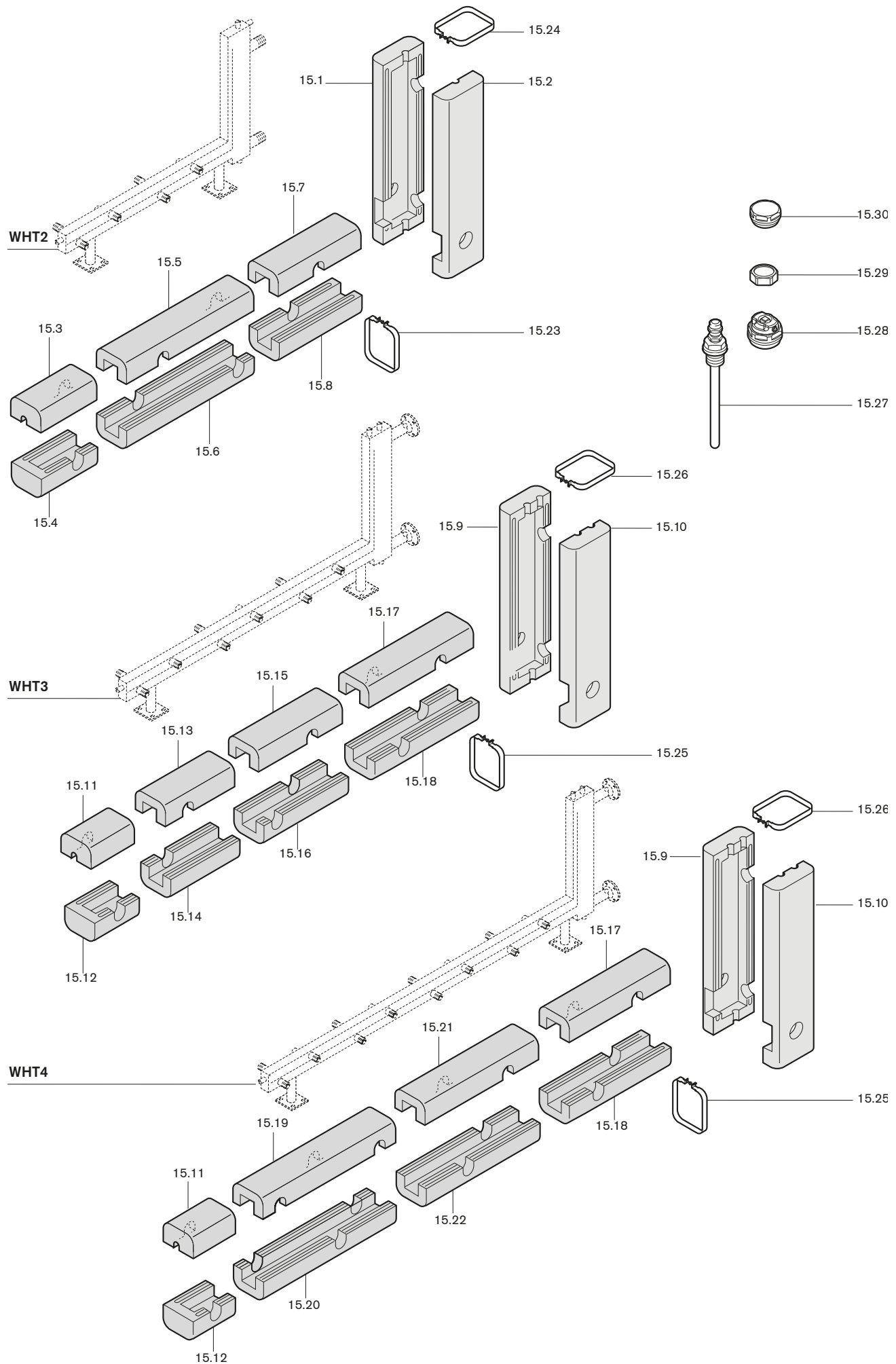

Bild Pict. Photo	Bezeichnung	Bestell-Nr. Order-No. No de commande	Preis EUR (o. MwSt.)	Designation	Désignation
16.	Ersatzteile für WAL-PP			Spares for WAL-PP	Pièces de réchange WAL-PP
16.1	Deckel PP DN110 mit Profildichtung für Revisionsstück DN110 und DN125	669 171		Cover with sealing f. inspection piece DN110/DN125	Couvercle avec joint pour pièce de révision
16.2	Profildichtung DN110 für Deckel PP DN110	669 208		Sealing DN110 f. cover PP DN110	Joint pour couvercle
16.3	Deckel DN80 für Revisionsstück DN80 Deckel PP DN110 für Revisionsstück DN110	480 000 09 47 7 669 258		Cover for inspection piece	Couvercle
16.4	Runddichtung DN80 für Deckel DN80 DN80 für Revisionsstück DN110 für Deckel Revisionsstück DN160/110	480 000 09 48 7 669 182 669 259		Sealing for cover	Joint pour couvercle
16.5	Deckel für Revisionsstück PP/PP, DN 80	480 000 10 28 7		Cover for inspection piece	Couvercle pour pièce de révision
16.6	Deckel weiß DN125 für Revisionsstück INOX DN125 f.Revisionsstück INOX DN160 f.Revisionsstück INOX DN185 f.Revisionsstück	669 173 669 174 669 175 669 176		Cover white DN125 f. inspect. piece refined steel DN125 f. inspect. piece refined steel DN160 f. inspect. piece refined steel DN185 f. inspect. piece	Couvercle blanc DN125 pour trappe inox DN125 pour trappe de révision inox DN160 pour trappe de révision inox DN185 pour trappe de révision
16.7	Set (Gewinding, Sprengring, T-Dichtung f. Flexrohr) DN80 DN110	669 177 669 178		Sealing-Set (threaded ring, safty ring, T seal, flex. pipe)	Set de joints (pour tubes flexibles)
16.8	T-Dichtung DN80 für Schraubkupplung PP DN110 f. Schraubkupplung PP DN125 für Rohr weiß DN125/80 DN160 für Rohr weiß DN160	669 179 669 180 669 181 669 257		T-seal DN80 f. screwed coupling DN110 f. screwed coupling DN125 f. pipe white DN125/80 DN160 f. pipe white DN160	Joint en Té DN80 p.manchon à visser DN110 pour manchon à visser DN125 pour tube blanc DN 125/80 DN160 pour tube blanc DN 160
16.9	Distanzhalter DN125/80 mit Kerbe DN160/110 mit Kerbe	480 000 09 04 7 480 000 10 75 7		Distance piece	Pièce d'écartement
16.10	Abstandshalteclip DN80 für Rohr DN125/80	669 184		Spacer clip for pipe	Clips pour pièce d'écartement
16.11	Dichtung DN80 für PP-Abgasrohr EPDM DN110 für PP-Abgasrohr DN125 für PP-Abgasrohr DN160 für PP-Abgasrohr DN200 für PP-Abgasrohr	669 252 669 212 669 295 669 296 669 210		Sealing DN80 for PP flue gas pipe EPDM DN110 for PP flue gas pipe DN125 for PP flue gas pipe DN160 for PP flue gas pipe DN200 for PP flue gas pipe	Joint d'étanchéité DN80 pour tube de fumées PP DN110 pour tube de fumées PP DN125 pour tube de fumées PP DN160 pour tube de fumées PP DN200 pour tube de fumées PP
16.12	DN80 für Schachtabdeckung PE und Mündungsabschluss DN110 für Schachtabdeckung PE und Mündungsabschluss	669 202 669 203		DN80 for duct cover PE and outlet DN110 for duct cover PE and outlet	DN80 pour chapeau de cheminée PE et embout terminal DN110 pour chapeau de cheminée PE et embout terminal
16.13	Mündungsrohr UV-beständig DN80 0,5 m, PP-schwarz DN80 1,7 m, PP-schwarz DN110 0,5 m, PP-schwarz DN125 0,5 m, PP-schwarz DN160 0,5 m, PP-schwarz DN200 0,5 m, PP-schwarz	669 200 480 000 10 98 7 669 201 669 375 669 376 669 377		Mouth pipe UV resistant	Embout terminal protégé UV
	Mündungsrohr INOX DN80 0,5 m DN110 0,5 m DN125 0,5 m	669 378 669 379 669 380		Mouth pipe INOX	Embout terminal inox
16.14	Deckel PP DN160 mit Runddichtung für Revisionsstück und Endstück DN160 und DN200	669 205		Lid with round gasket for revision piece and end piece	Couvercle PP avec joint pour trappe de visite et pièce terminale
16.15	Schraubkappe Siphon mit Runddichtung (Abgassperreinrichtung)	480 000 10 63 2		Screw cap siphon w. round seal (shut off device)	Bouchon Siphon avec joint (clapet coupure fumées)
16.16	Deckel PP DN60 mit Dichtung für Revisions- bogen PP/PP 87° DN125/80	669 294		Cover with sealing	Couvercle avec joint
16.17	Dichtung für Deckel PP DN60	669 298		Sealing for cover	Joint pour couvercle
16.18	Schutzrohr PE DN125 0,3 m	480 000 06 29 7		Pipe	
16.19	Kondensatschlauch DN40, 1500 mm lang	480 000 08 68 7		Condensate hose	Tuyau condensats
16.20	Einsatz UV für Flexrohr Sprengring DN80 DN110	480 000 06 88 7 480 000 06 91 7		Insert UV f. flex tube safety ring	Embout pour tube flexible protégé anti UV
16.21	Reparaturset Flexrohr DN80 DN110	480 000 06 88 2 480 000 06 89 2		Repair kit flex tube	Kit de remise en état Flexible

16. Ersatzteile für WAL-PP





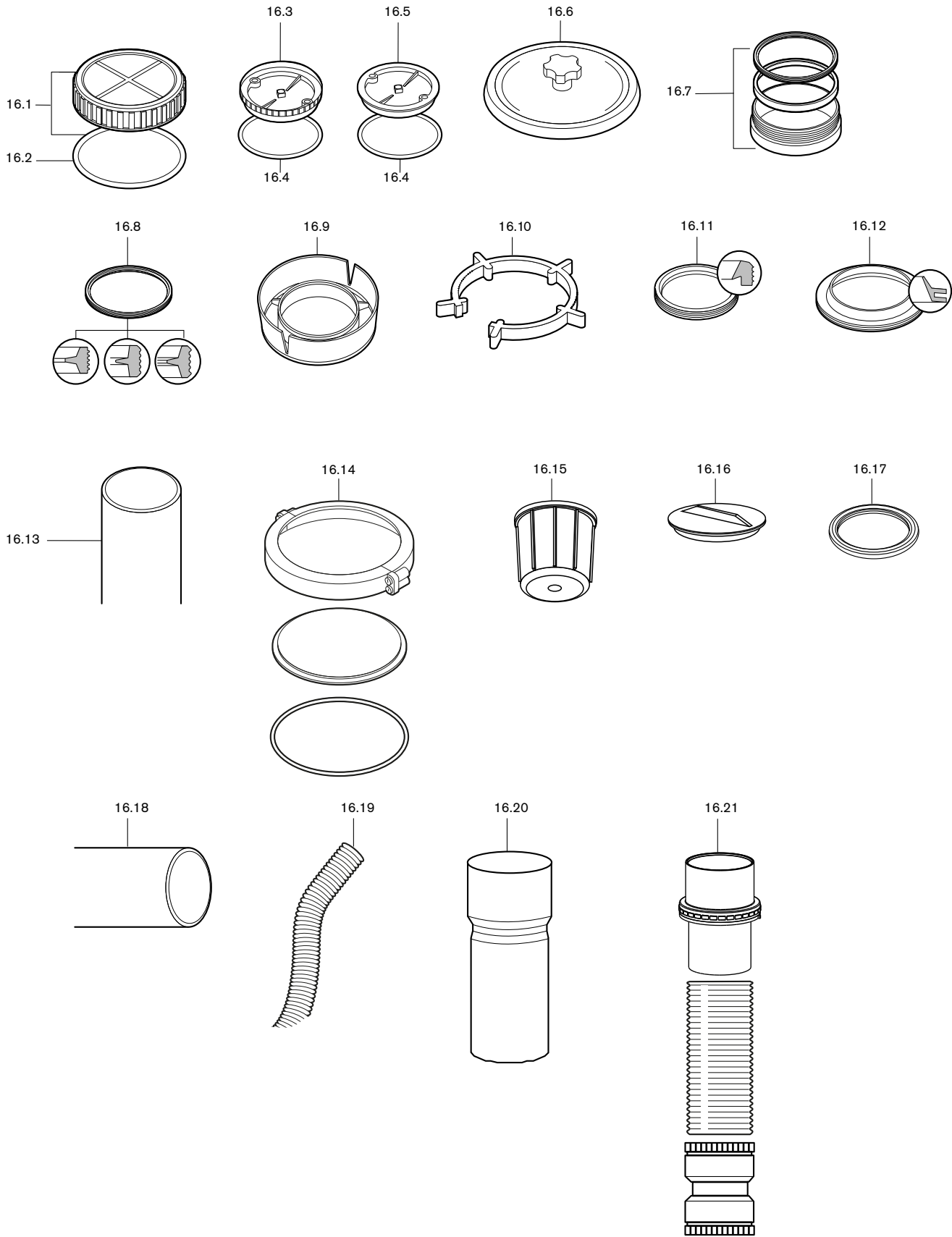





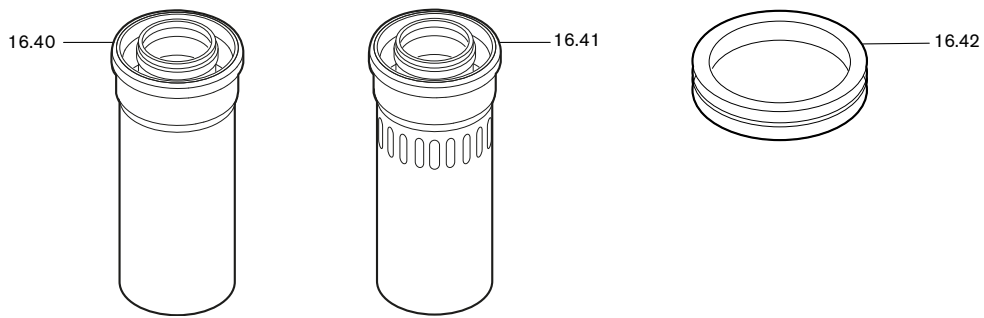
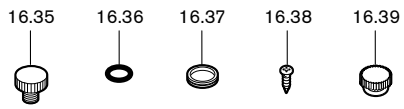
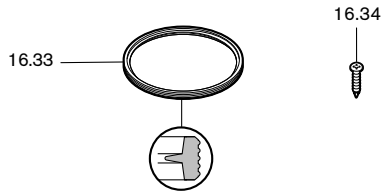
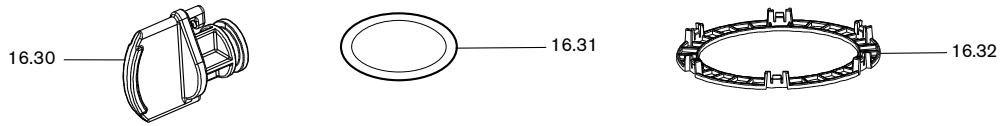

Bild Pict. Photo	Bezeichnung	Bestell-Nr. Order-No. No de commande	Preis EUR (o. MwSt.)	Designation	Désignation
	<u>Ersatzteile für Universal-Kesselanschlussstück</u>			<u>Spares for universal boiler connection piece</u>	<u>Pièces pour set de raccordement chaudière universel</u>
16.30	Stopfen PP grau	669 253		Plug	Bouchon
16.31	Runddichtung 11 x 2 für Stopfen	669 254		Sealing	Joint pour bouchon
16.32	Gitter DN80	669 255		Grill	Grille
16.33	T-Dichtung DN125	669 256		T-sealing	Joint T
16.34	Blechschauben-Set weiß 4,2 x 12	669 261		Screw set	Set de vis tôle blanches
	<u>Ersatzteile für Kesselanschlussstück</u>			<u>Spares for boiler connection piece</u>	<u>Pièces pour set raccord. chaudière</u>
16.35	Rändelschraube M14 PP	669 185		Screw	Vis
16.36	Runddichtung DN14	669 186		Sealing	Joint
16.37	Durchführungsdichtung DN20 weiß	669 187		Sealing DN 20, white	Joint de passage
16.38	Blechschauben-Set St. 4,2 x 9,5 weiß DIN 7981 (4 Stück)	669 188		Screw-Set St. 4.2 x 9.5 white DIN 7981 (4 off)	Set de vis tôle blanches (4 pièces)
16.39	Stopfen DN20 weiß	669 189		Plug DN20 white	Bouchon DN20 blanc
	<u>Ersatzteile für luftumspülte Grundbausätze</u>			<u>Spares for air circulated basic components</u>	<u>Pièces pour éléments de raccordement de base concentriques avec entrée d'air en périphérie</u>
16.40	Rohr weiß 0,25 m DN125/80 mit Abdichtung	480 000 06 78 2		Pipe white 0.25 m DN125/80 w. cover	Tube blanc 0,25 m DN 125/80 avec joint
16.41	Rohr weiß 0,25 m DN125/80 mit Zuluftschlitz und Abdichtung	480 000 06 79 2		Pipe white 0.25 m DN125/80 with air inlet slots and cover	Tube blanc 0,25 m DN 125/80 avec ouilles d'amenée d'air
16.42	Durchführungsdichtung DN80	480 000 06 80 7		Duct seal DN80	Joint de passage

Weishaupt in Ihrer Nähe?

Adressen, Telefonnummern usw.
finden sie unter www.weishaupt.de

Druck-Nr. 83034301, Mai 2010
Änderungen aller Art vorbehalten.
Nachdruck verboten.

Produkt		Beschreibung	Leistung
	W-Brenner	Die millionenfach bewährte Kompakt-Baureihe: Sparsam, zuverlässig, vollautomatisch. Öl-, Gas- und Zweistoffbrenner für Ein- und Mehrfamilienhäuser sowie Gewerbebetriebe. Als purflam Brenner wird Öl nahezu rußfrei verbrannt und NO _x -Emissionen nachhaltig reduziert.	bis 570 kW
	monarch® und Industriebrenner	Der legendäre Industriebrenner: Bewährt, langlebig, übersichtlich. Öl-, Gas- und Zweistoffbrenner für zentrale Wärmeversorgungsanlagen.	bis 10.900 kW
	multiflam® Brenner	Innovative Weishaupt-Technologie für Großbrenner: Minimale Emissionswerte besonders bei Leistungen über ein Megawatt. Öl-, Gas- und Zweistoffbrenner mit patentierter Brennstoffaufteilung.	bis 12.000 kW
	WK-Industriebrenner	Kraftpakete im Baukastensystem: Anpassungsfähig, robust, leistungsstark. Öl-, Gas- und Zweistoffbrenner für Industrieanlagen.	bis 18.000 kW
	Thermo Unit	Die Heizsysteme Thermo Unit aus Guss oder Stahl: Modern, wirtschaftlich, zuverlässig. Für die umweltschonende Beheizung von Ein- und Mehrfamilienhäusern. Brennstoff: Wahlweise Gas oder Öl.	bis 55 kW
	Thermo Condens	Die innovativen Gas-Brennwertgeräte mit SCOT-System: Effizient, schadstoffarm, vielseitig. Ideal für Wohnungen, Ein- und Mehrfamilienhäuser. Und für den großen Wärmebedarf als bodenstehende Gas-Brennwertkessel mit bis zu 1200 kW Leistung (Kaskade).	bis 1.200 kW
	Wärmepumpen	Das Wärmepumpenprogramm bietet Lösungen für die Nutzung von Wärme aus der Luft, der Erde oder dem Grundwasser. Die Systeme sind geeignet für Sanierung oder Neubau.	bis 130 kW
	Solar-Systeme	Gratisenergie von der Sonne: Perfekt abgestimmte Komponenten, innovativ, bewährt. Formschöne Flachdachkollektoren zur Heizungsunterstützung und Trinkwassererwärmung.	
	Wassererwärmer / Energiespeicher	Das attraktive Programm zur Trinkwassererwärmung umfasst klassische Wassererwärmer, die über ein Heizsystem versorgt werden und Energiespeicher, die über Solarsysteme gespeist werden können.	
	MSR-Technik / Gebäudeautomation	Vom Schaltschrank bis zur Komplettsteuerung von Gebäudetechnik – bei Weishaupt finden Sie das gesamte Spektrum moderner MSR Technik. Zukunftsorientiert, wirtschaftlich und flexibel.	