

**Ersatzteile für
Thermo Condens
WTC-OB 18-45-A**

**Spare parts for
Thermo Condens
WTC-OB 18-45-A**

**Pièces de rechange
pour Thermo Condens
WTC-OB 18-45-A**

–weishaupt–

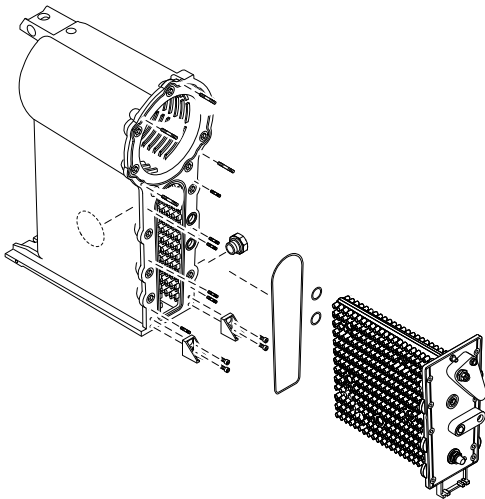

Wärmezelle

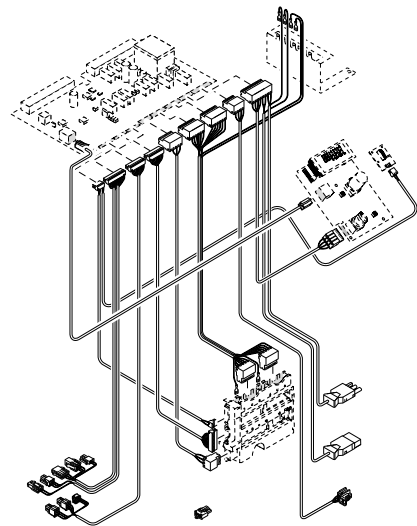

Bedieneinheit

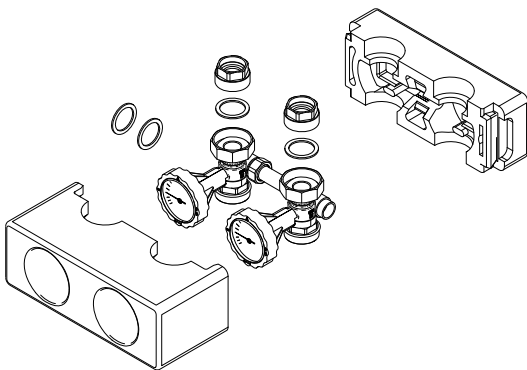

Hydraulik

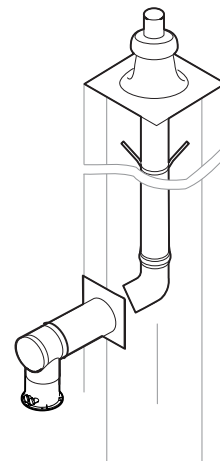

Abgassystem

Gebrauch

Systemtyp und Fabriknummer feststellen.
Diese Angaben stehen auf dem Typenschild.

Zuordnung des defekten Teiles zu einer der
Sachgruppen des Inhaltsverzeichnisses
bestimmen.

Teil in der entsprechenden Sachgruppe der
Ersatzteilliste auswählen.

Instructions for use

Determine system type and serial number.
These data are on the nameplate.

Coordination of the defective part to one of
the subject indexes of the table of contents.

Select part in the appropriate subject index of
the spare parts list.

Utilisation

Chercher le type et le numéro de fabrication
du system. Ces éléments se trouvent sur la
plaque signalétique.

La pièce défectueuse appartient à une famille
du catalogue.

Choisir la pièce dans cette famille.

Bitte geben sie in der Bestellung an:

- Bezeichnung des Ersatzteiles
- Bestellnummer
- **Systemtyp**
- **Fabriknummer**

Kindly indicate in the order:

- Designation of the spare part
- Order-No.
- **System type**
- **Serial-No.**

Indiquer également:

- Désignation de la pièce
- No de référence
- **Type du systeme**
- **No de fabrication**

1.1. Verkleidung / Casing / Habillage
WTC-OB 18-A



Bild Pict. Photo	Bezeichnung Brenner-Typenreihe Burner serie Type brûleur	Bestell-Nr. Order-No. No de commande	Preis EUR (o. MwSt.)	Designation	Désignation
1.1.	Verkleidung WTC-OB 18-A			Casing WTC-OB 18-A	Habillage WTC-OB 18-A
1.1.01	Armaturenkonsole	462 011 02 107		Fittings console	Console accessoires
1.1.02	Scheibe Dm.34l x Dm.60A x 3	462 011 02 287		PA washer	Rondelle PA
1.1.03	Kantenschutz-Platte	401 110 02 087		Edge protection plate	Plaque de protection
1.1.04	Oberteil	462 011 02 097		Top panel	Capot
1.1.05	Rückwand	462 011 02 437		Rear panel	Habillage arrière
1.1.06	Seitenteil links – Ausführung W / H-O – Ausführung H / KSK	462 011 02 387 462 011 02 397		Side panel left	Habillage latéral gauche
1.1.07	Seitenteil rechts – Ausführung W / H-O – Ausführung H / KSK	462 011 02 407 462 011 02 417		Side panel right	Habillage latéral droit
1.1.08	Vorderteil	462 011 02 422		Front panel	Habillage frontal
1.1.09	Distanzstück	401 110 02 207		Spacer	Pièce d'écartement
1.1.10	Magnetschnapper	499 223		Magnetic latch	Aimant
1.1.11	Stopfen 6 mm	446 034		Stopper	Bouchon
1.1.12	Abschlusswanne	462 011 02 277		Connection tray	Plaque de finition
1.1.13	Halblech Bedieneinheit	462 011 22 017		Fixing plate for operating panel	Tôle de maintien unité de commande
1.1.14	Tülle Dm.l 24	481 011 02 237		Socket	Joint de passage diam. 24
1.1.15	Kabelbinder mit Niet	481 011 22 117		Cable ties	Collier de fixation de câbles avec pince
1.1.16	Drucksensor Luft Typ 400 0-10 mbar	462 011 30 162		Air pressure sensor	Capteur de pression
1.1.17	Schlauch NW 6 x 2 Viton 0,6 m	750 421		Hose	Tuyau
1.1.18	Gerätefuß	482 101 02 177		Appliance foot	Pieds de chaudière
1.1.19	PE-Steckleiste	462 011 22 037		PE Bus bar	Bornier PE
1.1.20	Schiene mit EMV-Schirmung komplett	462 011 22 022		Rail w. EMC screening cpl.	Rail bornier de masse pour électrovanne fioul
1.1.21	Isolierungsträger Kesselsteuerung	462 011 22 087		Insulation support	Coque pour tableau de commande chaudière
1.1.22	Haube Isolierungsträger Kesselsteuerung	462 011 22 092		Cover insulation support	Capot pour coque tableau de commande chaudière
1.1.23	WCM-OB-CPU mit Anschlussstecker – Feinsicherung T6,3H Keramik IEC 127-2/V	462 011 22 522 483 011 22 457		WCM-OB-CPU with plug – fuse	WCM-OB-CPU avec fiche – Fusible de protection
1.1.24	Kodierstecker BCC für WCM-OB 18-A CPU	462 011 22 402		Coded plug for WCM-OB-CPU	Clé de codage pour WCM-OB-CPU
1.1.25	Stecker – 230V Schwarz – 230V Grau – M1 Weiß – H1 Türkis – H2 Rot – MFA1 Lila – MFA2 Lila – VA1 Orange – B1 Grün – B3 Gelb – B10 Weiß – B11 Weiß – B12 Weiß – Pumpensymbol Dunkelblau – eBUS Hellblau	716 275 716 284 716 285 716 276 716 286 716 277 716 287 716 288 716 280 716 281 716 289 716 290 716 291 716 283 716 279		Plug – 230V black – 230V gray – M1 white – H1 turquoise – H2 red – MFA1 purple – MFA2 purple – VA1 orange – B1 green – B3 yellow – B10 white – B11 white – B12 white – Pump symbol dark blue – eBUS light blue	Fiche – 230V noir – 230V gris – M1 blanc – H1 turquoise – H2 rouge – MFA1 violet – MFA2 violet – VA1 orange – B1 vert – B3 jaune – B10 blanc – B11 blanc – B12 blanc – symbole pompe bleu foncé – eBUS bleu clair
1.1.26	Einlegebrücke 2-polig	716 232		Insertion bridge	Shunt embrochable 2 pôles

1.1. Verkleidung / Casing / Habillage
WTC-OB 18-A

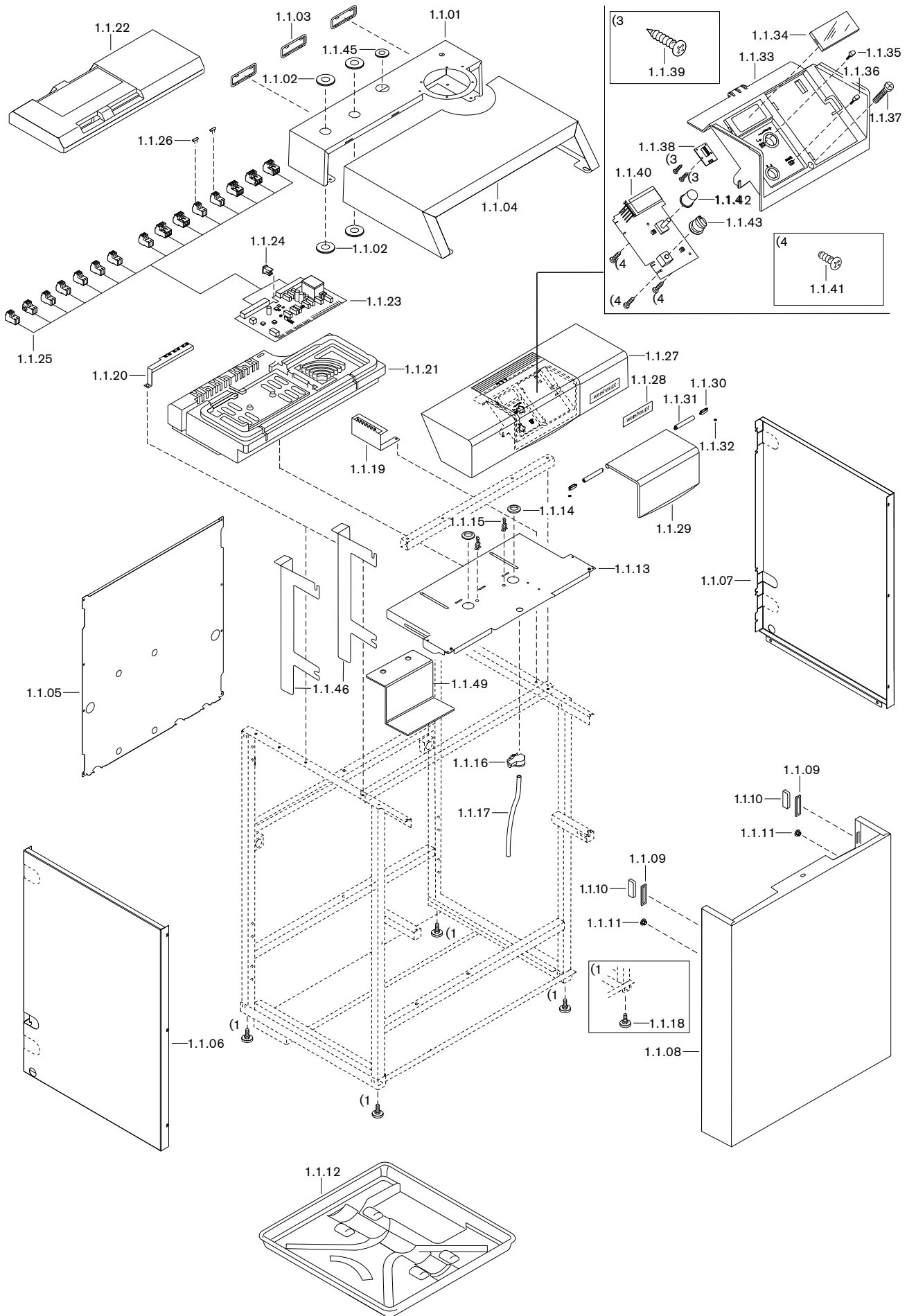

Bild Pict. Photo	Bezeichnung Brenner-Typenreihe Burner serie Type brûleur	Bestell-Nr. Order-No. No de commande	Preis EUR (o. MwSt.)	Designation	Désignation
1.1.	Verkleidung WTC-OB 18-A			Casing WTC-OB 18-A	Habillage WTC-OB 18-A
1.1.27	Funktionsblende (ohne Kesselschaltfeld)	482 101 22 092		Operating panel (Boiler control panel)	Habillage tableau de cde (sans régulation)
1.1.28	Firmenschild -weishaupt- 125 x 35	793 815		Name plate - weishaupt-	Autocollant -weishaupt-
1.1.29	Klappe Funktionsblende	482 101 22 127		Flap operating panel	Capot tableau de commande
1.1.30	Mitnehmer für Drehdämpfer	482 101 22 117		Carrier for rotary damper	Ressort d'amortisseur capot
1.1.31	Drehdämpfer	482 101 22 217		Rotary damper	Amortisseur
1.1.32	Klemmscheibe Quicklock BQ3	431 803		Locking washer	Rondelle de blocage Quicklock BQ3
1.1.33	Kesselschaltfeld	482 101 22 137		Boiler control panel	Tableau de commande
1.1.34	Abdeckung - LCD	482 101 22 147		Cover - LCD	Cache - LCD
1.1.35	Betätigungstaste	482 101 22 332		Operating key	Touche
1.1.36	Reset-Taster	481 011 22 192		Reset key	Touche Reset
1.1.37	Schraube M5 x 35	403 268		Screw	Vis
1.1.38	Leiterplatte KSF-FS	482 101 22 072		Circuit board	Platine
1.1.39	Schraube PT KA22 x 6 H	409 368		Screw	Vis
1.1.40	WCM-OB-CUI	462 011 22 372		WCM-OB-CUI	WCM-OB-CUI
1.1.41	Schraube PT KA30 x 10 H	409 367		Screw	Vis
1.1.42	Knopf WCM-CUI	482 101 22 157		Button	Poussoir
1.1.43	Knebel Ein/Aus	482 101 22 322		Toggle On/Off	Interrupteur marche/arrêt
1.1.44	Aufkleber Schornsteinfegerfunktion (ohne Bild)	461 011 00 377		Sticker Chimney sweep function (without picture)	Adhésif pour fonction ramoneur (sans image)
1.1.45	Scheibe Dm. 17 l x Dm. 50A x 3	462 011 02 457		PA washer	Rondelle PA
1.1.46	Aufhängung Wärmetauscher	462 011 02 377		Heat exchanger mounting	Fixation échangeur
1.1.47	Schraube M8 x 50 (ohne Bild)	401 518		Screw (without picture)	Vis (sans image)
1.1.48	Scheibenmutter M8 (ohne Bild)	412 512		Washer nut (without picture)	Rondelle (sans image)
1.1.49	Halteblech Geräuschdämpfer	462 011 02 447		Fixing plate sound absorber	Tôle de maintien piège à son

1.2. Verkleidung / Casing / Habillage
WTC-OB 25-45-A

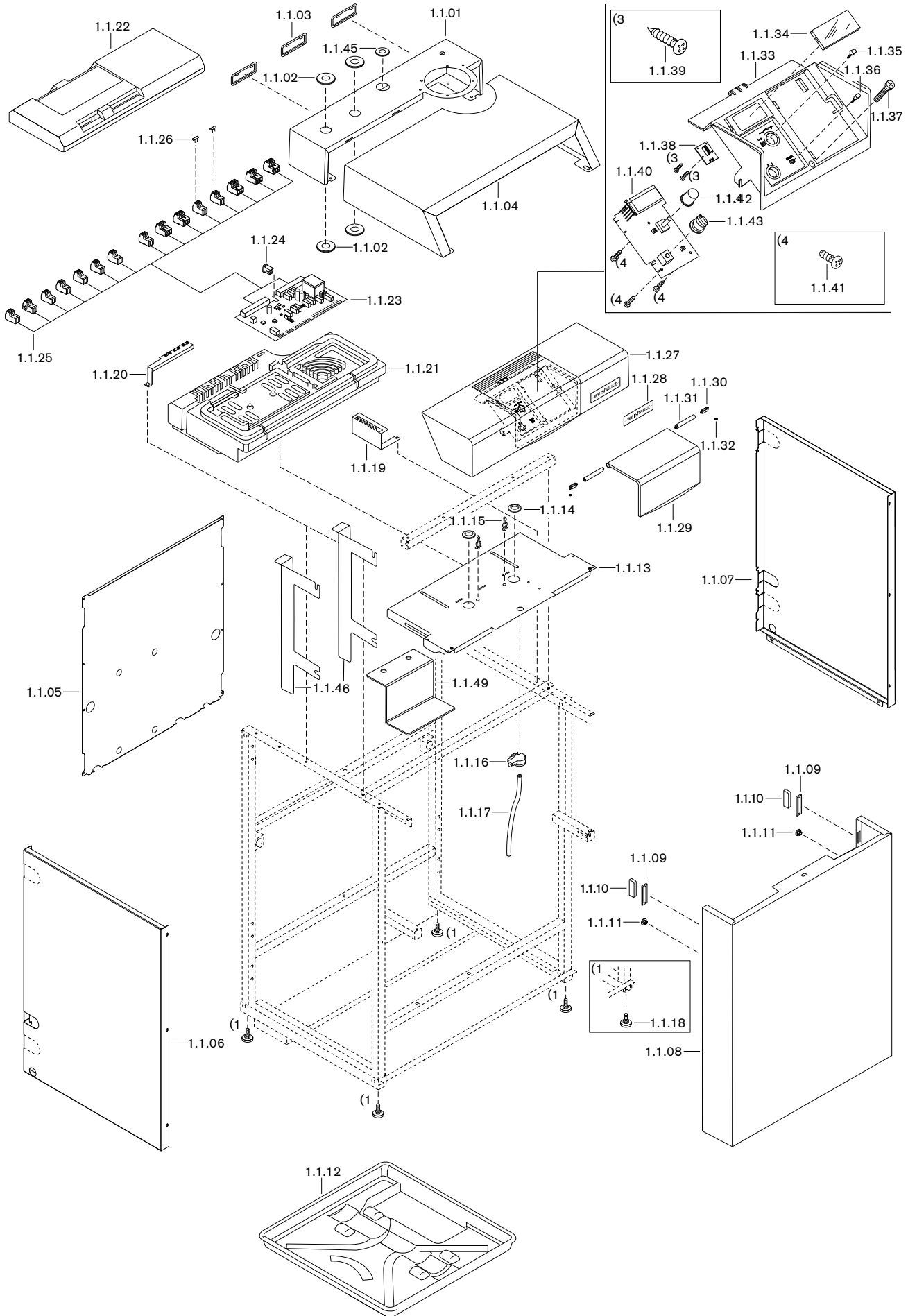

Bild Pict. Photo	Bezeichnung Brenner-Typenreihe Burner serie Type brûleur	Bestell-Nr. Order-No. No de commande	Preis EUR (o. MwSt.)	Designation	Désignation
1.2.	Verkleidung WTC-OB 25-45-A			Casing WTC-OB 25-45-A	Habillage WTC-OB 25-45-A
1.2.01	Armaturenkonsole	462 011 02 107		Fittings console	Console accessoires
1.2.02	Scheibe Dm.341 x Dm.60A x 3	462 011 02 287		PA washer	Rondelle PA
1.2.03	Kantenschutz-Platte	401 110 02 087		Edge protection plate	Plaque de protection
1.2.04	Oberteil	462 011 02 097		Top panel	Capot
1.2.05	Rückwand	462 011 02 217		Rear panel	Habillage arrière
1.2.06	Seitenteil links – Ausführung W / H-O – Ausführung H / KSK	462 011 02 177 462 011 02 297		Side panel left	Habillage latéral gauche
1.2.07	Seitenteil rechts – Ausführung W / H-O – Ausführung H / KSK	462 011 02 197 462 011 02 307		Side panel right	Habillage latéral droit
1.2.08	Vorderteil	462 011 02 202		Front panel	Habillage frontal
1.2.09	Distanzstück	401 110 02 207		Spacer	Pièce d'écartement
1.2.10	Magnetschnapper	499 223		Magnetic latch	Aimant
1.2.11	Stopfen 6 mm	446 034		Stopper	Bouchon
1.2.12	Abschlusswanne	462 011 02 277		Connection tray	Plaque de finition
1.2.13	Halblech Bedieneinheit	462 011 22 017		Fixing plate for operating panel	Tôle de maintien unité de commande
1.2.14	Tülle Dm.l 24	481 011 02 237		Socket	Joint de passage diam. 24
1.2.15	Kabelbinder mit Niet	481 011 22 117		Cable ties	Collier de fixation de câbles avec pince
1.2.16	Drucksensor Luft Typ 400 0-10 mbar	462 011 30 162		Air pressure sensor	Capteur de pression
1.2.17	Schlauch NW 6 x 2 Viton 0,6 m	750 421		Hose	Tuyau
1.2.18	Gerätefuß	482 101 02 177		Appliance foot	Pieds de chaudière
1.2.19	PE-Steckleiste	462 011 22 037		PE Bus bar	Bornier PE
1.2.20	Schiene mit EMV-Schirmung komplett	462 011 22 022		Rail w. EMC screening cpl.	Rail bornier de masse pour électrovanne fioul
1.2.21	Isolierungsträger Kesselsteuerung	462 011 22 047		Insulation support	Coque pour tableau de commande chaudière
1.2.22	Haube Isolierungsträger Kesselsteuerung	462 011 22 052		Cover insulation support	Capot pour coque tableau de commande chaudière
1.2.23	WCM-OB-CPU mit Anschlussstecker – Feinsicherung T6,3H Keramik IEC 127-2/V	462 011 22 522 483 011 22 457		WCM-OB-CPU with plug – fuse	WCM-OB-CPU avec fiche – Fusible de protection
1.2.24	Kodierstecker BCC für WCM-OB-CPU – WTC-OB 25 – WTC-OB 30 – WTC-OB 35 – WTC-OB 45	462 011 22 422 462 011 22 432 462 011 22 442 462 011 22 452		Coded plug	Clé de codage
1.2.25	Stecker – 230V Schwarz – 230V Grau – M1 Weiß – H1 Türkis – H2 Rot – MFA1 Lila – MFA2 Lila – VA1 Orange – B1 Grün – B3 Gelb – B10 Weiß – B11 Weiß – B12 Weiß – Pumpensymbol Dunkelblau – eBUS Hellblau	716 275 716 284 716 285 716 276 716 286 716 277 716 287 716 288 716 280 716 281 716 289 716 290 716 291 716 283 716 279		Plug – 230V black – 230V gray – M1 white – H1 turquoise – H2 red – MFA1 purple – MFA2 purple – VA1 orange – B1 green – B3 yellow – B10 white – B11 white – B12 white – Pump symbol dark blue – eBUS light blue	Fiche – 230V noir – 230V gris – M1 blanc – H1 turquoise – H2 rouge – MFA1 violet – MFA2 violet – VA1 orange – B1 vert – B3 jaune – B10 blanc – B11 blanc – B12 blanc – symbole pompe bleu foncé – eBUS bleu clair
1.2.26	Einlegebrücke 2-polig	716 232		Insertion bridge	Shunt embrochable 2 pôles

1.2. Verkleidung / Casing / Habillage
WTC-OB 25-45-A

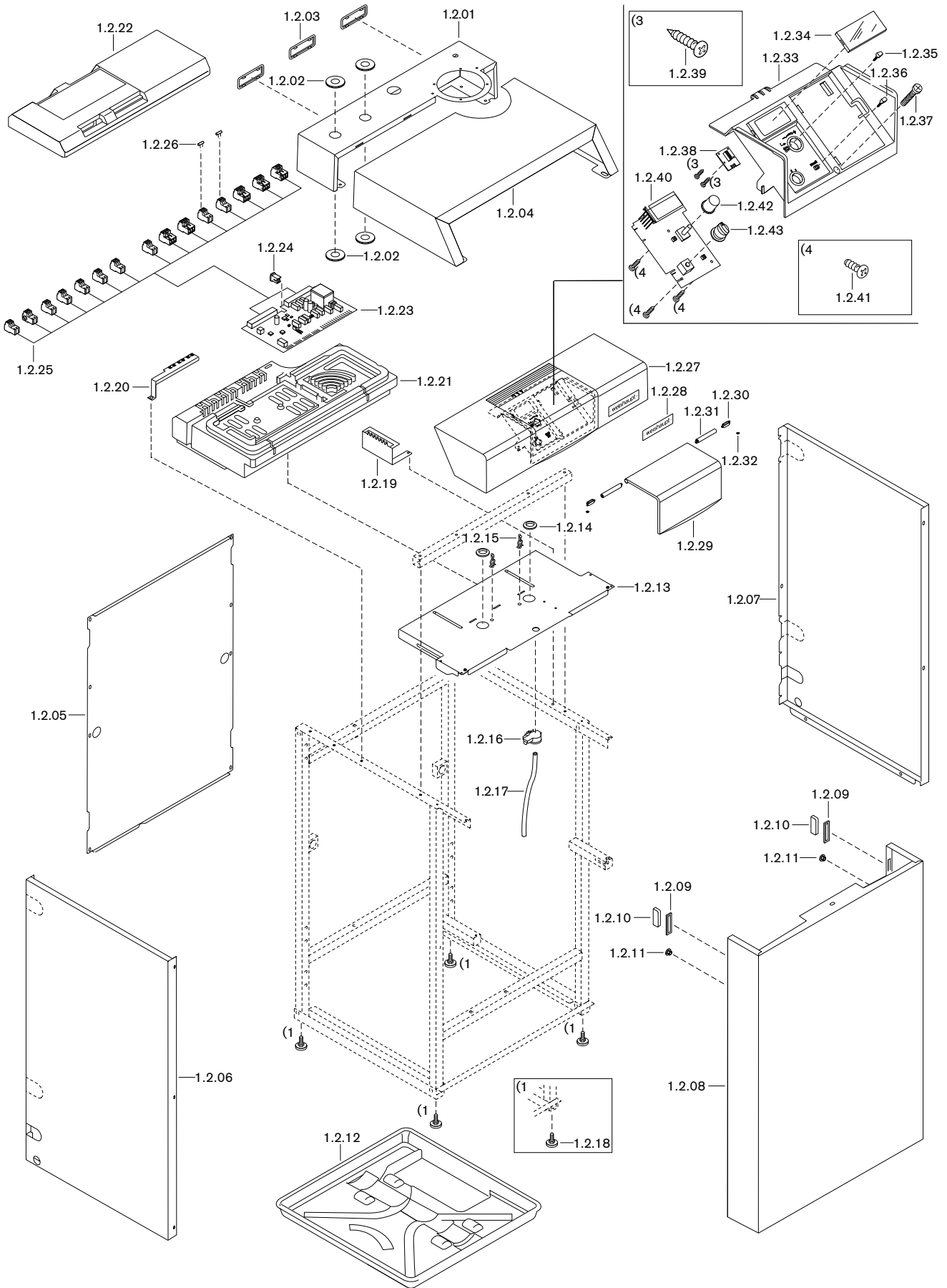

Bild Pict. Photo	Bezeichnung Brenner-Typenreihe Burner serie Type brûleur	Bestell-Nr. Order-No. No de commande	Preis EUR (o. MwSt.)	Designation	Désignation
1.2.	Verkleidung WTC-OB 25-45-A			Casing WTC-OB 25-45-A	Habillage WTC-OB 25-45-A
1.2.27	Funktionsblende (ohne Kesselschaltfeld)	482 101 22 092		Operating panel (Boiler control panel)	Habillage tableau de cde (sans régulation)
1.2.28	Firmenschild -weishaupt- 125 x 35	793 815		Name plate - weishaupt-	Autocollant -weishaupt-
1.2.29	Klappe Funktionsblende	482 101 22 127		Flap operating panel	Capot tableau de commande
1.2.30	Mitnehmer für Drehdämpfer	482 101 22 117		Carrier for rotary damper	Ressort d'amortisseur capot
1.2.31	Drehdämpfer	482 101 22 217		Rotary damper	Amortisseur
1.2.32	Klemmscheibe Quicklock BQ3	431 803		Locking washer	Rondelle de blocage Quicklock BQ3
1.2.33	Kesselschaltfeld	482 101 22 137		Boiler control panel	Tableau de commande
1.2.34	Abdeckung - LCD	482 101 22 147		Cover - LCD	Cache - LCD
1.2.35	Betätigungstaste	482 101 22 332		Operating key	Touche
1.2.36	Reset-Taster	481 011 22 192		Reset key	Touche Reset
1.2.37	Schraube M5 x 35	403 268		Screw	Vis
1.2.38	Leiterplatte KSF-FS	482 101 22 072		Circuit board	Platine
1.2.39	Schraube PT KA22 x 6 H	409 368		Screw	Vis
1.2.40	WCM-OB-CUI	462 011 22 372		WCM-OB-CUI	WCM-OB-CUI
1.2.41	Schraube PT KA30 x 10 H	409 367		Screw	Vis
1.2.42	Knopf WCM-CUI	482 101 22 157		Button	Poussoir
1.2.43	Knebel Ein/Aus	482 101 22 322		Toggle On/Off	Interrupteur marche/arrêt
1.2.44	Aufkleber Schornsteinfegerfunktion (ohne Bild)	461 011 00 377		Sticker Chimney sweep function (without picture)	Adhésif pour fonction ramoneur (sans image)

2.1. Wärmeeinheit / Heat exchanger / Echangeur
WTC-OB 18-A

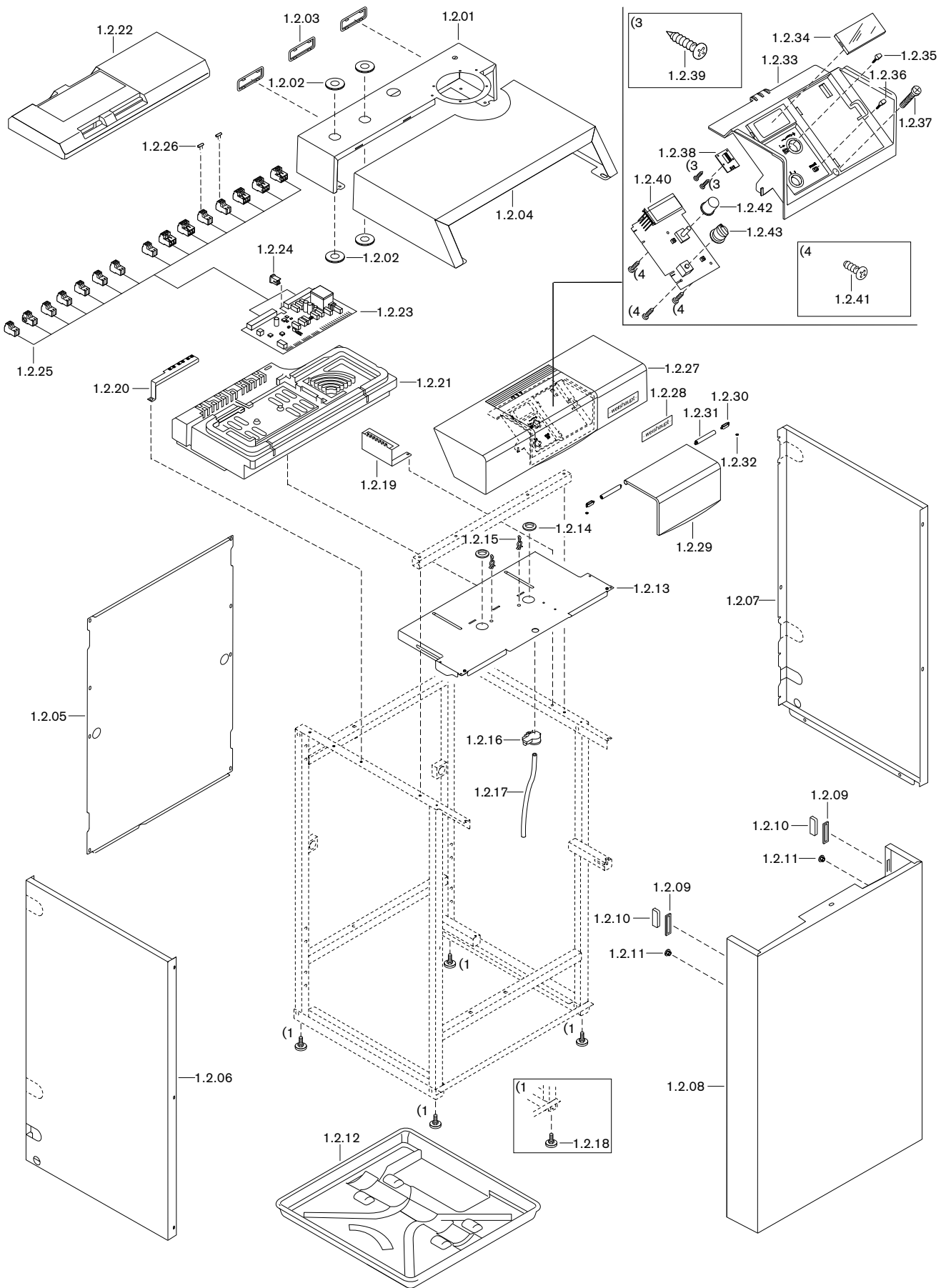

Bild Pict. Photo	Bezeichnung Brenner-Typenreihe Burner serie Type brûleur	Bestell-Nr. Order-No. No de commande	Preis EUR (o. MwSt.)	Designation	Désignation
2.1.	Wärmezelle WTC-OB 18-A			Heat exchanger WTC-OB 18-A	Echangeur WTC-OB 18-A
2.1.01	Isolierung-Wärmetauscher links	462 011 30 387		Heat exchanger insulation left	Isolation gauche corps de chauffe
2.1.02	Isolierung-Wärmetauscher rechts	462 011 30 377		Heat exchanger insulation right	Isolation droite corps de chauffe
2.1.03	Wärmezelle	462 011 30 301		Heat exchanger	Echangeur
2.1.04	Winkelklemmringverschraubung 12 x R3/8 Ms	462 011 30 327		Angle compression fitting	Bague conique coudée
2.1.05	Doppelnippel G1A x R3/4A 62 mm	462 011 30 367		Double nipple	Mamelon
2.1.06	Schraube M8 x 16-8.8 DIN 6921	409 256		Screw	Vis
2.1.07	Anschlussstutzen R3/4A x 1 1/2	462 011 30 317		Terminating connection	Bride de raccordement
2.1.08	Überwurfmutter G 1 1/2 x 42,2 L=19	409 000 04 157		Union nut	Contre-écrou
2.1.09	Stiftschraube 6 x 30-A3K DIN 949-B	471 230		Grub screw	Goujon fileté
2.1.10	Stiftschraube 6 x 55-A3K DIN 949-B	471 233		Grub screw	Goujon fileté
2.1.11	Stiftschraube M6Fo x 25 FL DIN 835	421 000		Grub screw	Goujon fileté
2.1.12	Tauchhülse R 1/2	461 011 30 602		Immersion sleeve	Doigt de gant
2.1.13	NTC-Doppelfühler 5k Vorlauf/STB	461 011 40 267		NTC double sensor	Sonde NTC double 5k départ/- sécurité
2.1.14	Dichtung DN 80 EPDM	669 252		Seal	Joint
2.1.15	Kondensatablaufhilfe	461 011 30 707		Condensate draining aid	Gouttière d'évacuation des condensats
2.1.16	Abgasrohr DN 80	462 011 31 117		flue gas pipe	conduite gaz
2.1.17	Verschraubung M12 x 1,5 IP68 EN50262	730 608		Screwed union	Raccord
2.1.18	Temperaturfühler 2 x NTC5k	461 011 30 847		Temperature sensor	Sonde de température
2.1.19	Abgas-Geräuschdämpfer	462 011 31 107		Flue gas sound attenuator	Piège à son sur les fumées
2.1.20	Luftansaugung PP zentrisch DN 80 mit Dichtung	462 011 31 017		Air intake with seal	Aspiration d'air concentrique avec joint
2.1.21	Zuluftschlauch DN 60 Formschlauch	462 011 31 037		Air intake hose	Conduite d'amenée d'air coudée
2.1.22	Ansauggeräuschmatte	462 011 31 047		Intake sound attenuating mat	Isolation aspiration d'air
2.1.23	Flanschdichtung KAS DN 125/80 PP	480 000 10 737		Flange gasket	Joint de bride
2.1.24	Halter Wärmetauscher	462 011 30 337		Heat exchanger bracket	Etrier de maintien corps de chauffe
2.1.25	Schraube M6 x 25 DIN 912	402 371		Screw	Vis
2.1.26	Dichtung mit Lippe für Kondensatwanne	461 011 30 837		Seal with lip for condensate tray	Joint à lèvres pour bac à condensats
2.1.27	Kondensatwanne	462 011 30 357		Condensate tray	Réceptacle à condensats
2.1.28	Kondensatschlauch Dm.125 x 1000 mm	462 011 30 207		Condensate hose	Tuyau d'évacuation condensats
2.1.29	Kondensatschlauchmuffe DN 25 75 mm	462 011 30 267		Condensate hose sleeve	Bride pour rac. tuyau condensats
2.1.30	Kondensatwannenbügel	461 011 30 057		Condensate tray bracket	Etrier pour réceptacle à condensats
2.1.31	Schraube M6 x 5 DIN 923	403 319		Screw	Vis
2.1.32	Schraube M6 x 30 DIN 933	401 363		Screw	Vis
2.1.33	Kombi Sechskantmutter M6	412 508		Hexagonal nut	Ecrou six pans
2.1.34	Wassertasche	462 011 30 312		Water jacket	Chambre à eau
2.1.35	Dichtungsset Wärmetauscher	461 011 30 952		Seal kit	Kit d'étanchéité
2.1.36	Entlüftungsventil 3/8 mit Absperrung	662 025		Vent valve	Vanne de purge avec blocage
2.1.37	Druckmessnippel G 1/8	453 001		Pressure test nipple	Mamelon de prise de mesure
2.1.38	Verschraubung M12 x 1,5 IP68 EN50262	730 608		Screwed union	Raccord
2.1.39	NTC-Fühler 5k Wassertasche	462 011 30 177		NTC sensor	Sonde NTC 5k chambre à eau
2.1.40	Nippel R1/2 x DI=15	462 011 30 087		Nipple	Mamelon
2.1.41	Druck/Temperatursensor RPS 0-4 bar – Steckerkabel Druck/Temperatursensor RPS	462 011 30 222 462 011 30 237		Pressure/temperature sensor plug cable	Capteur de pression/sonde de température
2.1.42	Clip für Druck/Temperatursensor RPS	462 011 30 097		Clip	Clip pour capteur de pression/sonde température
2.1.43	Nippel R3/4 - G1/2	461 011 30 547		Nipple	Mamelon
2.1.44	Entleerungsventil 1/2 mit Schlauchanschluss	461 011 30 537		Outlet valve	Vanne de purge
2.1.45	Isolierung Hydrobloc Vorderteil	462 011 40 137		Insulation	Isolation frontale bloc hydraulique
2.1.46	Firmenschild -weishaupt-	793 814		Name plate	Autocollant -weishaupt-

2.2. Wärmeeinheit / Heat exchanger / Echangeur
WTC-OB 25-45-A

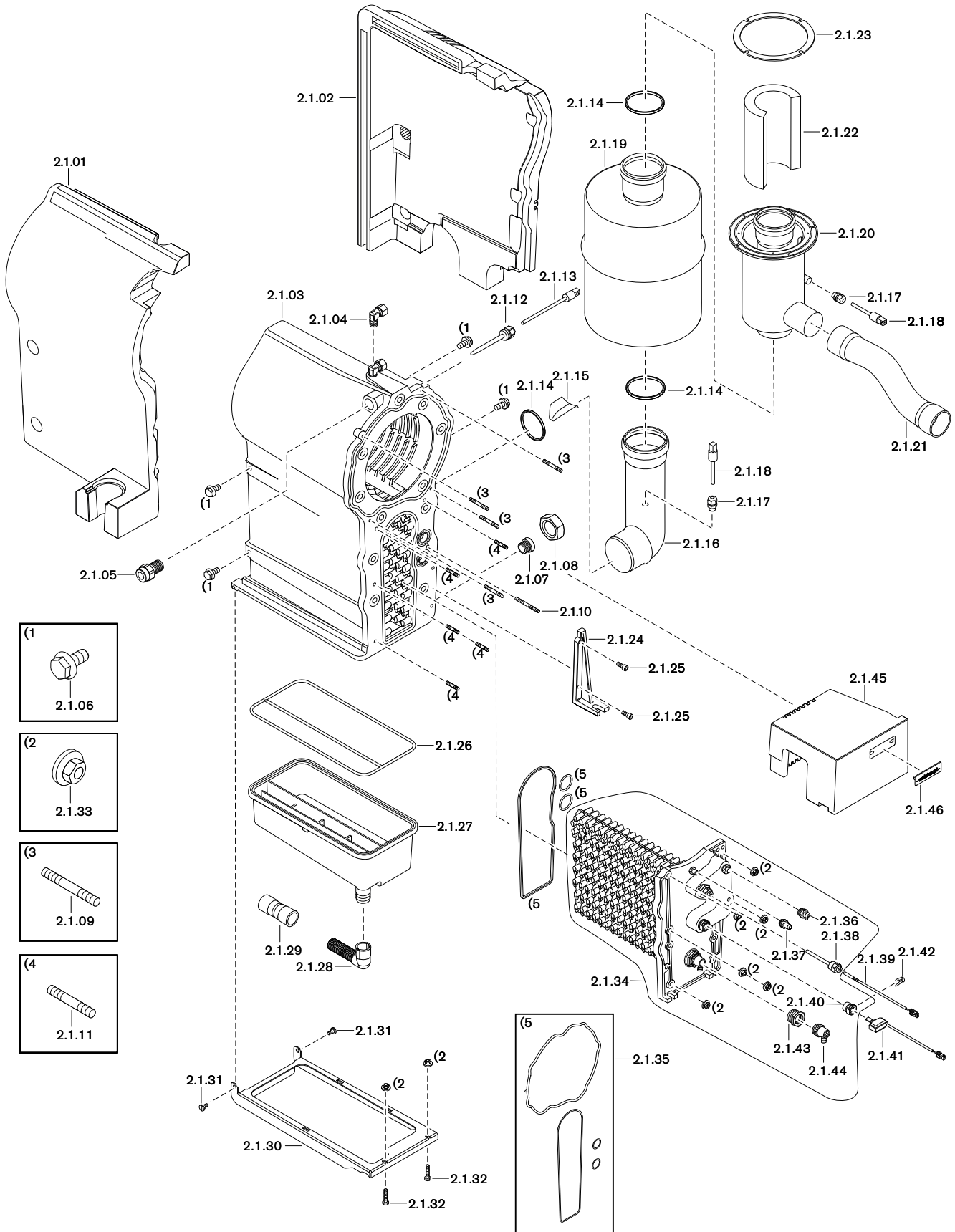

Bild Pict. Photo	Bezeichnung Brenner-Typenreihe Burner serie Type brûleur	Bestell-Nr. Order-No. No de commande	Preis EUR (o. MwSt.)	Designation	Désignation
2.2.	Wärmezelle WTC-OB 25-45-A			Heat exchanger WTC-OB 25-45-A	Echangeur WTC-OB 25-45-A
2.2.01	Isolierung-Wärmetauscher links	462 011 30 387		Heat exchanger insulation left	Isolation gauche corps de chauffe
2.2.02	Isolierung-Wärmetauscher rechts	462 011 30 107		Heat exchanger insulation right	Isolation droite corps de chauffe
2.2.04	Doppelnippel R1A x G1A	481 401 30 197		Double nipple	Echangeur
2.2.05	Doppelnippel R3/4 x G3/4	481 011 30 087		Double nipple	Mamelon
2.2.06	Tauchhülse R 1/2	461 011 30 602		Immersion sleeve	Mamelon
2.2.07	NTC-Doppelfühler 5k Vorlauf/STB	461 011 40 267		NTC double sensor	Doigt de gant
2.2.08	Anschlussstutzen R1A x 1 1/2	462 011 30 127		Connection piece	Sonde NTC double 5k départ/- sécurité
2.2.09	Überwurfmutter G 1 1/2 x 42,2 L=19	409 000 04 157		Union nut	Bride de raccordement
2.2.10	Halter Wärmetauscher	462 011 30 067		Heat exchanger bracket	Contre écrou
2.2.11	Schraube M8 x 20 DIN 912	402 511		Screw	Etrier de maintien corps de chauffe
2.2.12	Stiftschraube M6Fo x 25 FL DIN 835	421 000		Stud screw	Vis
2.2.13	Stiftschraube 8 x 25-A3K DIN 949-B	471 232		Stud screw	Goujon fileté
2.2.14	Kondensatwanne	462 011 30 037		Condensate tray	Goujon fileté
2.2.15	Dichtung für Kondensatwanne	462 011 30 047		Seal for condensate tray	Réceptacle à condensats
2.2.16	Kondensatschlauch Dm.I25 x 1000 mm	462 011 30 207		Condensate hose	Joint pour réceptacle à condensats
2.2.17	Kondensatschlauchmuffe DN 25 75 mm	462 011 30 267		Condensate hose sleeve	Tuyau d'évacuation condensats
2.2.18	Kondensatwannenbügel	462 011 30 057		Condensate tray bracket	Bride pour rac. tuyau condensats
2.2.19	Schraube M6 x 5 DIN 923	403 319		Screw	Vis
2.2.20	Schraube M6 x 35 DIN 933	401 359		Screw	Vis
2.2.21	Kombi Sechskantmutter M6	412 508		Hexagonal nut	Ecrou six pans
2.2.22	Wassertasche - WTC-OB 25/30 - WTC-OB 35/45	462 011 30 282 462 011 30 292		Water jacket	Chambre à eau
2.2.23	Dichtungsset Wärmetauscher	462 011 30 242		Seal kit	Kit d'étanchéité
2.2.24	Entlüftungsventil 3/8 mit Absperrung	662 025		Vent valve	Vanne de purge avec blocage
2.2.25	Druckmessnippel G 1/8	453 001		Pressure test nipple	Mamelon de prise de mesure
2.2.26	Tauchhülse R 1/2	461 011 30 602		Immersion sleeve	Doigt de gant
2.2.27	NTC-Fühler 5k Wassertasche	462 011 30 177		NTC sensor	Sonde NTC 5k chambre à eau
2.2.28	Nippel R3/4 - G1/2	461 011 30 547		Nipple	Mamelon
2.2.29	Entleerungsventil 1/2 mit Schlauchanschluss	461 011 30 537		Outlet valve	Vanne de purge
2.2.30	Nippel R1/2 x DI=15	462 011 30 087		Nipple	Mamelon
2.2.31	Druck/Temperatursensor RPS 0-4 bar - Steckerkabel Druck/Temperatursensor RPS	462 011 30 222 462 011 30 237		Pressure/temperature sensor plug cable	Capteur de pression/sonde de température
2.2.32	Clip für Druck/Temperatursensor RPS	462 011 30 097		Clip	Clip pour capteur de pression/sonde température
2.2.33	Abgas-Geräuschkämpfer	462 011 31 027		Flue gas sound absorber	Piège à son sur les fumées
2.2.34	Dichtung DN 110	669 212		Seal	Joint
2.2.35	Kondensatablaufhilfe	462 011 30 407		Condensate drain aid	Gouttière évacuation condensats
2.2.36	Verschraubung M12 x 1,5 IP68	730 608		Screwed union	Raccord
2.2.37	Temperaturfühler 2 x NTC5k	461 011 30 847		Temperature sensor	Sonde de température
2.2.38	Dichtung DN 80	669 252		Seal	Joint
2.2.39	Ansaugeräuschkmatte	462 011 31 047		Intake sound attenuating mat	Isolation aspiration d'air
2.2.40	Luftansaugung PP zentrisch DN 80 mit Dichtung	462 011 31 017		Air intake with seal	Aspiration d'air concentrique avec joint
2.2.41	Zuluftschlauch DN 60 Formschlauch	462 011 31 037		Air intake hose	Conduite d'amenée d'air coudée
2.2.42	Flanschdichtung KAS DN 125/80 PP	480 000 10 737		Flange gasket	Joint de bride
2.2.43	Ersatzkessel - WTC-OB 25/30-A Ausf. H - WTC-OB 25/30-A Ausf. H-0 - WTC-OB 35/45-A Ausf. H - WTC-OB 35-A Ausf. H-0 - WTC-OB 25-A Ausf. W - WTC-OB 25-A Ausf. W-KSK	462 011 00 030 462 011 00 040 462 011 00 050 462 011 00 060 462 012 00 020 462 015 00 020		Replacement boiler	Chaudière de remplacement

**3.1. Brenner / Burner / Brûleur
WTC-OB 18-A**

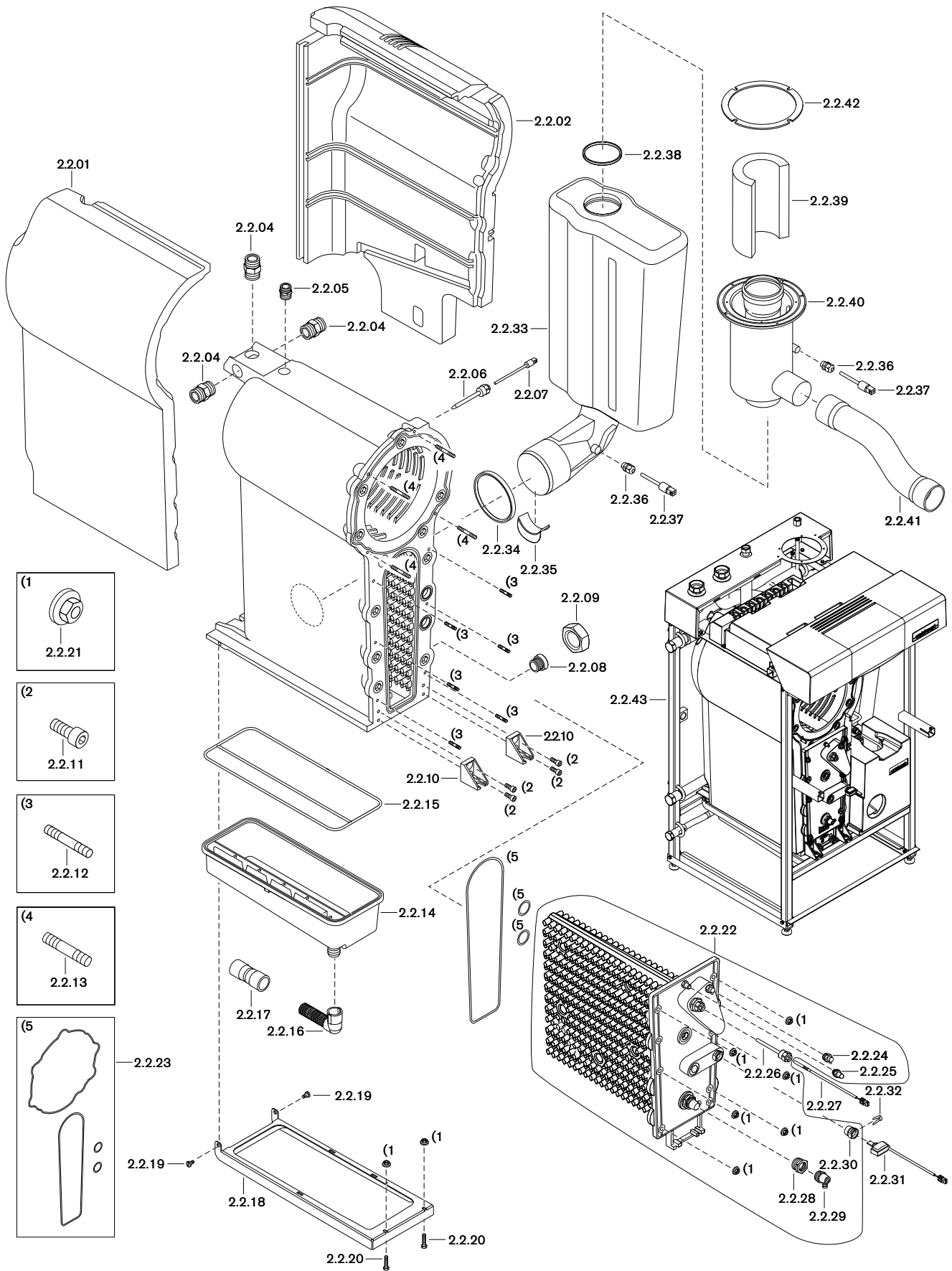

Bild Pict. Photo	Bezeichnung Brenner-Typenreihe Burner serie Type brûleur	Bestell-Nr. Order-No. No de commande	Preis EUR (o. MwSt.)	Designation	Désignation
3.1.	Brenner WTC-OB 18-A			Burner WTC-OB 18-A	Brûleur WTC-OB 18-A
3.1.01	Dichtungssset Wärmetauscher	461 011 30 952		Seal kit	Kit d'étanchéité
3.1.02	Flammrohr MB 800	245 050 14 157		Flame tube	Tube de combustion
3.1.03	Isolierung für Kesseltür	246 050 01 127		Insulation for boiler door	Isolation porte foyère
3.1.04	Adapterrohr MB 800B	246 050 14 407		Adapter pipe	Tube d'adaptation
3.1.05	Kesseltür	246 050 01 117		Boiler door	Porte foyère chaudière
3.1.06	Einschraubstutzen R 1/8 GES6	453 017		Adaptor	Mamelon à visser
3.1.07	Schauglashalter	246 050 01 037		View port holder	Etrier de maintien verre de visée
3.1.08	Dichtung Schauglas innen 26 x 35 x 2	481 401 30 117		Gasket	Joint verre de visée intérieur
3.1.09	Schauglas	481 401 30 067		View port	Verre de visée
3.1.10	Scheibenmutter M8	412 512		Washer	Ecrou rondelle
3.1.11	Brennergehäuse MB 800/KLC	246 050 01 137		Burner housing	Carcasse brûleur
3.1.12	Dichtung Brennergehäuse	246 050 01 067		Gasket	Joint carcasse brûleur
3.1.13	Stiftschraube M8Fo x 25 DIN 835	421 070		Stud screw	Goujon fileté
3.1.14	Sechskantmutter M8 x 27	246 050 01 107		Hexagonal nut	Ecrou six pans
3.1.15	Luftdüse D17 MB 817	246 050 14 447		Air nozzle	Diffuseur d'air avec vis de fixation
3.1.16	Schraube M4 x 6 Kombi-Torx-Plus 20IP	409 362		Screw	Vis
3.1.17	Zentrierscheibe MB 800B	246 050 14 142		Centering disc	Disque de centrage
3.1.18	Lichttrophendstück Flammenwächter KLC	246 050 14 417		Optical pipe end piece	Fixation tube de guidage détection de flamme
3.1.19	Zündelektroden-Satz MB 817B	246 050 14 302		Set of ignition electrodes	Set d'électrodes d'allumage
3.1.20	Zündkabel komplett	246 050 11 032		Ignition cable	Câble d'allumage complète
3.1.21	Führungsrohr mit Anschlag	246 050 14 132		Guide tube	Tube de guidage cellule
3.1.22	Stellhebel Oberteil	241 110 10 077		Setting lever top part	Collier de fixation partie supérieure
3.1.23	Stellhebel Unterteil	241 110 10 067		Setting lever bottom part	Collier de fixation partie inférieure
3.1.24	Druckfeder	490 239		Compression spring	Ressort
3.1.25	Sicherungsring DIN 471 A28 x 1,5	435 402		Circlip	Bague sécurité
3.1.26	Anzeigebolzen M6 x 90	241 110 10 097		Indicating bolt	Indicateur
3.1.27	Stopfen 5,25	241 110 10 087		Stopper	Bouchon
3.1.28	Leiterplatte	246 050 12 112		Circuit board	Platine
3.1.29	Schraube PT KA30 x 10 H	409 367		Screw	Vis
3.1.30	Deckel Steckerkonsole	246 050 12 017		Cover plug console	Capot de boîtier de raccordement
3.1.31	Zündgerät EBI 4 HPM	461 011 30 767		Ignition unit	Allumeur
3.1.32	Halblech Zündgerät EBI	246 050 11 017		Fixing plate ignition unit	Plaque de fixation allumeur EBI
3.1.33	Einstellehre MB 800B / MB 900B	246 050 00 062		Setting gauge	Gabarit
3.1.34	Steckerkabel Nr.6 Zündgerät	246 050 12 062		Plug cable	Connecteur N° 6 - allumeur
3.1.35	Luftklappendurchgang	246 050 02 017		Air damper passage	Passage de volet d'air
3.1.36	Schutzkappe DN6	232 300 01 047		Protective cap	Capuchon
3.1.37	Befestigungsbinder	794 110		Cable ties	Fixation
3.1.38	Radialventilator mit EC-Motor	652 252		Centrifugal fan w. EC motor	Ventilateur radial avec moteur EC
3.1.39	Dichtung Gebläse/Brennergehäuse	246 050 01 077		Gasket fan/burner housing	Joint ventilateur/carcasse brûleur
3.1.40	Gewindebolzen M4 x 10 SW8 Remform 4 x 12	420 821		Threaded bolt	Tige filetée
3.1.41	Scheibenmutter M4 A2K	412 511		Washer nut	Ecrou rondelle
3.1.42	O-Ring 63 x 3,0 NBR70 DIN ISO 3601	445 163		O ring	Joint torique
3.1.43	Ansaugstutzen	246 050 02 027		Intake nipple	Volute d'aspiration

**3.1. Brenner / Burner / Brûleur
WTC-OB 18-A**

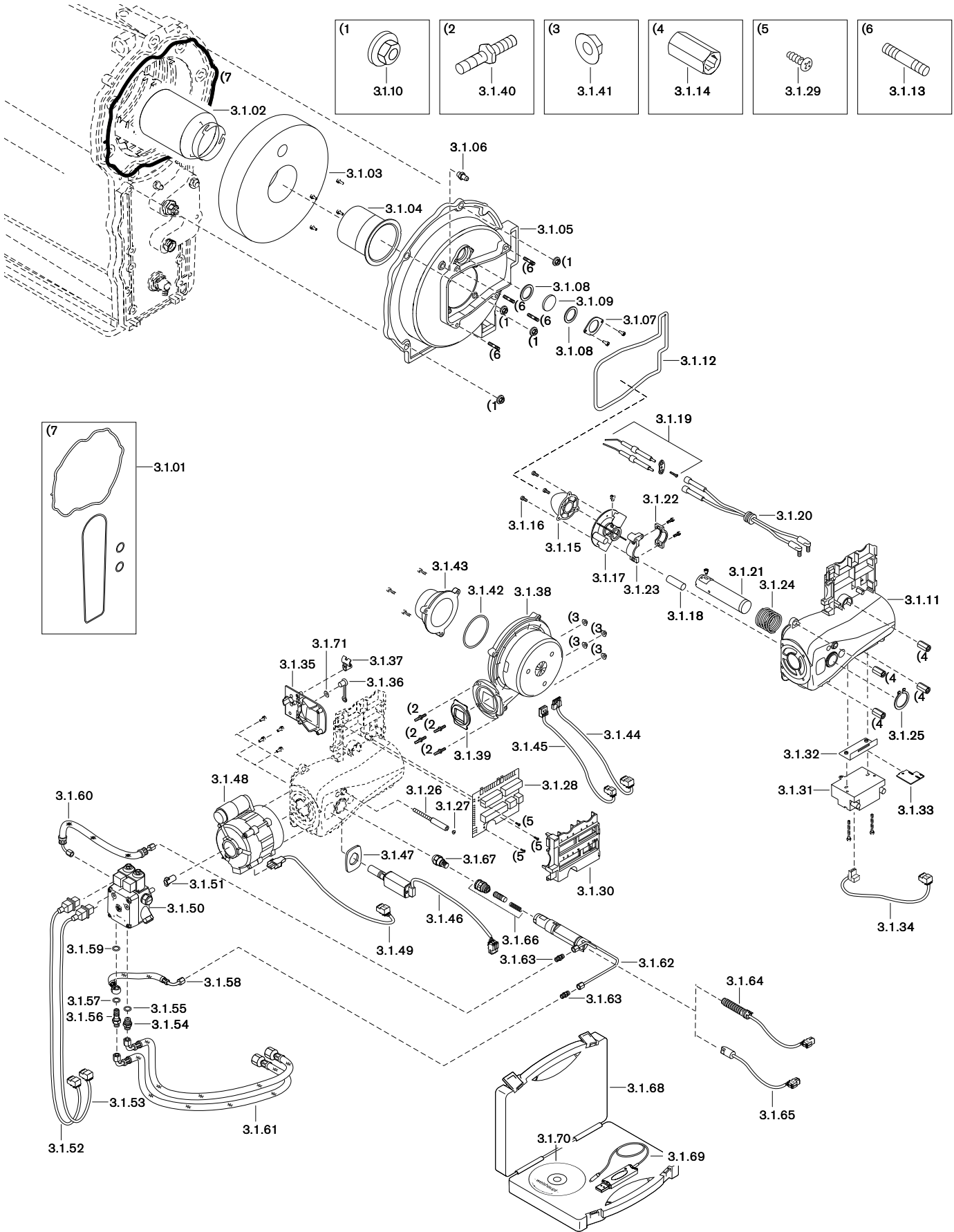

Bild Pict. Photo	Bezeichnung Brenner-Typenreihe Burner serie Type brûleur	Bestell-Nr. Order-No. No de commande	Preis EUR (o. MwSt.)	Designation	Désignation
3.1.	Brenner WTC-OB 18-A			Burner WTC-OB 18-A	Brûleur WTC-OB 18-A
3.1.44	Steckerkabel Nr.1 Gebläse/Netz	246 050 12 012		Plug cable	Cellule de flamme N° 1 QRC1A
3.1.45	Steckerkabel Nr.10 Gebläse PWM/Hall	246 050 12 082		Plug cable	Connecteur N°10 ventil PWM/Hal
3.1.46	Flammenwächter Nr.11 KLC 2002	246 050 12 182		Flame sensor	Surveillance de flamme
3.1.47	Dichtung KLC-Fühler	246 050 12 077		Seal	Joint
3.1.48	Motor ECK02/H-2P 230V 50Hz mit Stehbolzen – Kondensator-Set 4,0 uF 420V	240 050 08 042 713 473		Motor Compensator	Moteur - Condensateur
3.1.49	Steckerkabel Nr.5 Pumpenmotor	246 050 12 052		Plug cable	Connecteur n° 5 - moteur pompe
3.1.50	Pumpe AT2 V 45D 9615, Düsenausgang rechts – Magnetspule T80 Suntec 220-240V 50-60Hz – Filtersatz mit Deckeldichtung	601 805 604 495 601 107		Pump Solenoid coil Filter set w. cover seal	Pompe – bobine électromagnétique – élément filtrant avec joint de couvercle
3.1.51	Steckkupplung	652 135		Plug coupling	Accouplement
3.1.52	Steckerkabel Nr.4 Magnetventil 1	246 050 12 042		Plug cable	Connecteur n° 4 - Electrovanne fioul 1
3.1.53	Steckerkabel Nr.3 Magnetventil 2	246 050 12 032		Plug cable	Connecteur n° 3 - Electrovanne fioul 2
3.1.54	Verschraubung XGE06-LLR G1/8 A	452 291		Screwed union	Raccord à visser
3.1.55	Dichtring A10 x 13,5 x 1 DIN 7603 Cu	440 027		Sealing ring	Joint
3.1.56	Schwenkschraube G1/8 / M10 x 1	241 110 06 057		Swivel screw	Vis coudée
3.1.57	Dichtring 10 x 14 x 1,5 DIN 7603 Cu	440 034		Sealing ring	Joint
3.1.58	Druckschlauch DN 4 Lecköl	491 247		Pressure hose	Flexible
3.1.59	Dichtring A10 x 14 x 4,0 DIN 7603 Cu	440 037		Sealing ring	Joint
3.1.60	Druckschlauch DN4 286 mm VL	491 246		Pressure hose	Flexible
3.1.61	Ölschlauch DN4 900 mm	462 011 30 137		Oil hose	Flexible fioul
3.1.62	Düsenkörper mit Ölleitung	246 050 10 012		Nozzle body	Ligne de gicleur avec conduite fioul
3.1.63	Verschraubung XG 04-LL	452 020		Screwed union	Raccord à visser
3.1.64	Wärmetauscher mit Stecker Nr.2	246 050 12 142		Heat exchanger	Cartouche chauffante
3.1.65	Temperaturschalter 55°C mit Stecker Nr.9	246 050 12 072		Temperature switch	Thermostat
3.1.66	Düsenabschluss-Set	240 050 10 012		Nozzle shut off set	Set d'obturation gicleur
3.1.67	Düse 0,30 GPH 80°SR Danfoss	602 198		Nozzle	Gicleur
3.1.68	Servicepaket PC-Tool für Flammenwächter	900 121 83		Service pack PC-Tool for flame sensor	Pack Service Outil PC pour surveil- lance de flamme
3.1.69	USB-Ausleseeinheit für Flammenwächter	900 121 81		USB read-out unit for flame sensor	Clé USB pour surveillance de flamme
3.1.70	PC-Tool Software für Flammenwächter	900 121 82		PC-Tool Software for flame sensor	Interface PC pour surveillance de flamme
3.1.71	Federmutter 6 x 20	412 506		Spring nut	Ecrou ressort
3.1.72	Ersatzbrenner WL5-POB-H purflam – für WTC-OB 18-A mit Luftdüse 1.17 B (ohne Bild)	246 050 41		Replacement burner for WTC-OB 18 with air nozzle 1.17 B (without picture)	Brûleur remplac. pour WTC-OB 18 avec dif. air 1.17 B (sans image)

3.2. Brenner / Burner / Brûleur

WTC-OB 25-45-A ab Serialnummer / from serial number / à partir du n° de série 9168000

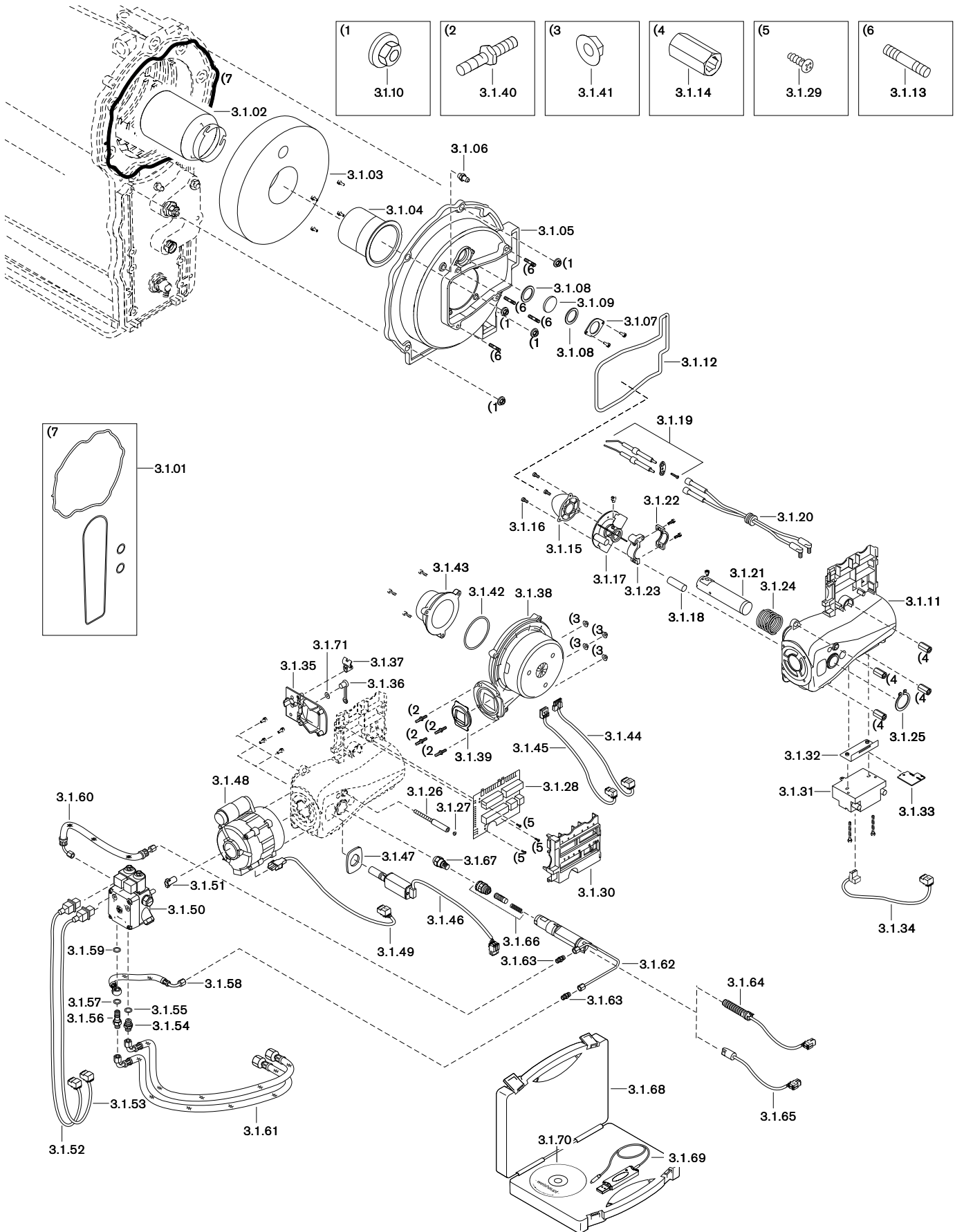

Bild Pict. Photo	Bezeichnung Brenner-Typenreihe Burner serie Type brûleur	Bestell-Nr. Order-No. No de commande	Preis EUR (o. MwSt.)	Designation	Désignation
3.2.	Brenner WTC-OB 25-45-A ab Seriennummer 9168000			Burner WTC-OB 25-45-A from serial number 9168000	Brûleur WTC-OB 25-45-A à partir du n° de série 9168000
3.2.01	Dichtungsset Wärmetauscher	462 011 30 242		Seal kit	Kit d'étanchéité
3.2.02	Flammrohr - MB 800 (WTC-OB 25) - MB 800B (WTC-OB 30/35) - MB 900 (WTC-OB 45)	245 050 14 157 246 050 14 057 245 050 14 387		Flame tube	Tube de combustion
3.2.03	Isolierung für Kesseltür - WTC-OB 25 ... 35 - WTC-OB 45	246 050 01 027 246 050 01 087		Insulation for boiler door	Isolation porte foyer
3.2.04	Adapterrohr - MB 800B (WTC-OB 25) - MB 800B (WTC-OB 30/35) - MB 900B (WTC-OB 45)	246 050 14 157 246 050 14 367 246 050 14 457		Adapter pipe	Tube d'adaptation
3.2.05	Kesseltür	246 050 01 017		Boiler door	Porte foyer chaudière
3.2.06	Einschraubstutzen R 1/8 GES6	453 017		Adaptor	Mamelon à visser
3.2.07	Schauglashalter	246 050 01 037		View port holder	Etrier de maintien verre de visée
3.2.08	Dichtung Schauglas innen 26 x 35 x 2	481 401 30 117		Gasket	Joint verre de visée intérieur
3.2.09	Schauglas	481 401 30 067		View port	Verre de visée
3.2.10	Scheibenmutter M8	412 512		Washer	Ecrou rondelle
3.2.11	Brennergehäuse - WTC-OB 25 ... 35 - WTC-OB 45	246 050 01 137 246 050 01 147		Burner housing	Carcasse brûleur
3.2.12	Dichtung Brennergehäuse	246 050 01 067		Gasket	Joint carcasse brûleur
3.2.13	Stiftschraube M8Fo x 25 DIN 835	421 070		Grub screw	Goujon fileté
3.2.14	Sechskantmutter M8 x 27	246 050 01 107		Hexagonal nut	Ecrou six pans
3.2.15	Luftdüse - D19 MB 819 (WTC-OB 25) - D22 MB 822 (WTC-OB 30) - D23 MB 823 (WTC-OB 35) - D25 MB 925 (WTC-OB 45)	246 050 14 267 246 050 14 377 246 050 14 287 246 050 14 227		Air nozzle	Diffuseur d'air
3.2.16	Schraube M4 x 6 Kombi-Torx-Plus 20IP	409 362		Screw	Vis
3.2.17	Zentrierscheibe - MB 800B (WTC-OB 25 ... 35) - MB 900B (WTC-OB 45)	246 050 14 142 246 050 14 212		Centering disc	Disque de centrage
3.2.18	Lichtrohrendstück Flammenwächter KLC	246 050 14 417		Optical pipe end piece	Fixation tube de guidage détection de flamme
3.2.19	Zünder-Satz - MB 819B (WTC-OB 25) - MB 822B; MB 823B (WTC-OB 30/35) - MB 925B (WTC-OB 45)	246 050 14 302 246 050 14 312 246 050 14 322		Set of ignition electrodes	Set d'électrodes d'allumage
3.2.20	Zündkabel komplett	246 050 11 032		Ignition cable	Câble d'allumage complète
3.2.21	Führungsrohr mit Anschlag	246 050 14 132		Guide tube	Tube de guidage cellule
3.2.22	Stellhebel Oberteil	241 110 10 077		Setting lever top part	Collier de fixation partie supérieure
3.2.23	Stellhebel Unterteil	241 110 10 067		Setting lever bottom part	Collier de fixation partie inférieure
3.2.24	Druckfeder	490 239		Compression spring	Ressort
3.2.25	Sicherungsring DIN 471 A28 x 1,5	435 402		Circlip	Bague sécurité
3.2.26	Anzeigebolzen M6 x 90	241 110 10 097		Indicating bolt	Indicateur
3.2.27	Stopfen 5,25	241 110 10 087		Stopper	Bouchon
3.2.28	Leiterplatte	246 050 12 112		Circuit board	Platine
3.2.29	Schraube PT KA30 x 10 H	409 367		Screw	Vis
3.2.30	Deckel Steckerkonsole	246 050 12 017		Cover plug console	Capot de boîtier de raccordement
3.2.31	Zündgerät EBI 4 HPM	461 011 30 767		Ignition unit	Allumeur
3.2.32	Halteblech Zündgerät EBI	246 050 11 017		Fixing plate ignition unit EBI	Plaque de fixation allumeur EBI
3.2.33	Einstelllehre MB 800B / MB 900B	246 050 00 062		Setting gauge	Gabarit
3.2.34	Steckerkabel Nr.6 Zündgerät	246 050 12 062		Plug cable	Connecteur N° 6 - allumeur
3.2.35	Luftklappendurchgang	246 050 02 017		Air damper passage	Passage de volet d'air
3.2.36	Schutzkappe DN6	232 300 01 047		Protective cap	Capuchon
3.2.37	Befestigungsbinder	794 110		Cable ties	Fixation
3.2.38	Radialventilator mit EC-Motor	652 252		Centrifugal fan w. EC motor	Ventilateur radial avec moteur EC

3.2. Brenner / Burner / Brûleur

WTC-OB 25-45-A ab Serialnummer / from serial number / à partir du n° de série 9168000

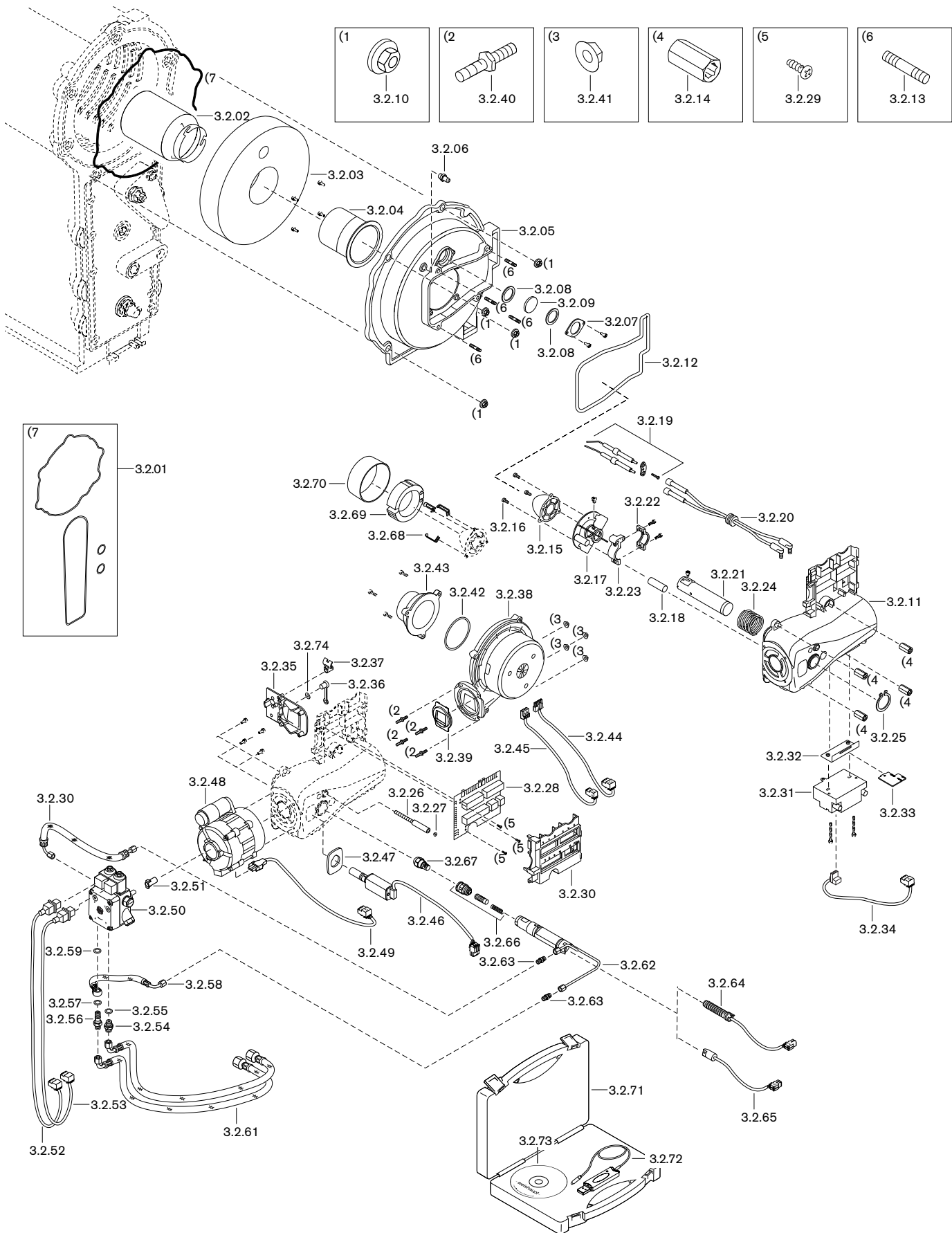

Bild Pict. Photo	Bezeichnung Brenner-Typenreihe Burner serie Type brûleur	Bestell-Nr. Order-No. No de commande	Preis EUR (o. MwSt.)	Designation	Désignation
3.2.	Brenner WTC-OB 25-45-A ab Seriennummer 9168000			Burner WTC-OB 25-45-A from serial number 9168000	Brûleur WTC-OB 25-45-A à partir du n° de série 9168000
3.2.39	Dichtung Gebläse/Brennergehäuse	246 050 01 077		Gasket fan/burner housing	Joint ventilateur/carcasse brûleur
3.2.40	Gewindebolzen M4 x 10 SW8 Remform 4 x 12	420 821		Threaded bolt	Tige filetée
3.2.41	Scheibenmutter M4 A2K	412 511		Washer	Ecrou rondelle
3.2.42	O-Ring 63 x 3,0 NBR70 DIN ISO 3601	445 163		O ring	Joint torique
3.2.43	Ansaugstutzen	246 050 02 027		Intake nipple	Volute d'aspiration
3.2.44	Steckerkabel Nr.1 Gebläse/Netz	246 050 12 012		Plug cable	Cellule de flamme N° 1 QRC1A
3.2.45	Steckerkabel Nr.10 Gebläse PWM/Hall	246 050 12 082		Plug cable	Connecteur n° 10 - ventilateur PWM/Hall
3.2.46	Flammenwächter Nr.11 KLC 2002	246 050 12 182		Flame sensor	Surveillance de flamme
3.2.47	Dichtung KLC-Fühler	246 050 12 077		Seal	Joint
3.2.48	Motor ECK02/H-2P 230V 50Hz mit Stehbolzen - Kondensator-Set 4,0 uF 420V	240 050 08 042 713 473		Motor Compensator	Moteur - Condensateur
3.2.49	Steckerkabel Nr.5 Pumpenmotor	246 050 12 052		Plug cable	Connecteur n° 5 - moteur pompe
3.2.50	Pumpe AT2 V 45D 9615, Düsenausgang rechts - Magnetspule T80 Suntec 220-240V 50-60Hz - Filtersatz mit Deckeldichtung	601 805 604 495 601 107		Pump Solenoid coil Filter set w. cover seal	Pompe - bobine électromagnétique - élément filtrant avec joint de couvercle
3.2.51	Steckkupplung	652 135		Plug coupling	Accouplement
3.2.52	Steckerkabel Nr.4 Magnetventil 1	246 050 12 042		Plug cable	Connecteur n° 4 - Electrovanne fioul 1
3.2.53	Steckerkabel Nr.3 Magnetventil 2	246 050 12 032		Plug cable	Connecteur n° 3 - Electrovanne fioul 2
3.2.54	Verschraubung XGE06-LLR G1/8 A	452 291		Screwed union	Raccord
3.2.55	Dichtring A10 x 13,5 x 1 DIN 7603 Cu	440 027		Sealing ring	Joint
3.2.56	Schwenkschraube G1/8 / M10 x 1	241 110 06 057		Swivel screw	Vis coudée
3.2.57	Dichtring 10 x 14 x 1,5 DIN 7603 Cu	440 034		Sealing ring	Joint
3.2.58	Druckschlauch DN 4 Lecköl	491 247		Pressure hose	Flexible
3.2.59	Dichtring A10 x 14 x 4,0 DIN 7603 Cu	440 037		Sealing ring	Joint
3.2.60	Druckschlauch DN4 286 mm VL	491 246		Pressure hose	Flexible
3.2.61	Ölschlauch DN4 900 mm	462 011 30 137		Oil hose	Flexible fioul
3.2.62	Düsenkörper mit Ölleitung	246 050 10 012		Nozzle body with oil line	Ligne de gicleur avec conduite fioul
3.2.63	Verschraubung XG 04-LL	452 020		Screwed union	Raccord
3.2.64	Wärmetauscher mit Stecker Nr.2	246 050 12 142		Heat exchanger	Cartouche chauffante
3.2.65	Temperaturschalter 55°C mit Stecker Nr.9	246 050 12 072		Temperature switch	Thermostat
3.2.66	Düsenabschluss-Set	240 050 10 012		Nozzle shut off set	Set d'obturation gicleur
3.2.67	Düse - 0,40 GPH 80°SR Danfoss (WTC-OB 25) - 0,50 GPH 80°SR Danfoss (WTC-OB 30) - 0,55 GPH 80°SR Danfoss (WTC-OB 35) - 0,65 GPH 80°SR Danfoss (WTC-OB 45)	602 130 602 132 602 133 602 753		Nozzle	Gicleur
3.2.68	Klammer für Isolierung (nur WTC-OB 45)	245 050 14 417		Clamp for insulation	Clips pour isolation
3.2.69	Isoliereinsatz für Luftdüse (nur WTC-OB 45)	246 050 14 117		Insulation insert for vent nozzle	Dispositif d'isolation pour diffuseur
3.2.70	Schutzring Isoliereinsatz (nur WTC-OB 45)	246 050 14 197		Guard ring insulation insert	Rondelle de protection isolation
3.2.71	Servicepaket PC-Tool für Flammenwächter	900 121 83		Service pack PC-Tool for flame sensor	Pack Service Outil PC pour surveil- lance de flamme
3.2.72	USB-Ausleseeinheit für Flammenwächter	900 121 81		USB read-out unit for flame sensor	Clé USB pour surveillance de flamme
3.2.73	PC-Tool Software für Flammenwächter	900 121 82		PC-Tool Software for flame sensor	Interface PC pour surveillance de flamme
3.2.74	Federmutter 6 x 20	412 506		Spring nut	Ecrou ressort
3.2.75	Ersatzbrenner WL5-POB-H purflam (ohne Bild) - für WTC-OB 25-A mit Luftdüse 1.19 B - für WTC-OB 30-A mit Luftdüse 1.22 B - für WTC-OB 35-A mit Luftdüse 1.23 B - für WTC-OB 45-A mit Luftdüse 2.25 B2	246 050 26 246 050 27 246 050 28 246 050 30		Replacement burner (without picture) for WTC-OB 25-A with air nozzle 1.19 B for WTC-OB 30-A with air nozzle 1.22 B for WTC-OB 35-A with air nozzle 1.23 B for WTC-OB 45-A with air nozzle 2.25 B2	Brûleur remplac. (sans image) pour WTC-OB 25-A avec dif. air 1.19 B pour WTC-OB 30-A avec dif. air 1.22 B pour WTC-OB 35-A avec dif. air 1.23 B pour WTC-OB 45-A avec dif. air 2.25 B2

4.1. Armaturen / Fittings / Accessoires de raccordement
WTC-OB 18-A

W

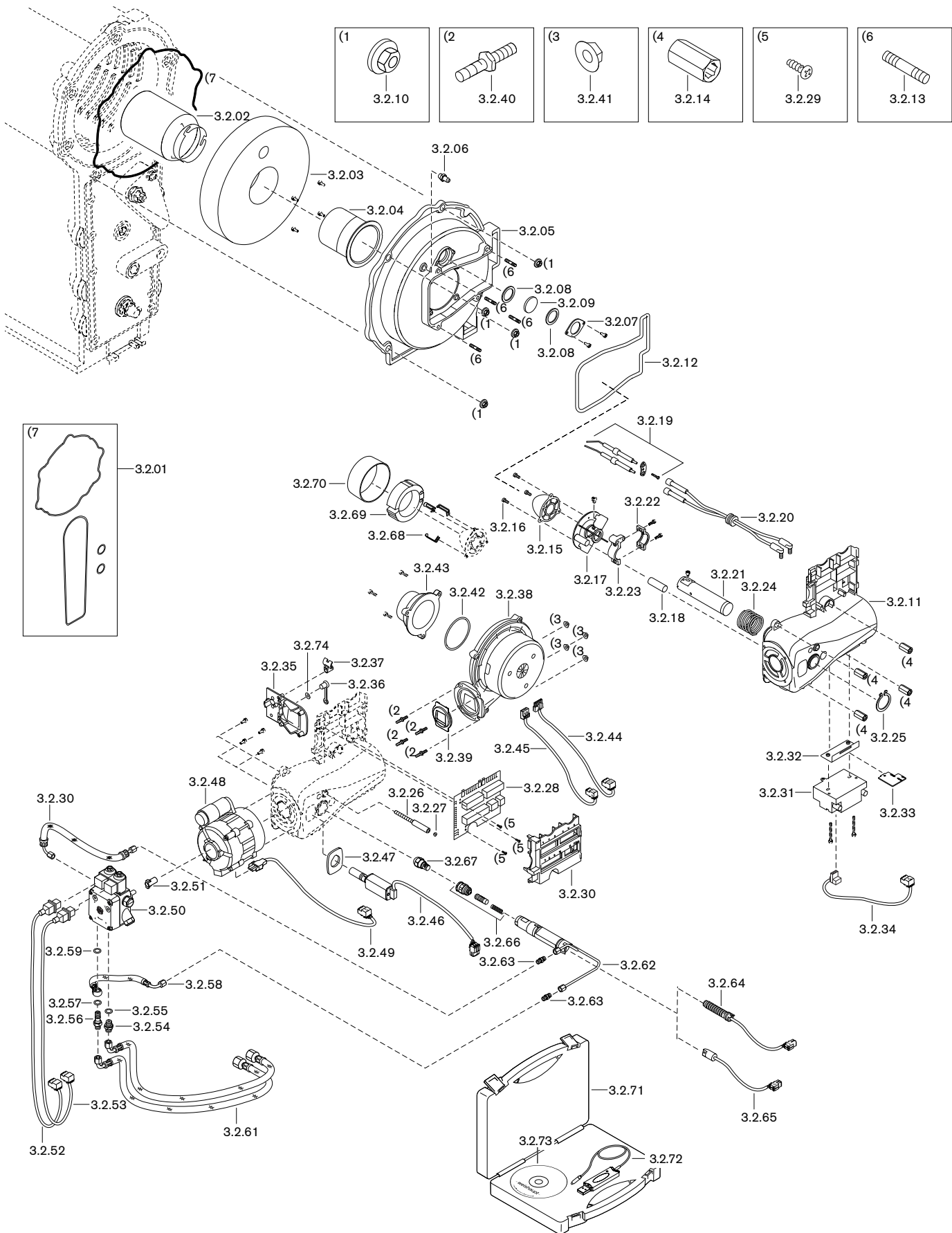
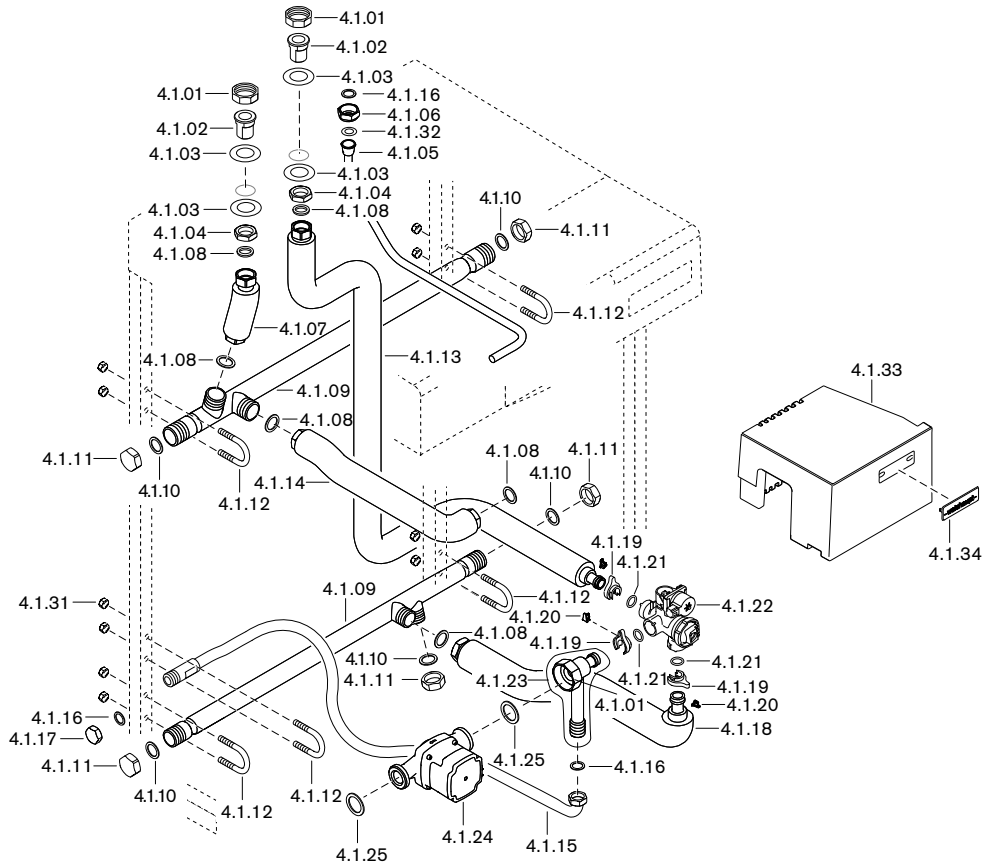

H-0

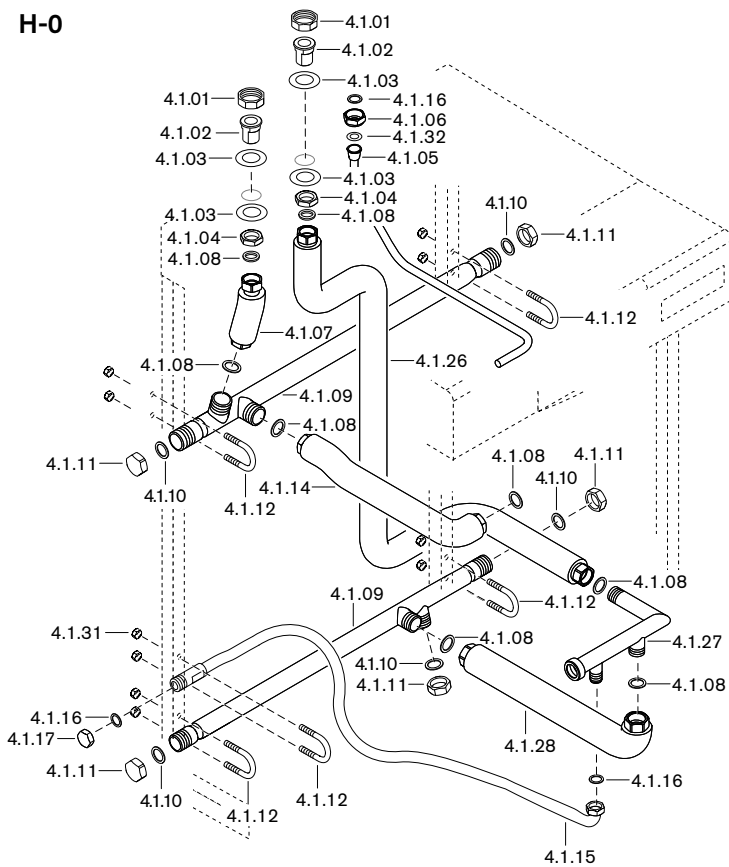

H



Bild Pict. Photo	Bezeichnung Brenner-Typenreihe Burner serie Type brûleur	Bestell-Nr. Order-No. No de commande	Preis EUR (o. MwSt.)	Designation	Désignation
4.1.	Armaturen WTC-OB 18-A			Fittings WTC-OB 18-A	Accessoires raccord. WTC-OB 18-A
4.1.01	Überwurfmutter G1 1/2 x 42,2	409 000 04 157		Union nut	Contre-écrou
4.1.02	Anschlussstutzen G1A x 1 1/2 FL	462 011 40 027		Connection piece	Bride de raccordement
4.1.03	Scheibe Dm.34l x Dm.60A x 3	462 011 02 287		Washer	Rondelle
4.1.04	Mutter G1	462 011 02 267		Nut	Ecrou
4.1.05	Anschlussrohr G3/4 Kleinverteiler	462 011 40 147		Connection pipe	Tube de raccordement
4.1.06	Überwurfmutter G3/4 x 19	481 011 30 207		Union nut	Contre-écrou
4.1.07	Anschlussrohr G1 VL-Heizung Ausf. H-O / W	462 011 40 177		Connection pipe	Tube de raccordement
4.1.08	Dichtung 23 x 30 x 3 DIN EN 1514-1	441 055		Seal	Vis
4.1.09	Anschlussrohr WW 4 x G1A Ausf. H-O / W	462 011 40 092		Connection pipe	Tube de raccordement
4.1.10	Dichtung 30 x 22 x 2 (1) AFM 34	480 000 07 307		Seal	Vis
4.1.11	Abschlusskappe G1	409 000 12 307		Connection cap	Bouchon obturateur
4.1.12	Bügel M10 Wasseranschluss 38 NW25	462 012 40 157		Clamp	Fixation raccords
4.1.13	Anschlussrohr G1 RL-Heizung Ausf. W	462 012 40 207		Connection pipe	Tube de raccordement
4.1.14	Anschlussrohr G1 VL-Wärmetauscher	462 011 40 187		Connection pipe	Tube de raccordement
4.1.15	Anschlussrohr AD G 3/4A x G 3/4I	462 011 40 117		Connection pipe	Tube de raccordement
4.1.16	Dichtung 17 x 24 x 2 DIN EN 1514-1	441 076		Seal	Vis
4.1.17	Abschlusskappe G 3/4	409 000 04 107		Connection cap	Bouchon obturateur
4.1.18	Anschlussrohr G1 x RL-Hydro WW Ausf. W	462 012 40 217		Connection pipe	Tube de raccordement
4.1.19	Bajonett Clip D18	462 012 40 067		Bayonet clip	Baïonnette Clips
4.1.20	Bajonett-Sicherung	462 012 40 077		Bayonet fuse	Fusible baïonnette
4.1.21	O-Ring 17 x 4 -N-EPDM 70 DIN 3771	445 150		O ring	Joint torique
4.1.22	3-Wege Umschaltventil Kvs 4,4 - Stellmotor Saia UBK	462 012 40 042 462 012 40 057		3 way change-over valve - actuator Saia UBK	Vanne directionnelle 3 voies - servomoteur Saia UBK
4.1.23	Rücklaufanschluss G1 1/2Fl. x G3/4A Ausf. W	462 012 40 062		Return connection	Raccord retour
4.1.24	Umwälzpumpe UPM3 25-75 mit Kabel und Dichtungen - Anschlusskabel 370 mm - Steuerkabel 350 mm	462 411 40 072 462 411 40 017 462 411 40 027		Circulation pump with gasket and cable Connection cable Control cable	Circulateur avec joints et le câble Câble de raccordement Câble de commande
4.1.25	Dichtung 32 x 44 x 2 DIN EN 1514-1	441 058		Seal	Vis
4.1.26	Anschlussrohr G1 RL-Heizung Ausf. H / H-O	462 011 40 167		Connection pipe	Tube de raccordement
4.1.27	Pumpenersatzrohr G1 1/2A x G3/4A x G1A	462 011 40 102		Pump replacement pipe	Tube remplacement pompe
4.1.28	Anschlussrohr G1 RL-WW Ausf. H-O	462 011 40 197		Connection pipe	Tube de raccordement
4.1.29	Rücklaufanschluss G1 1/2Fl. x G3/4A x G1A	462 011 40 032		Return connection	Raccord retour
4.1.30	Anschlussrohr G1 VL-Heizung Ausf. H	462 011 40 157		Connection pipe	Tube de raccordement
4.1.31	SK-Mutter M10	411 502		SK nut	Ecrou six pans
4.1.32	Scheibe Dm. 17 l x Dm. 50A x 3	462 011 02 457		Washer	Rondelle
4.1.33	Isolierung Hydrobloc Vorderteil	462 011 40 137		Insulation	Isolation frontale bloc hydraulique
4.1.34	Firmenschild -weishaupt-	793 814		Name plate	Autocollant -weishaupt-

4.2. Armaturen / Fittings / Accessoires de raccordement
WTC-OB 25-45-A

W

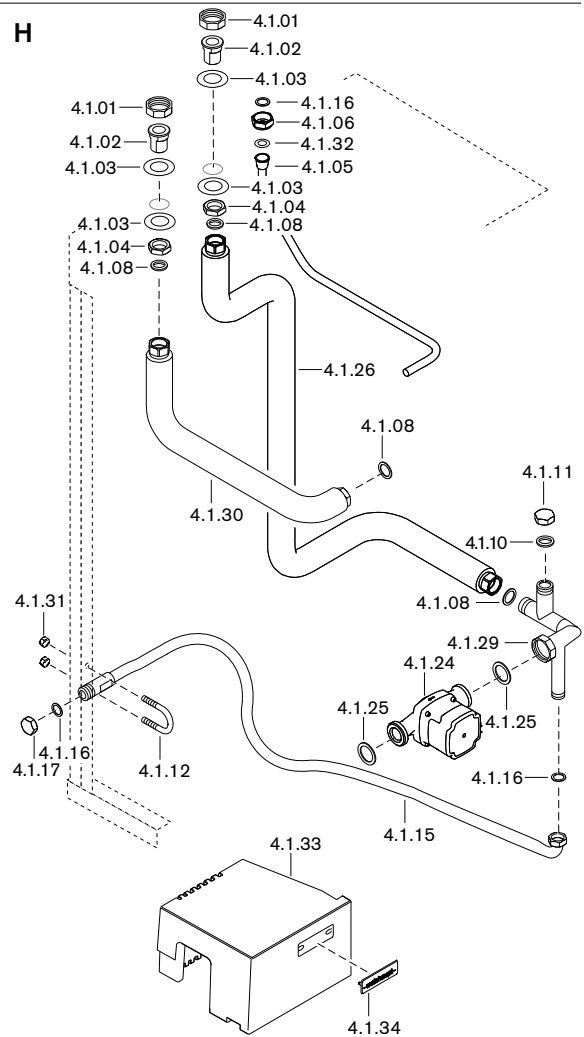
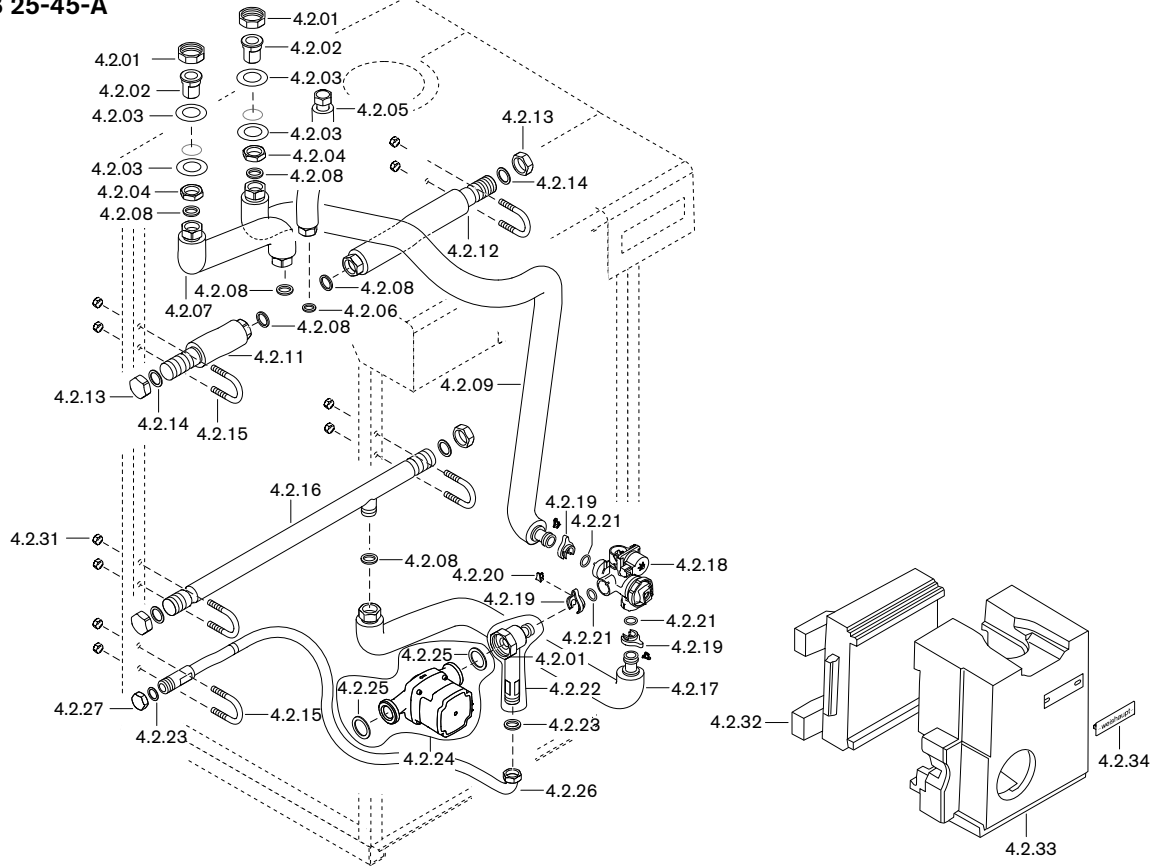

H

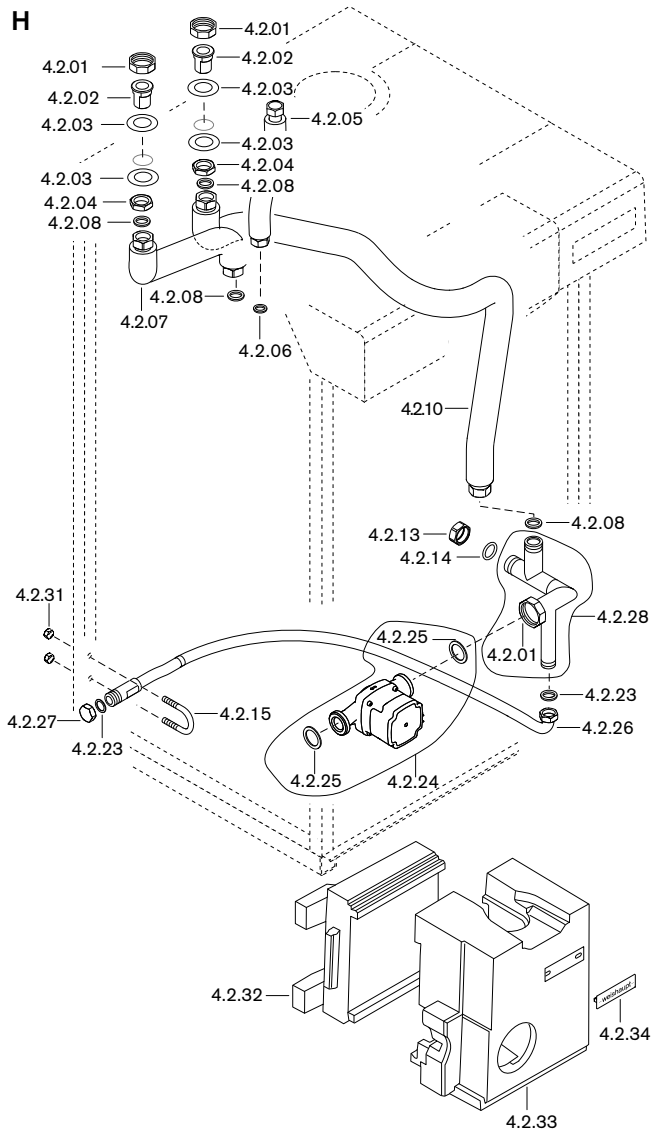

H-0



Bild Pict. Photo	Bezeichnung Brenner-Typenreihe Burner serie Type brûleur	Bestell-Nr. Order-No. No de commande	Preis EUR (o. MwSt.)	Designation	Désignation
4.2.	Armaturen WTC-OB 25-45-A			Fittings WTC-OB 25-45-A	Accessoires raccord. WTC-OB 25-45-A
4.2.01	Überwurfmutter G1 1/2 x 42,2	409 000 04 157		Union nut	Contre-écrou
4.2.02	Anschlussstutzen G1A x 1 1/2	462 011 40 027		Connection piece	Bride de raccordement
4.2.03	Scheibe Dm.34l x Dm.60A x 3	462 011 02 287		Washer	Rondelle
4.2.04	Mutter G1	462 011 02 267		Nut	Ecrou
4.2.05	Anschlussrohr G3/4 Kleinverteiler	462 011 40 067		Connection pipe	Tube de raccordement
4.2.06	Dichtung 17 x 24 x 2 DIN EN 1514-1	441 076		Seal	Vis
4.2.07	Anschlussrohr G1 VL-Heizung	462 011 40 097		Connection pipe	Tube de raccordement
4.2.08	Dichtung 23 x 30 x 3 DIN EN 1514-1	441 055		Seal	Vis
4.2.09	Anschlussrohr G1 RL-Heizung Ausf. W	462 012 40 107		Connection pipe	Tube de raccordement
4.2.10	Anschlussrohr G1 RL-Heizung Ausf. H-O / H	462 011 40 107		Connection pipe	Tube de raccordement
4.2.11	Anschlussrohr G1 x G1A VL-WW kurz Ausf. H-O / W	462 012 40 137		Connection pipe	Tube de raccordement
4.2.12	Anschlussrohr G1 x G1A VL-WW lang Ausf. H-O / W	462 012 40 147		Connection pipe	Tube de raccordement
4.2.13	Abschlusskappe G1	409 000 12 307		Connection cap	Bouchon obturateur
4.2.14	Dichtung 30 x 22 x 2	480 000 07 307		Seal	Vis
4.2.15	Bügel Wasseranschluss 38 NW25	462 012 40 157		Clamp	Fixation raccords
4.2.16	Anschlussrohr G1A x G1A RL-WW Ausf. H-O / W	462 012 40 127		Connection pipe	Tube de raccordement
4.2.17	Anschlussrohr G1 x RL-Hydro WW Ausf. W	462 012 40 117		Connection pipe	Tube de raccordement
4.2.18	3-Wege Umschaltventil Kvs 4,4 – Stellmotor Saia UBK	462 012 40 042 462 012 40 057		3 way change-over valve – actuator Saia UBK	Vanne directionnelle 3 voies – servomoteur Saia UBK
4.2.19	Bajonett Clip D18	462 012 40 067		Bayonet clip	Baïonnette Clips
4.2.20	Bajonett-Sicherung	462 012 40 077		Bayonet fuse	Fusible baïonnette
4.2.21	O-Ring 17 x 4 -N-EPDM 70 DIN 3771	445 150		O ring	Joint torique
4.2.22	Rücklaufanschluss Ausf. W	462 012 40 062		Return connection	Raccord retour
4.2.23	Dichtung 17 x 24 x 2 DIN EN 1514-1	441 076		Seal	Vis
4.2.24	Umwälzpumpe UPM3 25-75 mit Kabel und Dichtungen – Anschlusskabel 370 mm – Steuerkabel 350 mm	462 411 40 072 462 411 40 017 462 411 40 027		Circulation pump with gasket and cable Connection cable Control cable	Circulateur avec joints et le câble Câble de raccordement Câble de commande
4.2.25	Dichtung 32 x 44 x 2 DIN EN 1514-1	441 058		Seal	Vis
4.2.26	Anschlussrohr AD G3/4A x G3/4 I	462 011 40 117		Connection pipe	Tube de raccordement
4.2.27	Abschlusskappe G3/4	409 000 04 107		Connection cap	Bouchon obturateur
4.2.28	Rücklaufanschluss Ausf. H	462 011 40 032		Return connection	Raccord retour
4.2.29	Rücklaufanschluss Ausf. H-O	462 011 40 042		Return connection	Raccord retour
4.2.30	Anschlussrohr Rücklauf G1 I Ausf. H-O	462 011 40 127		Connection pipe	Tube de raccordement
4.2.31	SK-Mutter M10	411 502		SK nut	Ecrou six pans
4.2.32	Isolierung Hydrobloc Rückwand	462 011 40 087		Insulation	Isolation frontale bloc hydraulique
4.2.33	Isolierung Hydrobloc Vorderteil	462 011 40 077		Insulation	Isolation frontale bloc hydraulique
4.2.34	Firmenschild -weishaupt- Gr.2	793 814		Name plate	Autocollant -weishaupt-

5.1. Armaturen / Fittings / Accessoires de raccordement
WTC-OB 18-A Ausf. W-KSK / vers. W-KSK / Exéc. W-KSK

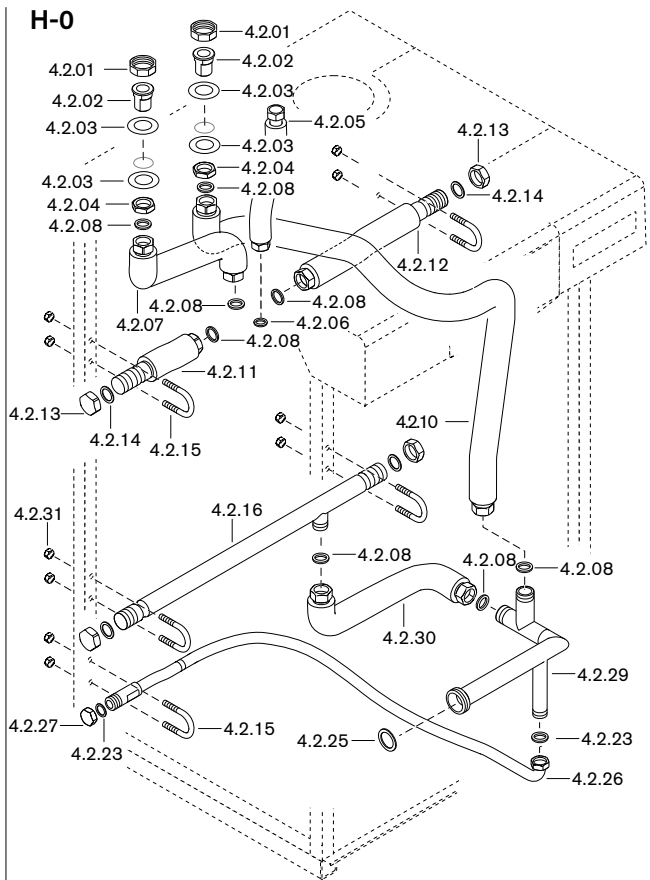

Bild Pict. Photo	Bezeichnung Brenner-Typenreihe Burner serie Type brûleur	Bestell-Nr. Order-No. No de commande	Preis EUR (o. MwSt.)	Designation	Désignation
5.1.	Armaturen WTC-OB 18-A Ausf. W-KSK			Fittings WTC-OB 18-A vers. W-KSK	Accessoires raccord. WTC-OB 18-A Exéc. W-KSK
5.1.01	Dichtung 32 x 44 x 2 DIN EN 1514-1	441 058		Seal	Vis
5.1.02	Anschlussrohr AD G3/4A x G3/4I	462 015 40 207		Connection pipe	Tube de raccordement
5.1.03	Abschlusskappe G 3/4	409 000 04 107		Connection cap	Bouchon obturateur
5.1.04	Dichtung 17 x 24 x 2 DIN EN 1514-1	441 076		Seal	Vis
5.1.05	Rücklaufanschl. G 1 1/2Fl. x G 3/4A x G1A	462 012 40 062		Return connection	Raccord retour
5.1.06	3-Wege Umschaltventil Kvs 4,4	462 012 40 042		3 way change-over valve	Vanne directionnelle 3 voies
5.1.07	Bajonett Clip D18	462 012 40 067		Bayonet clip	Baïonnette Clips
5.1.08	Bajonett-Sicherung WTC-OB	462 012 40 077		Bayonet fuse	Fusible baïonnette
5.1.09	Isolierung Hydrobloc WTC-OB 18-A	462 011 40 137		Insulation	Isolation bloc hydraulique
5.1.10	Firmenschild -weishaupt-	793 814		Name plate	Autocollant -weishaupt-
5.1.11	O-Ring 17 x 4 -N-EPDM 70 DIN 3771-	445 150		O ring	Joint torique
5.1.12	Anschlussrohr G1 x Steckans. RL-Heizung	462 012 40 207		Connection pipe	Tube de raccordement
5.1.13	Dichtung 23 x 30 x 3 DIN EN 1514-1	441 055		Seal	Vis
5.1.14	Anschlussrohr G1 x Steckanschl. RL-WW	462 015 40 197		Connection pipe	Tube de raccordement
5.1.15	Dichtung 20 x 29 x 2 (1) AFM34/Reinz	481 401 40 047		Seal	Vis
5.1.16	Anschlussrohr G11 x G11 x G1A VL-WW	462 015 40 187		Connection pipe	Tube de raccordement
5.1.17	Anschlussrohr G3/4 Kleinverteiler	462 011 40 147		Connection pipe	Tube de raccordement
5.1.18	Überwurfmutter G3/4 x 19	481 011 30 207		Union nut	Contre-écrou
5.1.19	Bügel M10 Wasseranschluss 38 NW25	462 012 40 157		Clamp	Fixation raccords
5.1.20	Sechskantmutter M10 DIN 934-8	411 502		Hexagonal nut	Ecrou six pans
5.1.21	Verbindungsrohr G1 RL-WW	462 015 40 167		Connection cap	Bouchon obturateur
5.1.22	Schwerkraftbremse SKB FO 015 (1")	409 000 13 107		Gravity break	Clapet anti-thermosiphon
5.1.23	Verbindungsrohr G1 VL-WW	462 015 40 177		Connection pipe	Tube de raccordement
5.1.24	Abschlusskappe G1I	409 000 12 307		Connection cap	Bouchon obturateur
5.1.25	Überwurfmutter G 1 1/2 x 42,2 L=19	409 000 04 157		Union nut	Contre-écrou
5.1.26	Stellmotor Saia UBK 13ND5B3JZ1	462 012 40 057		Setting motor	Servomoteur

5.2 Armaturen / Fittings / Accessoires de raccordement
WTC-OB 25-A Ausf. W-PEA-KSK / vers. W-PEA-KSK / Exéc. W-PEA-KSK

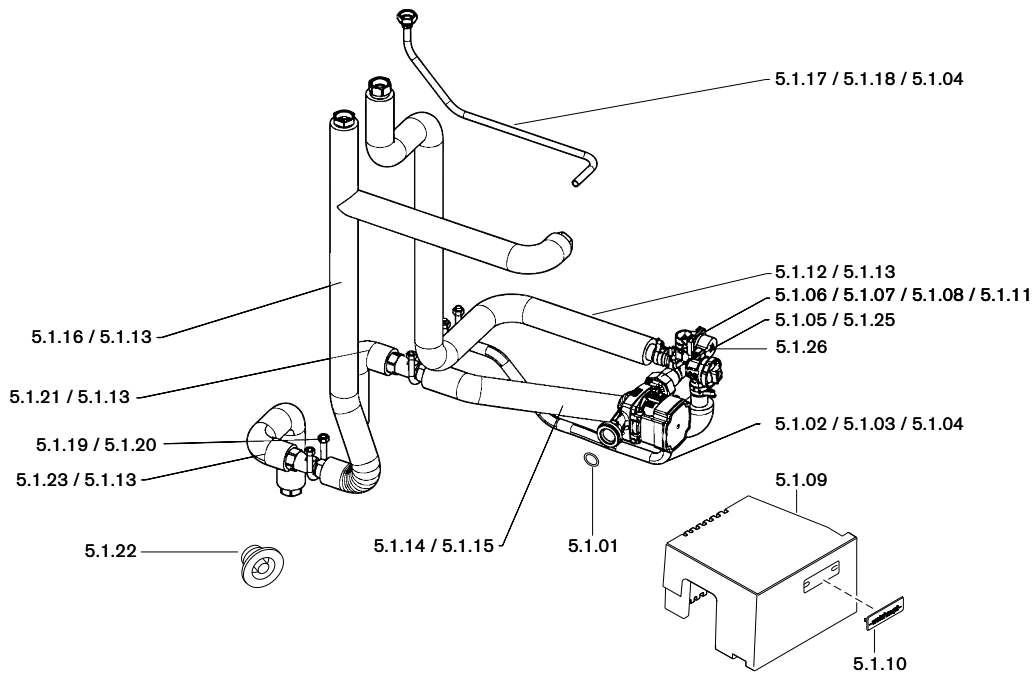

Bild Pict. Photo	Bezeichnung Brenner-Typenreihe Burner serie Type brûleur	Bestell-Nr. Order-No. No de commande	Preis EUR (o. MwSt.)	Designation	Désignation
5.2.	Armaturen WTC-OB 25-A Ausf. W-PEA-KSK			Fittings WTC-OB 25-A vers. W-PEA-KS	Accessoires raccord. WTC-OB 25-A Exéc. W-PEA-KS
5.2.01	Dichtung 32 x 44 x 2 DIN EN 1514-1	441 058		Seal	Vis
5.2.02	Anschlussrohr AD G ¾ A x G ¾ I	462 015 40 137		Connection pipe	Tube de raccordement
5.2.03	Abschlusskappe G 3/4	409 000 04 107		Connection cap	Bouchon obturateur
5.2.04	Dichtung 17 x 24 x 2 DIN EN 1514-1	441 076		Seal	Vis
5.2.05	Rücklaufanschluss G 1 ½ Fl. x G ¾ A x G 1 A	462 012 40 062		Return connection	Raccord retour
5.2.06	3-Wege Umschaltventil Kvs 4,4	462 012 40 042		3 way change-over valve	Vanne directionnelle 3 voies
5.2.07	Bajonett Clip D18	462 012 40 067		Bayonet clip	Baïonnette Clips
5.2.08	Bajonett-Sicherung WTC-OB	462 012 40 077		Bayonet fuse	Fusible baïonnette
5.2.09	O-Ring 17 x 4 -N-EPDM 70 DIN 3771	445 150		O ring	Joint torique
5.2.10	Anschlussrohr G1 VL-Heizung WTC-OB-A	462 011 40 097		Connection pipe	Tube de raccordement
5.2.11	Dichtung 23 x 30 x 3 DIN EN 1514-1	441 055		Seal	Vis
5.2.12	Anschlussrohr G 1 x Steckanschluss RL-Heizung	462 012 40 107		Connection pipe	Tube de raccordement
5.2.13	Anschlussrohr G 1 x Steckanschluss RL-WW	462 015 40 117		Connection pipe	Tube de raccordement
5.2.14	Anschlussrohr G 1 I x G 1 A VL-WW	462 015 40 147		Connection pipe	Tube de raccordement
5.2.15	Anschlussrohr G 3/4 Kleinverteiler	462 011 40 067		Connection pipe	Tube de raccordement
5.2.16	Bügel M10 Wasseranschluss 38 NW25	462 012 40 157		Clamp	Fixation raccords
5.2.17	Sechskantmutter M10 DIN 934-8	411 502		Hexagonal nut	Ecrou six pans
5.2.19	Abschlusskappe G 1 I	409 000 12 307		Connection cap	Bouchon obturateur
5.2.20	Dichtung 30 x 22 x 2 (1) AFM 34	480 000 07 307		Seal	Vis
5.2.21	Überwurfmutter G 1 ½ x 42,2 L=19	409 000 04 157		Union nut	Contre-écrou
5.2.22	Stellmotor Saia UBK 13ND5B3JZ1	462 012 40 057		Setting motor	Servomoteur
5.2.23	Schwerkraftbremse SKB FO 015 (1")	409 000 13 107		Gravity break	Clapet anti-thermosiphon
5.2.24	Verbindungsrohr G1 RL-WW 100 % EnEV mit Wärmedämmung	462 015 40 167		Connection pipe with thermal insulation	Tube de liaison borgne complet avec isolation
5.2.25	Verbindungsrohr G1 VL-WW mit Wärmedämmung 100 % EnEV	462 015 40 177		Connection pipe with thermal insulation	Tube de liaison borgne complet avec isolation
5.2.26	Umwälzpumpe UPM3 25-75 mit Kabel und Dichtungen – Anschlusskabel 370 mm – Steuerkabel 350 mm	462 411 40 072 462 411 40 017 462 411 40 027		Circulation pump with gasket and cable Connection cable Control cable	Circulateur avec joints et le câble Câble de raccordement Câble de commande
5.2.27	Isolierung Hydrobloc Rückwand	462 011 40 087		Insulation	Isolation frontale bloc hydraulique
5.2.28	Isolierung Hydrobloc Vorderteil	462 011 40 077		Insulation	Isolation frontale bloc hydraulique
5.2.29	Firmenschild -weishaupt-	793 814		Name plate	Autocollant -weishaupt-

6.1. Ölführende Armaturen / Oil carrying fittings / Accessoires d'alimentation fioul
WTC-OB 18-A



6.2. Ölführende Armaturen / Oil carrying fittings / Accessoires d'alimentation fioul
WTC-OB 25-45-A

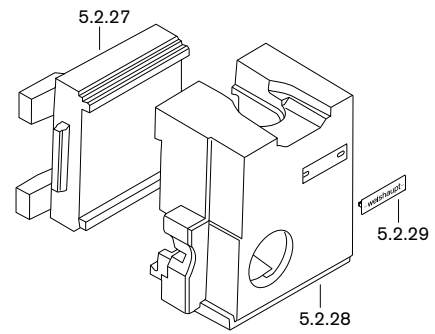
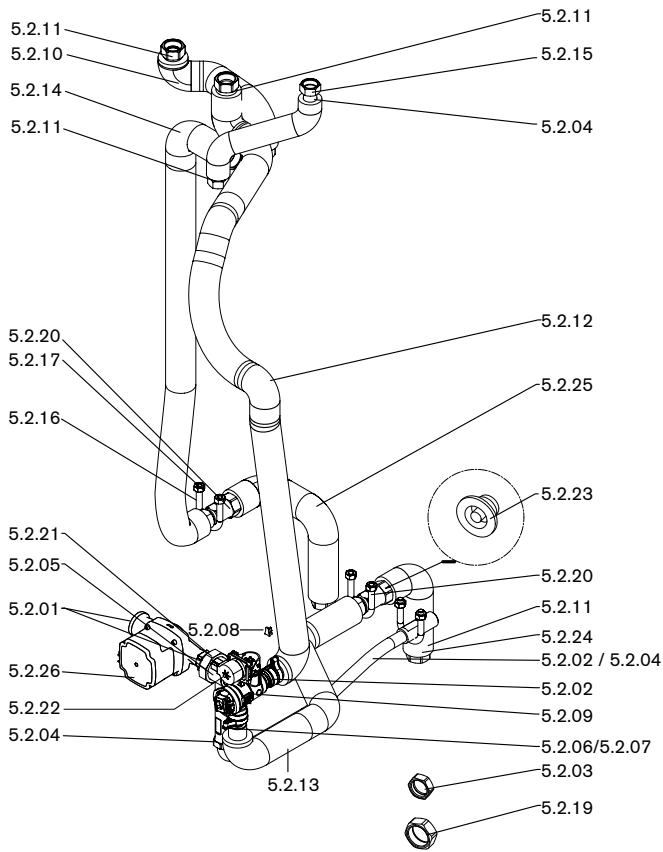
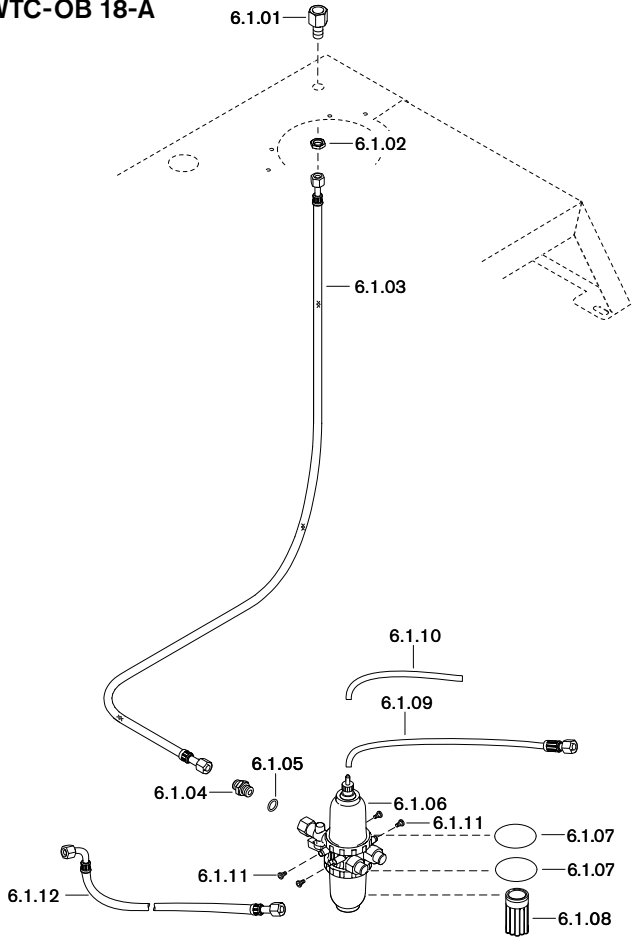

Bild Pict. Photo	Bezeichnung Brenner-Typenreihe Burner serie Type brûleur	Bestell-Nr. Order-No. No de commande	Preis EUR (o. MwSt.)	Designation	Désignation
6.1.	Ölführende Armaturen WTC-OB 18-A			Oil carrying fittings WTC-OB 18-A	Accessoires d'alimentation fioul WTC-OB 18-A
6.1.01	Verschraubung G3/8I-L8 x M14 x 1,5 x 47	462 011 30 157		Screwed union	Raccord à visser
6.1.02	Sechskantmutter BM14 x 1,5 DIN 439	411 701		Hexagonal nut	Ecrou six pans
6.1.03	Ölschlauch DN4 1300 mm diffusionsdicht	462 011 30 397		Oil hose	Flexible fioul
6.1.04	Verschraubung XGE 10-LR G 3/8-A	452 277		Screwed union	Raccord à visser
6.1.05	O-Ring 14 x 2 FKM	462 011 30 197		O ring	Joint torique
6.1.06	Heizölfilter-Entlüfterkombination	462 011 30 042		Oil filter-vent valve combination	Filtre fioul avec séparateur d'air
6.1.07	O-Ring 53,57 x 3,53 für Heizölfilter	462 011 30 217		O ring for oil filter	Joint torique pour filtre fioul
6.1.08	Filtereinsatz Typ 500/GS2000	462 011 30 187		Filter insert	Élément filtrant
6.1.09	Anschlussschlauch 4 x 1 500 mm mit Verschraubung G3/8 für Ansaugpumpe	462 011 30 417		Connection hose with screwed union for suction pump	Flexible de raccordement avec raccord pour aspiration pompe
6.1.10	Schlauch 4 x 1 200 mm	462 011 30 427		Hose	Flexible
6.1.11	Schraube M4 x 2,5	403 162		Screw	Vis
6.1.12	Ölschlauch DN4 900 Ig	462 011 30 137		Oil hose	Flexible fioul
6.2.	Ölführende Armaturen WTC-OB 25-45-A			Oil carrying fittings WTC-OB 25-45-A	Accessoires d'alimentation fioul WTC-OB 25-45-A
6.2.01	Verschraubung G3/8I-L8 x M14 x 1,5 x 47	462 011 30 157		Screwed union	Raccord à visser
6.2.02	Sechskantmutter BM14 x 1,5 DIN 439	411 701		Hexagonal nut	Ecrou six pans
6.2.03	Ölschlauch DN4 1000 mm diffusionsdicht	462 011 30 147		Oil hose	Flexible fioul
6.2.04	Verschraubung XGE 10-LR G 3/8-A	452 277		Screwed union	Raccord à visser
6.2.05	O-Ring 14 x 2 FKM	462 011 30 197		O ring	Joint torique
6.2.06	Heizölfilter-Entlüfterkombination	462 011 30 042		Oil filter-vent valve combination	Filtre fioul avec séparateur d'air
6.2.07	O-Ring 53,57 x 3,53 für Heizölfilter	462 011 30 217		O ring for oil filter	Joint torique pour filtre fioul
6.2.08	Filtereinsatz Typ 500/GS2000	462 011 30 187		Filter insert	Élément filtrant
6.2.09	Anschlussschlauch 4 x 1 500 mm mit Verschraubung G3/8 für Ansaugpumpe	462 011 30 417		Connection hose with screwed union for suction pump	Flexible de raccordement avec raccord pour aspiration pompe
6.2.10	Schlauch 4 x 1 200 mm	462 011 30 427		Hose	Flexible
6.2.11	Schraube M4 x 2,5	403 162		Screw	Vis
6.2.12	Ölschlauch DN4 900 Ig	462 011 30 137		Oil hose	Flexible fioul

7. Bedieneinheit / Operating panel / Unité de commande
WTC-OB 18-45-A

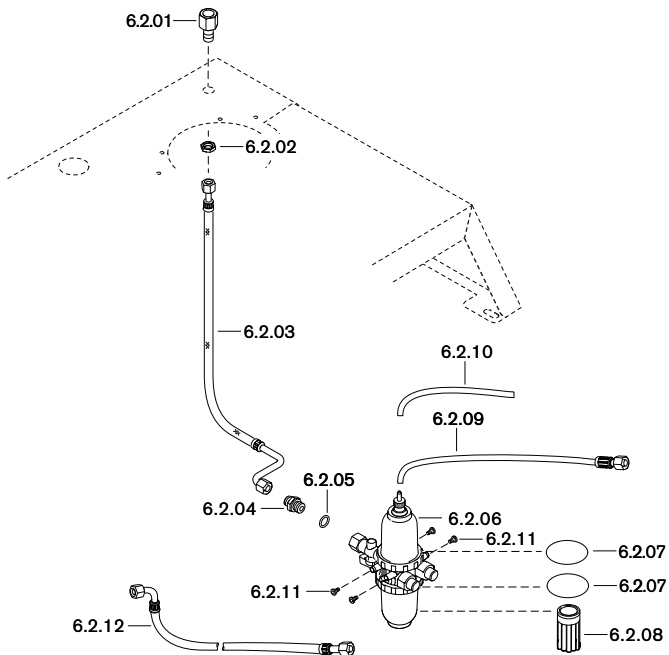

Bild Pict. Photo	Bezeichnung Brenner-Typenreihe Burner serie Type brûleur	Bestell-Nr. Order-No. No de commande	Preis EUR (o. MwSt.)	Designation	Désignation
7.	Bedieneinheit WTC-OB 18-45-A			Operating panel WTC-OB 18-45-A	Unité de commande WTC-OB 18-45-A
7.01	Steckerkabel Kessel-Netzspannung	462 011 22 192		Plug cable boiler-mains voltage	Câble d'alimentation chaudière
7.02	Steckerkabel 3-Wege-Umschaltventil	462 012 22 182		Plug cable 3 way change-over valve	Câble d'alimentation vanne 3 voies
7.03	Steckerkabel Brenner-Netzspannung	462 011 22 232		Plug cable burner-mains voltage	Câble d'alimentation brûleur
7.04	Steckerkabel QRC	462 011 22 262		Plug cable QRC	Câble d'alimentation QRC
7.05	Steckerkabel Brenner-Kleinspannung	462 011 22 272		Plug cable burner - low voltage	Câble d'alimentation basse tension brûleur
7.06	Steckerkabel Kessel-Kleinspannung 1	462 011 22 282		Plug cable boiler - low voltage 1	Câble d'alimentation basse tension chaudière 1
7.07	Steckerkabel Kessel-Kleinspannung 2	462 011 22 292		Plug cable boiler - low voltage 2	Câble d'alimentation basse tension chaudière 2
7.08	Steckerkabel Bus-Verbindungen	462 011 22 322		Plug cable Bus - connections	Câble d'alimentation Bus
7.09	Patchkabel RJ45 FTP 1,0 m grau CAT5e	462 011 22 332		Patch cable	Câble patch RJ45 FTP 1,0 m gris CAT5e
7.10	Brückenstecker Alarm-Kondensathebeanlage	462 011 22 312		Bridging plug	Fiche shunt pour alarme pompe de relevage

8. Basis- und Aqua-Anschlussgruppen / Basis and Aqua connection manifolds / Groupes de raccordement de base

Basisanschlussgruppe / Basic connection manifold / Groupe de raccordement de base
WHB 6.0

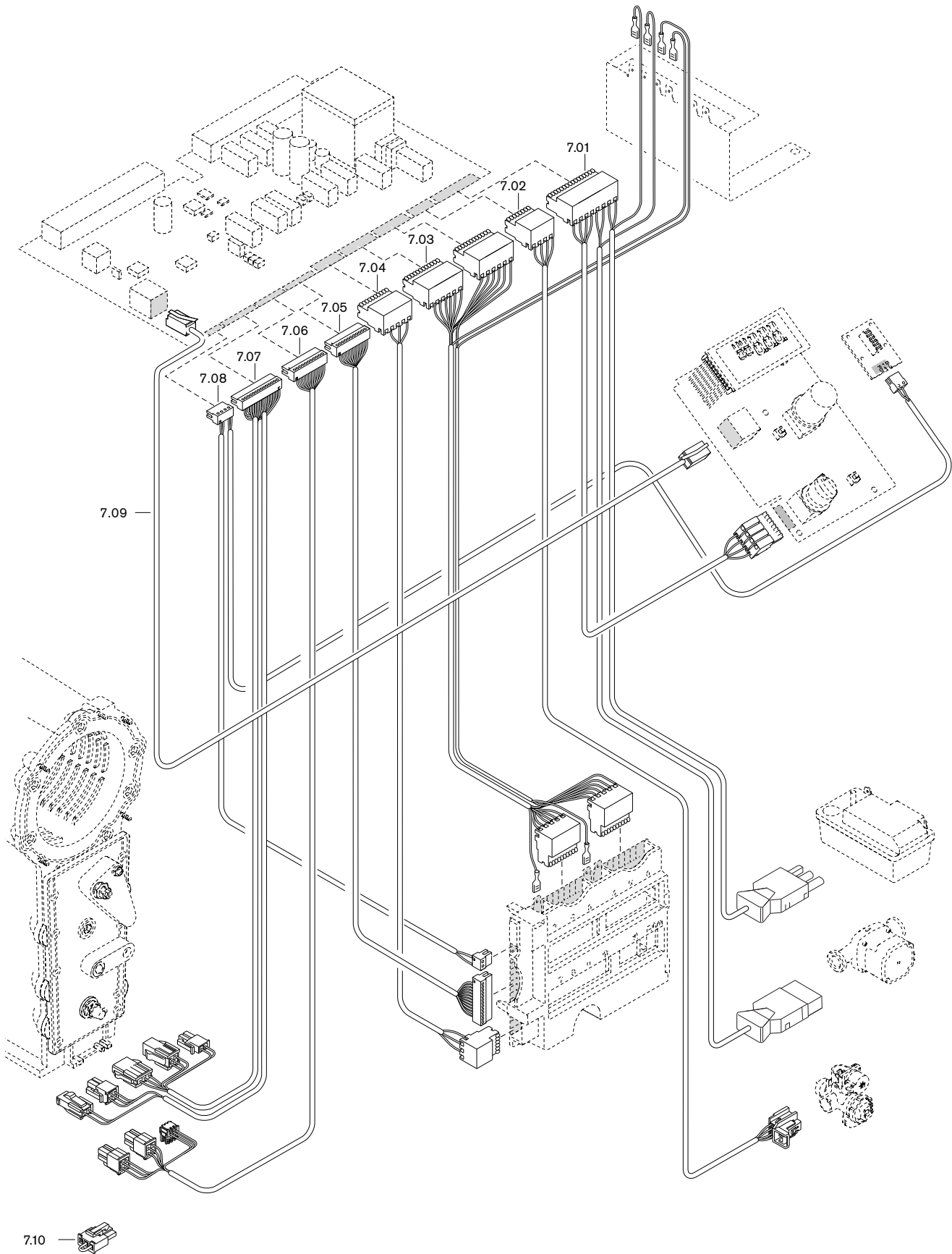
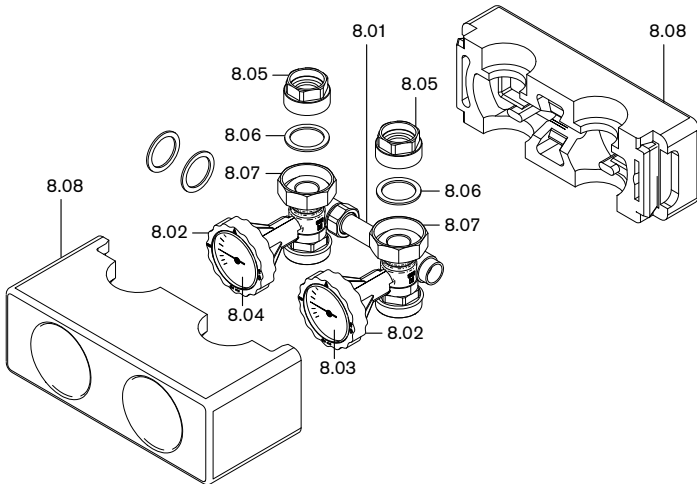

Aqua-Anschlussgruppe / Aqua connection assembly / Groupe de raccordement ECS
WHA-6-EA

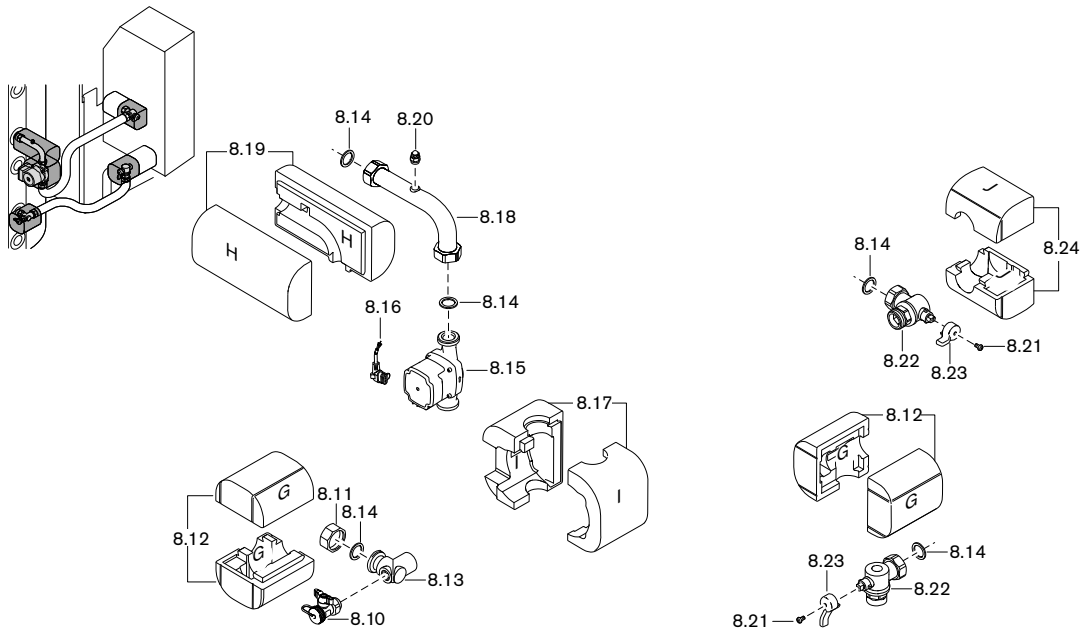

Aqua-Anschlussgruppe / Aqua connection assembly / Groupe de raccordement ECS
WHA-0



Bild Pict. Photo	Bezeichnung Brenner-Typenreihe Burner serie Type brûleur	Bestell-Nr. Order-No. No de commande	Preis EUR (o. MwSt.)	Designation	Désignation
8.	Basis- und Aqua-Anschlussgruppen			Basic and Aqua-connection manifold	Groupes raccord. de base
	<u>Basisanschlussgruppe WHB 6.0</u>			<u>Basic conn. manifold</u>	<u>Gr. raccord. de base</u>
8.01	Kugelhahn VL-RL vormontiert	409 000 14 032		Ball valve Sup/ret premounted	Robinets dép./ret. prémonté
8.02	Thermogriff schwarz	409 000 14 037		Handle black	Poignée noire
8.03	Thermometer blau 0-120 Cel NG63	409 000 14 047		Thermometer blue	Thermomètre bleu
8.04	Thermometer rot 0-120 Cel NG63	409 000 14 057		Thermometer red	Thermomètre rouge
8.05	Einschraubteil G11 x SW37 x G 1 1/2A	409 000 14 087		Insert	Raccord à visser
8.06	Dichtung 32 x 44 x 2 (1 1/2)	409 000 14 097		Gasket	Joint
8.07	Überwurfmutter G1 1/2 x 42 L=18	409 000 14 077		Union nut	Contre-écrou
8.08	Wärmedämmschale komplett WHB 6.0	409 000 14 117		Insulation complete	Coquille isolante complète
	<u>Aqua-Anschlussgruppen</u> <u>WHI con-aqua 15-7, WHA-0</u>			<u>Aqua connection manifold</u>	<u>Groupe de raccordement ECS</u>
8.10	Füll- und Entleerhahn G 1/2	409 000 04 297		Inlet and outlet tap	Robinet vidange et remplissage
8.11	Überwurfmutter G1 x 28,6 L=18	480 000 07 407		Union nut	Contre-écrou
8.12	Isolierschale WHA-Winkel Eckkugelhahn G	409 000 12 207		Insulation WHA-elbow ball valve G	Coquille isolante coude-WHA robinet coudé
8.13	Winkel G1A x G1FL x G1/2I	409 000 12 217		Elbow	Coude
8.14	Dichtung 30 x 22 x 2 (1) AFM	480 000 07 307		Gasket	Joint
8.15	Umwälzpumpe UPM3 Auto L 15-70 130	409 000 21 112		Circulation pump	Circulateur
8.16	Anschlusskabel 4000 mm lang (WHI con-aqua 15-7)	409 000 12 607		Connection cable	Câble de raccordement
8.17	Isolierschale WHA-Pumpe I (WHI con-aqua 15-7) WHA-Rohr (WHA-0)	409 000 12 227 409 000 12 247		Insulation	Coquille isolante
8.18	Rohrbogen G1 x G1 x G1/8I WHI con-aqua 15-7 mit Schwerkraftbremse WHA-0	409 000 12 237 409 000 12 837		Pipe elbow with gravity break	Tube coudé avec clapet anti-thermosiphon
8.19	Isolierschale WHA-Rohr H WHI con-aqua 15-7	409 000 12 247		Insulation WHA-pipe H	Coquille isolante tube-WHA H
8.20	Entlüfter 1/8	409 000 12 267		Vent valve	Dégazeur
8.21	Schraube M 5 x 10 DIN 7985 4.8 Z	403 206		Screw	Vis
8.22	Eckkugelhahn G11 x G1A	409 000 12 257		Ball valve	Robinet coudé
8.23	Kugelhahngriff rot 97	409 000 04 357		Ball valve handle red	Poignée de vanne rouge
8.24	Isolierschale WHA-Winkel Eckkugelhahn J	409 000 12 287		Insulation WHA- elbow ball valve J	Coquille isolante coude-WHA robinet coudé
8.25	Schwerkraftbremse WHA-0	409 000 13 107		Gravity break (no picture)	Clapet anti-thermosiphon
8.26	Doppelnippel G1A x 33 (WHA-0)	409 000 04 387		Double nipple	Mamelon
8.27	Kugelhahngriff blau 97 (WHA-0)	409 000 04 367		Ball valve handle blue	Poignée de vanne bleue

**9. Kleinverteiler-Set und Füll- und Entleerhahn, Speicherladung Einstrang /
 Distributor and expansion vessel set, storage loading single pipe /
 Groupe de sécurité Set vase d'expansion, Charge ECS monotube**

Kleinverteiler-Set / Distributor set / Groupe de sécurité chaudière

Füll- und Entleerhahn / Expansion vessel set / vase d'expansion

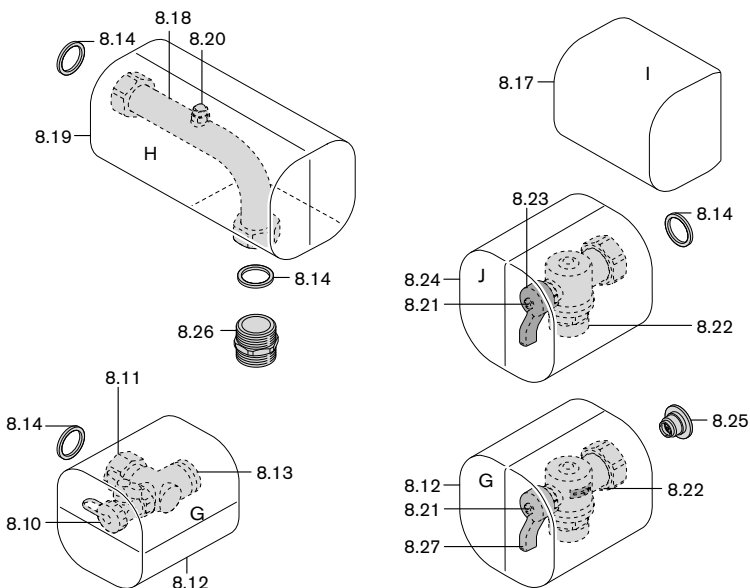
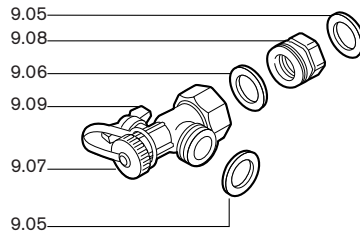
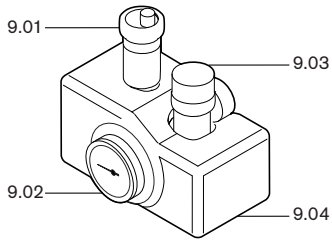

Speicherladung Einstrang / Storage loading single pipe / Charge ECS monotube
 WHI con-aqua 25-7 #1



Bild Pict. Photo	Bezeichnung Brenner-Typenreihe Burner serie Type brûleur	Bestell-Nr. Order-No. No de commande	Preis EUR (o. MwSt.)	Designation	Désignation
9.	Kleinverteiler-Set und Füll- und Entleerhahn, Speicherladung Einstrang			Distributor and expansion vessel set, Storage loading single pipe	Groupe de sécurité Set vase d'expansion, Charge préparat. ECS monotube
9.01	Schnellentlüfter G3/8 ohne Absperrvorrichtung	662 032		Quick action v	Dégazeur
9.02	Manometer 0-4 bar G1/4	409 000 06 957		ent valve	Manomètre
9.03	Sicherheitsventil 3 bar G1/2 x G3/4	409 000 06 947		Pressure gauge	Soupape de sécurité
9.04	Wärmedämmschale komplett WHK 6.0	409 000 06 967		Safety valve	Coquille isolante compl. WHK6.0
9.05	Dichtung D24 x d17 x 2 (3/4)	480 000 07 077		Insulation	Isolation
9.06	25 x 30 x 2 (1)	409 000 04 377		Gasket	Joint
9.07	Winkelverschraubung Rücklauf blau	480 000 07 297		Elbow joint	Raccord à visser coudé retour bleu
9.08	Einschraubstück G 3/4 I x G1A	409 000 04 027		Insert	Élément à visser
9.09	Kugelhahn-Flügelgriff blau	471 120 40 167		Ball valve butterfly handle blue	Poignée pour robinet bleu
	<u>Speicherladung Einstrang WHI con-aqua 25-7 #1</u>			<u>Storage loading single pipe WHI con-aqua 25-7 #1</u>	<u>Charge ECS monotube WHI con-aqua 25-7 #1</u>
9.20	Schwerkraftbremse DN25	409 000 04 447		Gravity brake	Clapet anti-thermosiphon
9.21	Dichtung 17 x 24 x 2 (3/4") AFM34	480 020 02 857		Gasket	Joint
9.22	Einlegeteil Rp1" x 1 1/2"FI	409 000 19 267		Insert	Mamelon
9.23	Thermogriff rot L=92mm	409 000 04 497		Thermo handle red	Poignée thermomètre rouge
9.24	Dichtung 33 x 44,5 x 2 (1 1/2)	409 000 04 177		Gasket	Joint
9.25	Dichtung 27,5 x 44 x 2 (1 1/2) EPDM	409 000 04 517		Gasket	Joint
9.26	Thermometer 0-120 Cel. Dm. 51 mm Fühler	409 000 04 507		Thermometer	Thermomètre
9.27	Pumpenkabel superseal 3 x 0,75 2000 mm lang	480 020 03 247		Pump cable	Câble de pompe
9.28	Isolierschale WHI con-aqua 25-7	409 000 19 262		Insulation jacket	Coquille isolante
9.29	Blende 8130 8180 Single	409 000 19 227		Face plate	Collerette
9.30	Umwälzpumpe UPM3 Flex AS 25-70 180	409 000 19 212		Circulation pump	Circulateur

10. Pumpen- / Mischerguppen, Verteiler / Pump/mixer assembly, distributor / Groupes pompes/de mélange, collecteurs

Pumpengruppe / pump assembly / groupes pompes
NW25

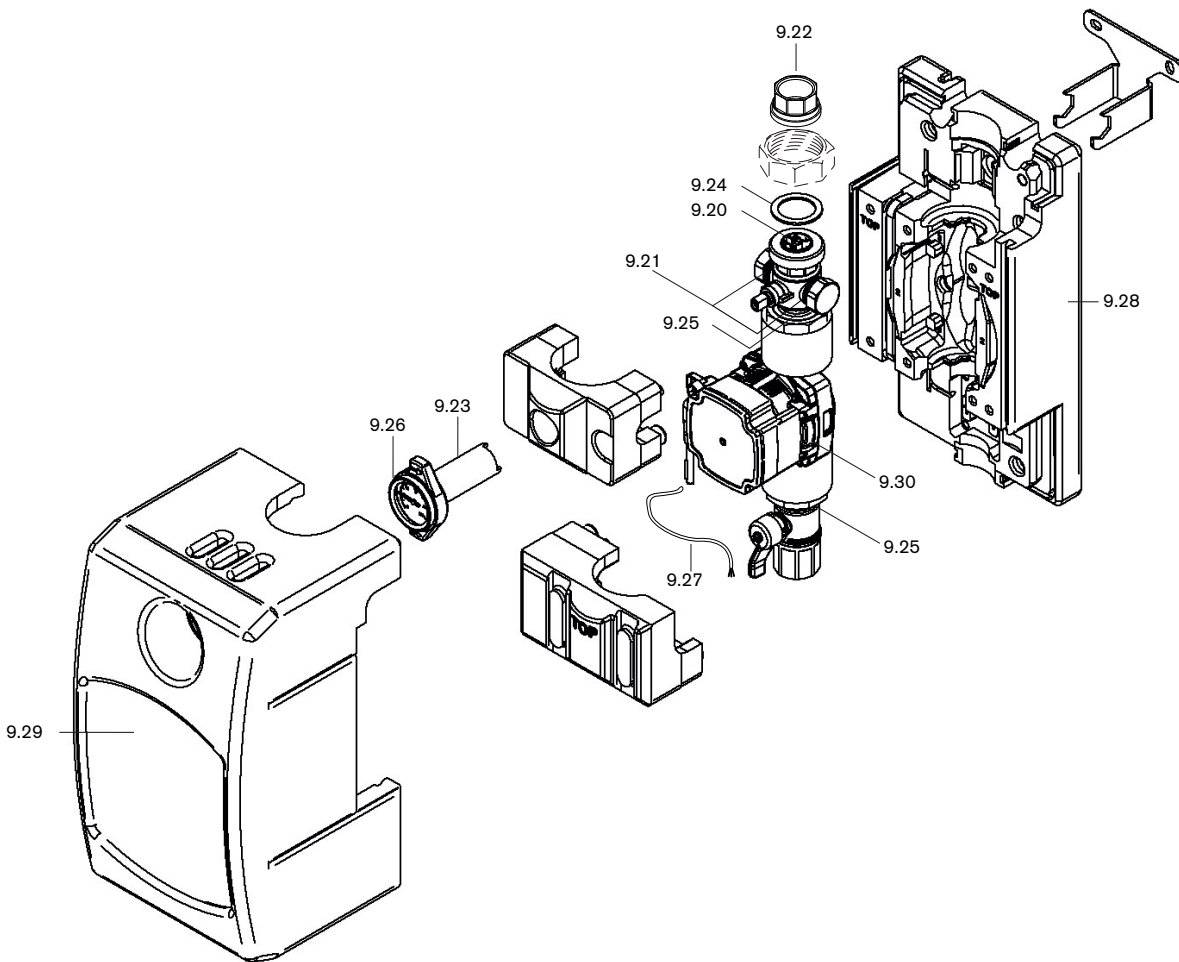
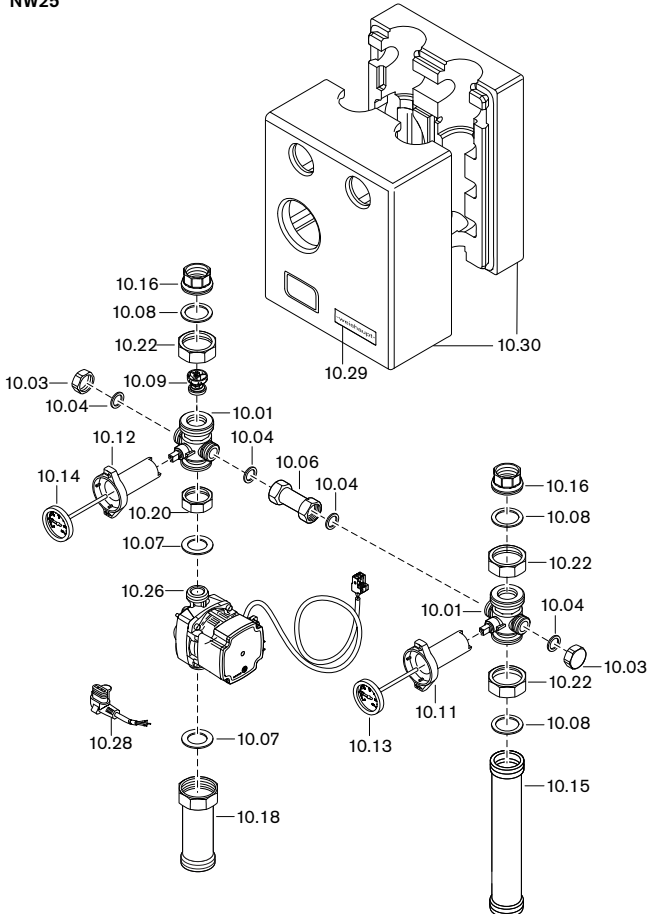

Mischergroupe / mixer assembly / groupes de mélange
NW25

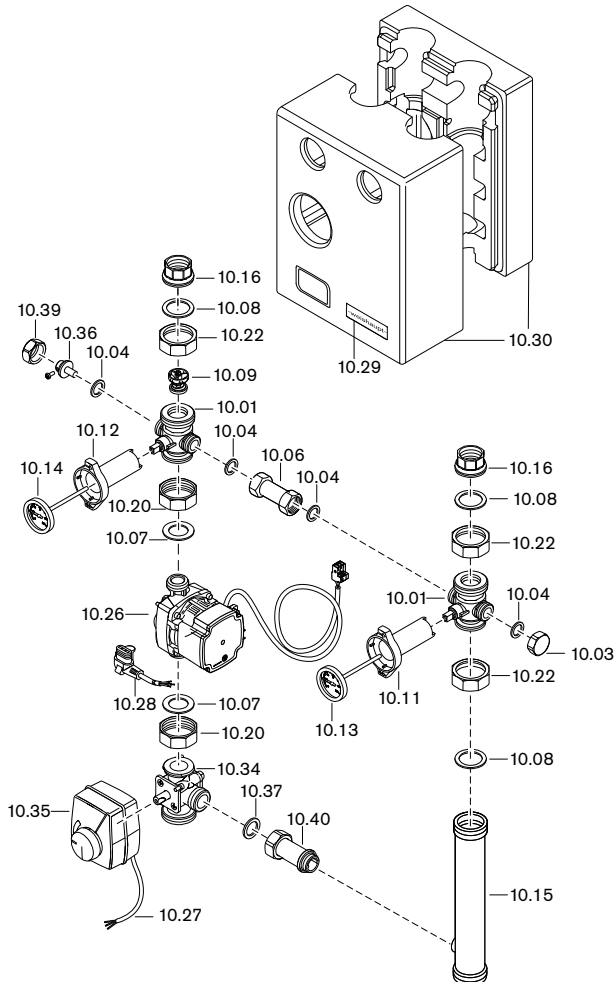

Pumpengruppe / pump assembly / groupes pompes
NW32

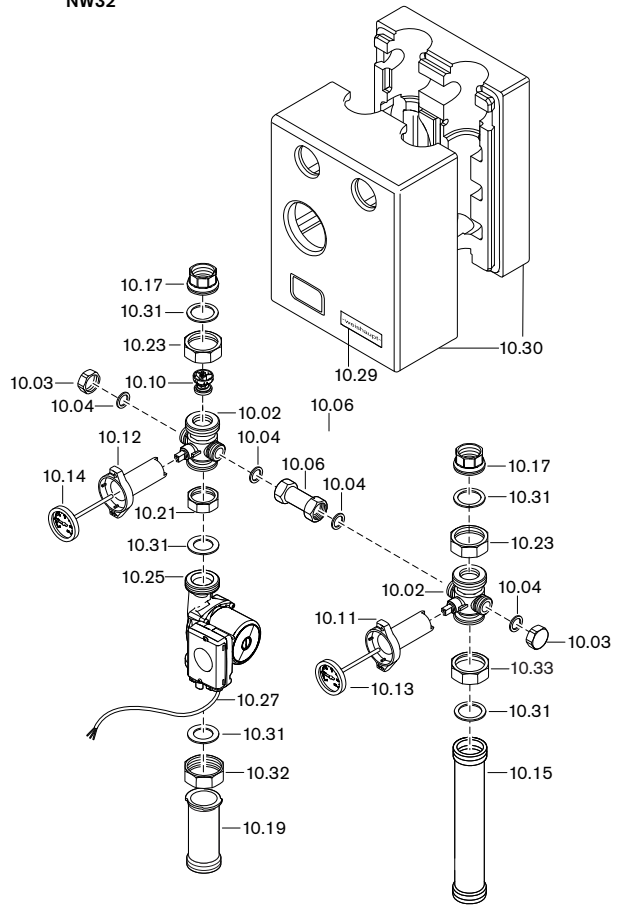

Mischergroupe / mixer assembly / groupes de mélange
NW32



Bild Pict. Photo	Bezeichnung Brenner-Typenreihe Burner serie Type brûleur	Bestell-Nr. Order-No. No de commande	Preis EUR (o. MwSt.)	Designation	Désignation
10.	Pumpen- / Mischerguppen, Verteiler			Pump/mixer assembly, distributor	Groupes pompes/ de mélange, collecteurs
	<u>Pumpen- / Mischerguppen</u>			<u>Pump / mixer assembly</u>	<u>Groupes pompes / de mélange</u>
	Multiarmatur Flow Box			Pipe assembly	Robinet à bille
10.01	1 1/2Fl. x G1 1/2A (WHM25/WHP25/WHPA/ WHI pump/mix)	409 000 05 567			
10.02	2Fl. x G2A (WHM32/WHP32)	409 000 04 807			
10.03	Abschlusskappe G 3/4	409 000 04 107		Cap	Bouchon
10.04	Dichtung D24 x d17 x 2 (3/4)	480 000 07 077		Seal	Joint
10.06	Verbindungsrohr blind Baulänge 55 mm	409 000 05 117		Connection pipe	Tube de liaison borgne
10.07	Dichtung 27,5 x 44 x 2 (1 1/2) EPDM (WHP25/WHM25/ WHPA/WHI pump/mix)	409 000 04 517		Seal	Joint
10.08	33 x 45 x 2 (1 1/2) (WHP25/WHM25/WHPA/ WHI pump/mix)	409 000 04 177			
10.09	Schwerkraftbremse DN25 (WHM25/WHP25/WHPA/ WHI pump/mix)	409 000 04 447		Gravity brake	Clapet anti-thermosiphon
10.10	DN32 (WHM32/WHP32)	409 000 04 817			
10.11	Thermogriff blau L=92mm	409 000 04 487		Thermo handle blue	Poignée thermomètre bleue
10.12	rot L=92mm	409 000 04 497		red	rouge
10.13	Thermometer blau 0 – 120° C ø 51mm	409 000 12 037		Thermo handle blue	Poignée thermomètre bleue
10.14	rot 0 – 120° C ø 51mm	409 000 12 047		red	rouge
10.15	Rücklaufrohr G 1 1/2 x G 1 1/2 x 267,5 (WHP25/WHPA/ WHI pump)	409 000 12 017		Return pipe	Tube de retour
	G 2 x G 1 1/2 x 267,5 (WHP32)	409 000 12 077			
	G 1 1/2 x G 1 1/2 x G 3/4 x 267,5 (WHM25/WHI mix)	409 000 12 117			
	G 2 x G 1 1/2 x G 1 x 267,5 (WHM32)	409 000 12 147			
10.16	Einlegeteil G11 x 1 1/2Fl. (WHM25/WHP25/WHI pump/mix)	409 000 04 477		Insert	Mamelon
10.17	G1 1/4l x 2Fl. (WHM32/WHP32)	409 000 04 857			
10.18	Vorlaufrohr G 1 1/2 x 86 (WHP25 WHPA/WHI pump)	409 000 12 027		Supply pipe	Tube de départ
10.19	mit Überwurfmutter G 1 1/2 x 86 (WHP32) ohne Überwurfmutter	409 000 12 087		with union nut without union nut	avec contre-écrou sans contre-écrou
10.20	Überwurfmutter G 1 1/2 x42,3 L=16 (WHM25/WHP25/ WHPA/WHI pump/mix)	409 000 04 327		Union nut	Contre-écrou
10.21	G 2 x 52 L=16 (WHM32/WHP32)	409 000 04 867			
10.22	G 1 1/2 x 42,2 L=19 (WHM25/WHP25/ WHPA/WHI pump/mix)	409 000 04 157			
10.23	G 2 x 53 L=19 (WHM32/WHP32)	409 000 12 067			
10.25	Umwälzpumpe UPML 32-95 180 Auto mit Pumpenkabel (WHP/WHM 32-6-EA)	409 000 21 122		Circulation pump with pump cable	Circulateur avec câble de pompe
	UPML 32-95 180 Auto ohne Pumpenkabel (WHI pump 32-9/mix 32-9-18)	409 000 21 032		without pump cable	sans câble de pompe
10.26	UPM3 Auto 25-50 180 mit Pumpenkabel (WHP/WHM 25-4-EA)	409 000 21 142		with pump cable	avec câble de pompe
	UPM3 Auto 25-50 180 ohne Pumpenkabel* (WHI pump 25-5, WHI mix 25-5-2,5/25-5-4)	409 000 13 312		without pump cable	sans câble de pompe
	UPM3 Auto 25-70 180 mit Pumpenkabel (WHP/WHM 25-6-EA, WHI pump/mix 25-6, WHPA 25-6-EA, WHA-6EA)	409 000 21 152		with pump cable	avec câble de pompe
	UPM3 Auto 25-70 180 ohne Pumpenkabel* (WHI pump 25-7, WHI mix 25-7-8, WHI pump-aqua 25-7)	409 000 21 102		without pump cable	sans câble de pompe
	*Pumpenkabel superseal 3 x 0,75 2 m lang	480 020 03 247		Pump cable	Câble de pompe
10.27	Anschlusskabel 2800 mm lang (WHP32/WHM25/WHM32/WHI mix)	409 000 04 302		Connection cable	Câble
10.28	4000 mm mit Winkelstecker (WHP25/WHM25/WHPA/WHI pump/mix)	409 000 12 607		with right angle plug	avec fiche
10.29	Firmenschild -weishaupt-	793 814		-weishaupt- badge	Plaque signalétique
10.30	Isolierschale WHP25, WHPA, WHI pump WHP32 (UPS) WHP32 (Magna) WHM25, WHI mix WHM32 (UPS) WHM32 (Magna)	409 000 12 057 409 000 12 097 409 000 12 107 409 000 12 127 409 000 12 157 409 000 12 167		Insulating tray	Coquille d'isolation
10.31	Dichtung 40 x 55 x 2 (2) EPDM (WHM32/WHP32)	409 000 04 887		Seal	Joint
10.32	Überwurfmutter G 2 x 49 L=20 (WHP32)	409 000 04 917		Union nut	Contre-écrou
10.33	G 2 x 53 L=22 (WHM32/WHP32)	409 000 04 877			

**10. Pumpen- / Mischerguppen, Verteiler / Pump/mixer assembly, distributor /
Groupes pompes/de mélange, collecteurs**

Pumpengruppe / pump assembly / groupes pompes
Aqua WHPA

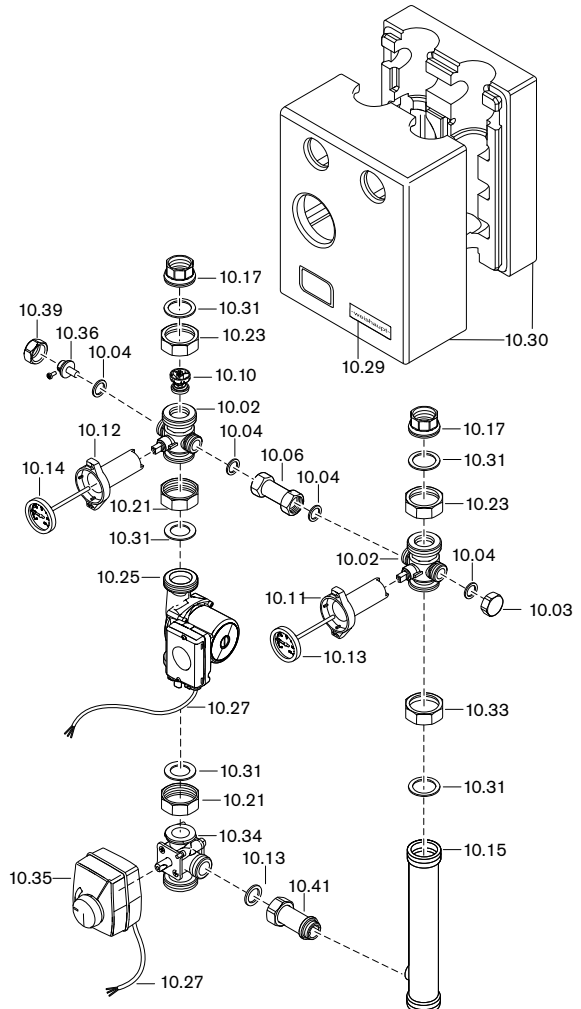
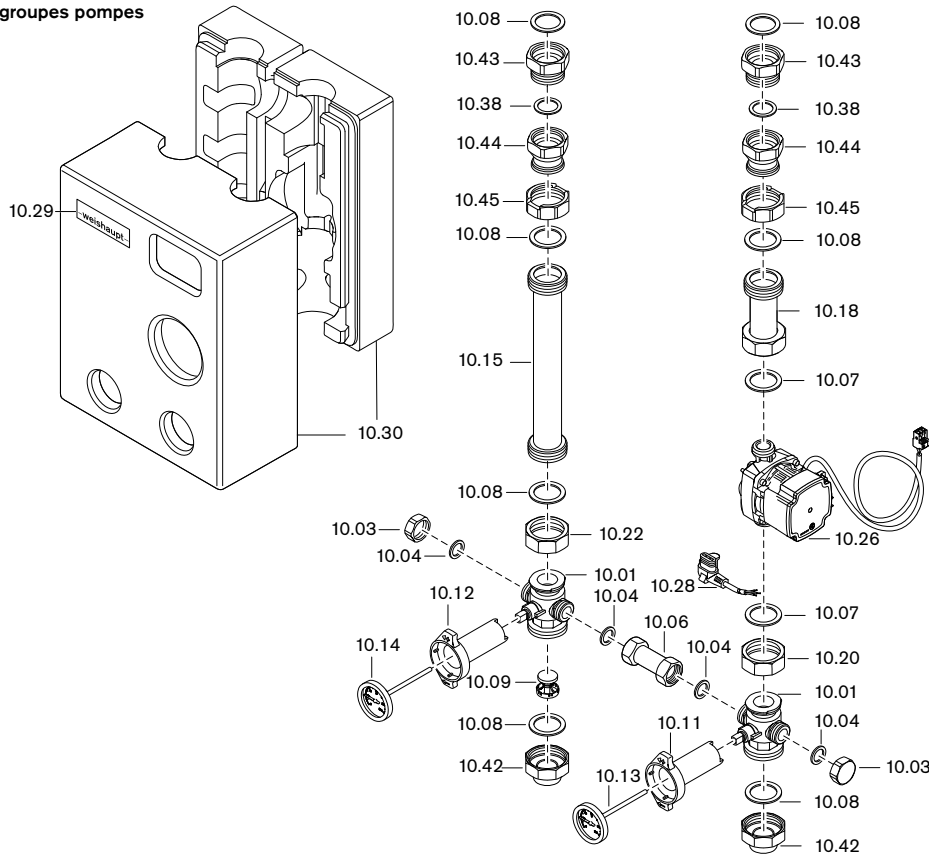

Verteiler / distributor / collecteurs
WHI distri 25-2-3,5 #1

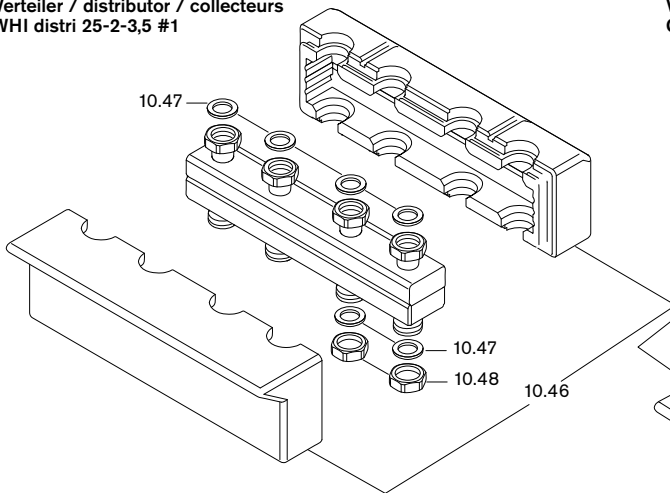

Verteiler mit hydraulischer Weiche / Distributor with hydraulic de-couple /
Collecteur avec bouteille casse-pression

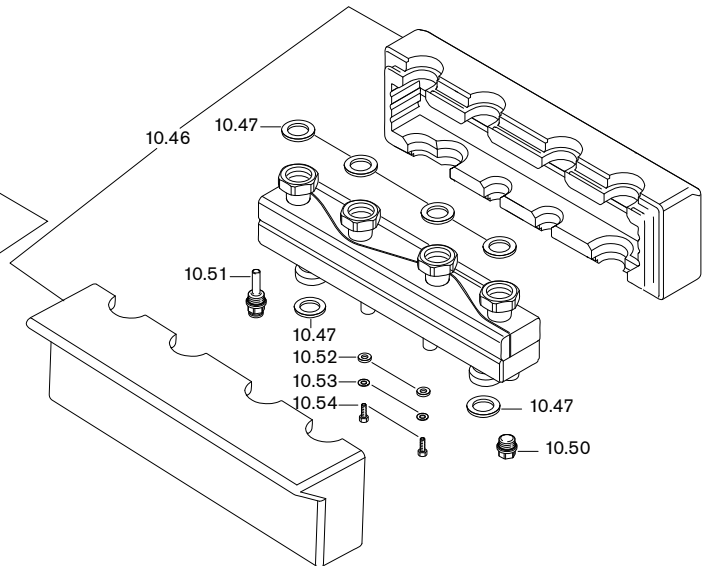

Verteiler / distributor / collecteurs
WHI distri 25-3-3,5 #1

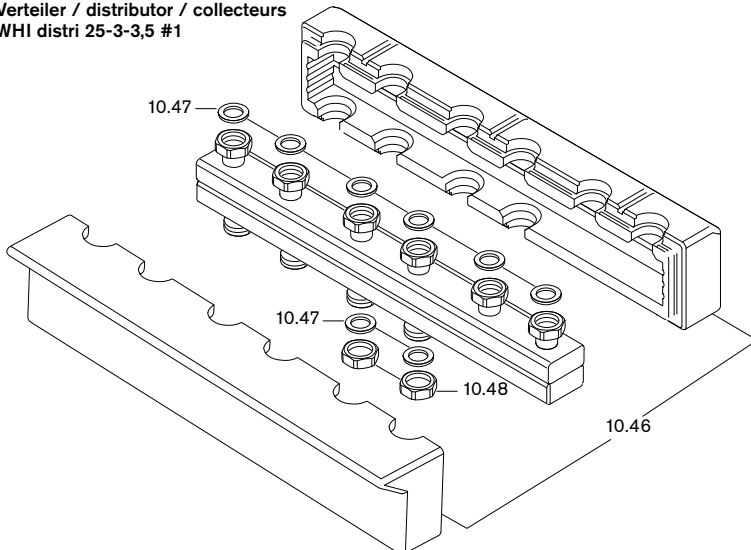

Wandkonsole / Wall bracket / Attache murale
WHÜ-A



Bild Pict. Photo	Bezeichnung Brenner-Typenreihe Burner serie Type brûleur	Bestell-Nr. Order-No. No de commande	Preis EUR (o. MwSt.)	Designation	Désignation
10.34	3-Wege-Mischer komplett Kvs 2,5 Typ 86 DN25 Kvs 4,0 G 1 x G 1 1/2 (WHM25-4) Kvs 8,0 G 1 x G 1 1/2 (WHM25-6/WHI mix) Kvs 18,0 (WHM32)	409 000 13 307 409 000 05 337 409 000 04 577 409 000 04 847		Three way mixer complete	Vanne mélangeuse complète
10.341	Dichtungssatz 3-Wege-Mischer (ohne Bild) (WHM/WHI mix)	409 000 05 692		Gasket set 3 way mixer (without picture)	Set de joints de vanne 3 voies (sans schéma)
10.35	Stellmotor ESBE Typ ARA661 230V (WHM/WHI mix) mit Anschlusskabel 2800 mm	409 000 12 992		Setting motor with conn. cable	Servomoteur avec câble rac.
10.36	Tauchhülse 3/4Fl.x 29,5 ø 6,6l (WHM/WHI mix)	409 000 04 407		Immersion sleeve	Doigt de gant
10.37	Dichtung 30 x 22 x 2 (1) AFM (WHM25/WHI mix)	480 000 07 307		Seal	Joint
10.38	27 x 39 x 2 (1 1/4) (WHM32/WHPA)	409 000 04 167			
10.39	Überwurfmutter G 3/4 x 22,2 L=13 (WHM/WHI mix)	409 000 04 427		Union nut	Contre-écrou Tube de liaison borgne
10.40	65 mm (WHM25 / WHI mix)	409 000 04 567			
10.41	62,5 mm (WHM32)	409 000 04 837			
10.42	Reduziermuffe G1 1/2l x G1A x 32 (WHPA)	409 000 05 777		Connection pipe	Manchon de réduction
10.43	Reduzierstück G1 1/2l x G1 1/4A x 32 (WHPA)	409 000 12 177		Reducing socket	Pièce de réduction
10.44	Reduziermuffe G1 1/2Fl. x G1 1/4l x 40 (WHPA)	409 000 12 187		Reducing socket	Manchon de réduction
	Verteiler			Distributor	Collecteur
10.45	Überwurfmutter G1 1/2 x 41,5 L=19 (WHPA)	409 000 12 197		Union nut	Contre-écrou
10.46	Isolierschale WHI distri 25-2-3,5 #1 WHI distri 25-3-3,5 #1 WHI distri-comp 25-2-3,5 #1	409 000 12 527 409 000 12 567 409 000 12 587		Insulating tray	Coquille d'isolation
10.47	Dichtung 32 x 44 x 2 (1 1/2)	409 000 06 597		Seal	Joint
10.48	Abschlusskappe G 1 1/2 15 mm hoch (WHI distri)	409 000 12 547		Cap	Bouchon
10.49	Wandkonsole WHÜ-A-DN20 WHÜ-A-DN25	409 000 12 497 409 000 12 507		Wall bracket	Attache murale
10.50	Verschlussstopfen 1/2 mit O-Ring	409 000 06 687		Closing plug with O ring	Bouchon obturateur avec joint torique
10.51	Tauchhülse G1/2 mit O-Ring	409 000 12 597		Immersion sleeve with O ring	Doigt de gant avec joint torique
10.52	Scheibe 10,5 x 30,0 x 2,5	430 024		Washer	Rondelle
10.53	Scheibe A 8,4	430 501		Washer	Rondelle
10.54	Schraube M8 x 18	401 502		Screw	Vis

11. Hydraulische Weichen, Systemtrennung / Hydraulic de-couple, System separation / Bouteille casse-pression, Système de séparation

Hydraulische Weichen / Hydraulic de-couple / Bouteille casse-pression

WHI comp 32-1-5 #1

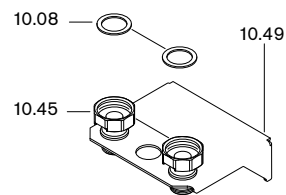
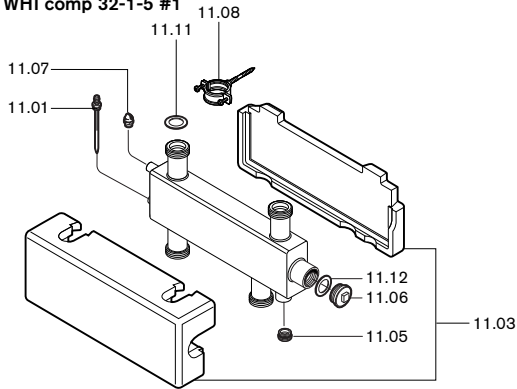

WHW 10

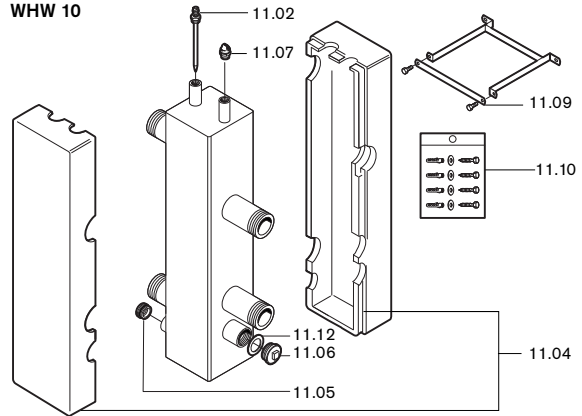

WHI comp 25-1-3,5 #1

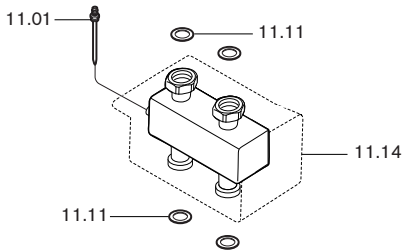

Systemtrennung / System separation / Système de séparation

WHI sepa 20 #1



Bild Pict. Photo	Bezeichnung Brenner-Typenreihe Burner serie Type brûleur	Bestell-Nr. Order-No. No de commande	Preis EUR (o. MwSt.)	Designation	Désignation
11.	Hydraulische Weichen, Systemtrennung			Hydraulic de-couple, System separation	Bouteille casse-pressure, Système de séparation
	<u>Hydraulische Weichen</u>			<u>Hydraulic de-couple</u>	<u>Bouteille casse-pressure</u>
	Tauchhülse			Immersion sleeve	Doigt de gant
11.01	R 1/2 Ø l=6,5; L=100 WHI comp 32-1-5 #1 WHI comp 25-1-3,5 #1	471 807 01 027			
11.02	R 1/2 Ø l=6,5; L=145 WHW 10	409 000 05 947			
	Isolierschale			Insulation	Isolation
11.03	WHI comp 32-1-5 #1	409 000 05 857			
11.04	WHW10	409 000 05 937			
	Verschlusschraube			Cover screw	Vis d'obturation
11.05	G 3/4 für WHW mit O-Ring	409 000 05 807			
11.06	G 1 1/4 für WHW mit Dichtung	409 000 05 817			
11.07	Entlüftungsventil 3/8	409 000 05 827		Vent valve	Robinet de purge
	Befestigungs-Set			Assembling set	Fixation
11.08	WHI comp 32-1-5 #1	409 000 05 837			
11.09	WHW 10	409 000 05 957			
11.10	Dübelset WHW10	409 000 06 007		Dowel set	Kit cheville
	Dichtung			Seal	Joint
11.11	32 x 44 x 2 (1 1/2)	409 000 06 597		(supplied loose)	(séparé)
11.12	42 x 52 x 2 (lose beigelegt)	409 000 06 737		(Magnetite collector - no picture)	(collecteur magnétique - sans image)
11.13	42 x 52 x 4 (Magnetitsammler - ohne Bild)	409 000 06 807			
11.14	Isolierschale WHI comp 25-1-3,5 #1 komplett	409 000 12 807		Insulation complete	Coquille isolante complète
	<u>Systemtrennung</u>			<u>System separation</u>	<u>Système de séparation</u>
	<u>WHI sepa 20 #1</u>				
11.20	Entlüftungsventil 3/8 mit Absperrung	662 025		Vent valve	Robinet de purge
11.21	Dichtung D 24 x d 17 x 2 (3/4)	480 000 07 077		Seal	Joint
11.22	Überwurfmutter G 3/4 x 13 x 19	480 000 07 097		Strap	Collier de serrage
11.23	Überwurfmutter G 1 1/2 x 42,3 L=16	409 000 04 327		Strap	Collier de serrage
11.24	Doppelnippel G 1 1/2A x G 1 1/2A x 45	409 000 12 867		Double nipple	Mamelon
11.25	Tauchhülse 3/4 Fl. x 29,5 Dm. 6,6 l	409 000 04 407		Immersion sleeve	Doigt de gant
11.26	Abschlusskappe G 3/4	409 000 04 107		Connection cap	Bouchon obturateur
11.27	Winkel 3/4 Fl. x 3/4 AG x 3/4 AG	480 000 07 047		Angle	Coude
11.28	Winkel 3/4 Fl. x 3/4 AG montiert mit Mutter 3/4 und Stahlring ø 22 x 2	480 000 07 657		Angle with nut and steel ring	Coude avec écrou et joint
11.29	Red.-Winkel 1 1/2 Fl. x G 3/4 l montiert mit Mutter 3/4 und Stahlring ø 22 x 2	409 000 12 877		Red. Angle with nut and steel ring	Coude de réduction avec écrou et joint
11.30	Red.-Muffe G 3/4 l x G 3/8 l x 16	480 020 02 067		Red. socket	Manchon de réduction
11.31	Sicherheitsgruppe komplett WHK	409 000 04 082		Safety assembly	Groupe de sécurité
11.31.1	Sicherheitsventil 3 bar 1/2	409 000 05 137		Safety valve	Soupape de sécurité
11.31.3	Schnellentlüfter 3/8 selbstdichtend	409 000 05 157		Quick action vent valve	Purgeur
11.31.4	Stopfen G 3/8 mit O-Ring	409 000 05 167		Cap	Bouchon
11.31.5	Manometer 4 bar	409 000 05 177		Pressure gauge	Manomètre
11.31.6	Absperrflip G 3/8	409 000 05 187		Flip open shut off	Vanne d'arrêt
11.31.7	Füll- und Entleerhahn G 1/2 mit Schlauchanschluss und Verschlusskappe 3/4	409 000 04 297		Inlet and outlet tap with hose connection, end cap and hose sleeve, nut and O ring (without picture)	Robinet de vidange et de remplissage avec raccord pour tuyau flexible, bouchon d'obturation et gaine souple, avec écrou et joint (sans photo)
	Schlauchtülle mit Mutter 3/4 und O-Ring (o. Bild)	409 000 05 207			
11.31.8	Isolierschale WHK kompl.	409 000 05 257		Insulation complete	Coquille isolante complète
11.32	T-Stück G 3/4 Fl x G 3/4 AG x G 3/4 AG	480 000 07 597		T piece	Pièce en T
11.33	Plattenwärmetauscher IC6TX 30 Platten/1P G 3/4 AG, 10 bar	480 020 02 317		Plate heat exchanger	Echangeur à plaques
11.34	Dichtung 32 x 44 x 2 (1 1/2)	409 000 14 097		Seal	Joint
11.35	Rohrbogen WHI sepa 20 G 3/4 kpl. mit Wärmedämmung	409 000 12 897		Pipe elbow complete with thermal insulation	Coude complet avec isolation
11.36	Wärmedämmschale kpl. WHI sepa 20	409 000 12 857		Heat insulation	Coquille isolante

11. Hydraulische Weichen, Systemtrennung / Hydraulic de-couple, System separation / Bouteille casse-pression, Système de séparation

Systemtrennung / System separation / Système de séparation

WHI sepa 60#1

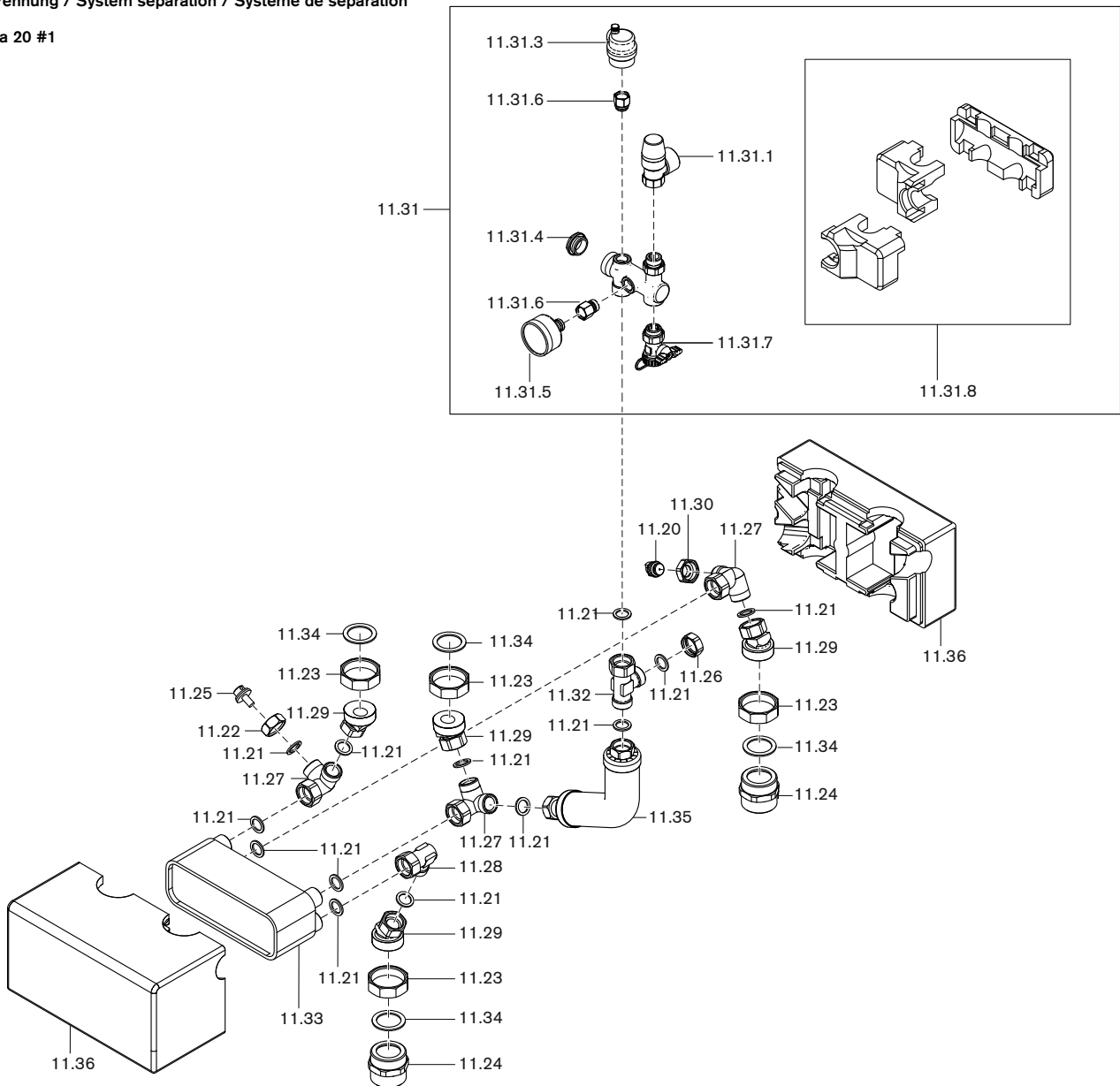
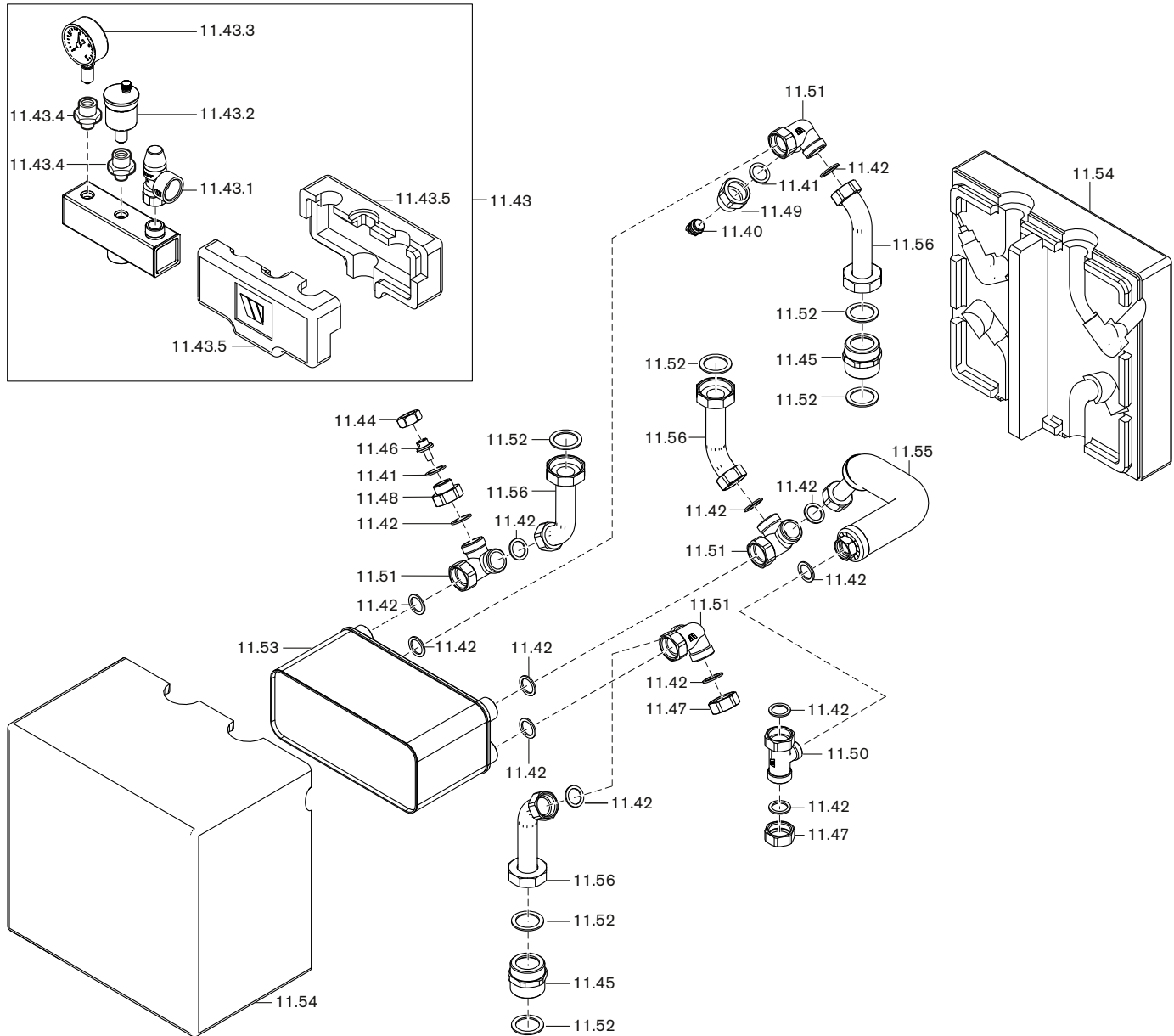

12. 3-Wege-Mischer mit Stellknopf, 3-Wege-Umschaltventilset / 3 way mixer with adjusting button, 3 way change-over valve set / Vanne mélangeuse 3 voies avec bouton de réglage, Set de vanne de commutation 3 voie

3-Wege-Mischer mit Stellknopf / 3 way mixer with adjusting button / Vanne mélangeuse 3 voies avec bouton de réglage



Bild Pict. Photo	Bezeichnung Brenner-Typenreihe Burner serie Type brûleur	Bestell-Nr. Order-No. No de commande	Preis EUR (o. MwSt.)	Designation	Désignation
	WHI sepa 60 #1				
11.40	Entlüftungsventil G 1/2 mit Absperrung	662 027		Vent valve	Robinet de purge
11.41	Dichtung D24 x d17 x 2 (3/4)	480 000 07 077		Seal	Joint
11.42	Dichtung 30 x 22 x 2 (1) AFM	480 000 07 307		Seal	Joint
11.43	Sicherheitsgruppe WHI sepa 60 komplett	409 000 12 392		Safety assembly complete	Groupe de sécurité complet
11.43.1	Sicherheitsventil 3 bar 3/4	409 000 12 947		Safety valve	Soupape de sécurité
11.43.2	Schnellentlüfter G 3/8; 12 bar; 115 °C	409 000 12 957		Quick action vent valve	Purgeur
11.43.3	Manometer 4 bar	409 000 12 967		Pressure gauge	Manomètre
11.43.4	Absperrflip G 3/8	409 000 05 187		Adapter bush	Organe d'isolement
11.43.5	Isolierschale KSG WHI sepa 60	409 000 12 977		Insulating tray	Coquille d'isolation
11.44	Überwurfmutter G 3/4 x 13 x 19	480 000 07 097		Strap	Collier de serrage
11.45	Doppelnippel R 1 1/2 A x G 1 1/2 A x 45	409 000 12 867		Double nipple	Mamelon
11.46	Tauchhülse 3/4 Fl. x 29,5 Dm. 6,6 l	409 000 04 407		Immersion sleeve	Doigt de gant
11.47	Abschlusskappe G1 l	409 000 12 307		Connection cap	Bouchon obturateur
11.48	Red.-Stück G 1 l x G 3/4 A	409 000 05 467		Red. piece	Pièce de réduction
11.49	Red.-Muffe G 1 l x G 1/2 l x 21	409 000 12 987		Red. socket	Manchon de réduction
11.50	T-Stück G 1A x G 1 Fl. x G 3/4 A montiert mit Mutter 1" und Stahling	409 000 13 287		T piece mounted with nut and steel ring	Pièce en Té monté avec écrou et joint
11.51	Winkel G 1Fl. x G 1A x G 1A	409 000 12 937		Angle	Coude
11.52	Dichtung 32 x 44 x 2 (1 1/2)	409 000 14 097		Seal	Joint
11.53	Plattenwärmetauscher Swep IC10T/60 G 1 A, 16 bar	409 000 12 927		Plate heat exchanger	Echangeur à plaques
11.54	Wärmedämmschale kpl. WHI sepa 60	409 000 12 907		Heat insulation	Coquille isolante
11.55	Rohrbogen WHI sepa 60 G 3/4 kpl. mit Wärmedämmung	409 000 12 917		Pipe elbow with thermal insulation	Coude complet avec isolation
11.56	Rohrbogen G1 x G1 1/2	409 000 13 297		Pipe elbow	Coude
12.	3-Wege-Mischer mit Stellknopf 3-Wege-Umschaltventilset			3 way mixer with adjusting button 3 way change-over valve set	Vanne mélangeuse 3 voies avec bouton de réglage, Set de vanne de commutation 3 voie
	<u>3-Wege-Mischer mit Stellknopf</u>			<u>3 way mixer with adjusting button</u>	<u>Vanne mélangeuse 3 voies avec bouton de réglage</u>
12.01	3-Wege-Mischer komplett Kvs 4,0 G1 x G1 1/2 Kvs 8,0 G1 x G1 1/2 Kvs 18,0	409 000 05 337 409 000 04 577 409 000 04 847		3 way mixer complete	Vanne mélangeuse 3 voies
12.02	Stellknopf für Mischer mit Schraube M5x12	409 000 05 277		Adjusting button for mixer with screw	Bouton de réglage pour mélangeur avec vis
12.03	Aufkleber Mischerplatte für Linkseinbau	409 000 04 587		Sticker mixer plate for left handed installation	Autocoll. pour mélangeur avec montage à gauche
12.04	Hülse für Mischer/Motor D4074 WHM	409 000 04 607		Sleeve for mixer/motor	Douille jonction mot.-van
12.05	Schraube für Mischermotorachse WHM	409 000 04 617		Screw for mixer/motor shaft	Vis pour axe moteur vanne
12.06	Einlegeteil G11 x 1 1/2Fl.	409 000 04 477		Insert	Écartement
12.07	Überwurfmutter G 1 1/2 x 42,2 L=19	409 000 04 157		Union nut	Contre-écrou
12.08	Einschraubteil G11 x G1 1/2A	480 000 07 387		Screwed insert	Ensemble à visser
12.09	Flanschmuffe G11 x G1Fl.	480 000 07 397		Flange socket	Raccordement
12.10	Überwurfmutter G1 x 28,6 L=18	480 000 07 407		Union nut	Contre-écrou
12.11	Dichtung 33 x 45 x 2 (1 1/2)	409 000 04 177		Gasket	Joint
12.12	Dichtung 30 x 22 x 2 (1)	480 000 07 307		Gasket	Joint
12.13	Dichtungssatz 3-Wege-Mischer (ohne Bild)	409 000 05 692		Seal kit 3 way mixer (without picture)	Kit d'étanchéité 3 Vanne mélangeuse 3 voies (sans photo)
12.14	Skalendeckel für Stellmotor	409 000 04 627		Scale cover for actuator	Couvercle pour servomoteur

12. 3-Wege-Mischer mit Stellknopf, 3-Wege-Umschaltventilset / 3 way mixer with adjusting button, 3 way change-over valve set / Vanne mélangeuse 3 voies avec bouton de réglage, Set de vanne de commutation 3 voies

3-Wege-Umschaltventilset / 3-Wege-Umschaltventilset / 3-Wege-Umschaltventilset

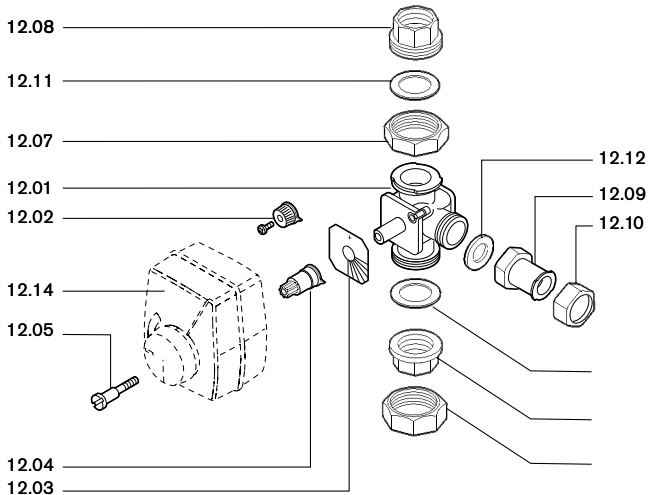
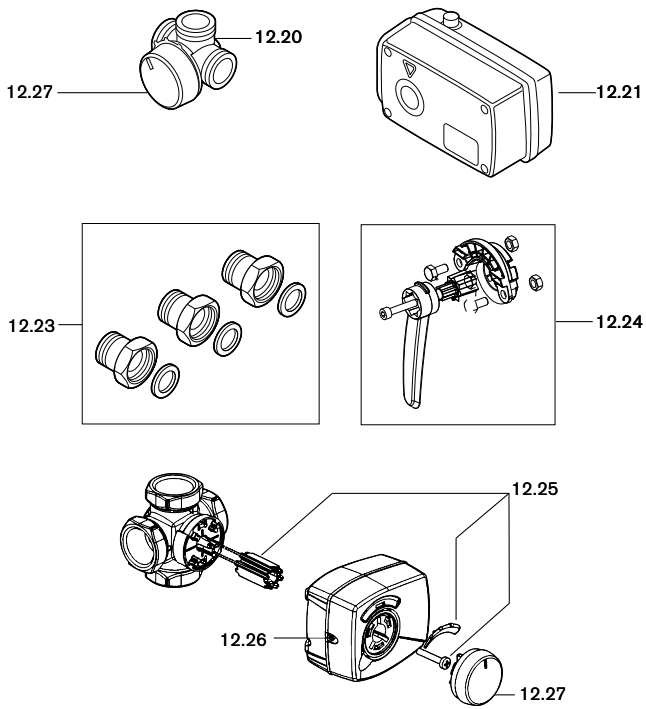

**13. Erweiterungsmodule / Extension module / Module d'extension WCM-EM 2.0/2.1
Kommunikationsmodule / Communication module / Modules de communication WCM-COM 1.0 home**

Erweiterungsmodule / Extension module / Module d'extension
WCM-EM 2.0/2.1

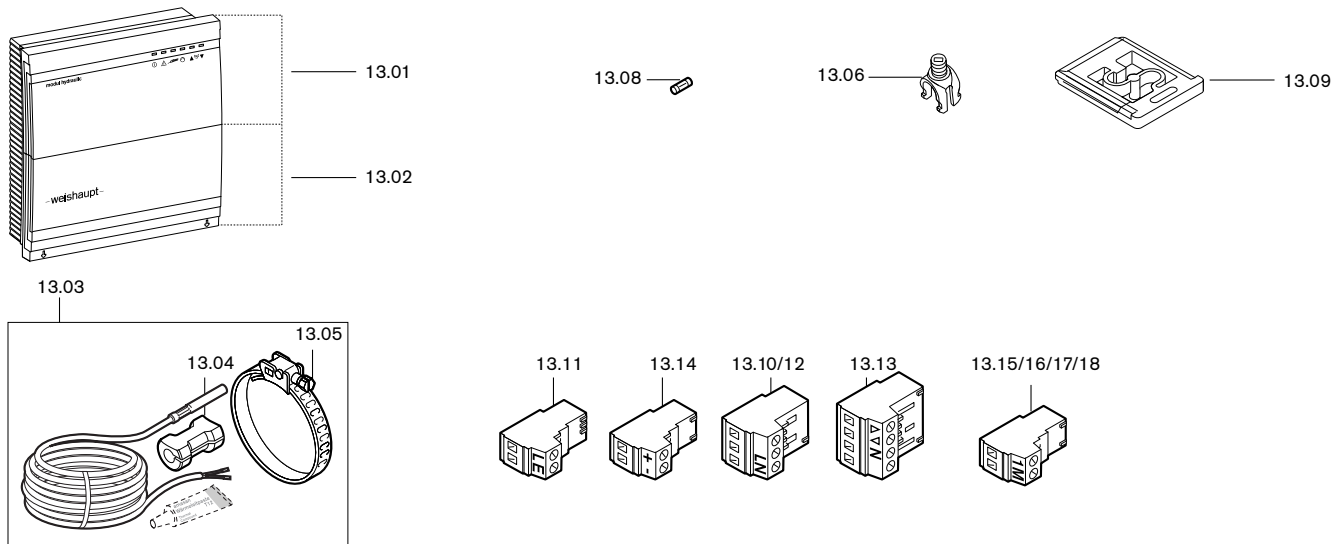

Kommunikationsmodule / Communication module / Modules de communication
WCM-COM 1.0 home



Bild Pict. Photo	Bezeichnung Brenner-Typenreihe Burner serie Type brûleur	Bestell-Nr. Order-No. No de commande	Preis EUR (o. MwSt.)	Designation	Désignation
	3-Wege-Umschaltventilset			3 way change-over valve set	Set de vanne de commutation 3 voies
12.20	3-Wege-Mischer KVS 13 DN20 KVS 17 DN25 KVS 32 DN32 KVS 45 DN40 KVS 65 DN50	480 010 03 417 480 010 03 427 480 010 03 437 480 010 03 447 480 010 03 457		3 way mixer	Vanne mélangeuse 3 voies
12.21	Stellmotor ESBE Typ ARA645 für DN 20, DN 25 und DN 32 Typ 98 für DN 40 und DN 50	480 010 03 567 480 010 03 577		Actuator ESBE Type ARA645 for DN 20, DN 25 and DN 32, Type 98 for DN 40 and DN 50	Servomoteur ESBE Type ARA645 pour DN 20, DN 25 et DN 32, Typ 98 pour DN 40 et DN 50
12.22	Wärmedämmung VRI 3-Wege-Mischer (ohne Bild) DN 20 DN 25 DN 32 DN 40	480 010 03 467 480 010 03 477 480 010 03 487 480 010 03 497		Thermal insulation VRI 3 way mixer (without picture)	Isolation thermique VRI Vanne mélangeuse 3 voies (sans photo)
12.23	Verschraubungssatz KTD112 für DN 20 für DN 25 für DN 32 für DN 40 für DN 50	480 010 03 517 480 010 03 527 480 010 03 537 480 010 03 547 480 010 03 557		Screwed union set KTD112	Kit visserie KTD112
12.24	Adapter Kit VRG801 für DN 40 und DN 50	480 010 03 647		Adapter Kit VRG801 for DN 40 and DN 50	Kit d'adaptation VRG801 pour DN 40 et DN 50
12.25	Anbausatz ARA803 für DN 20 bis DN 32 Anbausatz VRG801 DN 40 bis DN 50	480 010 03 607 480 010 03 617		Mounting kit ARA803 for DN 20 to DN 32, Mounting kit VRG801 DN 40 to DN 50	Set d'extension ARA803 pour DN 20 à DN 32, Set d'extension VRG801 DN 40 à DN 50
12.26	Kabelluke ARA804 zu Stellmotor DN 20 bis DN 32	480 010 03 627		Cable hatch ARA804 to Actuator DN 20 to DN 32	Passage de câbles ARA804 à Servomoteur DN 20 à DN 32
12.27	Stellknopf ARA902 zu Stellmotor DN 20 bis DN 32	480 010 03 637		Adjusting knob ARA902 to Actuator DN 20 to DN 32	Bouton de réglage ARA902 à Servomoteur DN 20 à DN 32
13.	Erweiterungsmodule WCM-EM 2.0/2.1 Kommunikationsmodule WCM-COM 1.0 home			Extension module Communication module WCM-COM 1.0 home	Module d'extension Modules de communication WCM-COM 1.0 home
	<u>Erweiterungsmodule WCM-EM 2.0/2.1</u>			<u>Extension module WCM-EM 2.0 in connection with WCM-FS</u>	<u>Module d'extension WCM-EM 2.0 avec WCM-FS</u>
13.01	Deckel modul hydraulik WCM-EM 2.0	481 000 00 937		Cover module hydraulic	Couvercle côté module hydraulique
13.02	Deckel Anschlussbereich	481 000 00 927		Cover connection area	Couvercle côté raccordements
13.03	Vorlauffühler NTC 5 k (Anlege-Tauchfühler)	481 000 00 872		Supply sensor (contact immersion)	Sonde de départ (sonde de contact-sonde de doigt de gant)
13.04	Hülse für Anlegefühler	411 150 22 167		Sleeve for contact sensor	Gaine pour sonde de contact
13.05	Spannband	499 316		Strap	Collier de serrage
13.06	Zugentlastungs-Set	481 000 00 947		Torsion relief set	Dispositif de maintien de câble
13.08	Feinsicherung T6,3 H	483 011 22 457		Fuse	Fusible de protection
13.09	Rastschieber für Hutschienenmontage	481 000 00 917		Sliding catch	Pièce de blocage
13.10	Stecker			Plug	Fiches
13.11	3-polig graphitgrau Rast 5 230V	716 275		3 pole grey	3 pôles gris graphit
13.12	2-polig türkisblau H1 Rast 5	716 276		2 pole turquoise	2 pôles bleu turquoise
13.12	3-polig pastellviolett MFA1	716 277		3 pole violet	3 pôles violet pastel
13.13	4-polig signalgelb MM1 Rast 5	716 278		4 pole yellow	4 pôles jaune fluo
13.14	2-polig lichtblau eBus Rast 5	716 279		2 pole light grey	2 pôles gris clair
13.15	2-polig signalgrün B1 Rast 5	716 280		2 pole green	2 pôles vert
13.16	2-polig signalgelb B3 Rast 5	716 281		2 pole yellow	2 pôles jaune fluo
13.17	2-polig weiß B6 Rast 5	716 282		2 pole white	2 pôles blanc
13.18	2-polig signalblau Leistungssteuersignal Pumpe	716 283		2 pole blue load control signal pump	2 pôles bleu fluo - signal de commande de puissance pompe
	<u>Kommunikationsmodule WCM-COM 1.0 home</u>			<u>Communication modules home</u>	<u>Modules de communication home</u>
13.21	Ethernet-Kabel 2 m	481 000 01 087		Ethernet cable	Câble Ethernet
13.22	Deckel modul com WCM-COM 1.0 home	481 000 01 257		Cover module com	Couvercle module com

14. Zubehör / Accessories / Accessoires

Wartungs-Set / Service set / Set d'entretien

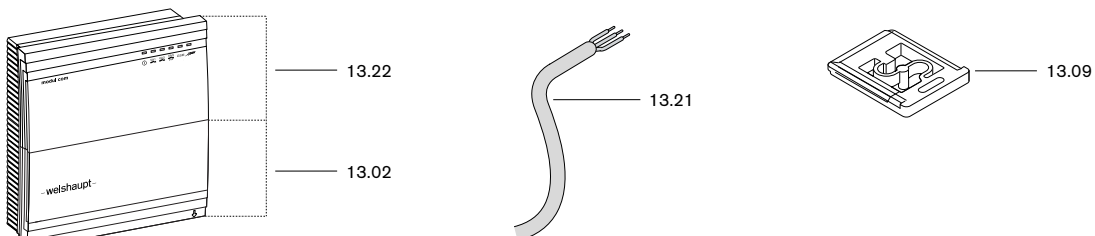
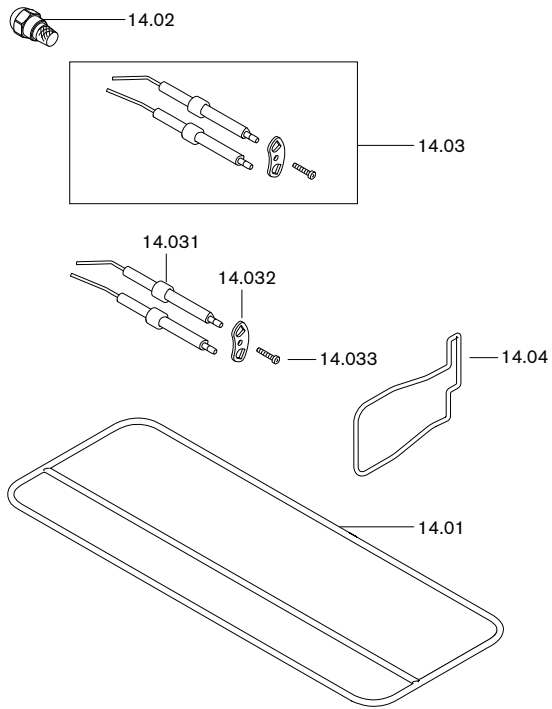

Reinigungs-Set, Bürsten-Set / Cleaning set / Set de nettoyage

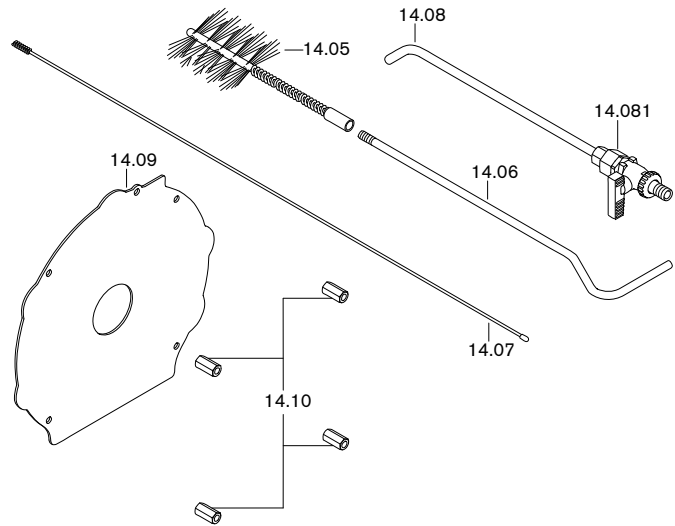

Neutralisator / Neutralisator / Neutralisateur

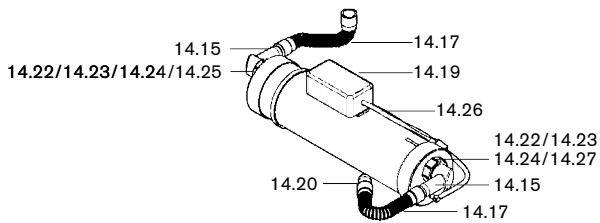

Heizungswasser-Nachfüllstation / Heating water refill station / Station de remplissage eau de chauffage

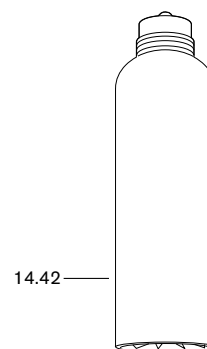
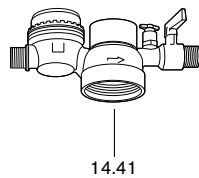
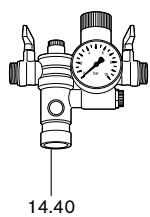

Kondensatheberleinrichtung / Condensate lift device / Pompe de relevage de condensats EE 400 W



Bild Pict. Photo	Bezeichnung Brenner-Typenreihe Burner serie Type brûleur	Bestell-Nr. Order-No. No de commande	Preis EUR (o. MwSt.)	Designation	Désignation
14.	Zubehör			Accessories	Accessoires
	<u>Wartungs-Set</u>			<u>Service set</u>	<u>Set d'entretien</u>
14.01	Dichtung Kondensatwanne WTC-OB 20-45-A	462 011 30 047		Seal condensate trap	Joint réceptacle à condensats
14.02	Düse SR 80 0,40 GPH Danfoss mit Filter (WTC-OB 20/25-A)	602 130		Nozzle with filter	Gicleur avec filtre
	Düse SR 80 0,50 GPH Danfoss mit Filter (WTC-OB 30-A)	602 132		Nozzle with filter	Gicleur avec filtre
	Düse SR 80 0,55 GPH Danfoss mit Filter (WTC-OB 35-A)	602 133		Nozzle with filter	Gicleur avec filtre
	Düse SF 80 0,65 GPH Fluidics mit Filter (WTC-OB 45-A)	602 753		Nozzle with filter	Gicleur avec filtre
14.03	Zündelektrodensatz MB 800 WL5-purflam (WTC-OB 20-35-A)	245 050 14 447		Ignition electrode set	Set d'électrodes d'allumage
14.031	Zündelektrode MB 900B (WTC-OB 45)	246 050 14 327		Ignition electrode	électrodes d'allumage
14.032	Befestigungsblech MB 900B (WTC-OB 45)	246 050 14 337		Fixing plate	Plaque de fixation
14.033	Schraube M4 x 16 Torx-Plus 20 IP (WTC-OB 45)	409 224		Screw	Vis
14.04	Dichtung Brennergehäuse WTC-OB	246 050 01 067		Gasket burner housing	Joint carcasse brûleur
	<u>Reinigungs-Set, Bürsten-Set</u>			<u>Cleaning set</u>	<u>Set d'entretien</u>
14.05	Bürstenkopf 100 x 85 x 28 / 250 mm lang	400 110 00 027		Brush head	Tête de brosse
14.06	Griffteil Länge 420 mm	400 110 00 047		Handle part	Racloir
14.07	Bürste mit stumpfer Öse 800 x 25	461 011 00 087		Brush	Brosse
14.08	Reinigungslanze	461 000 00 072		Cleaning lance	Lance de nettoyage
14.081	Einschraubstutzen	461 000 00 067		Threaded socket	Bride à visser
14.09	Reinigungsplatte	462 000 00 037		Cleaning plate	Plaque de nettoyage
14.10	Sechskantbolzen M8 x 27	462 000 00 047		Hexagonal bolt	Goujon six pans
	<u>Neutralisator</u>			<u>Neutraliser</u>	<u>Neutralisateur</u>
14.15	Winkelanschluss PP D=25mm	462 000 00 067		Elbow joint	Raccord coudé
14.16	Diffusor PP (ohne Bild)	462 000 00 177		Diffusor PP (without picture)	Diffuseur PP (sans photo)
14.17	Kondensatschlauch 25 x 215	482 101 30 647		PVC hose	Tube PVC
14.18	Klettstreifen-Pilzkopf Set (ohne Bild)	462 000 00 187		Velcro strip-mushroom head set (without picture)	Set de bandes collantes (sans photo)
14.19	Booster 230 V 1,5m Anschlusskabel	462 000 00 077		Booster	Booster
14.20	Winkel PP D=25-26mm	462 000 00 087		Elbow	Coude
14.21	Nachfüll-Granulat GN 5kg (ohne Bild)	462 000 00 097		Refill granules (without picture)	Granulé d'appoint (sans photo)
14.22	Überwurfmutter 1 1/2" BSP PP/DN40	462 000 00 147		Union nut	Contre-écrou
14.23	Gleitring 40 x 44 x 1	462 000 00 157		Seal ring	Bague de guidage
14.24	Keildichtring 39 x 42 x 7,5 NBR	462 000 00 167		Wedge compression	Bague d'étanchéité
14.25	Stecksieb PA6 / DN40	462 000 00 197		Strainer	Filter à incorporer
14.26	Luftschlauch mit Rückschlagventil	462 000 00 207		Air hose with non return valve	Tube d'air avec clapet anti-retour
14.27	Rohrsieb	482 000 00 297		Pipe screen	Filter tubulaire
	<u>Heizungswasser-Nachfüllstation</u>			<u>Heating water - refill station</u>	<u>Station de remplissage eau de chauffage</u>
14.40	Nachfüllarmatur Systemtrenner BA mit Verschraubungen, DN 15	482 000 00 217		Refill fitting system separator with screwed union	Armature de remplissage Système de séparation avec raccord
14.41	Enthärter-Station AQA therm HES mit integriertem Wasserzähler (ohne Kartusche)	482 000 00 227		Softener Station with integral water meter (without cartridge)	Station d'adoucisseur avec compteur d'eau intégré (sans cartouche)
14.42	Kartusche SRC für Enthärter Station AQA	482 000 00 237		Cartridge SRC for softener station	Cartouche SRC pour station d'adoucisseur
	<u>Kondensathebeeinrichtung EE 400 W</u>				
14.50	PVC-Schlauch 8 x 2 mm, 6 m lang (ohne Bild)	669 434		PVC hose (without picture) with O ring	Tuyau PVC (sans schéma) avec joint torique
14.51	Rückschlagventil G 3/8 mit O-Ring	462 000 00 137		Non return valve with O ring	Clapet anti-retour avec joint torique

15. Sammelsiphon-Set, Luft- und Sediment-Abscheide-Set
Collector siphon set, Air / sediment separator set
Siphon collecteur, Set de dégazage et de désembouage

Sammelsiphon-Set / Collector siphon set / Siphon collecteur

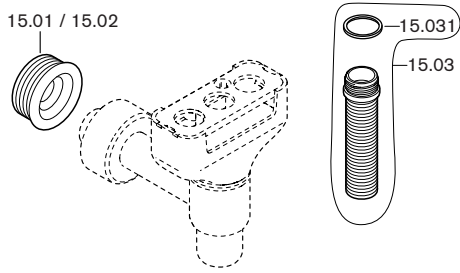

Luft- und Sediment-Abscheide-Set / Air/sediment separator set / Set de dégazage et de désembouage



Bild Pict. Photo	Bezeichnung Brenner-Typenreihe Burner serie Type brûleur	Bestell-Nr. Order-No. No de commande	Preis EUR (o. MwSt.)	Designation	Désignation
15.	Sammelsiphon-Set, Luft- und Sediment-Abscheide-Set WHL 1.0			Collector siphon set, Air/sediment separator set	Siphon collecteur, Set de dégazage et de désembouage
	<u>Sammelsiphon-Set</u>			<u>Collector siphon</u>	<u>Siphon collecteur</u>
15.01	Siphonmanschette DN30 auf HT50	480 000 07 957		Siphon collar	Manchette siphon
15.02	Siphonmanschette DN30 auf HT40	480 000 07 967		Siphon collar	Manchette siphon
15.03	Ablaufschlauch G3/4 x 1000 mm lang mit O-Ring	511 502 02 422		Outlet hose with O ring	Tube d'évac. avec joint torique
15.031	O-Ring 18 x 2,0	445 137		O ring	Joint torique
	<u>Luft- und Sediment-Abscheide-Set WHL 1.0</u>			<u>Air and sediment separator set</u>	<u>Groupe de dégazage et de désembouage</u>
15.04	Luftabscheider G1 1/2l x G1 1/2A mit Schnellentlüfter	409 000 14 127		De-aerator with quick action vent valve	Dégazeur avec dégazage rapide
15.05	Ersatz-Entlüfterkappe für Luftabscheider	409 000 14 137		Replacement de-aerator cap for de-aerator	Capuchon remplacement pour dégazeur
15.06	Schlammabscheider G1 1/2l x G1 1/2A mit KFE-Hahn G1/2	409 000 14 147		Sludge separator with KFE cock	Désemboueur avec vanne
15.07	Wärmedämmschale komplett Luft-/Schlammabscheider	409 000 14 157		Heat insulation complete air/sludge separator	Coquille isolante complète pour dégazeur/désemboueur
15.08	Silikon-Schlauch Dm. 12 x 2 1000 lang (ohne Bild)	409 000 14 177		Silicone hose (without picture)	Tuyau souple (sans photo)
15.09	Dichtung 32 x 44 x 2	409 000 14 097		Gasket	Joint
15.10	Überwurfmutter G1 1/2 x 42 L=18mm	409 000 14 077		Union nut	Contre-écrou

16. WAL-PP ab DN 80

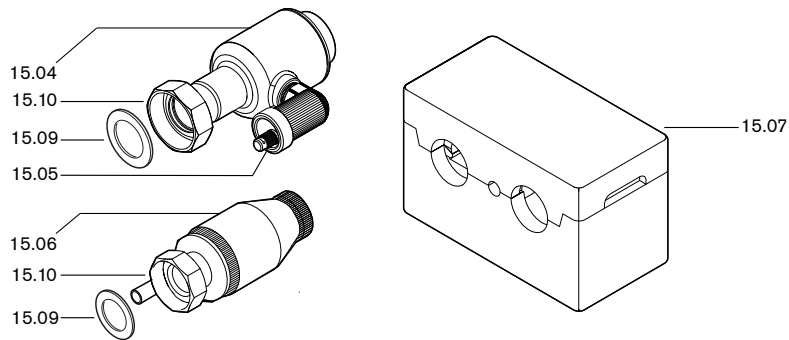

Bild Pict. Photo	Bezeichnung Brenner-Typenreihe Burner serie Type brûleur	Bestell-Nr. Order-No. No de commande	Preis EUR (o. MwSt.)	Designation	Désignation
16.	WAL-PP ab DN 80				
16.01	Deckel PP DN 110 mit Profildichtung für Revisionsstück DN 110 und DN 125	669 171		Cover with sealing for inspection piece	Couvercle avec joint pour pièce de révision
16.02	Profildichtung DN 110 für Deckel PP DN 110	669 208		Sealing for cover	Joint pour couvercle
16.03	Deckel DN 80 für Revisionsstück DN 80 PP DN 110 für Revisionsstück DN 110	480 000 09 477 669 258		Cover for inspection piece for inspection piece	Couvercle pour pièce de révision pour pièce de révision
16.04	Runddichtung DN 80 für Deckel DN 80 DN 80 für Revisionsstück DN 110 für Deckel Revisionsstück DN 160/110 225 x 50 für Siphon der Abgasabsperrinrichtung	480 000 09 487 669 182 669 259 669 293		Sealing for cover for inspection piece for inspection piece cover for flue gas shut off device siphon	Joint pour couvercle pour pièce de révision pour trappe de révision pour siphon du clapet de fumées
16.05	Deckel für Revisionsstück PP/PP, DN 80	480 000 10 287		Cover for revision piece	Couvercle pour pièce de révision
16.06	Deckel weiß DN 125 für Revisionsstück INOX DN 125 für Revisionsstück INOX DN 160 für Revisionsstück INOX DN 185 für Revisionsstück	669 173 669 174 669 175 669 176		Cover white for inspection piece refined steel for inspection piece refined steel for inspection piece refined steel for inspection piece	Couvercle blanc pour trappe inox pour trappe de révision inox pour trappe de révision inox pour trappe de révision
16.07	Set (Gewinding, Sprengring, T-Dichtung für Flexrohr) DN 80 (bis Ende 2012) DN 110	669 177 669 178		Set (threaded washer, spring washer, T seal for flex. pipe)	Set de joints (pour tube flexible)
16.08	T-Dichtung DN 80 für Schraubkupplung PP EPDM DN 110 für Schraubkupplung PP DN 125 für Rohr weiß DN 125/80 DN 160 für Rohr weiß DN 160	480 000 08 847 669 355 669 181 669 257		T seal for screwed coupl. for screwed coupl. for pipe white for pipe white	Joint en T pour manchon à vis. pour manchon à visser pour tube blanc pour tube blanc
16.09	Distanzhalter DN 125/80 mit Kerbe DN 160/110 mit Kerbe	480 000 09 047 480 000 10 757		Distance piece with notch with notch	Pièce d'écartement avec encoches avec encoches
16.10	Abstandshalteclip DN 80 für Rohr DN 125/80	669 184		Spacer clip for pipe	Clips pour pièce d'écartement
16.11	Dichtung DN 80 für PP-Abgasrohr EPDM DN 110 für PP-Abgasrohr DN 125 für PP-Abgasrohr DN 160 für PP-Abgasrohr DN 200 für PP-Abgasrohr	669 252 669 212 669 295 669 296 669 210		Seal DN 80 for PP flue gas pipe DN 110 for PP flue gas pipe DN 125 for PP flue gas pipe DN 160 for PP flue gas pipe DN 200 for PP flue gas pipe	Joint d'étanchéité DN 80 pour conduite gaz PP DN 110 pour conduite gaz PP DN 125 pour conduite gaz PP DN 160 pour conduite gaz PP DN 200 pour conduite gaz PP
16.12	DN 80 für Schachtabdeckung PE und Mündungsabschluss DN 110 für Schachtabdeckung PE und Mündungsabschluss	669 202 669 203		for chimney cover PE and chimney outlet for chimney cover PE and chimney outlet	pour chapeau de cheminée PE et partie terminale pour chapeau de cheminée PE et partie terminale
16.13	Mündungsrohr UV-beständig DN 80 0,5 m, PP-schwarz DN 80 1,7 m, PP-schwarz DN 110 0,5 m, PP-schwarz DN 125 0,5 m, PP-schwarz DN 160 0,5 m, PP-schwarz DN 200 0,5 m, PP-schwarz	669 200 480 000 10 987 669 201 669 375 669 376 669 377		Mouth pipe UV resistant black black black black black black black	Embout terminal protégé UV noir noir noir noir noir noir
	Mündungsrohr INOX DN 80 0,5 m DN 110 0,5 m DN 125 0,5 m	669 378 669 379 669 380		Mouth pipe INOX	Embout terminal inox
16.14	Deckel PP DN 160 mit Runddichtung für Revisionsstück und Endstück DN 160 und DN 200	669 205		Lid with round gasket for revision piece and end piece	Couvercle PP avec joint pour trappe de visite et pièce terminale
16.15	Schraubkappe Siphon mit Runddichtung (Abgasabsperrinrichtung)	480 000 10 632		Screw cap siphon with round seal (flue gas shut off device)	Bouchon Siphon avec joint (clapet de fumées)
16.16	Deckel PP mit Dichtung für Revisionsbogen PP/PP 87° DN 125/80	669 294		Cover with sealing for inspection elbow	Couvercle avec joint pour coude de révision
16.17	Dichtung für Deckel PP (für Revisionsbogen DN 125/80)	669 298		Sealing for cover (for inspection elbow)	Joint pour couvercle (pour coude de révision)
16.18	Schutzrohr PE DN 125 0,3 m	480 000 06 297		Protective pipe	Tube protection
16.19	Kondensatschlauch DN 40, 1500 mm lang	480 000 08 687		Condensate hose	Tuyau condensats
16.20	Einsatz UV für Flexrohr Sprengring DN 80 DN 110	480 000 06 887 480 000 06 917		Insert UV for flex tube safety ring	Embout pour tube flexible protégé anti UV
16.21	Reparaturset Flexrohr DN 80 DN 110	480 000 08 852 480 000 06 892		Repair kit flex tube	Kit de réparation tube flexible
16.22	Flex-Gewinding Set DN 80	480 000 08 822		Flexible threaded ring set	Set de raccords flexibles
16.23	Revisionsdeckel PP DN 160 mit Dichtung PPs DN 160 mit Dichtung	669 471 669 473		Revision cover with gasket with gasket	Couvercle de révision avec joint avec joint
16.24	Dichtung Revisionsdeckel DN 160 EPDM	669 472		Seal revision cover	Joint pour couvercle de révision
16.25	Siphon Flasche DN35 (Rohr mit Kondensatablauf)	480 000 14 447		Siphon bottle (pipe with condensate outlet)	Siphon (tuyau avec évacuation condensats)
16.26	Kondensatschlauch 25 x 1500 lang (Rohr mit Kondensatablauf)	480 000 14 457		Condensate hose (pipe with condensate outlet)	Tuyau d'évacuation condensats (tuyau avec évacuation condensats)

16. WAL-PP ab DN 80





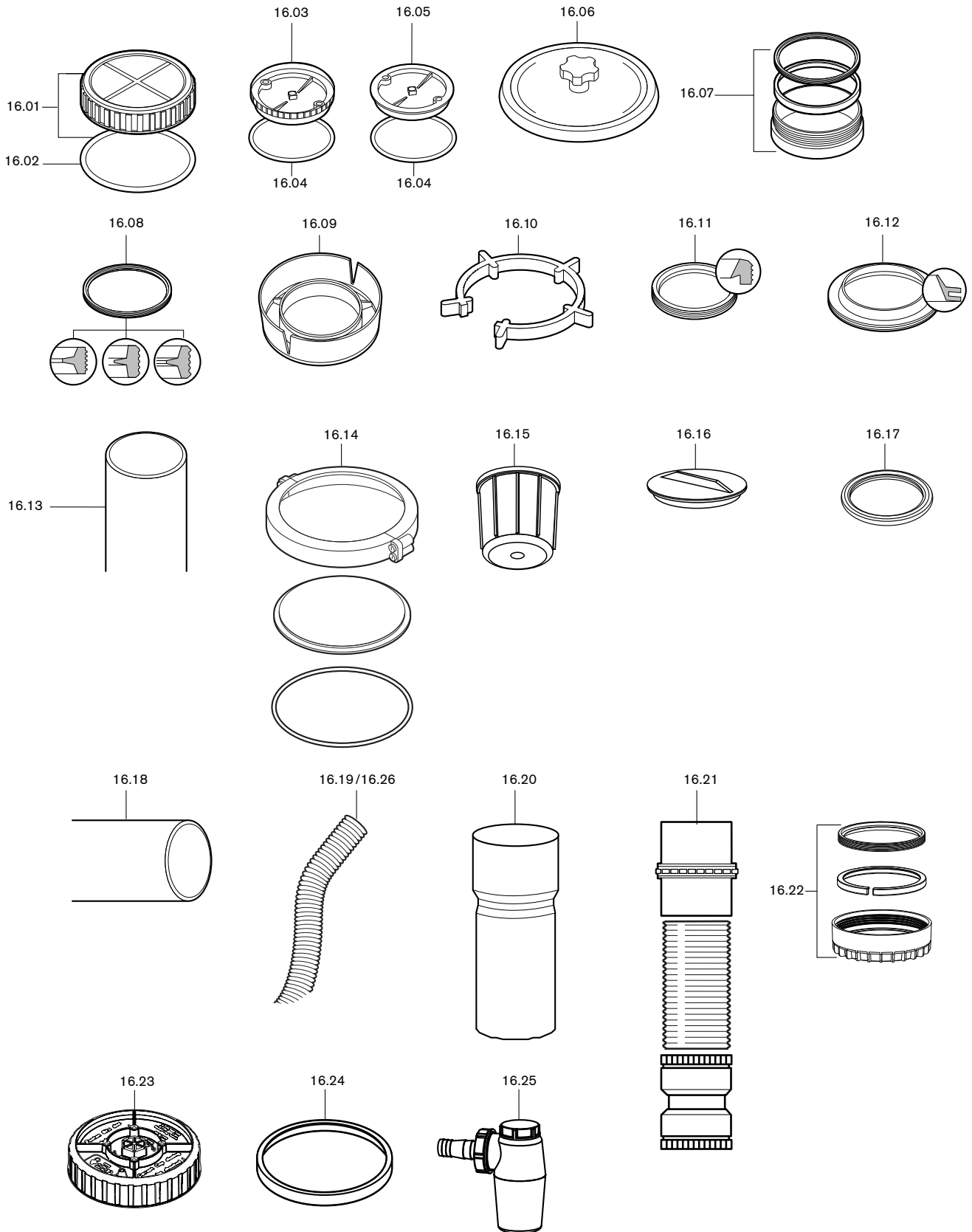





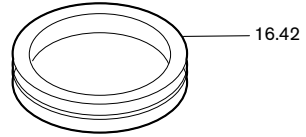
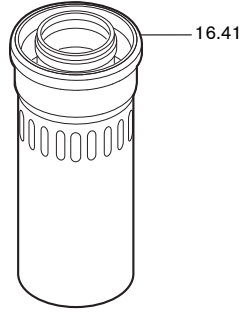
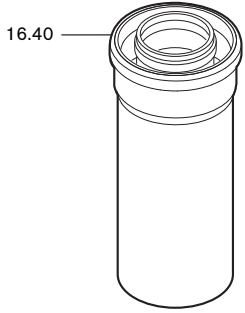
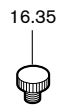
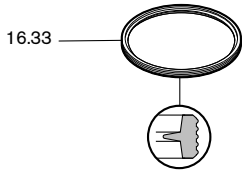
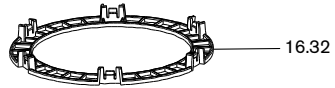
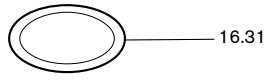
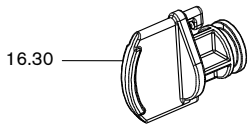

Bild Pict. Photo	Bezeichnung Brenner-Typenreihe Burner serie Type brûleur	Bestell-Nr. Order-No. No de commande	Preis EUR (o. MwSt.)	Designation	Désignation
	<u>Universal-Kesselanschlussstück</u>			<u>Universal boiler connection piece</u>	<u>Raccordement chaudière universel</u>
16.30	Stopfen PP grau	669 253		Plug grey	Bouchon gris
16.31	Runddichtung 11 x 2 für Stopfen	669 254		Sealing for plug	Joint pour bouchon
16.32	Gitter DN 80	669 255		Grill	Grille
16.33	T-Dichtung DN 125	669 256		T-sealing	Joint T
16.34	Blechschauben-Set weiß 4,2 x 13	669 261		Screw set	Set de vis tôle blanches
	<u>Kesselanschlussstück</u>			<u>Boiler connection piece</u>	<u>Raccord. chaudière</u>
16.35	Rändelschraube M14 PP	669 185		Screw	Vis
16.36	Runddichtung DN 14	669 186		Sealing	Joint
16.37	Durchführungsdichtung DN 20 weiß	669 187		Sealing white	Joint de passage blanc
16.38	Blechschauben-Set St. 4,2 x 9,5 weiß DIN 7981 (4 Stück)	669 188		Screw-Set white (4 off)	Set de vis tôle blanches (4 pièces)
16.39	Stopfen DN 20 weiß	669 189		Plug white	Bouchon blanc
	<u>Luftumspülte Grundbausätze</u>			<u>Air circulated basic components</u>	<u>Éléments de raccordement de base concentriques avec entrée d'air en périphérie</u>
16.40	Rohr weiß 0,25 m DN 125/80 mit Abdichtung	480 000 06 782		Pipe white 0.25 m DN 125/80 with seal	Tube blanc 0,25 m DN 125/80 avec joint
16.41	Rohr weiß 0,25 m DN 125/80 mit Zuluftsclitzen und Abdichtung	480 000 06 792		Pipe white 0.25 m DN 125/80 with air inlet slots and seal	Tube blanc 0,25 m DN 125/80 avec ouilles d'amenée d'air
16.42	Durchführungsdichtung DN 80	480 000 06 807		Grommet seal	Joint de passage

Produkt		Beschreibung	Leistung
	W-Brenner	Die millionenfach bewährte Kompakt-Baureihe: Sparsam, zuverlässig, vollautomatisch. Öl-, Gas- und Zweistoffbrenner für Ein- und Mehrfamilienhäuser sowie Gewerbebetriebe. Als purflam Brenner wird Öl nahezu rußfrei verbrannt und NO _x -Emissionen nachhaltig reduziert.	bis 570 kW
	monarch® und Industriebrenner	Der legendäre Industriebrenner: Bewährt, langlebig, übersichtlich. Öl-, Gas- und Zweistoffbrenner für zentrale Wärmeversorgungsanlagen.	bis 12700 kW
	multiflam® Brenner	Innovative Weishaupt-Technologie für Großbrenner: Minimale Emissionswerte besonders bei Leistungen über ein Megawatt. Öl-, Gas- und Zweistoffbrenner mit patentierter Brennstoffaufteilung.	bis 17.000 kW
	WK-Industriebrenner	Kraftpakete im Baukastensystem: Anpassungsfähig, robust, leistungsstark. Öl-, Gas- und Zweistoffbrenner für Industrieanlagen.	bis 28.000 kW
	Thermo Unit	Die Heizsysteme Thermo Unit aus Guss oder Stahl: Modern, wirtschaftlich, zuverlässig. Für die umweltschonende Beheizung von Ein- und Mehrfamilienhäusern. Brennstoff: Wahlweise Gas oder Öl.	bis 55 kW
	Thermo Condens	Die innovativen Gas-Brennwertgeräte mit SCOT-System: Effizient, schadstoffarm, vielseitig. Ideal für Wohnungen, Ein- und Mehrfamilienhäuser. Und für den großen Wärmebedarf als bodenstehende Gas-Brennwertkessel mit bis zu 1200 kW Leistung (Kaskade).	bis 1.200 kW
	Wärmepumpen	Das Wärmepumpenprogramm bietet Lösungen für die Nutzung von Wärme aus der Luft, der Erde oder dem Grundwasser. Die Systeme sind geeignet für Sanierung oder Neubau.	bis 130 kW
	Solar-Systeme	Gratisenergie von der Sonne: Perfekt abgestimmte Komponenten, innovativ, bewährt. Formschöne Flachdachkollektoren zur Heizungsunterstützung und Trinkwassererwärmung.	
	Wassererwärmer / Energiespeicher	Das attraktive Programm zur Trinkwassererwärmung umfasst klassische Wassererwärmer, die über ein Heizsystem versorgt werden und Energiespeicher, die über Solarsysteme gespeist werden können.	
	MSR-Technik / Gebäudeautomation	Vom Schaltschrank bis zur Komplettsteuerung von Gebäudetechnik – bei Weishaupt finden Sie das gesamte Spektrum moderner MSR Technik. Zukunftsorientiert, wirtschaftlich und flexibel.	