

Ersatzteile für
Thermo Unit WTU-G
sowie Zubehör

Spare parts for
Thermo Unit WTU-G
and accessory parts

Pièces de rechange pour
Thermo Unit WTU-G
et accessoires de
raccordement toutes
chaudières

–weishaupt–

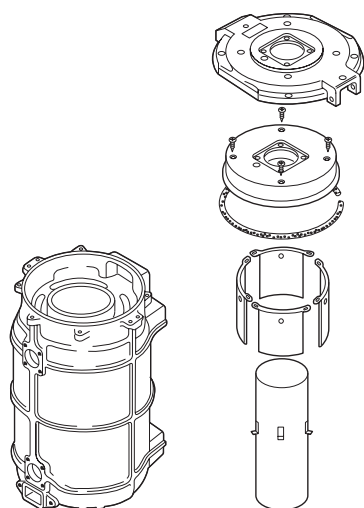

Wärmetauscher

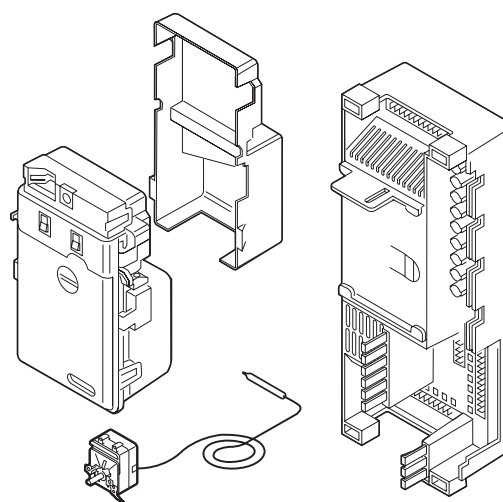

Regelung

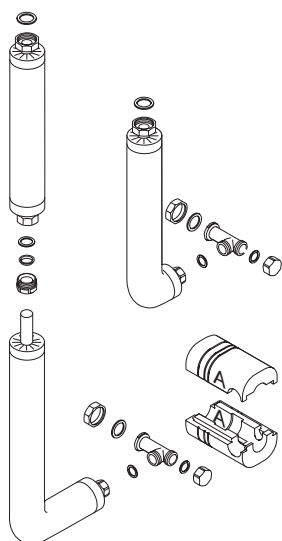

Hydraulik

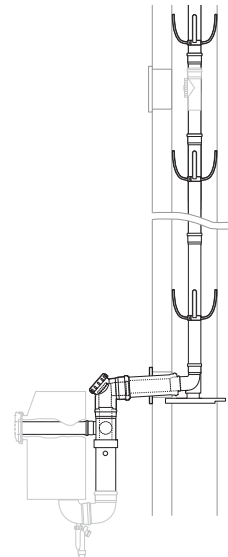

Abgassystem

1. Kesselkörper WTU-G



Bild Pict. Photo	Bezeichnung	Bestell-Nr. Order-No. No de commande	Preis EUR (o. MwSt.)	Designation	Désignation
1.	Kesselkörper WTU-G			Boiler body	Corps de chauffe
1.1	Kesselkörper WTU15/20 WTU 25 WTU 30 WTU 37 WTU 45	401 110 01 60 7 401 120 01 60 7 401 130 01 60 7 401 210 01 60 7 401 220 01 60 7		Boiler body	Corps de chauffe
1.2	Kesseltür, komplett mit Isolierung	WTU 15-30 WTU 37-45	401 110 01 66 2 401 210 01 66 2	Boiler door	Porte chaudière
1.3	Isolierung für Kesseltür	WTU15-30 WTU 37-45	401 110 01 76 7 401 210 01 65 7	Insulation for boiler door	Isolation pour porte chaudière
1.4	Schraube	G 1/4 A	409 005	Screw	Vis
1.5	Dichtring	13,5 x 19 x 1,5	441 028	Sealing ring	Joint
1.7	Kesselboden	WTU 15-30 WTU 37-45	401 110 01 05 7 401 210 01 12 2	Boiler floor	Fond chaudière
1.8	Isolierung-Kesselboden	WTU 15-30 WTU 37-45	401 110 01 06 7 401 210 01 06 7	Insulation	Isolation du fond
1.9	Ronde	WTU 15-30 WTU 37-45	401 110 01 79 7 401 210 01 72 7	Disc	Protection métallique
1.10	Dichtschnur, asbestfrei, Preis pro Meter 10 mm ø		499 190	Sealing cord, asbestos free	Cordon d'étanchéité
1.101	15 mm ø		499 225		
1.11	Brennkammer- Einsatz	WTU 15-20 WTU 25 WTU 30 WTU 37 WTU 45	401 110 01 29 2 401 120 01 06 2 401 130 01 03 2 401 210 01 13 2 401 220 01 03 2	Combustion chamber insert	Chambre de combustion
1.111	Brennkammer- Einsatz WTU mit purflam-Brenner	WTU 15-20 WTU 25 WTU 30	401 110 01 81 7 401 120 01 81 7 401 130 01 81 7	Combustion chamber insert WTU with purflam burner	Insert de chambre de combustion pour brûleur purflam
1.12	Brennkammerring	WTU 15-30	401 110 01 72 7	Comb. chamber ring	Rondelle
1.121	Brennkammerring WBM-G, D86, WTU 15-30		401 110 01 78 7	Comb. chamber ring	Rondelle
1.13	Adapter für Abgasanschluss, Ausf. FR (o. Bild)		411 150 01 09 7	Adaptor for flue gas outlet	Adapteur pour bride fumées
1.14	Abgasstutzen	WTU 15-30 WTU 37-45	401 110 01 30 7 401 210 01 08 7	Flue gas outlet	Bride évacuation fumées
1.15	Schraube M10 x 1	DIN 906	409 023	Screw	Vis
1.16	Reinigungsflansch komplett		401 110 01 04 2	Cleaning flange	Bride trappe de visite
1.17	Isolierung für Reinigungsflansch	114 x 48 x 75	401 110 01 77 7	Insulation for cleaning flange	Isolation pour bride trappe de visite
1.18	Blindflansch		401 110 01 51 7	Blank flange	Bride pleine
1.19	Gewindeflansch für Temperaturfühler	G 3/4	401 110 01 25 2	Screwed flange for temperature sensor	Bride pour sonde de température
1.20	Profildichtung TK105		401 110 01 52 7	Sealing ring	Joint
1.21	Wirbulator	WTU 15 WTU 20/25/30 WTU 37-45	401 110 01 15 7 401 110 01 80 7 401 210 01 12 7	Turbulator	Turbulateur
1.21	Wirbulator WTU mit purflam-Brenner	WTU 15-30	401 110 01 80 7	Turbulator	Turbulateur
1.22	Tauchhülse	G 3/4	401 110 01 24 2	Immersion sleeve	Doigt de gant
1.23	Haltefeder für Kapillarrohr		401 110 01 27 7	Retaining spring for capillary tube	Ressort de maintien pour capillaire
1.24	Gewindeflansch, G1 1/2 A, 170 mm lang		401 110 01 73 2	Screwed flange	Bride
1.25	Verschluss-Schraube G 1/2"		401 110 01 38 7	Screw	Bouchon
1.26	Reinigungs-Set		400 110 00 08 2	Cleaning set	Kit de nettoyage
1.27	Bürstenkopf	100 x 85 x 28 100 x 25 x 25	400 110 00 02 7 400 110 00 03 7	Brush head	Brosse
1.28	Griffteil		400 110 00 04 7	Handle	Poignée

1. Kesselkörper WTU-G

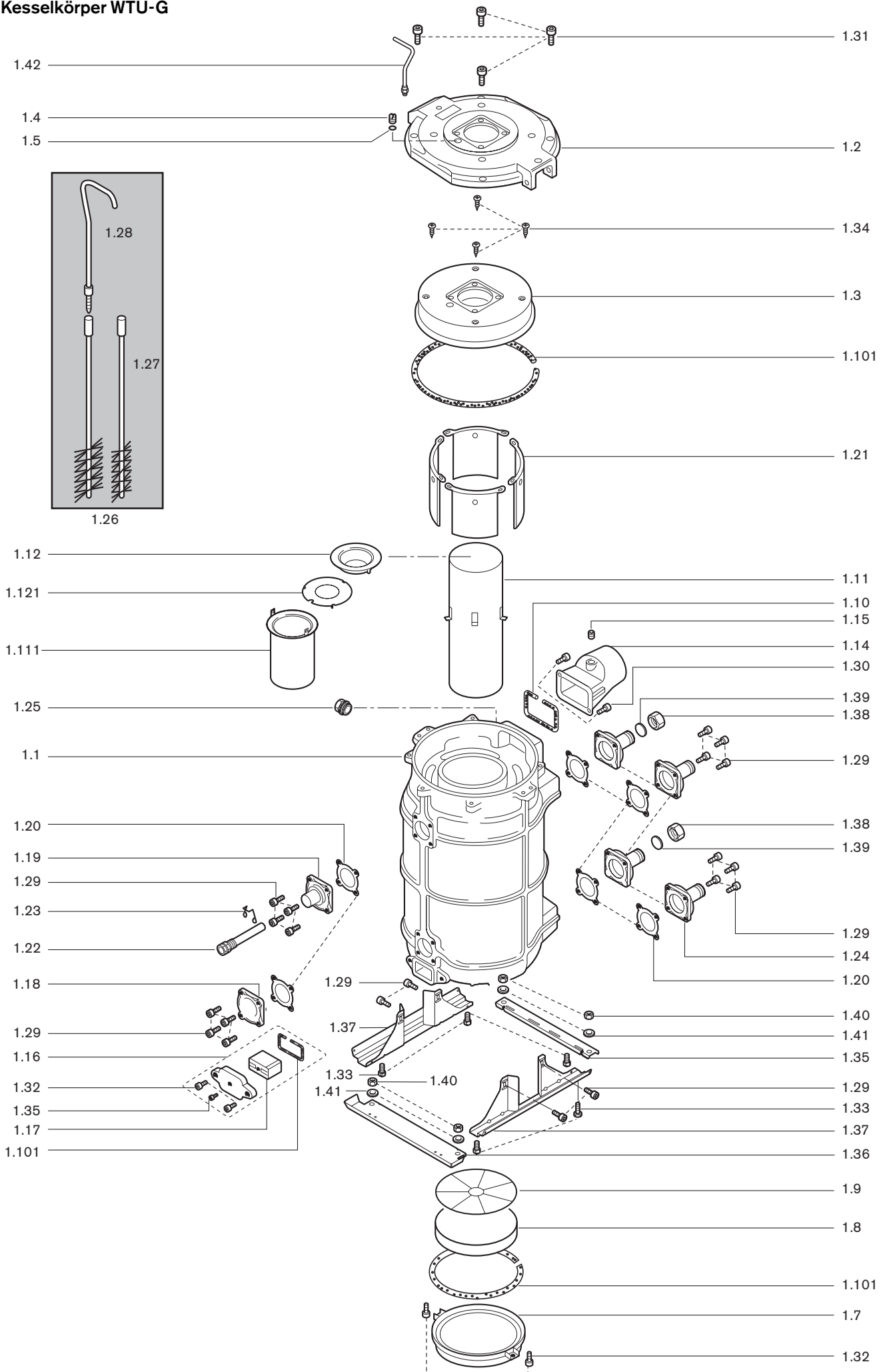

Bild Pict. Photo	Bezeichnung	Bestell-Nr. Order-No. No de commande	Preis EUR (o. MwSt.)	Designation	Désignation
	Schraube			Screw	Vis
1.29	M10 x 20 DIN 912	402 601			
1.30	M10 x 25 DIN 912	402 607			
1.31	M10 x 30 DIN 912	402 606			
1.32	M10 x 40 DIN 912	402 608			
1.33	M16 x 65 (WTU 25-45) DIN 931	401 917			
	M16 x 110 (WTU 15-20) DN 933	401 927			
	Schraube			Screw	Vis
1.34	B 6,3 x 32 DIN 7983	409 107			
1.35	6 x 50 DIN 7982	409 124			
1.35	Rückwandstrebe	WTU 15-30 401 110 01 63 7 WTU 37-45 401 210 01 63 7		Rear panel support	Support pour tôle arrière
1.36	Vorderteilstrebe	WTU 15-30 401 110 01 64 7 WTU 37-45 401 210 01 64 7		Front panel support	Support pour tôle avant
1.37	Stellfuß	WTU 15-45 401 110 01 65 2		Boiler foot	Pied chaudière
1.38	Abschlusskappe	G 1 1/2A 401 110 01 54 7		Closing cap	Capot
1.39	Dichtung	25 x 44 x 2 441 058		Sealing	Joint
1.40	Sechskantmutter	M 16 411 801		Hexagonal head screw	Ecrou 6 pans
1.41	Scheibe	A 17 430 900		Disc	Disque
1.42	Griffteil für Kesseltür WTU-G mit purflam-Brenner	401 110 01 82 2		Handle for boiler door	Poignée pour porte chaudière

2. Verkleidung WTU-G

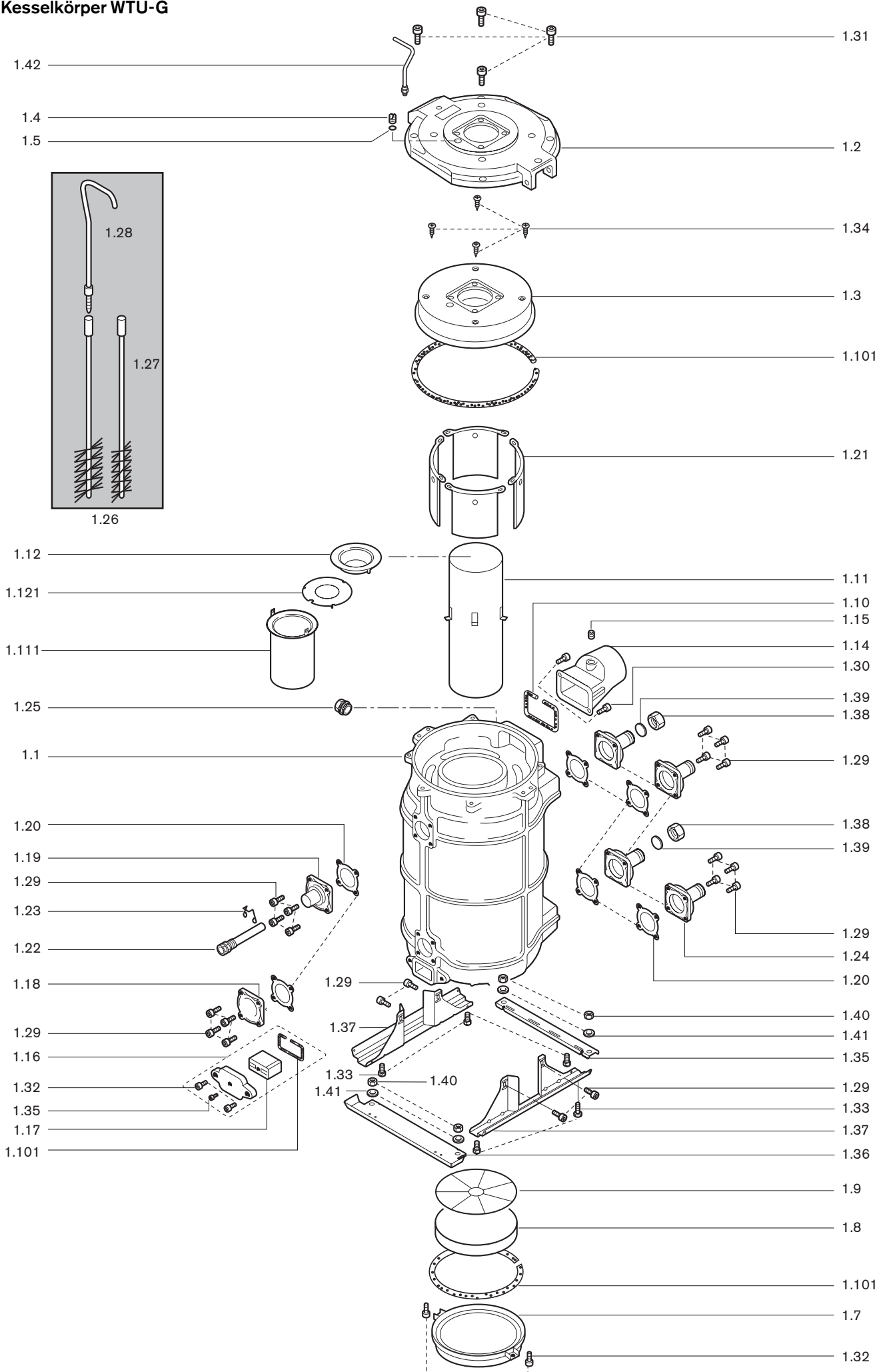

Bild Pict. Photo	Bezeichnung	Bestell-Nr. Order-No. No de commande	Preis EUR (o. MwSt.)	Designation	Désignation
2.	Verkleidung WTU-G			Cladding	Habillage
2.1	Haube WTU 15-30 WTU 35-55	411 150 30 02 2 411 350 30 01 2		Hood	Capot
2.110	Firmenschild	793 815		Name plate	Plaque signalétique
2.2	Stopfen für Haube WTU 15-55	411 150 02 22 7		Plug for hood	Pige pour capot
2.3	Busleitung Haube-Steuerung	411 150 02 02 2		Bus interface	Câble bus
2.4	Haubeneinsteckteil WTU 15-55	411 150 02 02 7		Hood fixing	Prise bus du capot
2.5	Haubenführungskeil WTU 15-55	411 150 02 03 7		Hood guide	Guidage du capot
2.6	Haubenstecker WTU 15-55	411 150 02 04 7		Hood plug	Fiche bus du capot
2.7	Scharnierdeckel WTU 15-55	411 150 02 05 7		Hinge cover	Couvercle à charnière
2.8	Anschlagleiste WTU 15-30 WTU 35-55	411 150 02 28 7 411 350 02 28 7		Stop rail	Cornière
2.9	Vorderteil , rot WTU 15-20 WTU 25 WTU 30 WTU 37 WTU 45	401 110 02 66 2 401 120 02 66 2 401 130 02 66 2 401 210 02 66 2 401 220 02 66 2		Front panel, red	Tôle avant, rouge
	weiß WTU 15-20 WTU 25 WTU 30 WTU 37 WTU 45	401 110 02 77 2 401 120 02 77 2 401 130 02 77 2 401 210 02 77 2 401 220 02 77 2		white	blanc
2.10	Seitenteil, rechts, rot mit Raster WTU 15-20 WTU 25 WTU 30 WTU 37 WTU 45	401 110 02 83 2 401 120 02 83 2 401 130 02 83 2 401 210 02 83 2 401 220 02 83 2		Side panel, right, red	Tôle latérale droite, rouge
	weiß WTU 15-20 WTU 25 WTU 30 WTU 37 WTU 45	401 110 02 85 2 401 120 02 85 2 401 130 02 85 2 401 210 02 85 2 401 220 02 85 2		white	blanc
2.11	Seitenteil, links, rot mit Raster WTU 15-20 WTU 25 WTU 30 WTU 37 WTU 45	401 110 02 84 2 401 120 02 84 2 401 130 02 84 2 401 210 02 84 2 401 220 02 84 2		Side panel, left, red	Tôle latérale gauche, rouge
	weiß WTU 15-20 WTU 25 WTU 30 WTU 37 WTU 45	401 110 02 86 2 401 120 02 86 2 401 130 02 86 2 401 210 02 86 2 401 220 02 86 2		white	blanc
2.12	Rückwand, rechts, rot WTU 15-20 WTU 25 WTU 30 WTU 37 WTU 45	401 110 02 69 2 401 120 02 69 2 401 130 02 69 2 401 210 02 69 2 401 220 02 69 2		Rear panel, red	Tôle arrière, rouge
	weiß WTU 15-20 WTU 25 WTU 30 WTU 37 WTU 45	401 110 02 80 2 401 120 02 80 2 401 130 02 80 2 401 210 02 80 2 401 220 02 80 2		white	blanc
2.13	Rückwand, links, rot WTU 15-20 WTU 25 WTU 30 WTU 37 WTU 45	401 110 02 70 2 401 120 02 70 2 401 130 02 70 2 401 210 02 70 2 401 220 02 70 2		Rear panel, red	Tôle arrière, rouge
	weiß WTU 15-20 WTU 25 WTU 30 WTU 37 WTU 45	401 110 02 81 2 401 120 02 81 2 401 130 02 81 2 401 210 02 81 2 401 220 02 81 2		white	blanc
2.14	Kantenschutz-Platte	401 110 02 08 7		Corner protection plate	Protection tôle
2.15	Haubenbefestigung	411 150 02 19 2		Hood fixing	Vis de fixation capot
2.16	links rechts	411 150 02 20 2		left right	gauche droite
2.17	Seitenteilraster	411 150 01 56 2		Side panel fixing	Fixation
2.18	Klemmblock	411 150 01 44 7		Clamping piece	Pince
2.19	CPU-Haltewinkel	411 150 01 43 7		CPU support	Support CPU

2. Verkleidung WTU-G

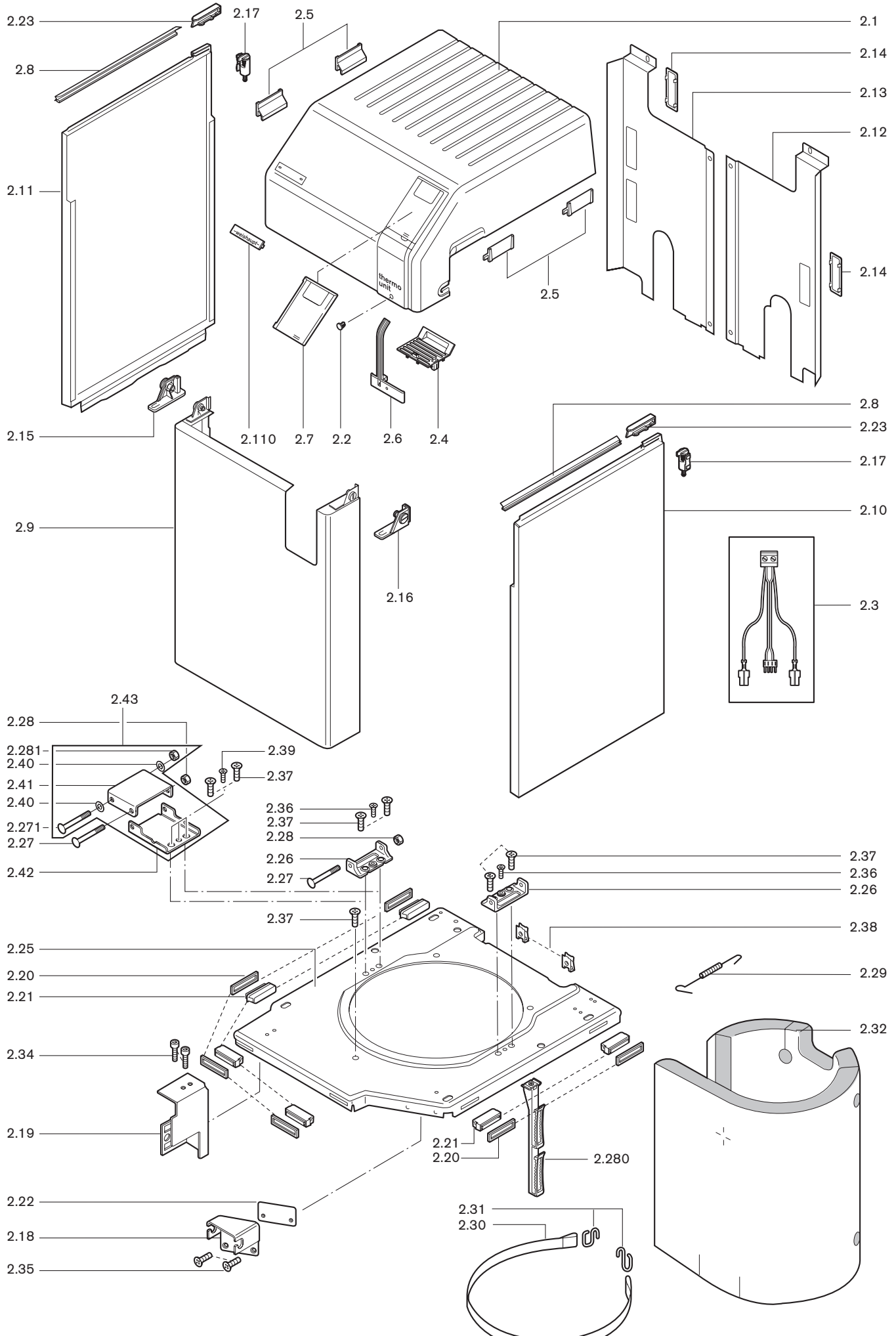

Bild Pict. Photo	Bezeichnung	Bestell-Nr. Order-No. No de commande	Preis EUR (o. MwSt.)	Designation	Désignation
2.20	Distanzstück	401 110 02 20 7		Distance sleeve	Support
2.21	Magnetschnapper	499 223		Solenoid catch	Capteur magnétique
2.22	Anschlagblech Seitenteil	411 150 01 48 7		Stop sheet	Tôle de butée
2.23	Anlaufschiene	411 150 02 18 7		Guide rails	Rail de guidage
2.24	Befestigungsset für Rückwand (o. Bild)	401 110 02 43 2		Attachment set	Kit de fixation
2.25	Deckelplatte	WTU 15-30 WTU 37-45 401 110 02 87 7 401 210 02 87 7		Plate	Platine
2.26	Scharnier für Platte	401 110 02 06 7		Hinge for plate	Charnière pour plaque
2.27	Schraube M8 x 130	DIN 603 405 012		Screw	Vis
2.271	M8 x 110	DIN 912 (purflam) 402 528			
2.28	Sechskantmutter	M8, DIN 6925 411 407		Hexagon nut	Ecrou
2.281		M8, DIN 985 (purflam) 411 408			
2.280	Kabelhalter	411 150 01 60 2		Cable grip	Fixation des câbles
2.29	Zugfeder	450 110 02 17 7		Tension spring	Ressort
2.30	Gürtel			Belt	Sangle
	30 x 1570	401 110 01 23 7			
	30 x 1760	401 210 01 14 7			
2.31	Bügel 3 mm für Gürtel	401 110 01 24 7		Bracket for belt	Fermeture pour sangle
2.32	Isolierung für Kessel	WTU 15-20 401 110 02 71 7 WTU 25 401 120 02 71 7 WTU 30 401 130 02 71 7 WTU 37 401 210 02 71 7 WTU 45 401 220 02 71 7		Insulation for	Manteau isolant
2.33	Schraube			Screw	Vis
	M6 x 10	DIN 7985 403 308			
2.34	M6 x 12	DIN 912 402 357			
2.35	M6 x 16	DIN 965 404 040			
2.36	M6 x 12	DIN 7985 403 309			
2.37	M8 x 20	DIN 912 402 511			
2.38	Steckmutter M6	411 310		Socket nut	Écrou enfichable
2.39	Schraube (purflam)	M6 x 8, DIN 7985 403 314		Screw	Vis
2.40	Scheibe	A 8,4 430 501		Disc	Rondelle
2.41	Scharnierwinkel (purflam)	401 110 02 88 7		Hinged angle	Charnière
2.42	Scharnierhalter (purflam)	401 110 02 89 7		Hinged angle	Charnière
2.43	Scharnierhalter-Set (purflam)	401 110 02 88 2		Hinge bracket set (without picture)	Kit de support de charnière (purflam) (sans schéma)

3. Kesselsteuerung WTU

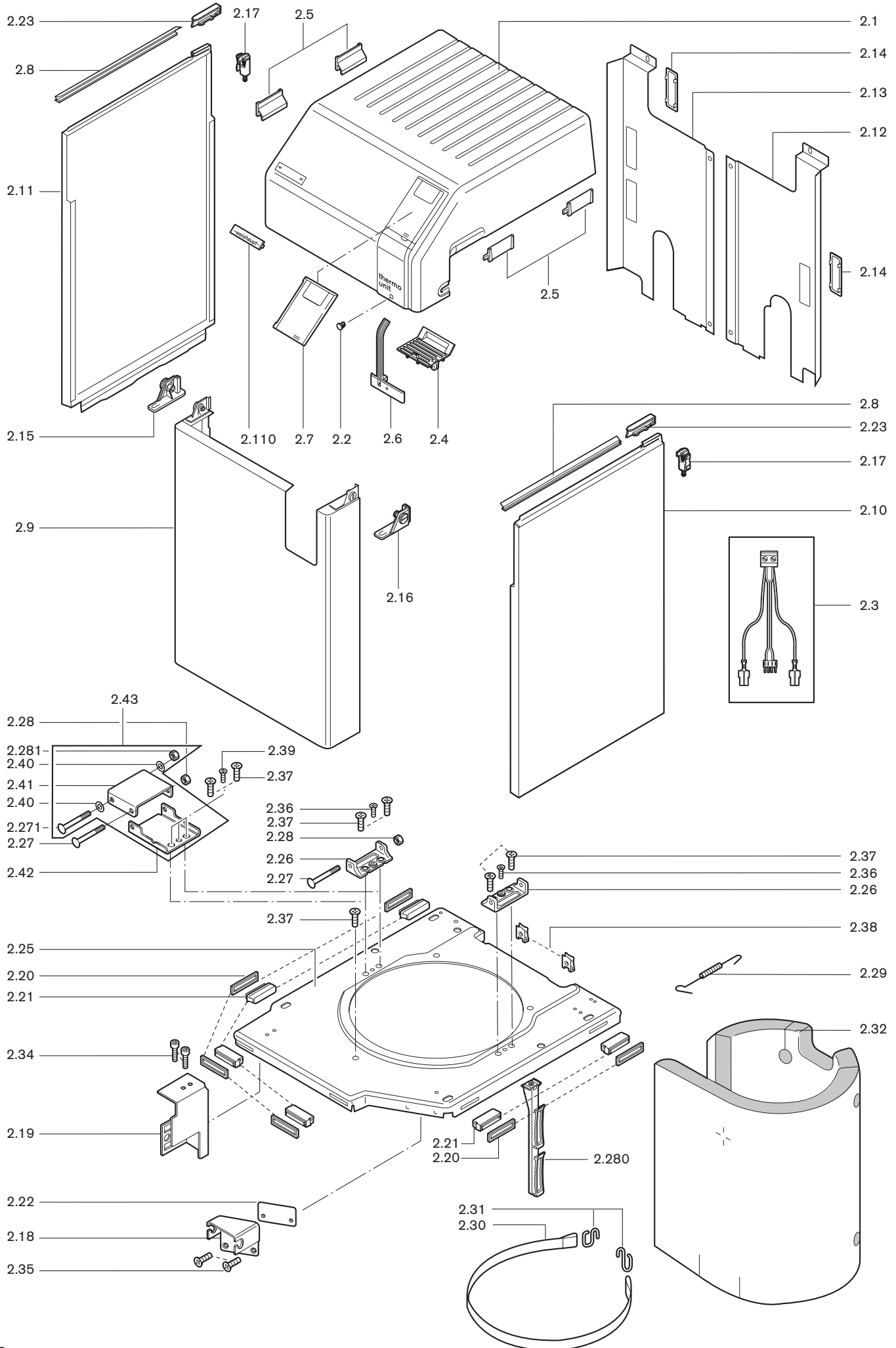

Bild Pict. Photo	Bezeichnung	Bestell-Nr. Order-No. No de commande	Preis EUR (o. MwSt.)	Designation	Désignation
3.	Kesselsteuerung			Boiler regulation	Régulation
3.1	Kesselschaltfeld WRS-KF WTU 15-45	411 150 22 01 2		Boiler central processor	Tableau de bord
3.2	Deckel WRS-KF B0 WRS-KF B1, B2 E, B3	411 150 22 11 7 411 150 22 05 7		Top Cover	Couvercle
3.3	Abdeckhaube WRS-KF	411 150 22 06 7		Cover	Couvercle
3.4	Klemmeinrichtung WRS-KF	411 150 22 04 2		Docking port	Fixation de tableau
3.5	Sechskantmutter M 8 mit Scheibe	499 273		Hexagon nut	Ecrou
3.6	Abdeckplatte Thermometerdurchbruch	401 110 22 06 7		Cover plate	Cache thermomètre
3.61	Thermometer 0 – 160°C	642 012		Thermometer	Thermomètre
3.7	Grundmodul WRS-B0 WRS-CPU B1E (auch für B1 u. B2/E) WRS-CPU B3	411 150 22 11 2 660 304 660 305		Basic module	Unité centrale
3.8	Bedieneinheit WRS-BE	412 150 22 02 2		Controller	Commande
3.10	Temperaturregler	690 301		Temperature controller	Régulateur de température
3.11	Temperaturbegrenzer	690 302		Temperature limiter	Limiteur de température
3.12	Einstellknopf TR	411 150 22 07 7		Setting knob	Bouton de réglage
3.13	Hutmutter für Temperaturbegrenzer	690 303		Cover nut	Capuchon thermostat de sécurité
3.14	Sechskantmutter M 10 x 1	690 274		Hexagon nut	Ecrou
3.15	Schalter 1-polig Aus-Ein	700 350		Switch 1-pole	Interrupteur 1 pôle
3.16	Taster 1-polig Wippe schwarz	700 351		Key	Bouton-poussoir
3.17	Microschalter	700 352		Micro switch	Interrupteur
3.18	Sicherungshalter	708 055		Fuse support	Support pour fusible
3.19	Feinsicherung 6,3 A IEC 127-2/IV, träge	722 024		Fine wire fuse, slow	Fusible 6,3A
3.20	Signallampe rot	725 334		Lamp	Voyant
3.21	Außenfühler QAC31/320	660 186		External sensor	Sonde extérieure
3.22	Abdeckhaube für Außenfühler QAC31	660 187		Cover for external sensor	Capot sonde extérieure
3.23	Kesselfühler QAZ 21.551/320 mit Stecker Nr. 7	411 150 22 10 2		Boiler sensor	Sonde chaudière
	Steckerteil			Plugs	Fiches
3.24	Nr. 1 - Netzstecker Farbcode schwarz Pole 3	716 168		Mains plug, black	Alimentation, noire
3.25	Nr. 2 - Pumpe HK blau 3	716 134		Pump HK, blue	Pompe circuit 1, bleue
3.26	Nr. 3 - Multifunkt. Ausg. rot 3	716 132		Multifunction output, red	Pompe circuit, rouge
3.27	Nr. 4 - Brauchwasser-Ladepumpe grün 3	716 136		Domestic water feed pump, green	Pompe charge ECS, verte
3.28	Nr. 5 - Mischer schwarz 4	716 138		Mixing valve, black	Vanne mélang. circuit 1, noire
3.29	Nr. 6 - Außenfühler grün 2	716 200		External sensor, green	Sonde extérieure, verte
3.30	Nr. 8 - WW-Fühler gelb 2	716 201		Boiler sensor, yellow	Sonde ECS, jaune
3.31	Nr. 11 - Vorlauffühler transparent 2	716 213		Flow sensor, transparent	Sonde départ, transparent
3.32	Nr. 18 - E-Bus blau 2	716 204		E-Bus, blue	E-bus, bleue
3.33	Nr. 14 - MK-Pumpe grün 3	716 208		MK-pump, green	Pompe mélangée, verte
3.34	Nr. 16 - PWM-Signal (CPU)braun 4	716 209		PWM-signal (CPU), brown	Signal PWM, brune
3.35	Nr. 13 - LPB-Bus grün 4	716 210		LPB Bus, green	Bus, verte
3.36	Nr. 15 - Mischer gelb 4	716 211		Mixing valve, yellow	Vanne mélangeuse, jaune
3.37	Nr. 17 - PWM-Signal (EM) braun 2	716 212		PWM signal (EM), brown	Signal PWM, brune
3.38	Nr. 9 - grün 2	716 228		green	verte
3.39	Nr. 10 - gelb 2	716 229		yellow	jaune
3.40	Nr. 12 - Abgasfühler braun 2	716 206		brown	brune
3.41	Busleitung WRS-CPU/EM mit Stecker Nr.13	411 150 22 07 2		Bus line with plug No. 13	Bus avec fiche 13
3.42	Vorlauffühler QAD21	411 150 22 08 2		Supply sensor	Sonde départ
3.43	Schraube M 6 x 12 DIN 912 8.8	402 357		Screw	Vis

4. Basisanschlussgruppen

WHB 1.01-A

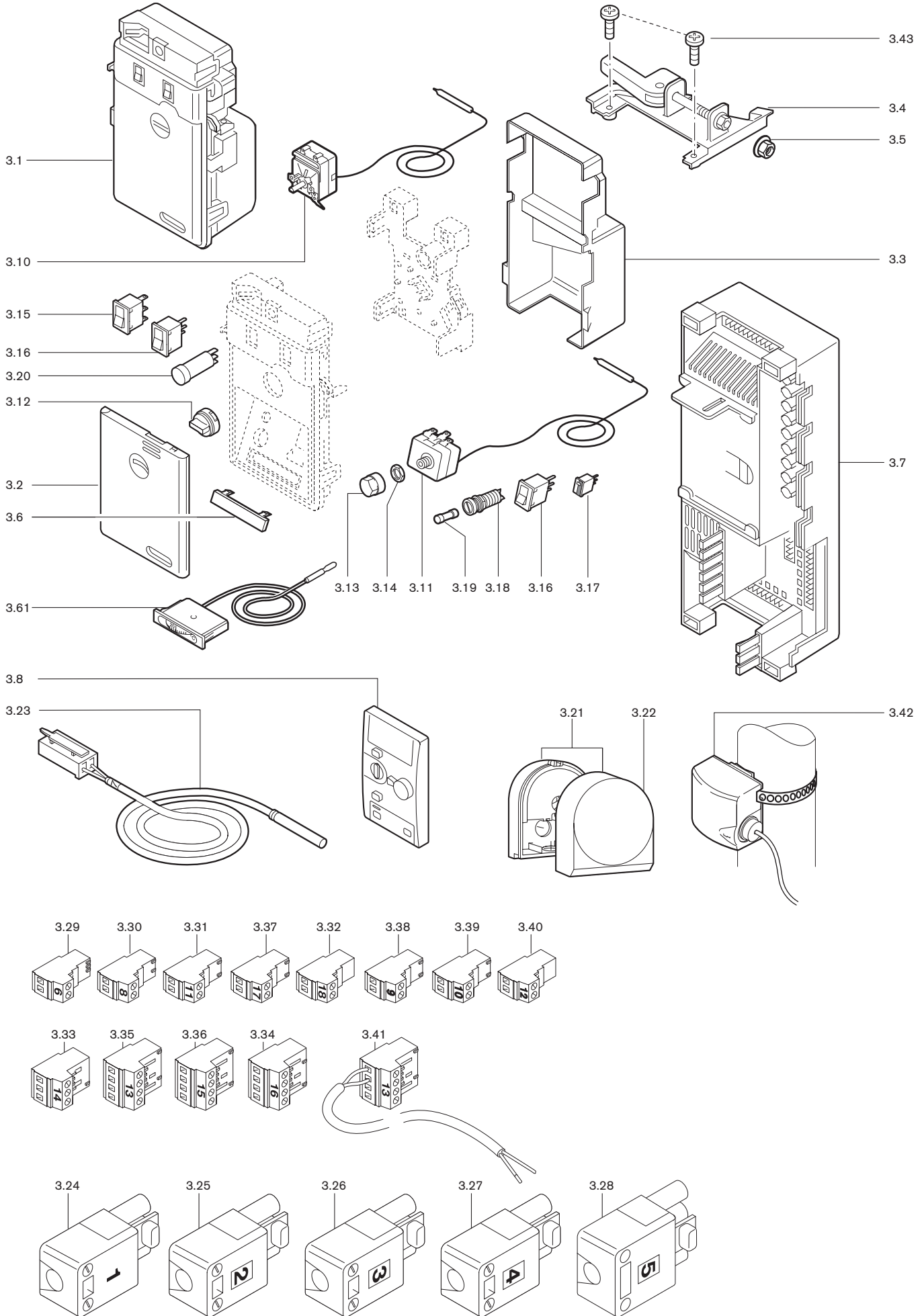
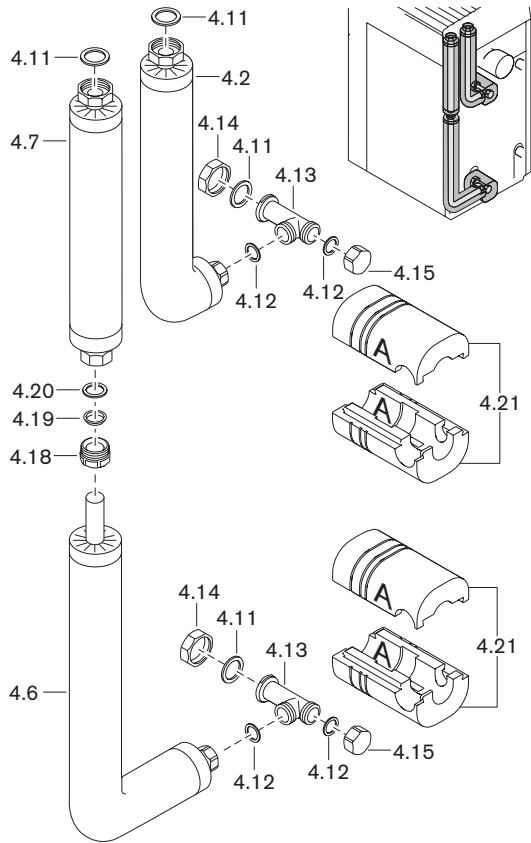

WHB 1.11-A

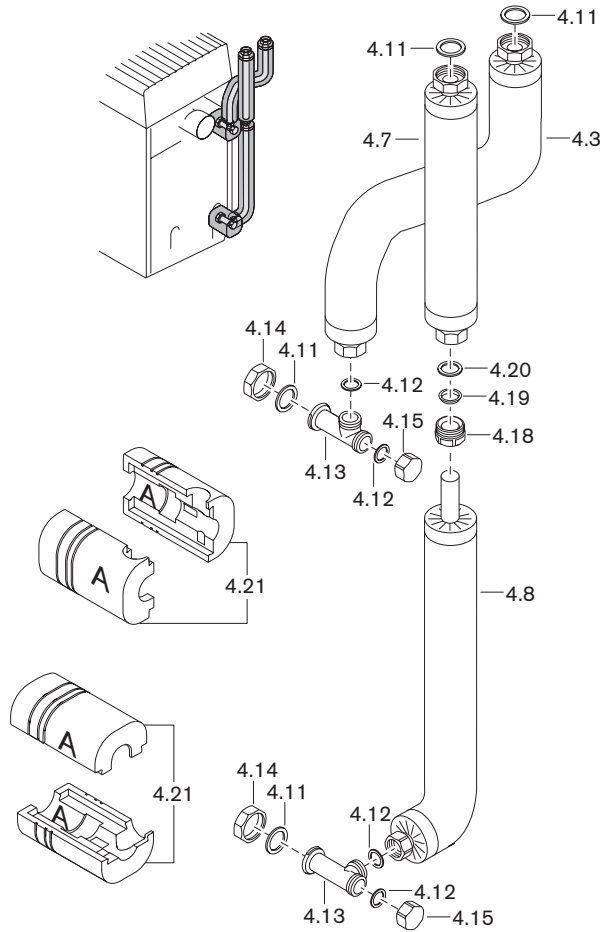

WHB 1.21-A

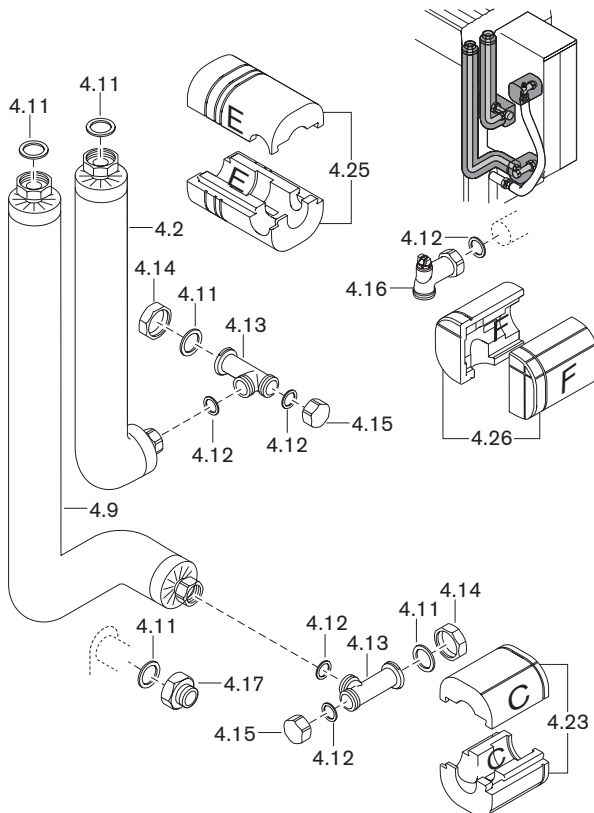

WHB 1.31-A



Bild Pict. Photo	Bezeichnung	Bestell-Nr. Order-No. No de commande	Preis EUR (o. MwSt.)	Designation	Désignation
4.	Basisanschlussgruppen			Basic connection groups	Groupe raccord. de base
4.1	Vorlaufrohr G1 x G1 1/2 x 436 kpl.	409 000 12 33 7		Flow pipe	Tube départ
4.2	G1 1/2 x G1 x 91 x 495 kpl.	409 000 12 40 7			
4.3	G1 1/2 x G1 x 250 x 461 kpl.	409 000 12 43 7			
4.4	Rücklaufrohr G1 x G1 1/2 x 640 x 91 kpl.	409 000 12 29 7		Return pipe G1xG1 1/2 x 640 x 91 cpl.	Tube retour
4.5	G1 1/2 x G1 kpl.	409 000 12 35 7		G1 1/2 x G1 cpl.	
4.6	G1 x 216 x 575 kpl.	409 000 12 38 7		G1 x 216 x 575 cpl.	
4.7	G1 1/2 x G1 1/4 x 586	409 000 12 39 7		G1 1/2 x G1 1/4 x 586	
4.8	G1 x 91x575 unten	409 000 12 42 7		G1 x 91x575 bottom	
4.9	G1 1/2 x G1 kpl.	409 000 12 44 7		G1 1/2 x G1 cpl.	
4.10	G1 1/2 x G1 kpl.	409 000 12 46 7		G1 1/2 x G1 cpl.	
4.11	Dichtung 33 x 44,5 x 2 (1 1/2)	409 000 04 17 7		Seal	Joint
4.12	30 x 22 x 2 (1) AFM	480 000 07 30 7			
4.13	T-Stück G1A x G1A x G1 1/2FI.	409 000 12 32 7		T piece	Pièce en Té
4.14	Überwurfmutter G 1 1/2 x 42,3 L=16	409 000 04 32 7		Union nut	Contre-écrou
4.15	Abschlusskappe G11	409 000 12 30 7		Closing cap	Capuchon obturateur
4.16	Winkel G1Fl. x G1A mit Entlüftungsventil und Überwurfmutter G1	409 000 05 78 7		Elbow with vent valve and union nut G1	Pièce coudée avec vanne de purge et contre-écrou
4.17	Reduziermuffe G1 1/2l x G1A x 32	409 000 05 77 7		Reducing sleeve	Réduction
4.18	Mutter G 1 1/4 AG KVSR-Teleskoprohr	409 000 04 68 7		Nut G 1 1/4 AG KVSR telesc. pipe	Ecrou
4.19	Klemmring 27mm für O-Ring KVSR	409 000 04 70 7		Clamp. ring 27 mm for O ring KVSR	Bague conique
4.20	O-Ring 26 x 3 70 EPDM/281	409 000 04 69 7		O ring	Joint
	Isolierschale			Insulat. jacket	Coquille isolante
4.21	WHB-T-Stück, Winkel Teil A	409 000 12 41 7		WHB-T piece, elbow part A	
4.22	WHB-T-Stück, Winkel Teil B	409 000 12 31 7		WHB-T piece, elbow part B	
4.23	WHB-T-Stück, Winkel Teil C	409 000 12 36 7		WHB-T piece, elbow part C	
4.24	WHB-T-Stück, Winkel Teil D	409 000 12 47 7		WHB-T piece, elbow part D	
4.25	WHB-T-Stück, Winkel Teil E	409 000 12 45 7		WHB-T piece, elbow part E	
4.26	WHB-T-Stück, Winkel Teil F	409 000 12 34 7		WHB-T piece, elbow part F	

5. Kleinverteiler-Set

WHK 1.0

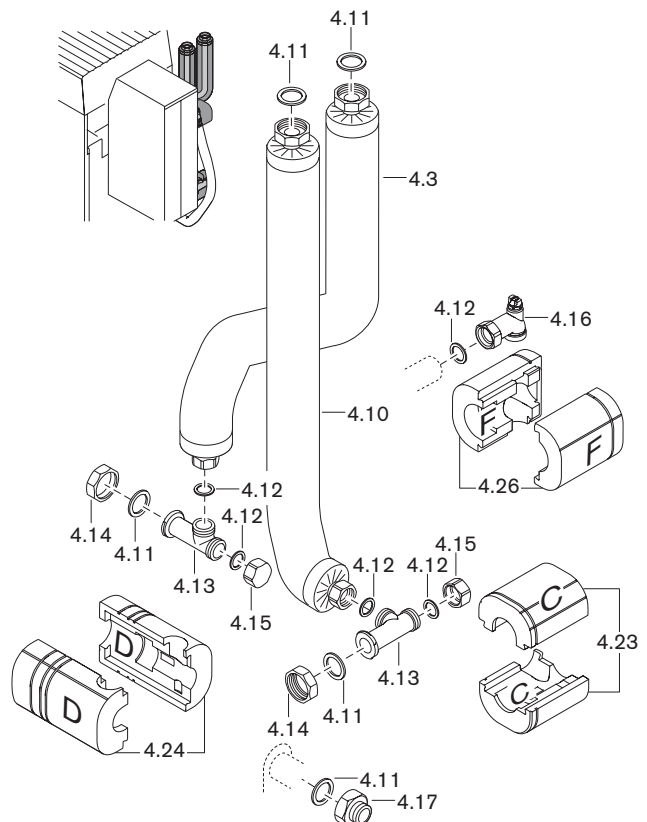
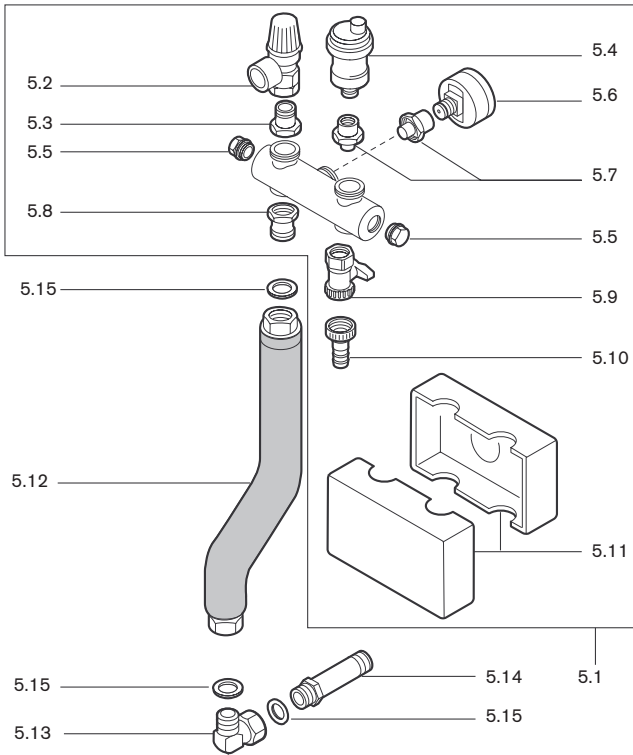

5. Expansionsgefäß-Set

WHE 1.0

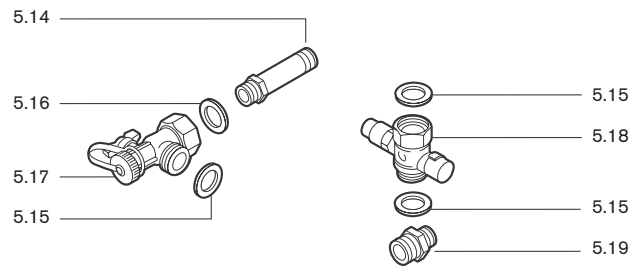

6. Aqua-Anschlussgruppe

WHA-6-C



Bild Pict. Photo	Bezeichnung	Bestell-Nr. Order-No. No de commande	Preis EUR (o. MwSt.)	Designation	Désignation
5.	Kleinverteiler- und Expansionsgefäß-Set			Distributor and expansion vessel set	Groupe de sécurité et set de racc. vase d'exp.
5.1	Sicherheitsgruppe kpl. WHK	409 000 04 08 2		Safety assembly	Groupe de sécurité
5.2	Sicherheitsventil 3 bar 1/2	409 000 05 13 7		Safety valve	Soupape de sécurité
5.3	Anschlussnippel 1/2 für Sicherheitsventil	409 000 05 14 7		Connection nipple 1/2 f. safety valve	Mamelon de raccord. groupe sécu.
5.4	Schnellentlüfter 3/8 selbstdichtend	409 000 05 15 7		Quick action vent valve 3/8 self seal	Purgeur
5.5	Stopfen G 3/8 mit O-Ring	409 000 05 16 7		Plug G 3/8 with O ring	Bouchon
5.6	Manometer 4 bar	409 000 05 17 7		Pressure gauge 4 bar	Manomètre
5.7	Absperflip G 3/8	409 000 05 18 7		Shut off lid G 3/8	Clapet dégazeur
5.8	Anschlussnippel G 1/2 x G 3/4 x 34,6	409 000 05 19 7		Conn. nipple	Mamelon de raccordement
5.9	Füll- und Entleerhahn G 1/2	409 000 04 29 7		Inlet and outlet cock	Robinet de vidange et remplissage
5.10	Schlauchtülle mit Mutter 3/4 und O-Ring	409 000 05 20 7		Hose sleeve w. nut 3/4 and O ring	Pièce de raccord. avec écrou et joint
5.11	Isolierschale WHK kpl.	409 000 05 25 7		Insulating jacket	Coquille isolante
5.12	Bogen G 3/4 130 x 430 (WHK 1.0) 250 x 420 (WHK 2.0-A)	409 000 04 74 7 409 000 12 48 7		Elbow	Pièce de liaison soudée
5.13	Winkel G 3/4 A mit Überwurfmutter G 3/4	409 000 04 76 7		Angle G 3/4 A w. union nut G 3/4	Coude avec écrou
5.14	Nippel G 1 1/2 A x G 3/4 A x 145	409 000 04 75 7		Nipple	Mamelon
5.15	Dichtung D24 x d17 x 2 (3/4)	480 000 07 07 7		Gasket	Joint
5.16	Dichtung 25 x 30 x 2 (1)	409 000 04 37 7		Gasket	Joint
5.17	Winkelverschraubung Rücklauf blau	480 000 07 29 7		Angle connection return blue	Raccord en Té à visser
5.18	Kappenventil G 3/4 A mit Überwurfmutter	409 000 04 22 7		Valve G 3/4 A w. union nut	Soupape avec contre-écrou
5.19	Einschraubstück G 3/4 l x G1A	409 000 04 02 7		Screwed insert	Raccord à visser
6.	Aqua-Anschlussgruppe			Aqua connection group	Groupe raccord. ECS
6.1	Füll- und Entleerhahn G 1/2	409 000 04 29 7		Inlet and outlet cock	Robinet de vidange et remplissage
6.2	Überwurfmutter G1 x 28,6 L=18	480 000 07 40 7		Union nut	Contre-écrou
6.3	Isolierschale WHA-Winkel Eckkugelhahn G	409 000 12 20 7		Insul. jacket WHA-angle ball val G	Coquille isolante robinet coudé
6.4	Winkel G1A x G1FL x G1/2I	409 000 12 21 7		Angle	Pièce de liaison soudée
6.5	Dichtung 30 x 22 x 2 (1) AFM	480 000 07 30 7		Gasket	Joint
6.6	Umwälzpumpe UPS 15-60 F12K09	601 726		Circulation pump	Circulateur
6.7	Anschlusskabel 2800 mm lang	409 000 04 30 2		Connection cable 2800 mm long	Câble de raccordement
6.8	Isolierschale WHA-Pumpe I	409 000 12 22 7		Insulating jacket WHA-pump I	Coquille isolante pompe
6.9	Rohrbogen WHA G1 x G1 x G1/8I mit Schwerkraftbremse	409 000 12 23 7		Pipe elbow with gravety break	Tube coudé et clap. anti-termosiphon
6.10	Isolierschale WHA-Rohr H	409 000 12 24 7		Insulating jacket WHA-pipe H	Coquille isolante tube
6.11	Entlüfter 1/8	409 000 12 26 7		De-aerator	Dégazeur
6.12	Schraube M 5 x 10 DIN 7985 4.8 Z	403 206		Screw	Vis
6.13	Eckkugelhahn G1l x G1A	409 000 12 25 7		Ball valve	Robinet coudé
6.14	Kugelhahngriff rot 97	409 000 04 35 7		Ball valve handle red	Poignée de robinet rouge
6.15	Isolierschale WHA-Winkel Eckkugelhahn J	409 000 12 28 7		Insul. jacket WHA-angle ball valve J	Coquille isolante robinet coudé

7. Pumpen- / Mischergruppen, Verteiler

Pumpengruppe WHP 25

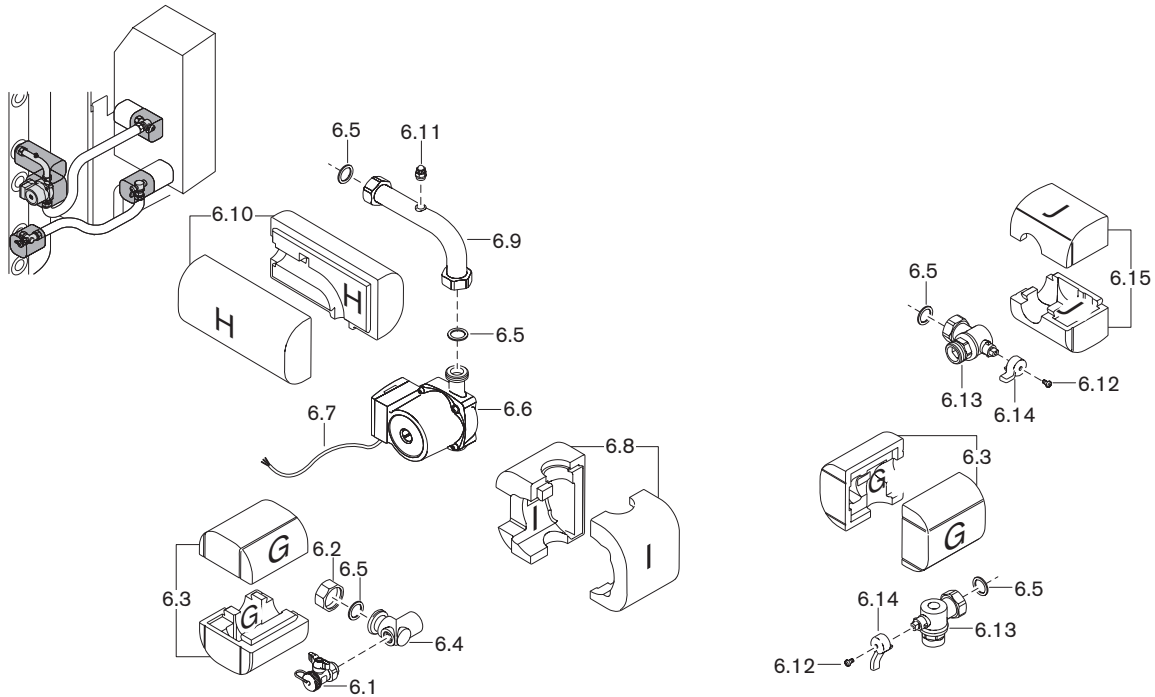
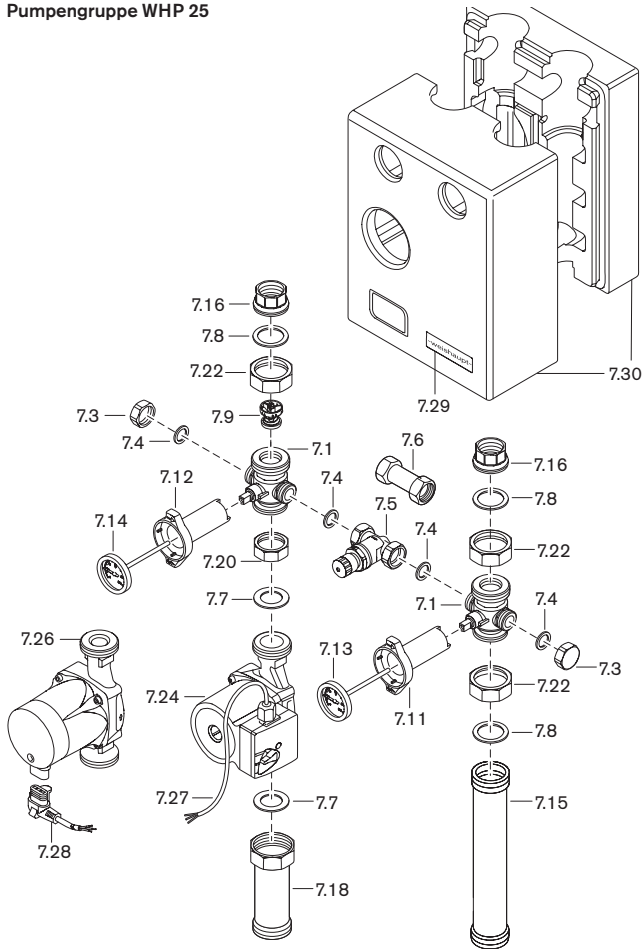

Pumpengruppe WHP 32

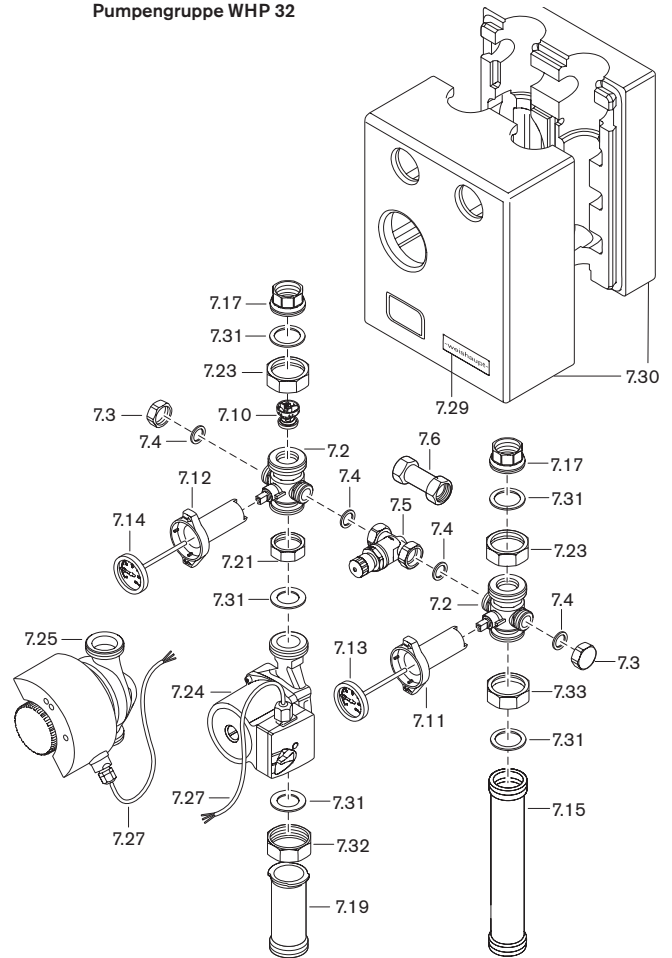

Mischergruppe WHM 25

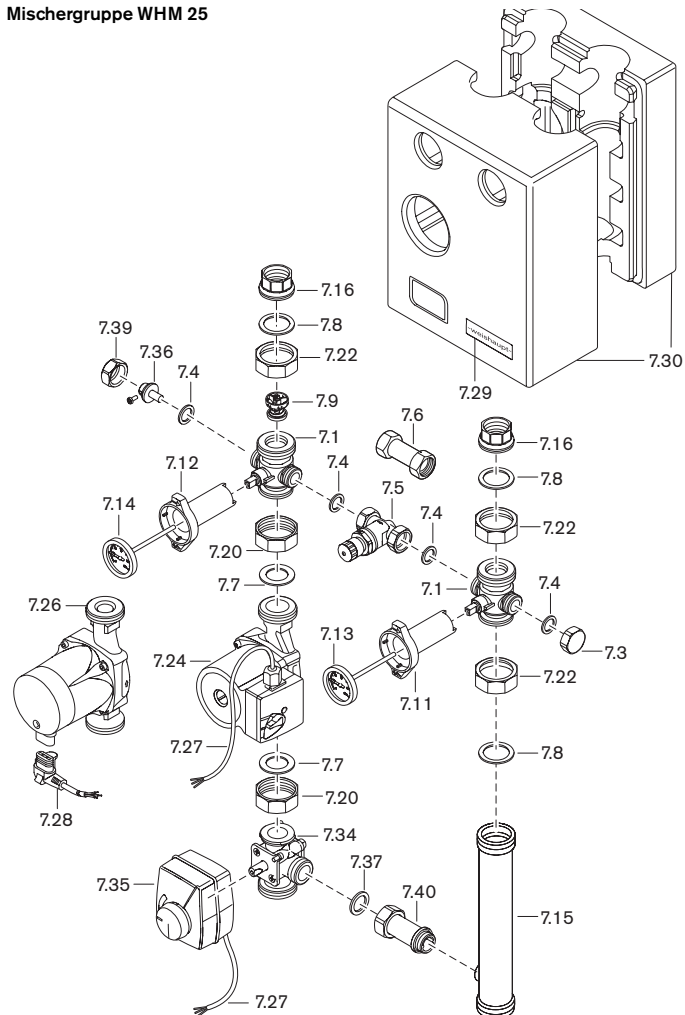

Mischergruppe WHM 32



Bild Pict. Photo	Bezeichnung	Bestell-Nr. Order-No. No de commande	Preis EUR (o. MwSt.)	Designation	Désignation
7.	Pumpen- / Mischerguppen, Verteiler			Pump/mixer assembly, distributor	Groupes pompes / de mélange, collecteurs
	Multiarmatur Flow Box			Pipe assembly	Robinet à bille
7.1	1 1/2Fl. x G1 1/2A (WHM/WHP25/WHPA)	409 000 05 56 7			
7.2	2Fl. x G2A (WHM/WHP32)	409 000 04 80 7			
7.3	Abschlusskappe G 3/4	409 000 04 10 7		Cap	Bouchon
7.4	Dichtung D24 x d17 x 2 (3/4)	480 000 07 07 7		Seal	Joint
7.5	Überströmventil Baulänge 55mm (3stufige Pumpe)	409 000 04 46 7		Bypass valve length 55 mm	Soupape différentielle
7.6	Verbindungsrohr blind Baulänge 55 mm (EA-Pumpe, WHPA)	409 000 05 11 7		Connection pipe length 55 mm	Tube de liaison borgne
7.7	Dichtung 27,5 x 44 x 2 (1 1/2) EPDM	409 000 04 51 7		Seal	Joint
7.8	Dichtung 33 x 45 x 2 (1 1/2) (WHP25/WHPA)	409 000 04 17 7		Seal	Joint
	Schwerkraftbremse			Gravity brake	Clapet anti-thermosiphon
7.9	DN25 (WHM/WHP25/WHPA)	409 000 04 44 7			
7.10	DN32 (WHM/WHP32)	409 000 04 81 7			
7.11	Thermogriff blau L=92mm	409 000 04 48 7		Thermo handle blue	Poignée thermomètre bleue
7.12	Thermogriff rot L=92mm	409 000 04 49 7		Thermo handle red	Poignée thermomètre rouge
7.13	Thermometer blau 0 – 120° C Ø 51mm	409 000 12 03 7		Thermo handle blue	Poignée thermomètre bleue
7.14	Thermometer rot 0 – 120° C Ø 51mm	409 000 12 04 7		Thermo handle red	Poignée thermomètre rouge
7.15	Rücklaufrohr G 1 1/2 x G 1 1/2 x 267,5 (WHP25/WHPA) G 2 x G 1 1/2 x 267,5 (WHP32) G 1 1/2 x G 1 1/2 x G 3/4 x 267,5 (WHM25) G 2 x G 1 1/2 x G 1 x 267,5 (WHM32)	409 000 12 01 7 409 000 12 07 7 409 000 12 11 7 409 000 12 14 7		Return pipe	Tube de retour
	Einlegeteil			Insert	Mamelon
7.16	G11 x 1 1/2Fl. (WHM/WHP25)	409 000 04 47 7			
7.17	G1 1/4l x 2Fl. (WHM/WHP32)	409 000 04 85 7			
	Vorlaufrohr			Supply pipe	Tube de départ
7.18	G 1 1/2 x 86 (WHP25 WHPA) mit Überwurfmutter	409 000 12 02 7			
7.19	G 1 1/2 x 86 (WHP32) ohne Überwurfmutter	409 000 12 08 7			
	Überwurfmutter			Union nut	Contre-écrou
7.20	G 1 1/2 x 42,3 L=16 (WHM/WHP25/WHPA)	409 000 04 32 7			
7.21	G 2 x 52 L=16 (WHM/WHP32)	409 000 04 86 7			
7.22	G 1 1/2 x 42,2 L=19 (WHM/WHP25/WHPA)	409 000 04 15 7			
7.23	G 2 x 53 L=19 (WHM/WHP32)	409 000 12 06 7			
	Umwälzpumpe			Circulation pump	Circulateur
7.24	UPSO 25-40 F12K03 (WHM/WHP25-4-B)	601 718			
	UPSO 25-60 F12K03 (WHM/WHP25-6-C)	601 719			
	UPS 32-80 F12K03 (WHM/WHP32-8-D)	601 720			
	UPSO 25-60 F12K09 (WHPA25-6-C)	601 725			
7.25	Magna 32-60 F12K03 (WHP32-6-EA)	601 723			
	Magna 32-60 F12K04 (WHM32-6-EA)	601 724			
7.26	Alpha2 25-40 F12K06 (WHM/WHP25-4-EA)	601 721			
	Alpha2 25-60 F12K06 (WHM/WHP25-6-EA)	601 722			
7.27	Anschlusskabel 2800 mm lang	409 000 04 30 2		Connection cable	Câble
7.28	Anschlusskabel 4000 mm mit Winkelstecker	409 000 12 60 7			
7.29	Firmenschild -weishaupt- Gr.2 W10/W20	793 814		-weishaupt- badge	Plaque signalétique
7.30	Isolierschale WHP25, WHPA WHP32 (UPS) WHP32 (Magna) WHM25 WHM32 (UPS) WHM32 (Magna)	409 000 12 05 7 409 000 12 09 7 409 000 12 10 7 409 000 12 12 7 409 000 12 15 7 409 000 12 16 7		Insulating tray	Coquille d'isolation
7.31	Dichtung 40 x 55 x 2 (2) EPDM (WHM/WHP32)	409 000 04 88 7		Seal	Joint
7.32	Überwurfmutter G 2 x 49 L=20 (WHP32)	409 000 04 91 7		Union nut	Contre-écrou
7.33	Überwurfmutter G 2 x 53 L=22 (WHM/WHP32)	409 000 04 87 7		Union nut	Contre-écrou
7.34	3-Wege-Mischer kpl. Kvs 4,0 G 1 x G 1 1/2 (WHM25-4) Kvs 8,0 G 1 x G 1 1/2 (WHM25-6) Kvs 18,0 (WHM32)	409 000 05 33 7 409 000 04 57 7 409 000 04 84 7		Three way mixer complete	Vanne mélangeuse complète
7.35	Stellmotor ESBE Typ ARA661 230V WHM	409 000 12 13 7		Setting motor	Servomoteur
7.36	Tauchhülse 3/4Fl.x 29,5 Ø 6,6l	409 000 04 40 7		Immersion sleeve	Doigt de gant
7.37	Dichtung 30 x 22 x 2 (1) AFM (WHM25)	480 000 07 30 7		Seal	Joint
7.38	Dichtung 27 x 39 x 2 (1 1/4) (WHM32/WHPA)	409 000 04 16 7		Seal	Joint
7.39	Überwurfmutter G 3/4 x 22,2 L=13	409 000 04 42 7		Union nut	Contre-écrou

7. Pumpen- / Mischergruppen, Verteiler

Pumpengruppe Aqua WHPA

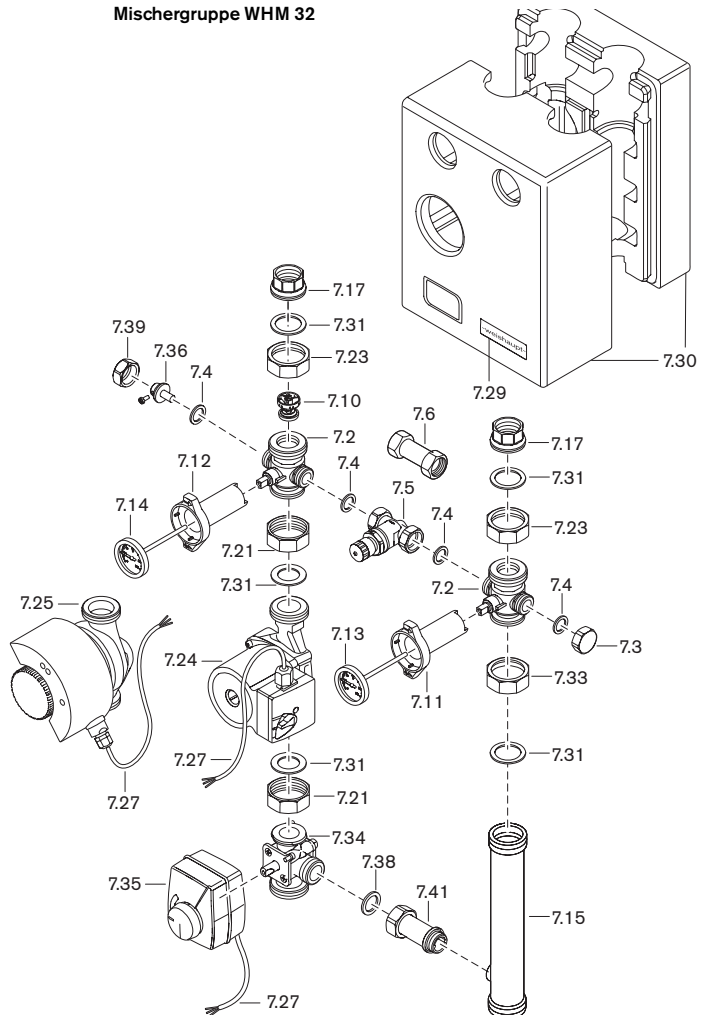
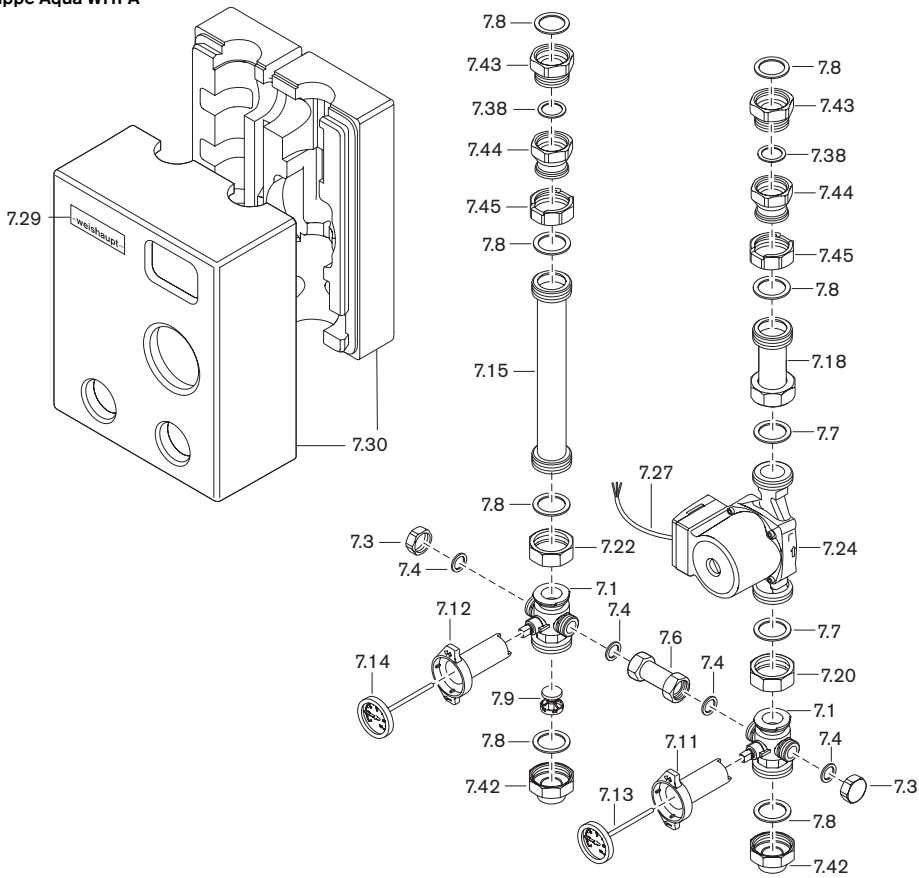

Verteiler WHV 2-A

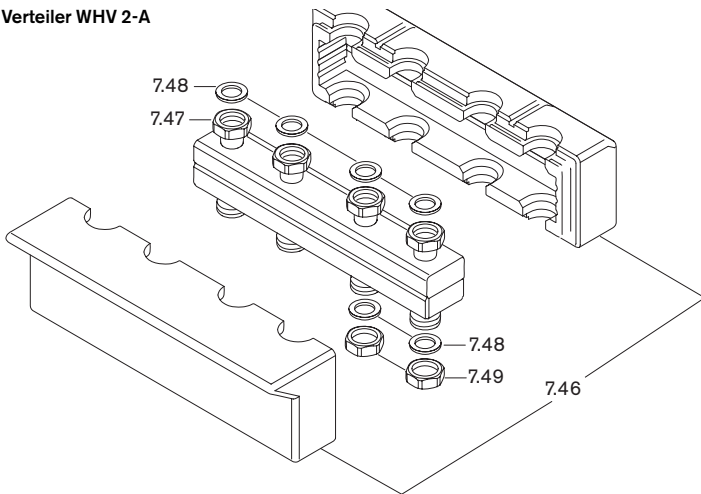

Verteiler mit hydraulischer Weiche WHV 2-W

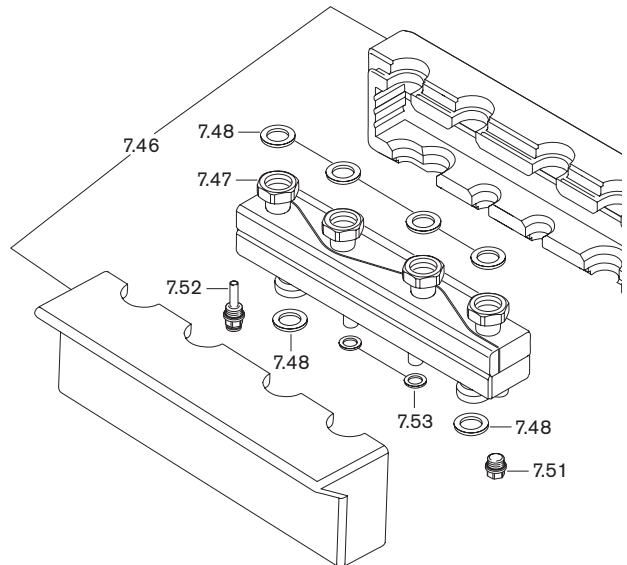

Verteiler WHV 3-A

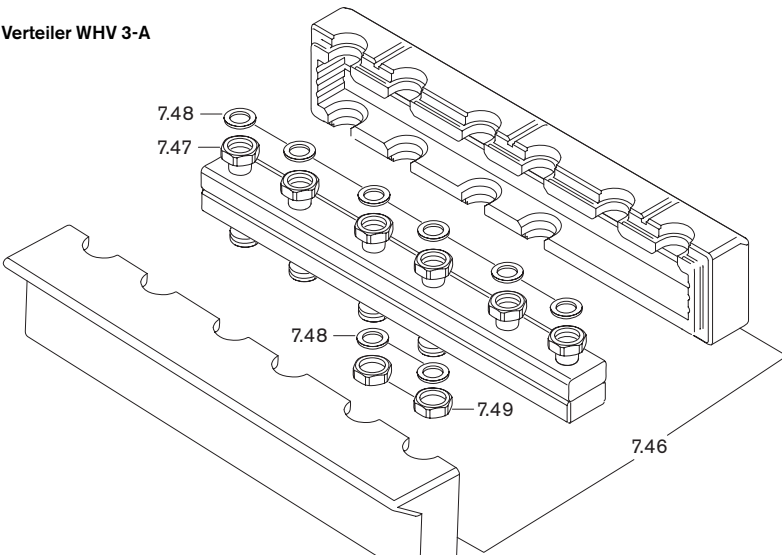

Wandkonsole WHÜ-A



Bild Pict. Photo	Bezeichnung	Bestell-Nr. Order-No. No de commande	Preis EUR (o. MwSt.)	Designation	Désignation
7.40	Verbindungsrohr			Connection pipe	Tube de liaison borgne
7.41	65 mm (WHM25)	409 000 04 56 7			
	62,5 mm (WHM32)	409 000 04 83 7			
7.42	Reduziermuffe G1 1/2I x G1A x 32 (WHPA)	409 000 05 77 7		Reducing socket	Manchon de réduction
7.43	Reduzierstück G1 1/2I x G1 1/4A x 32 (WHPA)	409 000 12 17 7		Reducer	Pièce de réduction
7.44	Reduziermuffe G1 1/2Fl. x G1 1/4I x 40 (WHPA)	409 000 12 18 7		Reducing socket	Manchon de réduction
7.45	Überwurfmutter G1 1/2 x 41,5 L=19	409 000 12 19 7		Union nut	Contre-écrou
7.46	Isolierschale WHV 2-A	409 000 12 52 7		Insulating tray	Coquille d'isolation
	WHV 3-A	409 000 12 56 7			
	WHV 2-W	409 000 12 58 7			
7.47	Überwurfmutter G 1 1/2 x 42,5 L=19 (WHV2/3-A)	409 000 12 53 7		Union nut	Contre-écrou
7.48	Dichtung 32 x 44 x 2 (1 1/2)	409 000 06 59 7		Seal	Joint
7.49	Abschlusskappe G 1 1/2 15 mm hoch (WHV2/3-A)	409 000 12 54 7		Cap	Bouchon
7.50	Wandkonsole WHÜ-A-DN20	409 000 12 49 7		Wall bracket	Attache murale
	WHÜ-A-DN25	409 000 12 50 7			
7.51	Verschlussstopfen 1/2 mit O-Ring	409 000 06 68 7		Closing plug 1/2 with O ring	Bouchon obturateur
7.52	Tauchhülse G1/2 mit O-Ring	409 000 12 59 7		Immersion sleeve	Doigt de gant
7.53	Scheibe 10,5 x 30,0 x 2,5	430 024		Washer	Rondelle

8. Hydraulische Weichen

WHW4

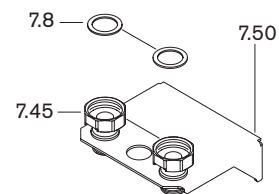
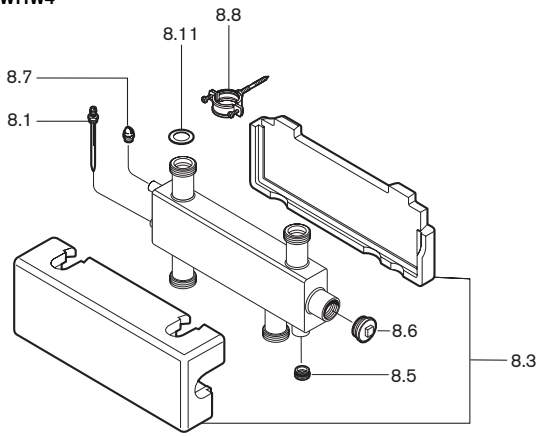

WHW10

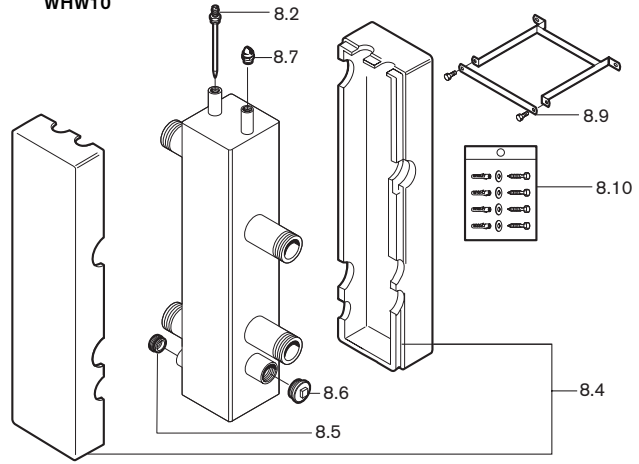

9. Ersatzteile Zubehör

WRS-BE

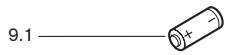

WKN

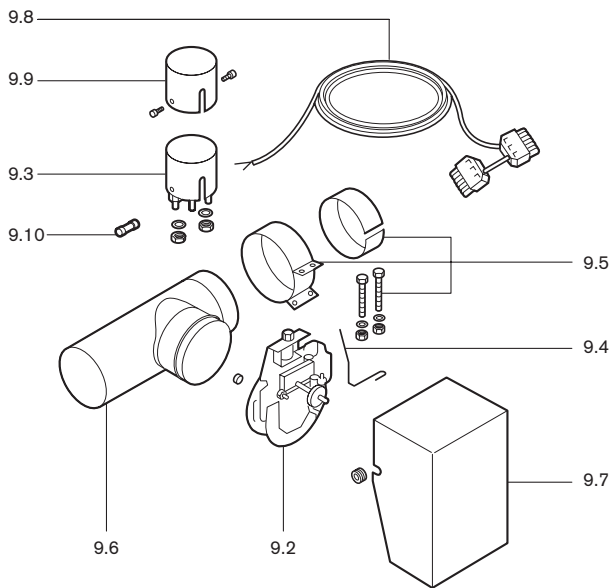

Ölfilter

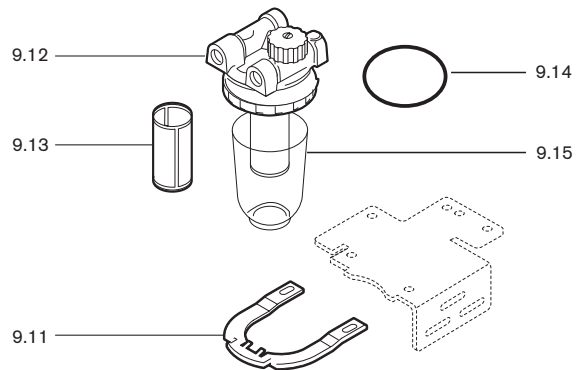

Entlüftungs-Set

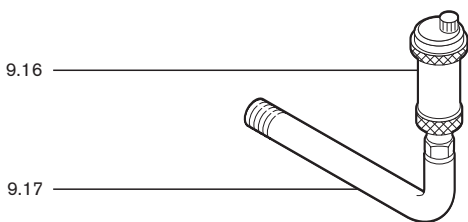

Reinigungsflansch



Bild Pict. Photo	Bezeichnung	Bestell-Nr. Order-No. No de commande	Preis EUR (o. MwSt.)	Designation	Désignation
8.	Hydraulische Weichen			Hydraulic de-couple	Bouteille casse-pres.
	Tauchhülse			Immersion sleeve	Doigt de gant
8.1	R 1/2 Ø I=6,5; L=100 WHW 4	471 807 01 02 7			
8.2	R 1/2 Ø I=6,5; L=145 WHW 10	409 000 05 94 7			
8.3	Isolierschale WHW4	409 000 05 85 7		Insulation	Isolation
8.4	WHW10	409 000 05 93 7			
8.5	Verschlussschraube G 3/4 für WHW	409 000 05 80 7		Cover screw	Vis d'obturation
8.6	G 1 1/4 für WHW	409 000 05 81 7			
8.7	Entlüftungsventil 3/8 für WHW	409 000 05 82 7		Vent valve	Robinet de purge
8.8	Befestigungs-Set WHW 4	409 000 05 83 7		Assembling set	Fixation
8.9	WHW 10	409 000 05 95 7			
8.10	Dübelset WHW10	409 000 06 00 7		Dowel set	Kit cheville
8.11	Dichtung			Seal	Joint
8.11	32 x 44 x 2 (1 1/2)	409 000 06 59 7			
8.12	42 x 52 x 4 für Magnetitsammler (ohne Bild)	409 000 06 73 7			
9.	Ersatzteile Zubehör			Spares - Accessories	Pièces de rechange
	<u>WRS-Bedieneinheit</u>			<u>WRS</u>	<u>WRS</u>
9.1	Batterie 3V für WRS-BE	396 013		Battery	Batterie
	<u>Kombinierte Nebenluftvorrichtung WKN</u>			<u>WKN</u>	<u>WKN</u>
9.2	Zugbegrenzer WKN für STA5	669 111		Draught stabilizer	Modérateur de tirage
9.3	Stellantrieb STA5 WKN ohne Kabel	669 108		Servomotor	Servo moteur
9.4	Öffnungsfeder WKN STA5	400 110 01 21 7		Opening spring	Ressort d'ouverture
9.5	Anschlussmanschette mit Zubehör	400 110 01 09 2		Connection sleeve	Manchette de connection
9.6	Rohr-T-Stück WKN 130 TKV 337 mm lang	400 110 01 22 7		Tube T piece	Pièce en Té
9.7	Abdeckhaube WKN	400 110 01 11 2		Protective cover	Capot
9.8	Anschlusskabel WKN	400 110 01 12 2		Connection cable	Connecteur
9.9	Abdeckkappe WKN	400 110 01 11 7		Protective cap	Capuchon prise de mesure
9.10	Feinsicherung 6,3 A IEC 127-2/V, träge	722 024		Fine wire fuse 6,3 A slow	Fusible
	<u>Ölfilter</u>			<u>Oil filter</u>	<u>Filtre fioul</u>
9.11	Befestigungsbügel für Filterkombination	241 100 00 04 7		Fixing bracket	Etrier de fixation
9.12	Filter			Filter	Filtre
	Zweistrang MS500 G 3/8 8/10/12	493 389		MS500 G 3/8	MS500 G 3/8
	Einstrang R510 G 3/8	493 382		R510 G 3/8	R510 G 3/8
9.13	Filtereinsatz MS500	493 391		Filter element	Cartouche filtrante
	R510	493 380		Filter element	Cartouche filtrante
9.14	O-Ring	493 384		O ring	Joint torique
9.15	Filtertasse für Saugbetrieb	493 379		Oil sediment bowl for suction operation	Pot du filtre
	<u>Entlüftungs-Set</u>			<u>Venting set</u>	<u>Kit de purge</u>
9.16	Schnellentlüfter mit Absperrventil 3/8"	662 029		Quick action vent valve	Purgeur
9.17	Entlüftungsrohr R 3/8 I x G 1/2 A	400 110 01 20 7		Vent pipe	Tube de purge
	<u>Reinigungsflansch</u>			<u>Cleaning flange</u>	<u>Bride trappe de visite</u>
9.18	Anschlussmanschette für Reinigungsflansch	499 254		Connection sleeve	Manchette de raccordement pour tôle de nettoyage
9.19	Schlauchschelle	499 153		Hose clip	Collier "Serflex"
9.20	Dichtschnur Ø 15	499 225		Sealing cord	Cordon d'étanchéité

10. Erweiterungsmodul WRS-EM



11. Ersatzteile Spirovent

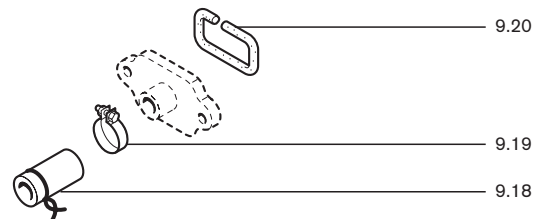
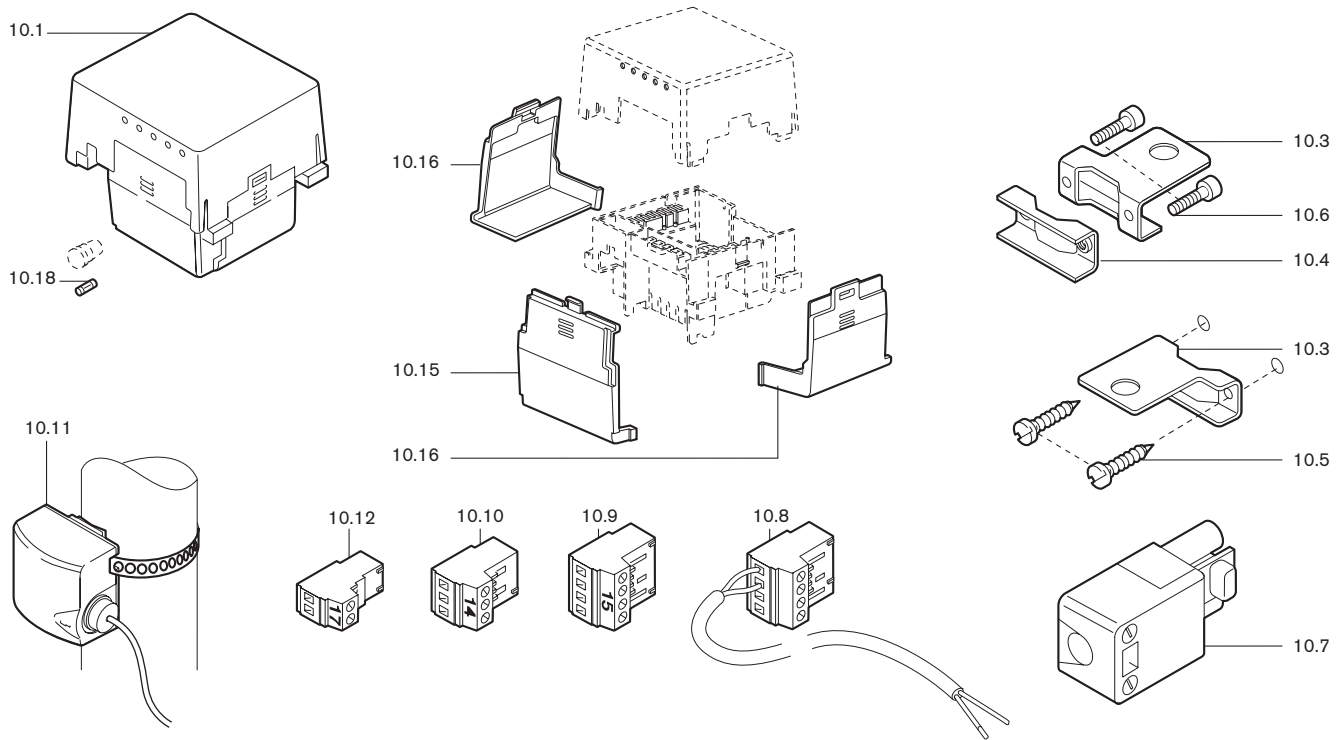

Bild Pict. Photo	Bezeichnung	Bestell-Nr. Order-No. No de commande	Preis EUR (o. MwSt.)	Designation	Désignation
10.	Erweiterungsmodul WRS-EM			Extension module WRS-EM	Module d'extension WRS-EM
10.1	Erweiterungsmodul WRS-EM 230V 50Hz	660 212		Extension module	Module d'extension
10.3	Haltebügel WHS-EM	400 150 22 04 7		Bracket	Support
10.4	Klemmbügel WHS-EM	400 150 22 05 7		Bracket	Cornière d'accrochage
10.5	Schraube M 6 x 10 DIN 7985	403 308		Screw	Vis
10.6	Schraube M 6 x 35 DIN 7985 4.8 Z A2G	403 313		Screw	Vis
10.7	Steckerteil St18/3 schwarz	716 168		Pin socket ST18/3 black	Connecteur ST 18/3 noir
10.8	Busleitung WRS-CPU/EM mit Stecker Nr. 13	411 150 22 07 2		Bus cable with plug	Liaison bus
10.9	Stecker Nr.15 4-polig gelb	716 211		Plug no. 15 4 pole yellow	Prise nr 15 4 poles jaune
10.10	Stecker Nr.14 3-polig grün	716 208		Plug no. 14 3 pole green	Prise nr 14 tripolaire
10.11	Vorlauffühler QAD21 mit Stecker	411 150 22 08 2		Supply sensor	Sonde de départ
10.12	Stecker Nr.17 2-polig braun	716 212		Plug no. 17 2 pole brown	Prise nr 17 bipolaire brun
10.15	Abdeckung Klemmen vorne	481 000 00 17 7		Cover terminals front	Couvercle fiches avant
10.16	Abdeckung Klemmen links/rechts	481 000 00 18 7		Cover terminals left/right	Couvercle fiches droite/gauche
10.18	Feinsicherung 6,3 A IEC 127-2/V, träge	722 024		Fusing 6,3A slow	Mini-fusible 6,3A IEC127-2
11.	Ersatzteile Spirovent			Spares Spirovent	Pièces de rechange Spirovent
11.1	Ersatz-Entlüfterkappe RJO für Spirovent Mikroluftblasenabscheider	409 000 05 99 7		Replacement vent cover for Spirovent micro air separator	Clapet de dégazage
11.2	Einschraubstück G 1 1/2A x G 1A x 25 mit O-Ring	409 000 06 01 7		Threaded insert with O ring	Manchon avec joint torique avec joint torique
11.3	Überwurfmutter G 1 1/2 x 41,5	409 000 06 02 7		Union nut	Ecrou
11.4	Winkel 1/2 i/a (MS)	409 000 06 03 7		Elbow	Coude
11.5	Füll- und Entleerungshahn G 1/2 mit Verschlusskappe 3/4	409 000 06 04 7		Inlet and outlet tap with closing cover	Robinet de vidange et de remplissage avec bouchon
11.6	Einlegeteil 1 1/2 Fl. x G1A x 40 mit O-Ring	409 000 06 05 7		Insert with O ring	Insert avec joint torique
11.7	Dichtung 32 x 44 x 2	409 000 04 96 7		Sealing	Joint

12. Set für raumluftunabhängigen Betrieb

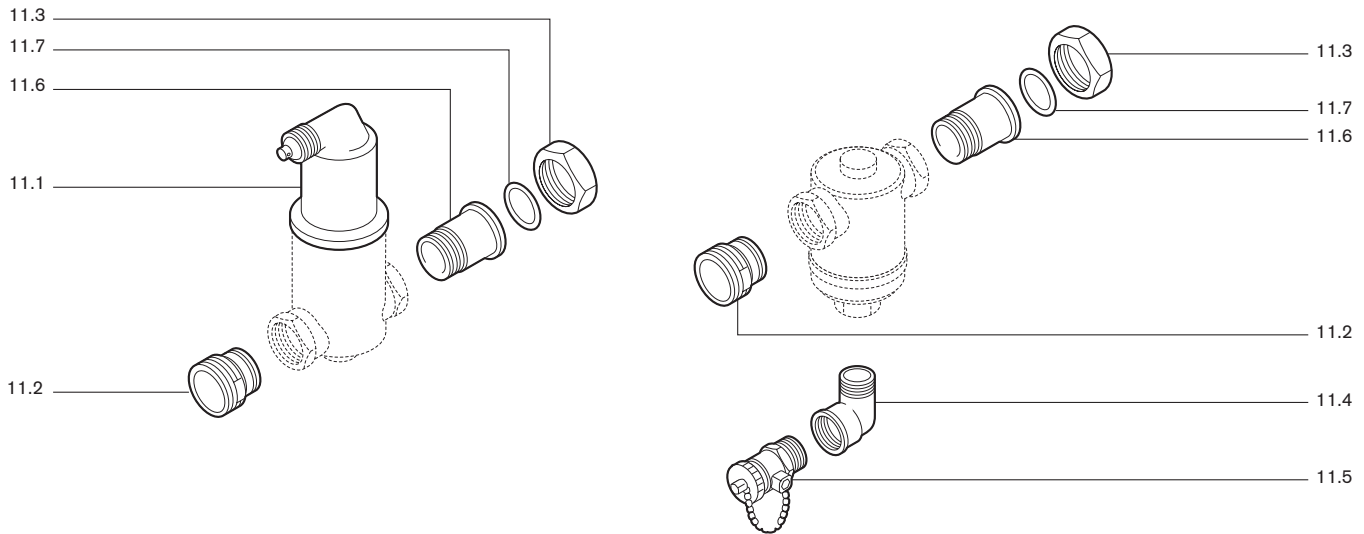

Bild Pict. Photo	Bezeichnung	Bestell-Nr. Order-No. No de commande	Preis EUR (o. MwSt.)	Designation	Désignation
12.	Set für raumluft-unabhängigen Betrieb			Set for room air independent operation	Set raccord. fumées indépendant de l'ambiance
12.1	Ansaugstutzen kpl.	240 050 01 03 2		Intake nipple	Manchon d'aspiration complet
12.2	Dichtung DN80 für PP-Abgasrohr	669 252		Gasket	Joint pour tube fumées PP
12.3	Rohrstück PP DN80 mit Messöffnung	480 000 10 25 2		Pipe piece with test point	Tube PP avec orifice de mesure
12.4	Runddichtung DN14	669 186		Round seal	Joint torique
12.5	Rändelschraube M14 PP	669 185		Knurled screw	Vis à épaulement
12.6	Bogen PP DN 80 45 Grad lang	480 000 09 01 7		Bend	Coude PP DN 80 45° long
12.7	Bogen PP DN 80 45 Grad kurz	480 000 05 06 7		Bend	Coude PP DN 80 45° court
12.8	Luftansaugung DN125-DN80 PP Luftansaugung DN160-DN110 PP	480 000 10 79 7 480 000 10 80 7		Air intake Air intake	Aspiration d'air Aspiration d'air
12.9	Rohrstück 360 mm lang, mit Messöffnung	480 000 10 81 7		Pipe piece	Tube avec orifice de mesure
12.10	Dichtung DN 125 für PP-Abgasrohr	669 295		Gasket DN 125 f. PP flue gas pipe	Joint pour tube fumées PP

13. Ersatzteile Öl-Brennwertsystem

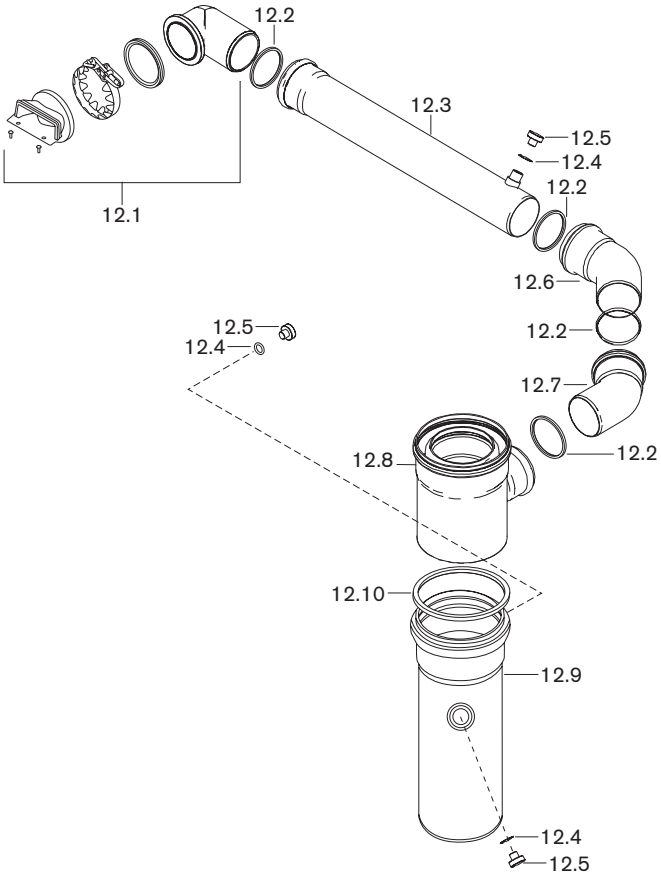

Bild Pict. Photo	Bezeichnung	Bestell-Nr. Order-No. No de commande	Preis EUR (o. MwSt.)	Designation	Désignation
13.	Ersatzteile Öl-Brennwertsystem			Spares oil condensing system	Pièces de rechange Module de condensation fioul
13.1	Stiftschraube M10Fo x 25 DIN 939	421 066		Stud screw	Vis
13.2	Befestigungsschraube M10l x 53 SW17	400 110 50 07 7		Fixing screw	Vis de fixation
13.3	Schraube M16 x 1,5 DIN 906 A2	409 026		Screw	Vis
13.4	Dichtung Verschlussdeckel	400 110 50 02 7		Gasket	Joint couvercle
13.5	Sechskantmutter M10 DIN 934 -8	411 502		Hexagonal nut	Ecrou
13.6	Scheibe A 10,5 DIN 125	430 600		Washer	Rondelle
13.7	Hutmutter M10 DIN 1587 A4-70	412 409		Cover nut	Ecrou borgne
13.8	Scheibe A 10,5 DIN 125 A4	430 603		Washer	Rondelle
13.9	Blindniet A3,2 x 9,5 INOX A2	426 367		Blind rivet	Rivet
13.10	Spannverschluss Abgasstutzen WBM-G	499 091		Clamp	Collier pour tube fumées
13.11	Steckmutter M5 BM15226	411 311		Square nut	Ecrou
13.12	Dichtung Flanschrohr 2 mm oben	400 110 50 09 7		Gasket flange pipe 2mm t op	Joint bride 2 mm haut
13.13	Dichtung Flanschrohr 4 mm unten	400 110 50 24 7		Gasket flange pipe 4mm bottom	Joint bride 4 mm bas
13.14	Verschraubung M12x1,5 IP68 EN50262	730 608		Screwed union	Vis
13.15	Verschlussstopfen PA für Verschraubung	730 710		Closing plug	Capuchon pour vis
13.16	Bogen PP DN125 87 Grad m. Bohrung f. STB	480 000 06 77 7		Bend	Coude avec orifice pour sécurité
13.17	Dichtung DN125 f. PP-Abgasrohr	669 295		Gasket	Joint tube fumées DN125
13.18	Kondensatbogen Abgaswärmetauscher	400 150 50 10 7		Condensate bend	Coude sortie évac. condensats
13.19	Schraube M 6 x 16 DIN 912 A4-70	402 387		Screw	Vis
13.20	Reinigungsbürste 100 x Dm.17, 900 mm lang	400 110 50 18 7		Cleaning brush	Brosse de nettoyage
13.21	Isolierung Haube WBM-G	400 110 50 16 7		Insulation cover	Isolation capot WBM-G
13.22	Isolierung Abgasstutzen WBM-G	400 110 50 12 7		Insulation flue gas outlet	Isolation caisson sortie fumées
13.23	Isolierung Abgaswärmetauscher	400 110 50 11 7		Insulation flue gas heat exch.	Isolation échangeur
13.24	Zugfeder	450 110 02 17 7		Tension spring	Ressort
13.25	Siphon transparent	400 150 50 02 2		Siphon	Siphon transparent
13.26	Überwurfmutter G1 1/4 Siphon	481 011 40 19 7		Union nut	Ecrou siphon G1 1/4
13.27	Dichtung Siphon Überwurfmutter G1 1/4	481 011 40 21 7		Gasket	Joint écrou siphon G1 1/4
13.28	Überwurfmutter G1 Siphon	481 011 40 17 7		Union nut	Ecrou siphon G1
13.29	Dichtung Siphon Überwurfmutter G1	481 011 40 20 7		Gasket siphon union nut	Joint écrou siphon G1
13.30	Kondensatschlauch 25 x 1000 lang	400 110 50 21 7		Condensate hose	Tube de condensats
13.31	Schlauchschele 20 - 32 mm	499 286		Hose clamp	Collier de tuyau
13.32	Kappe für Siphon	481 011 40 31 7		Cap for siphon	Bouchon pour siphon
13.33	Temperaturbegrenzer STB TG400 Temperaturbegrenzer STB TG400 Ausf.CH	400 150 50 13 2 400 110 50 13 2		Temperature limiter Temperature limiter	Limiteur de température Limiteur de température CH
13.36	Haube WBM-G	400 110 50 15 2		Cover	Capot
13.37	Schnellverschlusschraube mit Rändelkopf	669 245		Snap connection	Vis à serrage rapide
13.38	Sicherungsring Dm.4,7 rostbest.Stahl	669 246		Fixing ring	Collier de serrage
13.39	Seitenteil links WBM-G pulverbeschichtet	400 110 50 13 7		Side panel left	Habillage gauche
13.40	Seitenteil rechts WBM-G	400 110 50 14 2		Side panel right	Habillage droit
13.41	Profilgummi 12x12x6 Moosgummi schwarz	756 025		Profile rubber	Profilé caoutchouc noir
13.42	Schraube M 5 x 10 DIN 7985 4.8 Z A2G	403 206		Screw	Vis
13.43	Aufsteck-Feder Mutter "Clip-on" 0,8-2,8	669 247		Push-on speed nut	Ecrou à clipser
13.44	Verschlussdeckel kpl. Abgasstutzen WBM-G	400 110 50 03 2		Closing cover	Ensemble couvercle avec joint
13.45	Verstärkungsring	400 110 50 23 7		Reinforcing ring	Rondelle de renforcement
13.46	Linsenschraube 5 x 12	409 370		Screw	Vis
13.47	Distanzhülse 5,2 x 10 x 5	446 040		Spacewr sleeve	Pièce d'écartement

14. Ersatzteile Brennwertmodul WBM-G





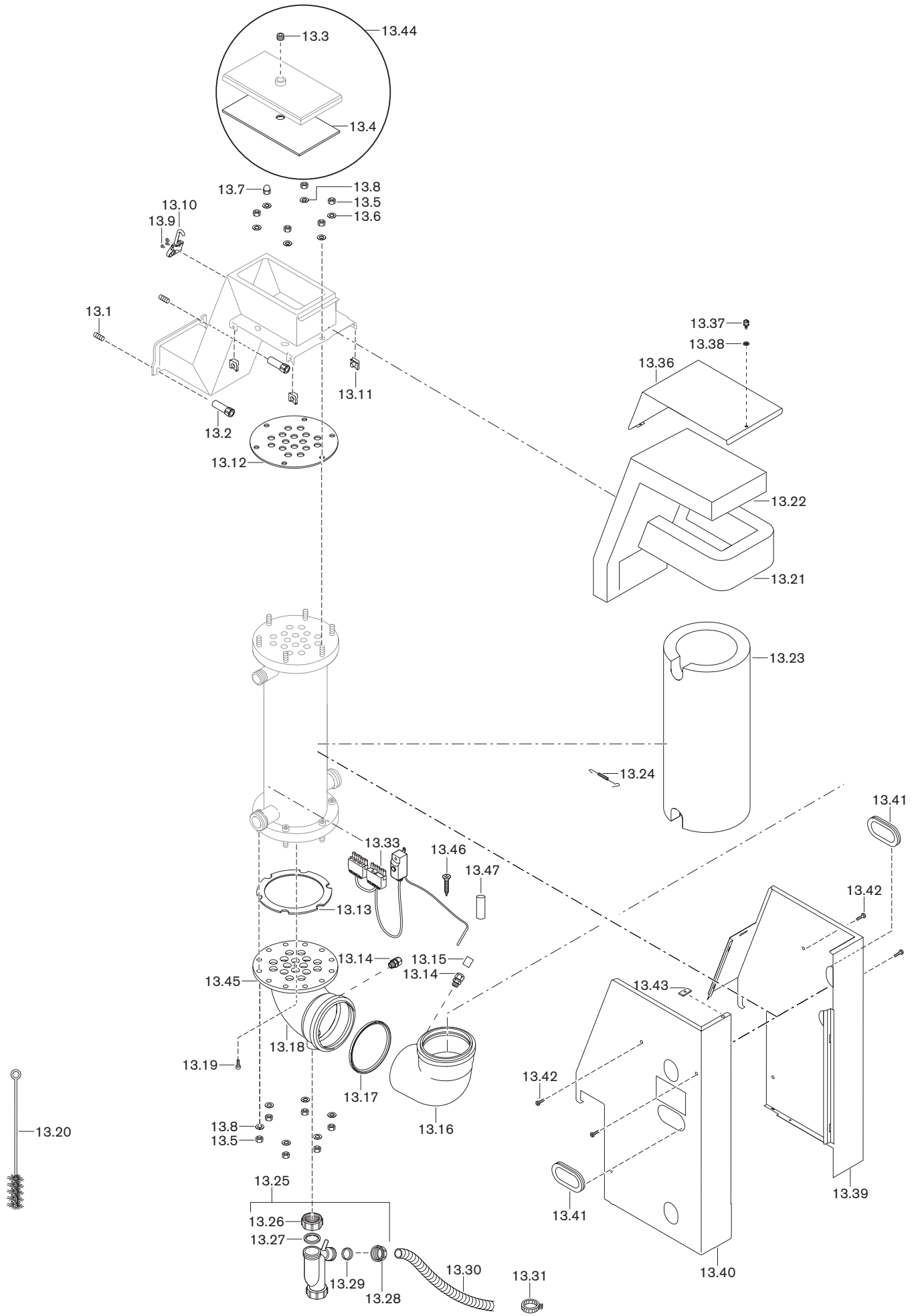





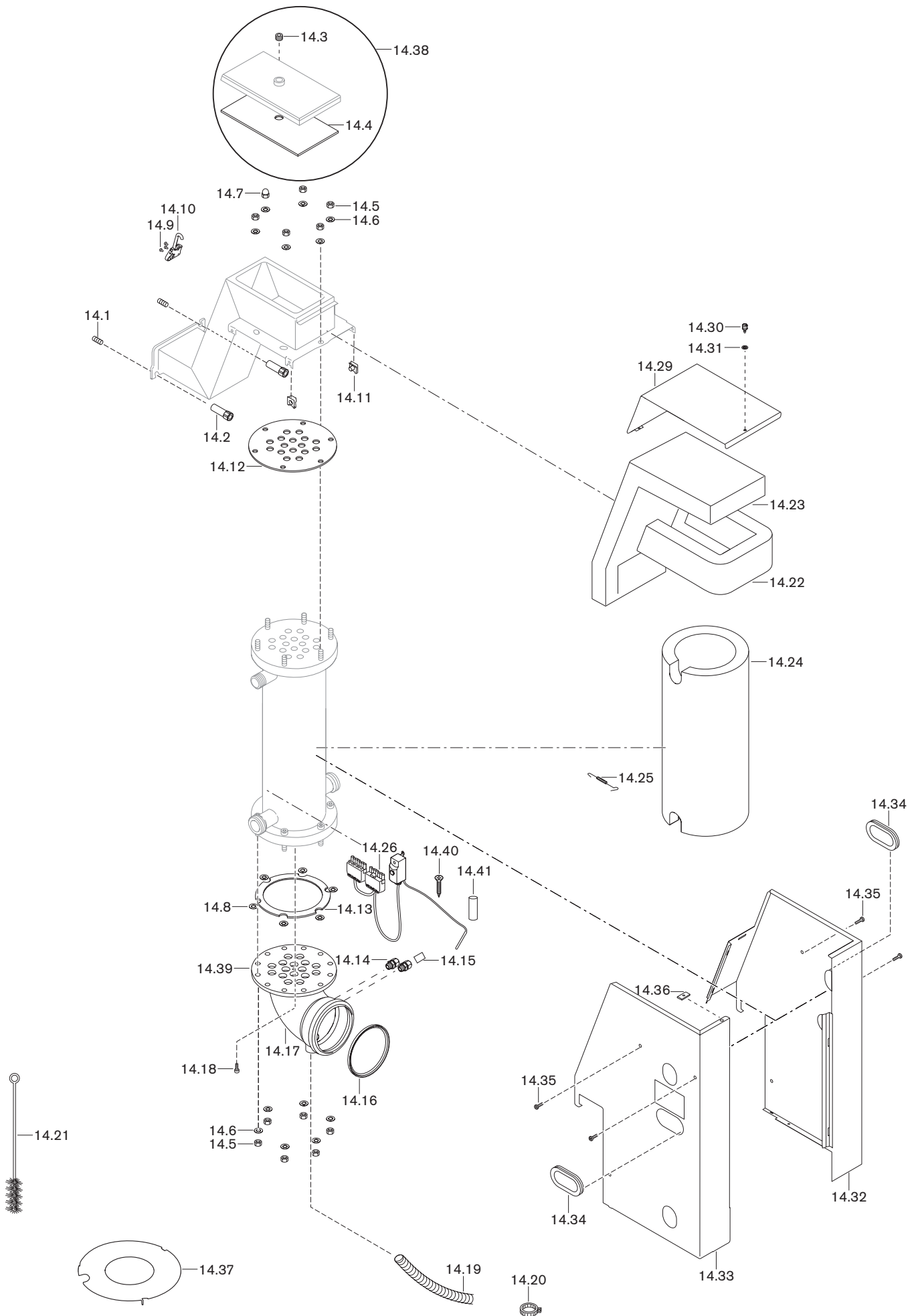

Bild Pict. Photo	Bezeichnung	Bestell-Nr. Order-No. No de commande	Preis EUR (o. MwSt.)	Designation	Désignation
14.	Ersatzteile Brennwertmodul WBM-G mit LN-Brenner			Spares condens module WBM-G with LN burner	Pièces de rechange Module de condensation WBM-G avec brûleur LN
14.1	Stiftschraube M10Fo x 25 DIN 939	421 066		Stud screw	Vis
14.2	Befestigungsschraube M10l x 53 SW17	400 110 50 07 7		Fixing screw	Vis de fixation
14.3	Schraube M16 x 1,5 DIN 906 A2	409 026		Screw	Vis
14.4	Dichtung Verschlussdeckel	400 110 50 02 7		Gasket	Joint couvercle
14.5	Sechskantmutter M10 DIN 934 -8	411 502		Hexagonal nut	Ecrou
14.6	Scheibe A 10,5 DIN 125	430 600		Washer	Rondelle
14.7	Hutmutter M10 DIN 1587 A4-70	412 409		Cover nut	Ecrou borgne
14.8	Scheibe A 10,5 DIN 125 A4	430 603		Washer	Rondelle
14.9	Blindniet A3,2 x 9,5 INOX A2	426 367		Blind rivet	Rivet
14.10	Spannverschluss Abgasstutzen WBM-G	499 091		Clamp	Collier sortie fumées
14.11	Steckmutter M5	411 311		Square nut	Ecrou à clipser
14.12	Dichtung Flanschrohr 2 mm oben	400 110 50 09 7		Gasket flange pipe 2mm top	Joint bride 2 mm haut
14.13	Dichtung Flanschrohr 4 mm unten	400 110 50 19 7		Gasket flange pipe 4mm bottom	Joint bride 4 mm bas
14.14	Verschraubung M12x1,5 IP68	730 608		Screwed union	Vis
14.15	Verschlussstopfen PA für Verschraubung	730 710		Closing plug	Capuchon pour vis
14.16	Dichtung DN 125	669 213		Gasket	Joint
14.17	Kondensatbogen Abgaswärmetauscher WBM-G	400 110 50 10 7		Condensate bend flue gas heat exchanger	Coude sortie fumées pour condensats WBM-G
14.18	Schraube M 6 x 16 DIN 912 A4-70	402 387		Screw	Vis
14.19	Kondensatschlauch 30 x 3 1000 mm lang	400 110 50 17 7		Condensate hose	Tuyau condensats
14.20	Schlauchschelle 20 - 32 mm	499 286		Hose clamp	Collier de tube
14.21	Reinigungsbürste 100 x Dm.17 900 mm lang	400 110 50 18 7		Cleaning brush	Brosse de nettoyage longueur 900 mm
14.22	Isolierung Haube WBM-G	400 110 50 16 7		Insulation cover	Isolation capot
14.23	Isolierung Abgasstutzen WBM-G	400 110 50 12 7		Insulation flue gas outlet	Isolation caisson sortie fumées
14.24	Isolierung Abgaswärmetauscher WBM-G	400 110 50 11 7		Insulation flue gas heat exch.	Isolation échangeur
14.25	Zugfeder	450 110 02 17 7		Tension spring	Ressort
14.26	Temperaturwächter TG400	400 110 50 10 2		Temperature switch	Contrôleur de température
14.29	Haube WBM-G	400 110 50 15 2		Cover	Capot
14.30	Schnellverschlusschraube mit Rändelkopf	669 245		Snap connection	Vis à serrage rapide
14.31	Sicherungsring Dm.4,7 rostbest.Stahl	669 246		Fixing ring	Rondelle de sécurité
14.32	Seitenteil links WBM-G pulverbeschichtet	400 110 50 13 7		Side panel left	Tôle latérale gauche
14.33	Seitenteil rechts WBM-G	400 110 50 14 2		Side panel right	Tôle latérale droite
14.34	Profilgummi 12x12x6 Moosgummi schwarz	756 025		Profile rubber	Profilé caoutchouc noir
14.35	Schraube M 5 x 10 DIN 7985	403 206		Screw	Vis
14.36	Aufsteck-Federmutter "Clip-on" 0,8-2,8	669 247		Push-on speed nut	Ecrou à clipser
14.37	Brennkammerring WTU 15-30-G D86 mm	401 110 01 78 7		Combustion chamber adaptor ring	Rondelle pour chambre de combustion WTU 15-30-G D86 mm
14.38	Verschlussdeckel kpl. Abgasstutzen WBM-G	400 110 50 03 2		Closing cover cpl. flue gas outlet	Ensemble couvercle avec joint
14.39	Verstärkungsring	400 110 50 23 7		Reinforcing ring	Rondelle de renforcement
14.40	Linsenschraube 5 x 12	409 370		Screw 5 x 12	Vis
14.41	Distanzhülse 5,2 x 10 x 5	446 040		Spacer sleeve 5.2 x 10 x 5	Pièce d'écartement

Weishaupt in Ihrer Nähe?

Adressen, Telefonnummern usw.
finden sie unter www.weishaupt.de

Druck-Nr. 83032701, April 2009
Änderungen aller Art vorbehalten.
Nachdruck verboten.

Produkt		Beschreibung	Leistung
	W-Brenner	Die millionenfach bewährte Kompakt-Baureihe: Sparsam, zuverlässig, vollautomatisch. Öl-, Gas- und Zweistoffbrenner für Ein- und Mehrfamilienhäuser sowie Gewerbebetriebe. Als purflam Brenner wird Öl nahezu rußfrei verbrannt und NO _x -Emissionen nachhaltig reduziert.	bis 570 kW
	monarch® und Industriebrenner	Der legendäre Industriebrenner: Bewährt, langlebig, übersichtlich. Öl-, Gas- und Zweistoffbrenner für zentrale Wärmeversorgungsanlagen.	bis 10.900 kW
	multiflam® Brenner	Innovative Weishaupt-Technologie für Großbrenner: Minimale Emissionswerte besonders bei Leistungen über ein Megawatt. Öl-, Gas- und Zweistoffbrenner mit patentierter Brennstoffaufteilung.	bis 12.000 kW
	WK-Industriebrenner	Kraftpakete im Baukastensystem: Anpassungsfähig, robust, leistungsstark. Öl-, Gas- und Zweistoffbrenner für Industrieanlagen.	bis 18.000 kW
	Thermo Unit	Die Heizsysteme Thermo Unit aus Guss oder Stahl: Modern, wirtschaftlich, zuverlässig. Für die umweltschonende Beheizung von Ein- und Mehrfamilienhäusern. Brennstoff: Wahlweise Gas oder Öl.	bis 55 kW
	Thermo Condens	Die innovativen Gas-Brennwertgeräte mit SCOT-System: Effizient, schadstoffarm, vielseitig. Ideal für Wohnungen, Ein- und Mehrfamilienhäuser. Und für den großen Wärmebedarf als bodenstehende Gas-Brennwertkessel mit bis zu 1200 kW Leistung (Kaskade).	bis 1.200 kW
	Wärmepumpen	Das Wärmepumpenprogramm bietet Lösungen für die Nutzung von Wärme aus der Luft, der Erde oder dem Grundwasser. Die Systeme sind geeignet für Sanierung oder Neubau.	bis 130 kW
	Solar-Systeme	Gratisenergie von der Sonne: Perfekt abgestimmte Komponenten, innovativ, bewährt. Formschöne Flachdachkollektoren zur Heizungsunterstützung und Trinkwassererwärmung.	
	Wassererwärmer / Energiespeicher	Das attraktive Programm zur Trinkwassererwärmung umfasst klassische Wassererwärmer, die über ein Heizsystem versorgt werden und Energiespeicher, die über Solarsysteme gespeist werden können.	
	MSR-Technik / Gebäudeautomation	Vom Schaltschrank bis zur Komplettsteuerung von Gebäudetechnik – bei Weishaupt finden Sie das gesamte Spektrum moderner MSR Technik. Zukunftsorientiert, wirtschaftlich und flexibel.	