

**Ersatzteile für
Thermo Unit WTU-S
sowie Zubehör**

**Spare parts for
Thermo Unit WTU-S
and accessory parts**

**Pièces de rechange pour
Thermo Unit WTU-S
et accessoires de
raccordement toutes
chaudières**

– weishaupt –

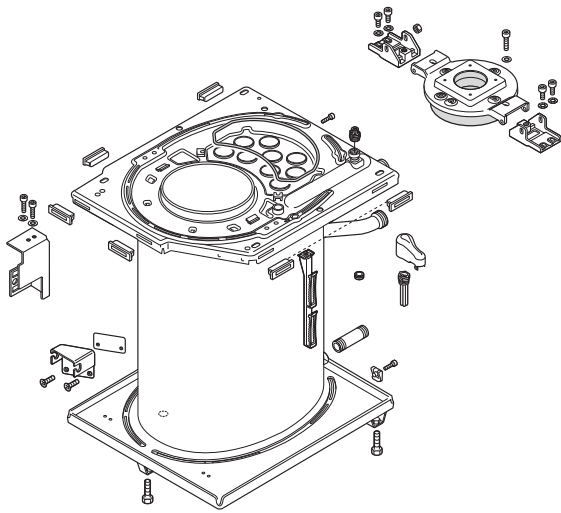

Wärmetauscher

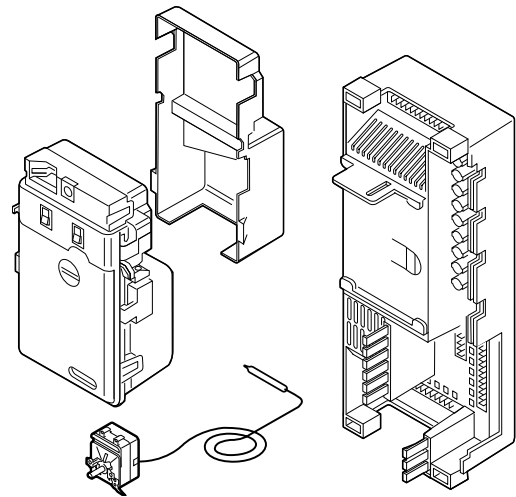

Regelung

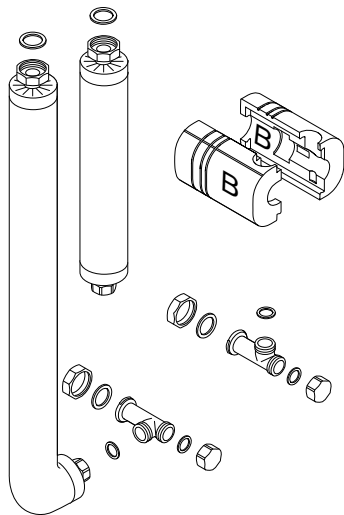

Hydraulik

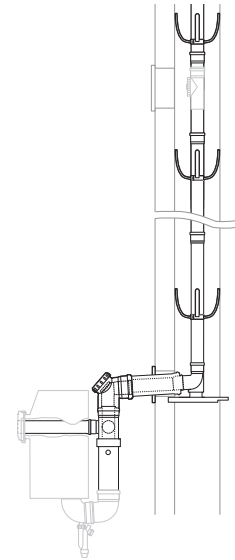

Abgassystem

Gebrauch

Systemtyp und Fabriknummer feststellen.
Diese Angaben stehen auf dem Typenschild.

Zuordnung des defekten Teiles zu einer der
Sachgruppen des Inhaltsverzeichnisses
bestimmen.

Teil in der entsprechenden Sachgruppe der
Ersatzteilliste auswählen.

Instructions for use

Determine system type and serial number.
These data are on the nameplate.

Coordination of the defective part to one of
the subject indexes of the table of contents.

Select part in the appropriate subject index of
the spare parts list.

Utilisation

Chercher le type et le numéro de fabrication
du system. Ces éléments se trouvent sur la
plaque signalétique.

La pièce défectueuse appartient à une famille
du catalogue.

Choisir la pièce dans cette famille.

Bitte geben sie in der Bestellung an:

- Bezeichnung des Ersatzteiles
- Bestellnummer
- **Systemtyp**
- **Fabriknummer**

Kindly indicate in the order:

- Designation of the spare part
- Order-No.
- **System type**
- **Serial-No.**

Indiquer également:

- Désignation de la pièce
- No de référence
- **Type du systeme**
- **No de fabrication**

1. Kesselkörper / Boiler body / Corps de chaudière
WTU-S



Bild Pict. Photo	Bezeichnung Brenner-Typenreihe Burner serie Type brûleur	Bestell-Nr. Order-No. No de commande	Preis EUR (o. MwSt.)	Designation	Désignation
1.	Kesselkörper WTU-S			Boiler body	Corps de chaudière
1.1	Kesselkörper WTU 15-20 WTU 25-30 WTU 35-55	411 150 01 012 411 250 01 012 411 350 01 012		Boiler body	Corps de chaudière
1.2	Isolierung WTU 15-20 Kesselkörper WTU 25-30 WTU 35-55	411 150 01 397 411 250 01 397 411 350 01 397		Insulation boiler body	Isolation corps Corps de chaudière
1.3	Isolierung WTU 15-20 Kesselboden WTU 25-30 WTU 35-55	411 150 01 427 411 250 01 427 411 350 01 427		Insulation boiler bottom	Isolation fond Fond chaudière
1.4	Zugfeder	450 110 02 177		Tension spring	Ressort de traction
1.5	Brennkammerdeckel WTU 15-30 WTU 35-55	411 150 01 092 411 350 01 092		Combustion chamber cover	Couvercle foyer
1.6	Isolierung WTU 15-30 Brennkammerd. oben WTU 35-55	411 150 01 297 411 350 01 297		Insulation Combustion chamber cover top	Isolation WTU 15-30 Couvercle chambre combust. haut
1.8	Entlüftungsventil 3/8 mit Absperrung	662 025		Vent valve with shut off	Dégazeur avec vanne d'isolement
1.9	Isolierung WTU 15-30 Brennkammerd. unten WTU 35-55	411 150 01 307 411 350 01 317		Insulation comb.chamber cover bottom	Isolation WTU 15-30 Couvercle chambre combust. bas
1.10	Dichtschnur 12 mm aus keramischen Fasern	499 191		Sealing cord of ceramic fibres	Cordon d'étanchéité en fibres céramiques
1.11	Deckel komplett WTU 15-20 für Abgassammler WTU 25-30 WTU 35-55	411 150 01 112 411 250 01 112 411 350 01 112		Cover complete for flue gas hood	Couvercle complète boîte de fumées
1.12	Scharnier WTU 35-55	411 150 01 317		Hinge	Charnière
1.13	Sechskantbolzen M8 x 35 SW13	411 150 01 387		Hexagon bolt	Pige
1.14	Formtülle	756 160		Moulded grommet	Presse étoupe
1.15	Schraube M10 x 1,0 DIN 906	409 023		Screw	Vis
1.16	Magnetschnapper	499 223		Magnetic catcher	Aimant
1.17	Abgassammler WTU 15-20 WTU 25-30 WTU 35-55	411 150 01 337 411 250 01 337 411 350 01 337		Flue gas hood	Boîte de fumées
1.18	Adapter für Abgas-Anschluss (FR)	411 150 01 097		Adaptor for flue gas connection	Adapteur pour bride fumées
1.19	Isolierung WTU 15-20 Abgassammler WTU 25-30 WTU 35-55	411 150 01 367 411 250 01 367 411 350 01 367		Insulation flue gas hood	Isolation boîte de fumées
1.20	Dichtung WTU 15-20 Abgassammler WTU 25-30 WTU 35-55	411 150 01 357 411 250 01 357 411 350 01 357		Sealing flue gas hood	Isolation boîte de fumées
1.21	Dichtung WTU 15-20 Abgassammler WTU 25-30 Deckelplatte WTU 35-55	411 150 01 377 411 250 01 377 411 350 01 377		Sealing flue gas hood cover plate	Isolation boîte de fumées plaque de couverture
1.22	Klemmbock	411 150 01 447		Fixing bracket	Fixation KSF
1.23	Kabelhalter komplett	411 150 01 602		Cable support complete	Support câble complète
1.24	Anschlagblech-Seitenteil	411 150 01 487		Stop plate side panel	Appui tôle latérale
1.25	Nippel G 3/4	411 150 01 457		Nipple	Mamelon
1.26	Steckmutter M6	411 310		Square nut	Ecrou embrochable
1.27	Verschlusschraube G 1/2A selbstdichtend	401 110 01 387		Locking screw self seal	Vis de fermeture auto-étanche
1.28	Turbulator WTU 15 WTU 20 WTU 25 WTU 30/43 WTU 35 WTU 50/55	411 150 01 597 411 200 01 597 411 250 01 597 411 300 01 597 411 350 01 597 411 500 01 597		Turbulator	Turbulateur
1.29	Tauchhülse 90 mm	411 150 01 132		Immersion sleeve	Doigt de gant
1.30	Tauchhülsenabdeckung	411 150 01 407		Immersion sleeve cover	Capuchon doigt de gant
1.31	CPU-Haltewinkel WTU 15-55	411 150 01 437		CPU fixing bracket	Cornière de fixation CPU
1.32	Bürstenkopf 160 x100 x 48 ohne Öse	400 150 00 047		Brush head without loop	Brosse sans anneau
1.33	Segmentbürste 235 x 100/165 x 80 gebogen	400 150 00 057		Segment brush angled	Brosse coudée
1.34	Reiniger für Abgasrohre	400 150 00 077		Brush	Brosse
1.341	Griffteil 860mm lang	400 150 00 067		Handle	Poignée

1. Kesselkörper / Boiler body / Corps de chaudière
WTU-S

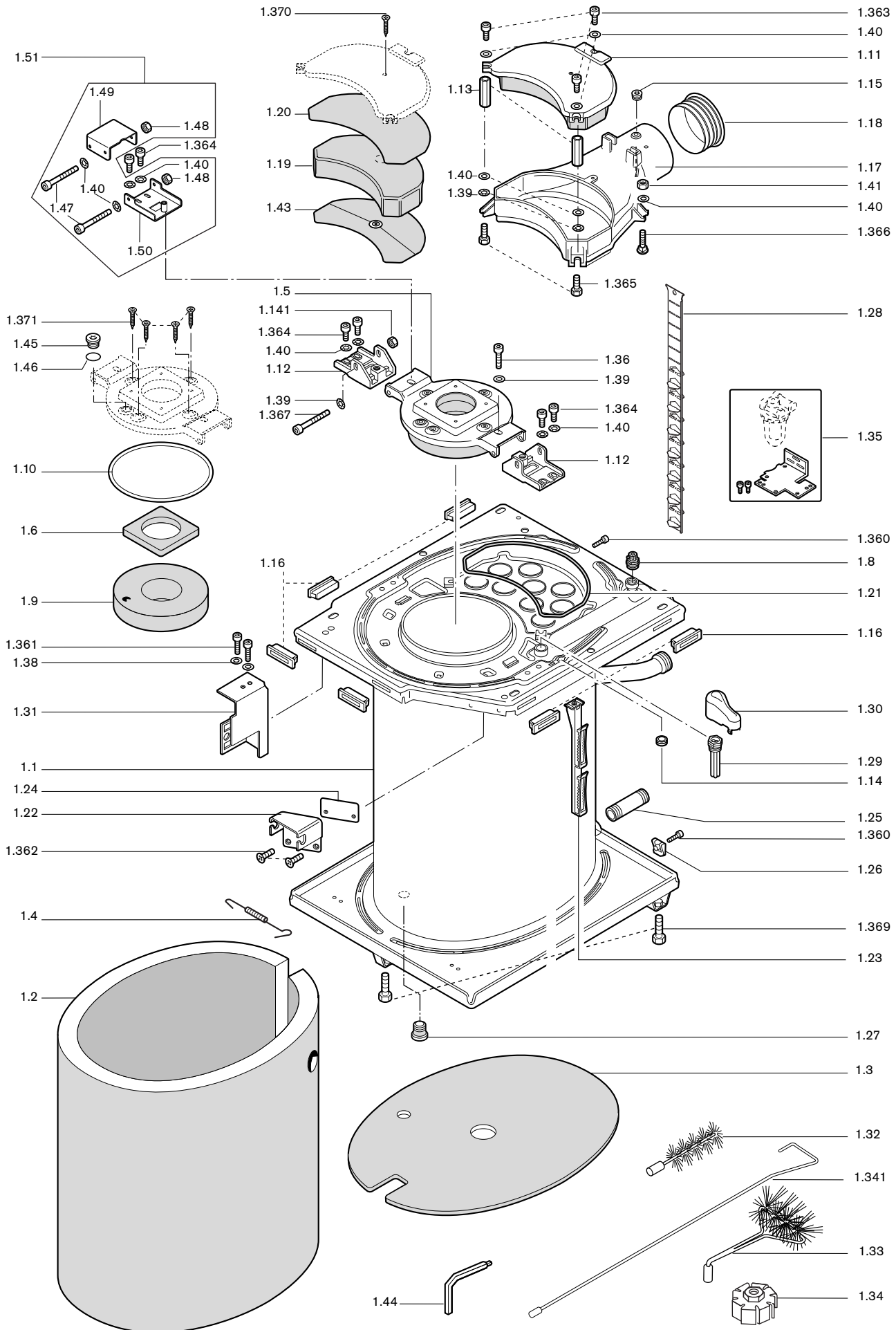

Bild Pict. Photo	Bezeichnung Brenner-Typenreihe Burner serie Type brûleur	Bestell-Nr. Order-No. No de commande	Preis EUR (o. MwSt.)	Designation	Désignation
1.35	Befestigungsset ohne Ölfilter	411 150 30 012		Fixing set without oil filter	Fixation (sans filtre)
	Schraube			Screw	Vis
1.360	M 6 x 10 DIN 7985	403 308			
1.361	M 6 x 12 DIN 912	402 357			
1.362	M 6 x 16 DIN 965	404 040			
1.363	M 8 x 20 DIN 912	402 511			
1.364	M 8 x 25 DIN 912	402 500			
1.365	M 8 x 30 DIN 933	401 510			
1.366	M 8 x 40 DIN 603	405 009			
1.367	M 8 x 110 DIN 912	402 528			
1.368	M 10 x 40 DIN 912	402 608			
1.369	M 12 x 45 DIN 933	401 730			
	Schraube			Screw (chip board screw)	Vis
1.370	6 x 35 (Spanplattenschraube)	409 251			
1.371	6 x 40 (Spanplattenschraube)	409 234			
1.38	Scheibe A 6,4 x 14 x 1	430 403		Washer	Rondelle
1.39	Fächerscheibe A 8,4	431 705		Serrated lock washer	Rondelle
1.40	Scheibe A 8,4 DIN 125	430 501		Washer	Rondelle
1.41	Sechskantmutter M 8 DIN 934-8	411 401		Hexagonal nut	Ecrou
1.42	Scheibe A 10,5 DIN 125	430 600		Washer	Rondelle
1.43	Stützblech Abgassammler WTU 15/20 WTU 25/30 WTU 35-55	411 150 01 617 411 250 01 617 411 350 01 617		Support Flue gas hood	Support boîte de fumées
1.44	Schraubendreher SW8/SW6/130	669 131		Screw driver	Clé coudée
1.45	Schraube G 1/4 A	409 005		Screw	Vis
1.46	Dichtring 13,5 x 19 x 1,5	441 028		Sealing ring	Joint
1.47	Schraube (purflam) M8 x 130 DIN 912	402 533		Screw (purflam)	Vis (purflam)
1.48	Sechskantmutter (purflam) M8 DIN 985-5	411 408		Hexagonal head screw (purflam)	Ecrou (purflam)
1.49	Scharnierwinkel (purflam)	411 150 01 637		Hinged angle (purflam)	Charnière (purflam)
1.50	Scharnierhalter (purflam)	411 150 01 642		Hinged angle (purflam)	Charnière (purflam)
1.51	Scharnierhalter-Set (purflam)	411 150 01 632		Hinged angle set (purflam)	Kit support charnière (purflam)

2. Verkleidung / Casing / Habillage WTU-S

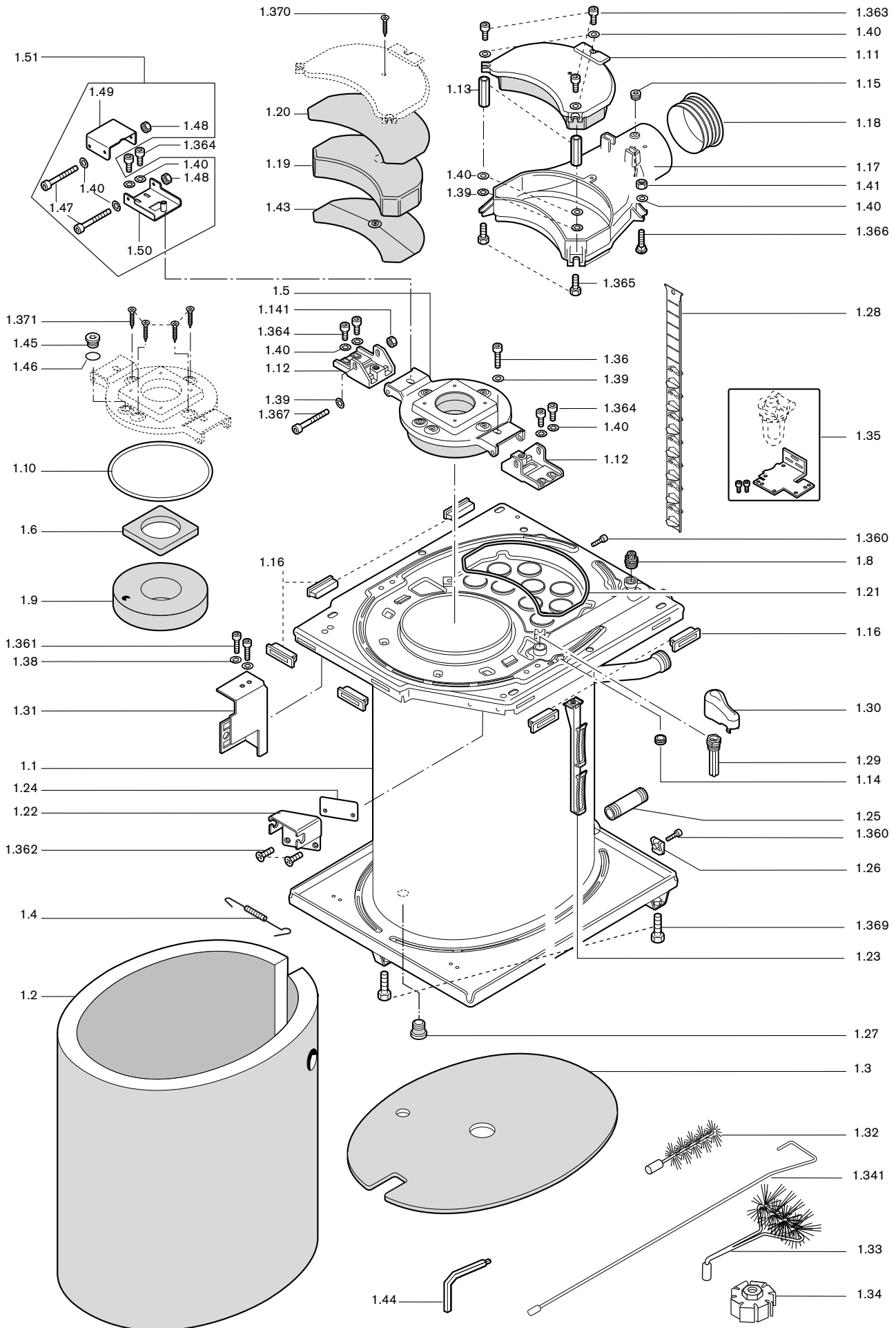

Bild Pict. Photo	Bezeichnung Brenner-Typenreihe Burner serie Type brûleur	Bestell-Nr. Order-No. No de commande	Preis EUR (o. MwSt.)	Designation	Désignation
2.	Verkleidung WTU-S			Casing	Habillage
2.1	Haube WTU 15-30 WTU 35-55	411 150 30 022 411 350 30 012		Hood	Capot
2.110	Firmenschild	793 815		Name plate	Plaque signalétique
2.2	Stopfen für Haube WTU 15-55	411 150 02 227		Plug for hood	Pige pour capot
2.3	Busleitung Haube-Steuerung	411 150 02 022		Bus interface cover-control	Câble bus Capot-Régulation
2.4	Haubeneinsteckteil WTU 15-55	411 150 02 027		Hood fixing	Prise bus du capot
2.5	Haubenführungskeil WTU 15-55	411 150 02 037		Hood guide	Guidage du capot
2.6	Haubenstecker WTU 15-55	411 150 02 047		Hood plug	Fiche bus du capot
2.7	Scharnierdeckel WTU 15-55	411 150 02 057		Hinge cover	Couvercle à charnière
2.8	Anschlagleiste WTU 15-30 WTU 35-55	411 150 02 287 411 350 02 287		Stop rail	Cornière
2.9	Vorderteil, weiß WTU 15-20 WTU 25-30 WTU 35-55	411 150 02 232 411 250 02 232 411 350 02 232		Front panel, white	Tôle avant, blanc
2.10	Seitenteil rechts, weiß WTU 15-20 WTU 25-30 WTU 35-55	411 150 02 302 411 250 02 302 411 350 02 302		Side panel right, white	Tôle latérale droite, blanc
2.11	Seitenteil links, weiß WTU 15-20 WTU 25-30 WTU 35-55	411 150 02 312 411 250 02 312 411 350 02 312		Side panel left, white	Tôle latérale gauche, blanc
2.12	Rückwand, weiß WTU 15-20 WTU 25-30 WTU 35-55	411 150 02 262 411 250 02 262 411 350 02 262		Rear panel, white	Tôle arrière, blanc
2.13	Kantenschutz-Platte	401 110 02 087		Corner protection plate	Protection tôle
2.14	Haubenbefestigung links	411 150 02 192		Hood fixing left	Vis de fixation capot gauche
2.15	rechts	411 150 02 202		right	droite
2.16	Anlaufschiene	411 150 02 187		Guide rails	Rail de guidage
2.17	Seitenteilbefestigung	411 150 01 562		Side panel fixing	Fixation

**3. Kesselsteuerung / Boiler regulation / Régulation
WTU-S**

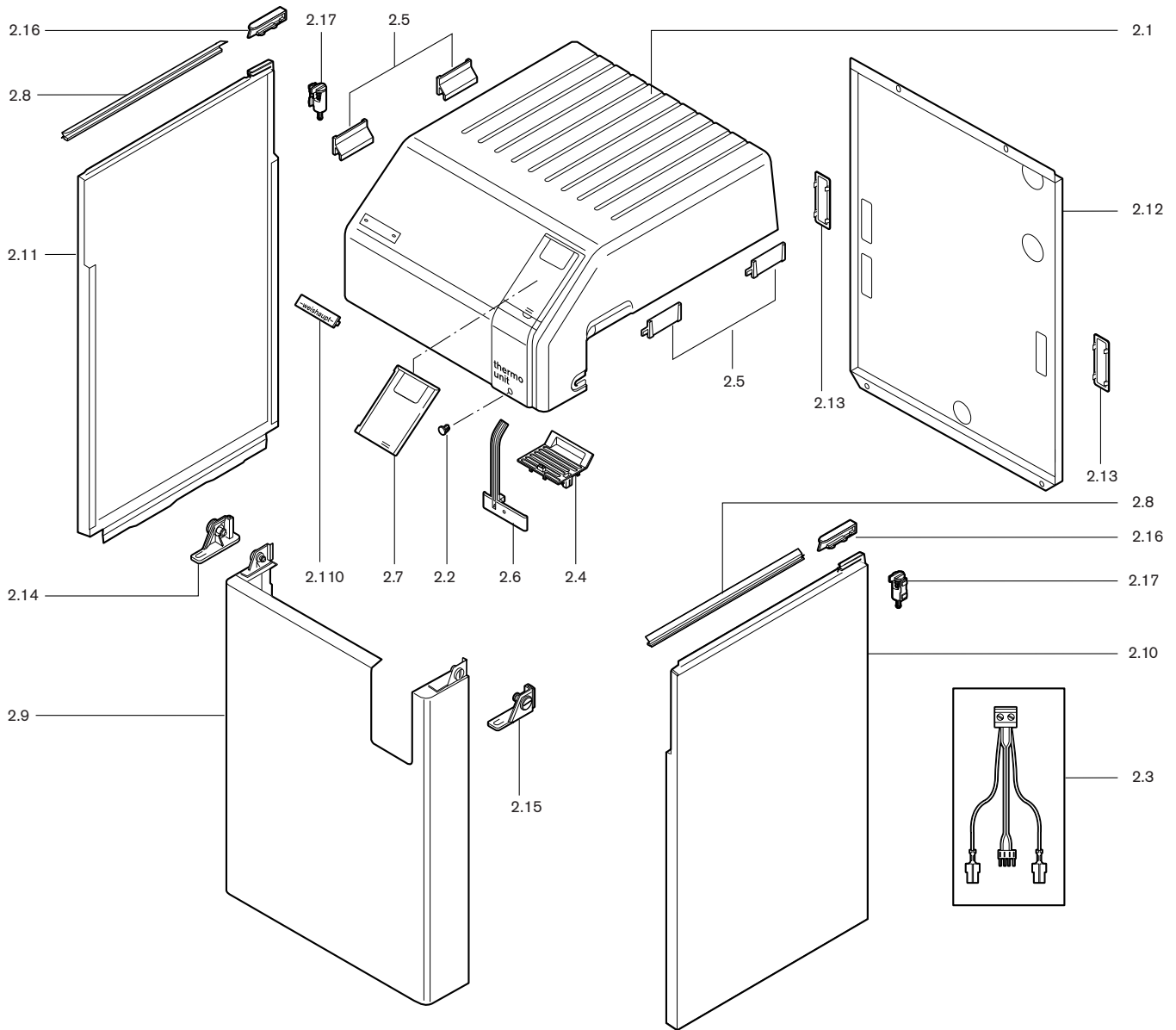

Bild Pict. Photo	Bezeichnung Brenner-Typenreihe Burner serie Type brûleur	Bestell-Nr. Order-No. No de commande	Preis EUR (o. MwSt.)	Designation	Désignation	
3.	Kesselsteuerung WTU-S			Boiler regulation	Régulation	
3.1	Kesselschaltfeld WRS-KF WTU 15-55-S	411 150 22 012		Boiler central processor	Tableau de bord	
3.2	Deckel WRS-KF B-0 WRS-KF B1, B2/E, B3	411 150 22 117 411 150 22 057		Top Cover	Couvercle	
3.3	Abdeckhaube WRS-KF	411 150 22 067		Cover	Couvercle	
3.4	Klemmeinrichtung WRS-KF	411 150 22 042		Docking port	Fixation de tableau	
3.5	Sechskantmutter M 8 mit Scheibe	499 273		Hexagon nut with disc	Ecrou avec rondelle	
3.6	Abdeckplatte Thermometerdurchbruch	401 110 22 067		Cover plate thermometer opening	Cache pour emplacement thermomètre	
3.61	Thermometer 0 – 160 °C	642 012		Thermometer	Thermomètre	
3.7	Grundmodul WRS-B0 WRS-CPU B1E (auch für B1 u. B2/E) WRS-CPU B3	411 150 22 112 660 304 660 305		Basic module	Unité centrale	
3.8	Bedieneinheit WRS-BE	412 150 22 022		Contoller	Commande	
3.9	Batterie 3 V für WRS-BE	396 013		Battery	Batterie	
3.10	Temperaturregler	690 301		Temperature controller	Régulateur de température	
3.11	Temperaturbegrenzer	690 302		Temperature limiter	Limiteur de température	
3.12	Einstellknopf TR	411 150 22 077		Setting knob	Bouton de réglage	
3.13	Hutmutter für Temperaturbegrenzer	690 303		Cover nut for temperature limiter	Capuchon thermostat de sécurité	
3.14	Sechskantmutter M 10 x 1	690 274		Hexagon nut	Ecrou	
3.15	Schalter 1-polig Aus-Ein	700 350		Switch 1-pole Off-On	Interrupteur 1 pôle Arrêt-Marche	
3.16	Taster 1-polig Wippe schwarz	700 351		Key 1-pole rocker black	Bouton-poussoir 1 pôle noir	
3.18	Sicherungshalter	708 055		Fuse support	Support pour fusible	
3.19	Feinsicherung 6,3 A IEC 127-2/V, träge	722 024		Fine wire fuse, slow	Fusible, 6,3 A IEC 127-2/V, aM	
3.20	Signallampe rot	725 334		Lamp red	Voyant rouge	
3.21	Außenfühler NTC 600	481 000 00 902		External sensor	Sonde extérieure	
3.22	Gehäuse Oberteil für NTC-Fühler	504 101 12 082		Cover for external sensor	Capot sonde extérieure	
3.23	Kesselfühler QAZ 21.551/320 mit Stecker	411 150 22 102		Boiler sensor with plug	Sonde chaudière avec fiche	
	Steckerteil			Plugs	Fiches	
3.24	Nr. 1 - Netzstecker	schwarz 3	716 168	Mains plug	Alimentation	noire
3.25	Nr. 2 - Pumpe HK	blau 3	716 134	Pump HK	Pompe circuit 1	bleue
3.26	Nr. 3 - Multifunkt. Ausg.	rot 3	716 132	Multifunction output	Pompe circuit	rouge
3.27	Nr. 4 - Brauchwasser-Ladepumpe	grün 3	716 136	Domestic water feed pump	Pompe charge ECS	verte
3.28	Nr. 5 - Mischer	schwarz 4	716 138	Mixing valve	Vanne mélang. circuit 1	noire
3.29	Nr. 6 - Außenfühler	grün 2	716 200	External sensor	Sonde extérieure	verte
3.30	Nr. 8 - WW-Fühler	gelb 2	716 201	Boiler sensor	Sonde ECS	jaune
3.31	Nr. 11 - Vorlauffühler	transparent 2	716 213	Flow sensor	Sonde départ	transparent
3.32	Nr. 18 - E-Bus	blau 2	716 204	E-bus	E-bus	bleue
3.33	Nr. 14 - MK-Pumpe	grün 3	716 208	MK-pump	Pompe mélangée	verte
3.34	Nr. 16 - PWM-Signal (CPU)	braun 4	716 209	PWM-signal (CPU)	Signal PWM	brune
3.35	Nr. 13 - LPB-Bus	grün 4	716 210	LPB Bus	Bus	verte
3.36	Nr. 15 - Mischer	gelb 4	716 211	Mixing valve	Vanne mélangeuse	jaune
3.37	Nr. 17 - PWM-Signal (EM)	braun 2	716 212	PWM signal (EM)	Signal PWM	brune
3.38	Nr. 9 -	grün 2	716 228			verte
3.39	Nr. 10 -	gelb 2	716 229			jaune
3.40	Nr. 12 - Abgasfühler	braun 2	716 206	Flue gas sensor	Sonde de fumées	brune
3.41	Busleitung WRS-CPU/EM mit Stecker Nr.13	411 150 22 072		Bus line with plug No. 13	Bus avec fiche 13	
3.42	Schraube M 6 x 12 DIN 912 8.8	402 357		Screw	Vis	
3.43	Vorlauffühler Ni 1000 (Anlege-/ Tauchfühler) 3000mm lang	411 150 22 152		Supply sensor (Contact/immersion)	Sonde départ (sonde de contact/ de doigt de gant)	
3.44	Spannband	499 316		Fastening strap	Collier de maintien	
3.45	Hülse	411 150 22 167		Sleeve	Gaine pour sonde	

4. Basisanschlussgruppen / Basic connection groups / Groupe raccord. de base

WHB 2.0-A

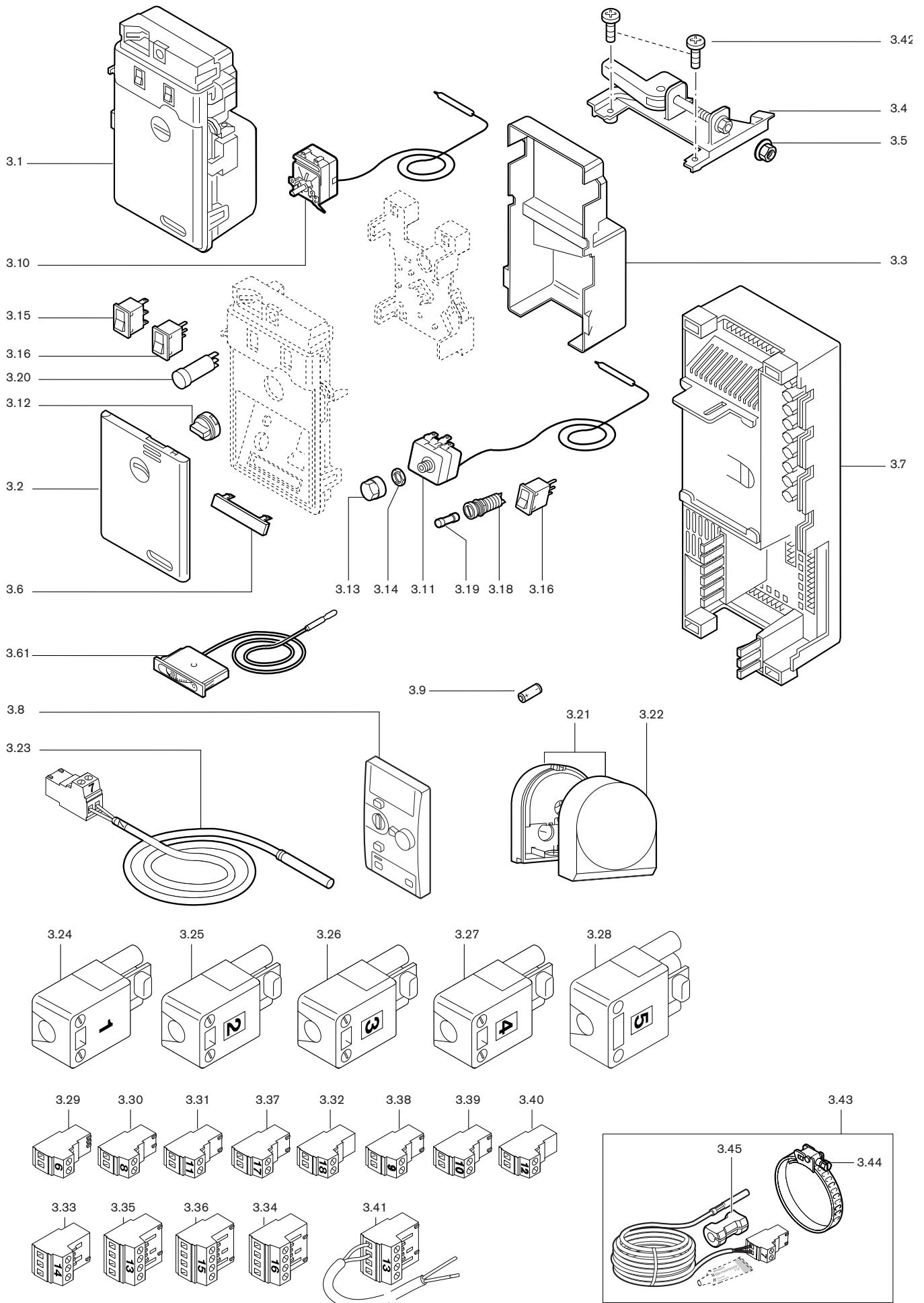
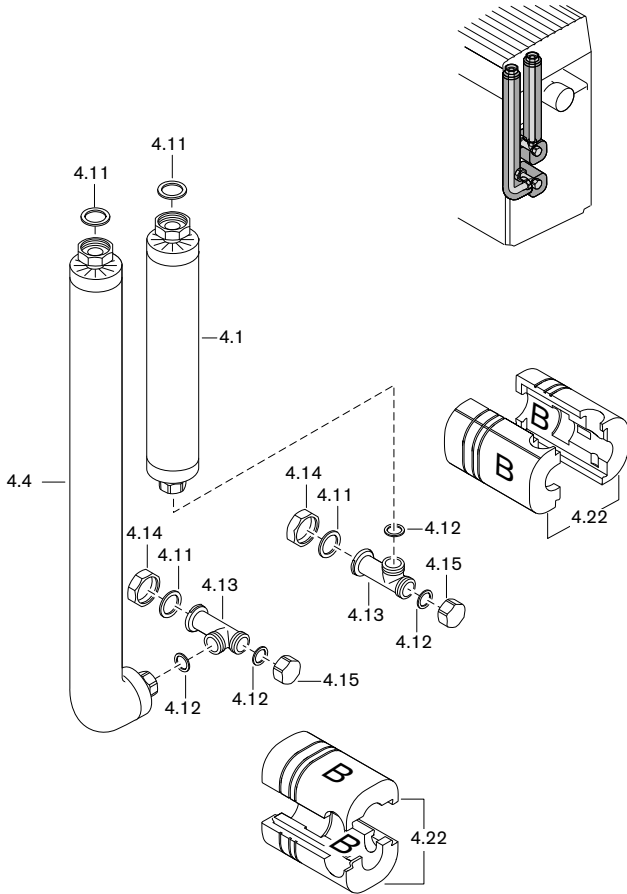

WHB 2.3-A

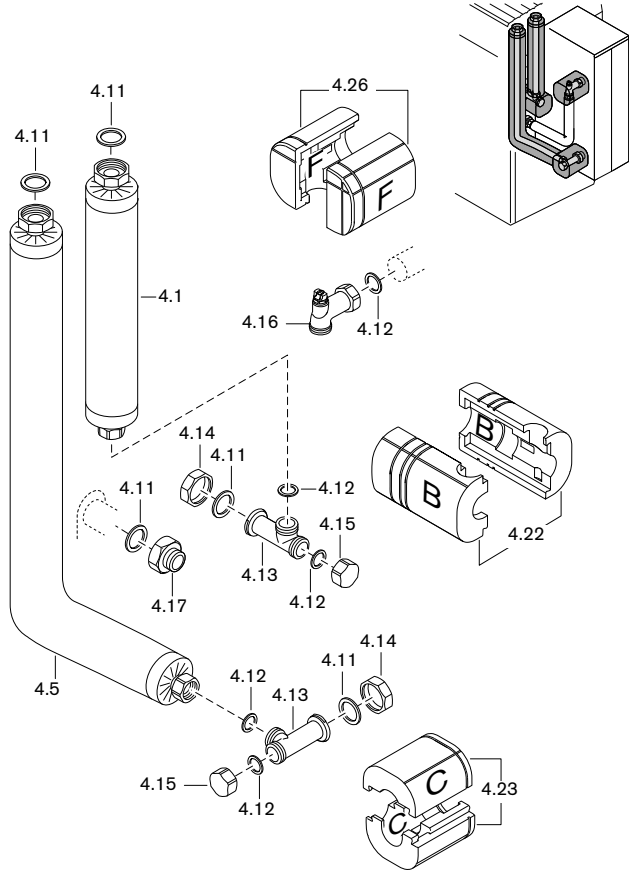

5. Kleinverteiler-Set / Distributor set / Groupe de sécurité chaudière

WHK 2.0-A

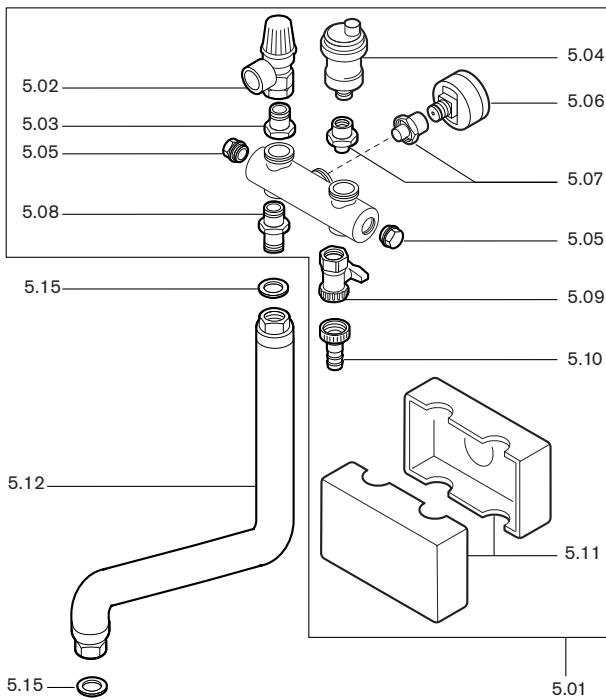

5. Expansionsgefäß-Set / expansion vessel set / Set raccord. vase d'expansion

WHE 2.0



Bild Pict. Photo	Bezeichnung Brenner-Typenreihe Burner serie Type brûleur	Bestell-Nr. Order-No. No de commande	Preis EUR (o. MwSt.)	Designation	Désignation
4.	Basisanschlussgruppen			Basic connection groups	Groupe raccord. de base
4.1	Vorlaufrohr G1 x G1 1/2 x 436 komplett	409 000 12 337		Flow pipe complete	Tube départ complète
4.2	G1 1/2 x G1 x 91 x 495 komplett	409 000 12 407		complete	complète
4.3	G1 1/2 x G1 x 250 x 461 komplett	409 000 12 437		complete	complète
4.4	Rücklaufrohr G1 x G1 1/2 x 640 x 91 komplett	409 000 12 297		Return pipe complete	Tube retour complète
4.5	G1 1/2 x G1 komplett	409 000 12 357		complete	complète
4.6	G1 x 216 x 575 komplett	409 000 12 387		complete	complète
4.7	G1 1/2 x G1 1/4 x 586	409 000 12 397			
4.8	G1 x 91x575 unten	409 000 12 427		bottom	bas
4.9	G1 1/2 x G1 komplett	409 000 12 447		complete	complète
4.10	G1 1/2 x G1 komplett	409 000 12 467		complete	complète
4.11	Dichtung 33 x 44,5 x 2 (1 1/2)	409 000 04 177		Seal	Joint
4.12	30 x 22 x 2 (1) AFM	480 000 07 307			
4.13	T-Stück G1A x G1A x G1 1/2 Fl.	409 000 12 327		T piece	Pièce en Té
4.14	Überwurfmutter G 1 1/2 x42,3 L=16	409 000 04 327		Union nut	Contre-écrou
4.15	Abschlusskappe G1I	409 000 12 307		Closing cap	Capuchon obturateur
4.16	Winkel G1Fl. x G1A mit Entlüftungsventil und Überwurfmutter G1	409 000 05 787		Elbow with vent valve and union nut	Pièce coudée avec vanne de purge et contre-écrou
4.17	Reduziermuffe G1 1/2l x G1A x 32	409 000 05 777		Reducing sleeve	Réduction
4.18	Mutter G 1 1/4 AG KVSR-Teleskoprohr	409 000 04 687		Nut telesc. pipe	Ecrou 1"1/4 ext- tube télescop.
4.19	Klemmring 27mm für O-Ring KVSR	409 000 04 707		Clamp. ring for O ring	Bague conique avec joint torique
4.20	O-Ring 26 x 3 70 EPDM/281	409 000 04 697		O ring	Joint
4.21	Isolierschale WHB-T-Stück, Winkel Teil A	409 000 12 417		Insulat. jacket WHB-T piece, elbow part A	Coquille isolante WHB-Pièce en Té, coudée partie A
4.22	WHB-T-Stück, Winkel Teil B	409 000 12 317		WHB-T piece, elbow part B	WHB-Pièce en Té, coudée partie B
4.23	WHB-T-Stück, Winkel Teil C	409 000 12 367		WHB-T piece, elbow part C	WHB-Pièce en Té, coudée partie C
4.24	WHB-T-Stück, Winkel Teil D	409 000 12 477		WHB-T piece, elbow part D	WHB-Pièce en Té, coudée partie D
4.25	WHB-T-Stück, Winkel Teil E	409 000 12 457		WHB-T piece, elbow part E	WHB-Pièce en Té, coudée partie E
4.26	WHB-T-Stück, Winkel Teil F	409 000 12 347		WHB-T piece, elbow part F	WHB-Pièce en Té, coudée partie F
5.	Kleinverteiler- und Expansionsgefäß-Set			Distributor and expansion vessel set	Groupe de sécurité et set de racc. vase d'exp.
5.1	Sicherheitsgruppe komplett WHK	409 000 04 082		Safety assembly complete	Groupe de sécurité complète
5.2	Sicherheitsventil 3 bar 1/2	409 000 05 137		Safety valve	Soupape de sécurité
5.3	Anschlussnippel 1/2 für Sicherheitsventil	409 000 05 147		Conn. nipple for safety valve	Mamelon de raccord. groupe sécu.
5.4	Schnellentlüfter 3/8 selbstdichtend	409 000 05 157		Quick action vent valve self seal	Purgeur auto-étanche
5.5	Stopfen G 3/8 mit O-Ring	409 000 05 167		Plug with O ring	Bouchon avec joint torique
5.6	Manometer 4 bar	409 000 05 177		Pressure gauge	Manomètre
5.7	Absperrflip G 3/8	409 000 05 187		Shut off lid	Clapet dégageur
5.8	Anschlussnippel G 1/2 A x G 3/4 A x 34,6	409 000 05 197		Connection nipple	Mamelon de raccordement
5.9	Füll- und Entleerhahn G 1/2	409 000 04 297		Inlet and outlet cock	Robinet de vidange et remplissage
5.10	Schlauchtülle mit Mutter 3/4 und O-Ring	409 000 05 207		Hose sleeve with nut and O ring	Pièce de raccord. avec écrou et joint
5.11	Isolierschale WHK komplett	409 000 05 257		Insulating jacket complete	Coquille isolante complète
5.12	Bogen G3/4 130 x 430 (WHK 1.0) 250 x 420 (WHK 2.0-A)	409 000 04 747 409 000 12 487		Elbow	Pièce de liaison coudée
5.13	Winkel G 3/4 A mit Überwurfmutter G 3/4	409 000 04 767		Angle with union nut	Coude avec contre-écrou
5.14	Nippel G 1 1/2 A x G 3/4 A x 145	409 000 04 757		Nipple	Mamelon
5.15	Dichtung D24 x d17 x 2 (3/4)	480 000 07 077		Gasket	Joint
5.16	25 x 30 x 2 (1)	409 000 04 377			
5.17	Winkelverschraubung Rücklauf blau	480 000 07 297		Angle connection return blue	Raccord en Té à visser retour bleu
5.18	Kappenventil G 3/4 A mit Überwurfmutter	409 000 04 227		Valve with union nut	Soupape avec contre-écrou
5.19	Einschraubstück G 3/4 l x G1A	409 000 04 027		Screwed insert	Raccord à visser

6. Aqua-Anschlussgruppe / Aqua connection group / Groupe raccord. ECS

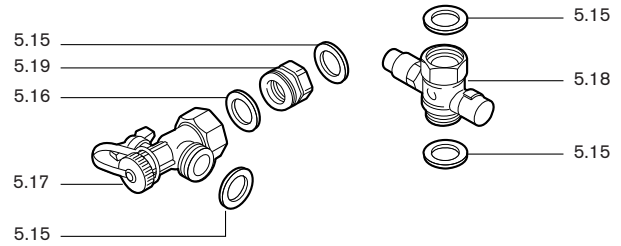

Bild Pict. Photo	Bezeichnung Brenner-Typenreihe Burner serie Type brûleur	Bestell-Nr. Order-No. No de commande	Preis EUR (o. MwSt.)	Designation	Désignation
6.	Aqua-Anschlussgruppe			Aqua connection group	Groupe raccord. ECS
6.1	Füll- und Entleerhahn G 1/2	409 000 04 297		Inlet and outlet cock	Robinet de vidange et remplissage
6.2	Überwurfmutter G1 x 28,6 L=18	480 000 07 407		Union nut	Contre-écrou
6.3	Isolierschale WHA-Winkel Eckkugelhahn G	409 000 12 207		Insul. jacket angle ball val	Coquille isolante robinet coudé
6.4	Winkel G1A x G1FL x G1/2I	409 000 12 217		Angle	Pièce de liaison coudée
6.5	Dichtung 30 x 22 x 2 (1) AFM	480 000 07 307		Gasket	Joint
6.6	Umwälzpumpe UPS 15-60 F12K09	601 726		Circulation pump	Circulateur
6.7	Anschlusskabel 2800 mm lang	409 000 04 302		Connection cable	Câble de raccordement
6.8	Isolierschale WHA-Pumpe I	409 000 12 227		Insulating jacket pump	Coquille isolante pompe
6.9	Rohrbogen WHA G1 x G1 x G1/8I mit Schwerkraftbremse	409 000 12 237		Pipe elbow with gravity break	Tube coudé et clap. anti-termsiphon
6.10	Isolierschale WHA-Rohr H	409 000 12 247		Insulating jacket pipe	Coquille isolante tube
6.11	Entlüfter 1/8	409 000 12 267		De-aerator	Dégazeur
6.12	Schraube M 5 x 10 DIN 7985 4.8 Z	403 206		Screw	Vis
6.13	Eckkugelhahn G1I x G1A	409 000 12 257		Ball valve	Robinet coudé
6.14	Kugelhahngriff rot 97	409 000 04 357		Ball valve handle red	Poignée de robinet rouge
6.15	Isolierschale WHA-Winkel Eckkugelhahn J	409 000 12 287		Insul. jacket angle ball valve	Coquille isolante robinet coudé

**7. Pumpengruppen, Mischerguppen, Verteiler / Pump assembly, mixer assembly, distributor /
Groupes pompes de mélange, collecteurs**

**Pumpengruppe / Pumps group / Groupes pompe
WHP 25**

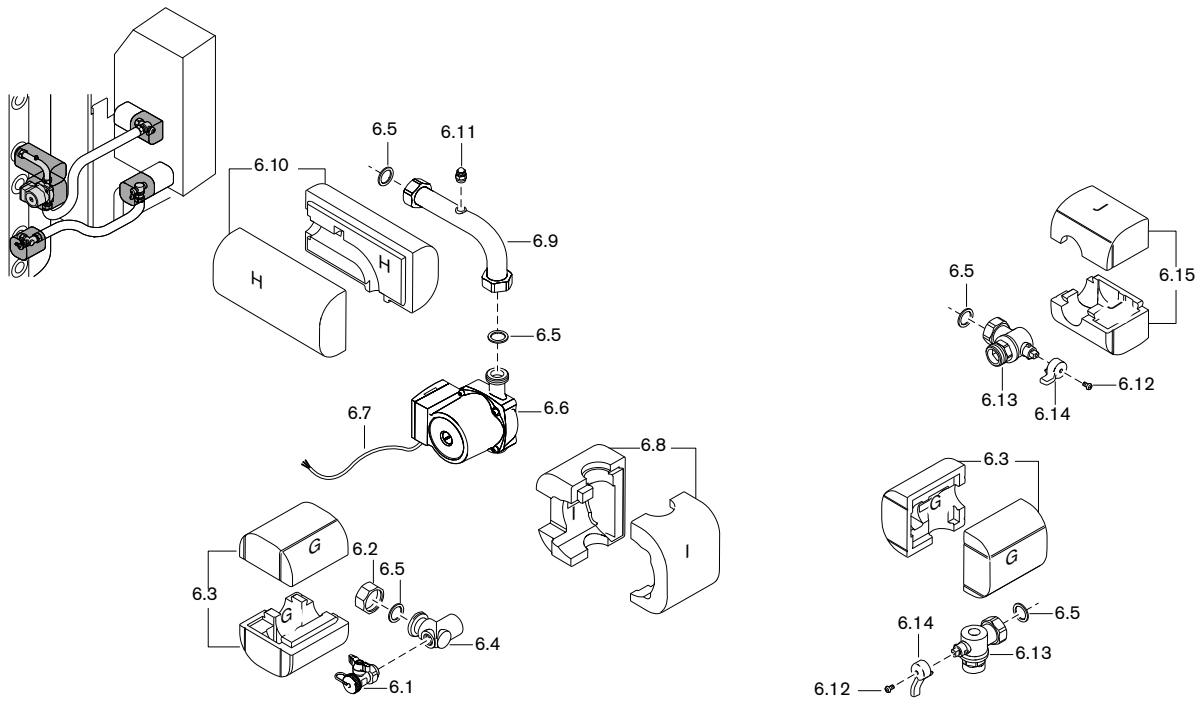
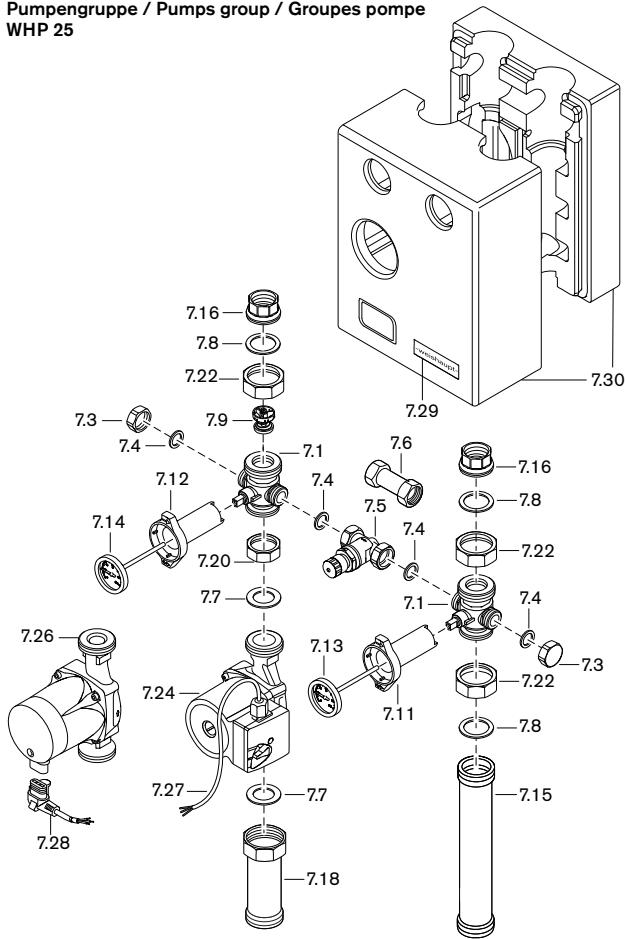

**Pumpengruppe / Pumps group / Groupes pompe
WHP 32**

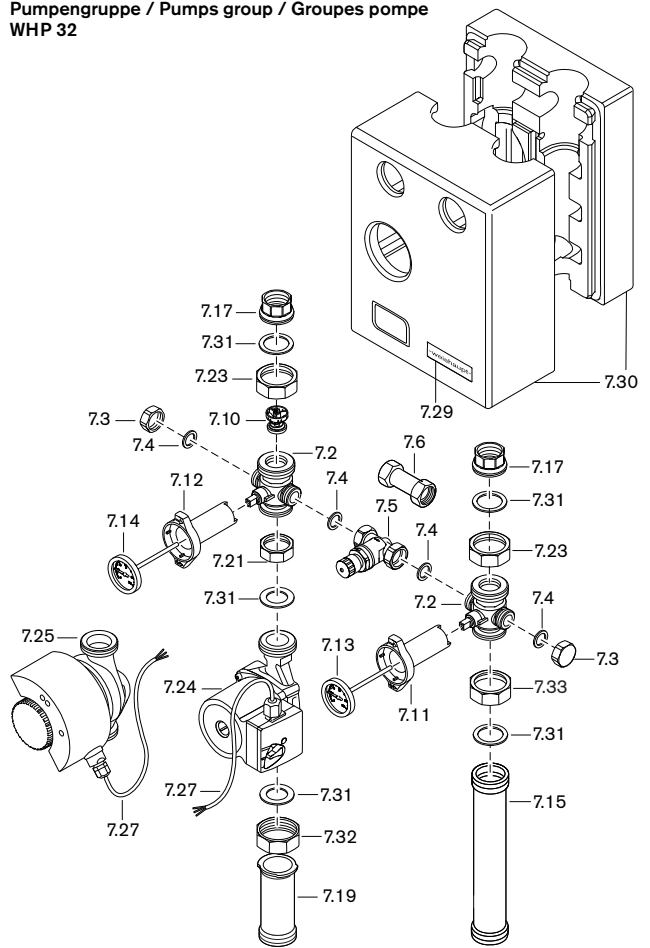

**Mischerguppe / Mixer group / Groupes de mélange
WHM 25**

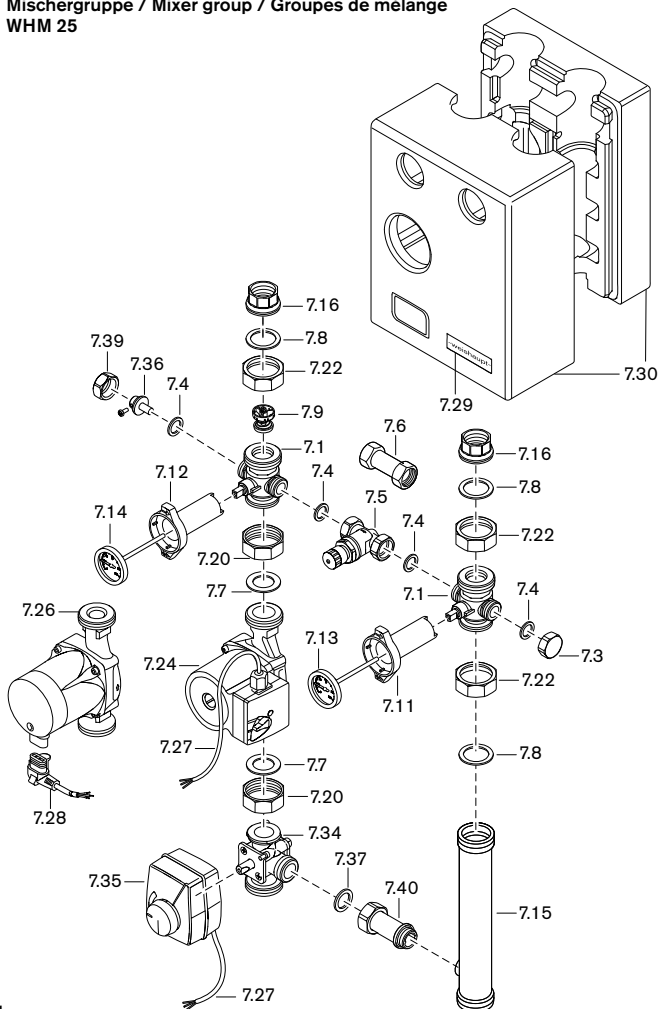

**Mischerguppe / Mixer group / Groupes de mélange
WHM 32**



Bild Pict. Photo	Bezeichnung Brenner-Typenreihe Burner serie Type brûleur	Bestell-Nr. Order-No. No de commande	Preis EUR (o. MwSt.)	Designation	Désignation
7.	Pumpen- / Mischerguppen, Verteiler			Pump/mixer assembly, distributor	Groupes pompes / de mélange, collecteurs
	Multiaromatik Flow Box			Pipe assembly	Robinet à bille
7.1	1 1/2Fl. x G1 1/2A (WHM/WHP25/WHPA)	409 000 05 567			
7.2	2Fl. x G2A (WHM/WHP32)	409 000 04 807			
7.3	Abschlusskappe G 3/4	409 000 04 107		Cap	Bouchon
7.4	Dichtung D24 x d17 x 2 (3/4)	480 000 07 077		Seal	Joint
7.5	Überströmventil Baulänge 55mm (3stufige Pumpe)	409 000 04 467		Bypass valve	Soupape différentielle
7.6	Verbindungsrohr blind Baulänge 55 mm (EA-Pumpe, WHPA)	409 000 05 117		Connection pipe	Tube de liaison borgne
	Dichtung			Seal	Joint
7.7	27,5 x 44 x 2 (1 1/2) EPDM	409 000 04 517			
7.8	33 x 45 x 2 (1 1/2) (WHP25/WHPA)	409 000 04 177			
	Schwerkraftbremse			Gravity brake	Clapet anti-thermosiphon
7.9	DN25 (WHM/WHP25/WHPA)	409 000 04 447			
7.10	DN32 (WHM/WHP32)	409 000 04 817			
	Thermogriff			Thermo handle	Poignée thermomètre
7.11	blau L=92mm	409 000 04 487		blue	bleue
7.12	rot L=92mm	409 000 04 497		red	rouge
	Thermometer			Thermo handle	Poignée thermomètre
7.13	blau 0 - 120° C ø 51mm	409 000 12 037		blue	bleue
7.14	rot 0 - 120° C ø 51mm	409 000 12 047		red	rouge
7.15	Rücklaufrohr			Return pipe	Tube de retour
	G 1 1/2 x G 1 1/2 x 267,5 (WHP25/WHPA)	409 000 12 017			
	G 2 x G 1 1/2 x 267,5 (WHP32)	409 000 12 077			
	G 1 1/2 x G 1 1/2 x G 3/4 x 267,5 (WHM25)	409 000 12 117			
	G 2 x G 1 1/2 x G 1 x 267,5 (WHM32)	409 000 12 147			
	Einlegeteil			Insert	Mamelon
7.16	G11 x 1 1/2Fl. (WHM/WHP25)	409 000 04 477			
7.17	G1 1/4l x 2Fl. (WHM/WHP32)	409 000 04 857			
	Vorlaufrohr			Supply pipe	Tube de départ
7.18	G 1 1/2 x 86 (WHP25 WHPA)				
	mit Überwurfmutter	409 000 12 027		with union nut	avec contre-écrou
7.19	G 1 1/2 x 86 (WHP32) ohne Überwurfmutter	409 000 12 087		without union nut	sans contre-écrou
	Überwurfmutter			Union nut	Contre-écrou
7.20	G 1 1/2 x 42,3 L=16 (WHM/WHP25/WHPA)	409 000 04 327			
7.21	G 2 x 52 L=16 (WHM/WHP32)	409 000 04 867			
7.22	G 1 1/2 x 42,2 L=19 (WHM/WHP25/WHPA)	409 000 04 157			
7.23	G 2 x 53 L=19 (WHM/WHP32)	409 000 12 067			
	Umwälzpumpe			Circulation pump	Circulateur
7.24	UPSO 25-40 F12K03 (WHM/WHP25-4-B)	601 718			
	UPSO 25-60 F12K03 (WHM/WHP25-6-C)	601 719			
	UPS 32-80 F12K03 (WHM/WHP32-8-D)	601 720			
	UPSO 25-60 F12K09 (WHPA25-6-C)	601 725			
7.25	Magna 32-60 F12K03 (WHP32-6-EA)	601 723			
	Magna 32-60 F12K04 (WHM32-6-EA)	601 724			
7.26	Alpha2 25-40 F12K06 (WHM/WHP25-4-EA)	601 721			
	Alpha2 25-60 F12K06 (WHM/WHP25-6-EA)	601 722			
	Anschlusskabel			Connection cable	Câble
7.27	2800 mm lang	409 000 04 302			
7.28	4000 mm mit Winkelstecker	409 000 12 607		with right angle plug	avec fiche
7.29	Firmenschild -weishaupt- Gr.2 W10/W20	793 814		-weishaupt- badge	Plaque signalétique
7.30	Isolierschale			Insulating tray	Coquille d'isolation
	WHP25 WHPA	409 000 12 057			
	WHP32 (UPS)	409 000 12 097			
	WHP32 (Magna)	409 000 12 107			
	WHM25	409 000 12 127			
	WHM32 (UPS)	409 000 12 157			
	WHM32 (Magna)	409 000 12 167			
7.31	Dichtung 40 x 55 x 2 (2) EPDM (WHM/WHP32)	409 000 04 887		Seal	Joint
	Überwurfmutter			Union nut	Contre-écrou
7.32	G 2 x 49 L=20 (WHP32)	409 000 04 917			
7.33	G 2 x 53 L=22 (WHM/WHP32)	409 000 04 877			
7.34	3-Wege-Mischer komplett			Three way mixer complete	Vanne mélangeuse complète
	Kvs 4,0 G 1 x G 1 1/2 (WHM25-4)	409 000 05 337			
	Kvs 8,0 G 1 x G 1 1/2 (WHM25-6)	409 000 04 577			
	Kvs 18,0 (WHM32)	409 000 04 847			
7.341	Dichtungssatz 3-Wege-Mischer (ohne Bild)	409 000 05 692		Gasket set 3 way mixer (without picture)	Set de joints de vanne 3 voies (sans schéma)
7.35	Stellmotor ESBE Typ ARA661 230V WHM	409 000 12 137		Setting motor	Servomoteur
7.36	Tauchhülse 3/4Fl.x 29,5 ø 6,6l	409 000 04 407		Immersion sleeve	Doigt de gant
	Dichtung			Seal	Joint
7.37	30 x 22 x 2 (1) AFM (WHM25)	480 000 07 307			
7.38	27 x 39 x 2 (1 1/4) (WHM32/WHPA)	409 000 04 167			
7.39	Überwurfmutter G 3/4 x 22,2 L=13	409 000 04 427		Union nut	Contre-écrou

7. Pumpengruppen, Mischerguppen, Verteiler / Pump assembly, mixer assembly, distributor / Groupes pompes de mélange, collecteurs

Pumpengruppe / Pumps group / Groupes pompe
Aqua WHPA

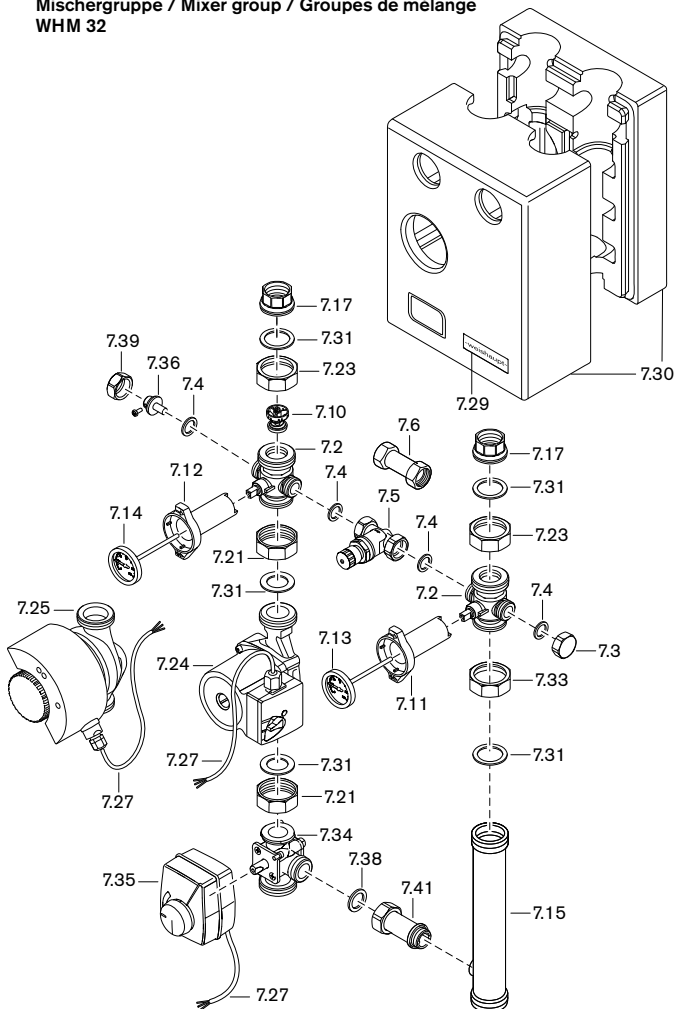
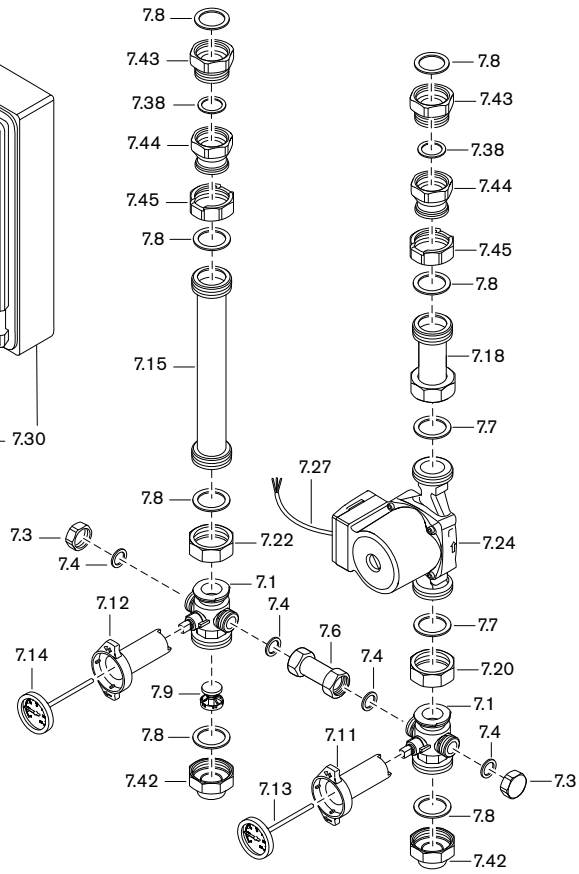
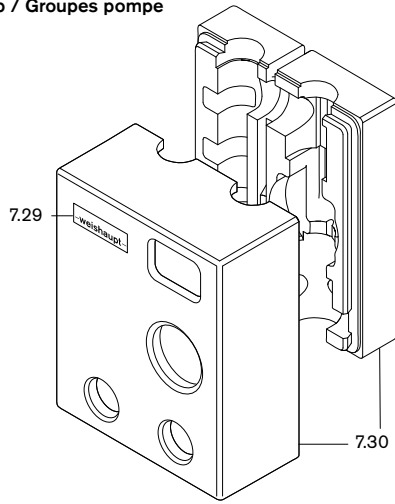

Verteiler / Distributor flow / Collecteur
WHV 2-A

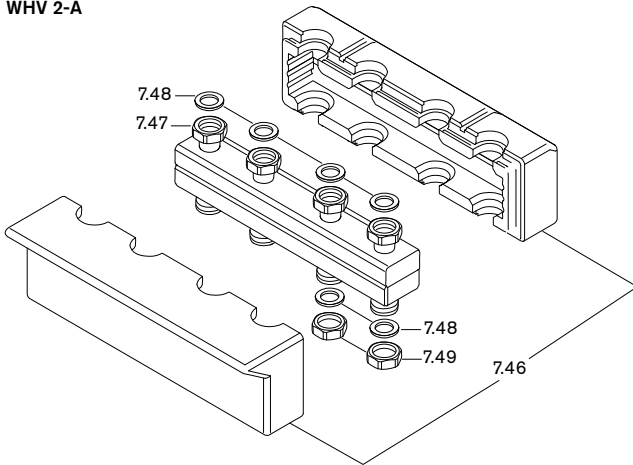

Verteiler mit hydraulischer Weiche / Distributor with hydraulic de-couple /
Collecteur avec bouteille casse-pression

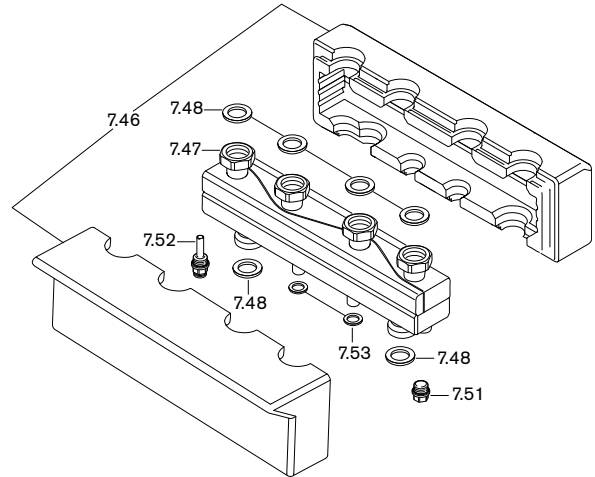

Verteiler / Distributor flow / Collecteur
WHV 3-A

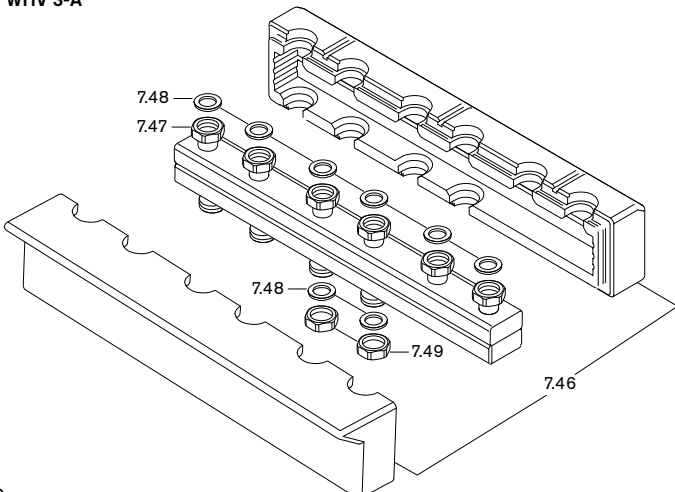

Wandkonsole / Wall bracket / Attache murale
WHÜ-A



Bild Pict. Photo	Bezeichnung Brenner-Typenreihe Burner serie Type brûleur	Bestell-Nr. Order-No. No de commande	Preis EUR (o. MwSt.)	Designation	Désignation
7.40 7.41	Verbindungsrohr 65 mm (WHM25) 62,5 mm (WHM32)	409 000 04 567 409 000 04 837		Connection pipe	Tube de liaison borgne
7.42	Reduziermuffe G1 1/2I x G1A x 32 (WHPA)	409 000 05 777		Reducing socket	Manchon de réduction
7.43	Reduzierstück G1 1/2I x G1 1/4A x 32 (WHPA)	409 000 12 177		Reducer	Pièce de réduction
7.44	Reduziermuffe G1 1/2Fl. x G1 1/4I x 40 (WHPA)	409 000 12 187		Reducing socket	Manchon de réduction
7.45	Überwurfmutter G1 1/2 x 41,5 L=19	409 000 12 197		Union nut	Contre-écrou
7.46	Isolierschale WHV 2-A WHV 3-A WHV 2-W	409 000 12 527 409 000 12 567 409 000 12 587		Insulating tray	Coquille d'isolation
7.47	Überwurfmutter G 1 1/2 x 42,5 L=19 (WHV2/3-A)	409 000 12 537		Union nut	Contre-écrou
7.48	Dichtung 32 x 44 x 2 (1 1/2)	409 000 06 597		Seal	Joint
7.49	Abschlusskappe G 1 1/2 15 mm hoch (WHV2/3-A)	409 000 12 547		Cap	Bouchon
7.50	Wandkonsole WHÜ-A-DN20 WHÜ-A-DN25	409 000 12 497 409 000 12 507		Wall bracket	Attache murale
7.51	Verschlussstopfen 1/2 mit O-Ring	409 000 06 687		Closing plug with O ring	Bouchon obturateur avec joint torique
7.52	Tauchhülse G1/2 mit O-Ring	409 000 12 597		Immersion sleeve with O ring	Doigt de gant avec joint torique
7.53	Scheibe 10,5 x 30,0 x 2,5	430 024		Washer	Rondelle

8. Hydraulische Weichen / Hydraulic de-couple / Bouteille casse-pres.

WHW4

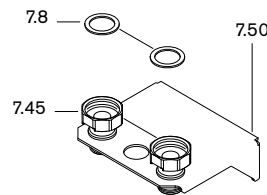
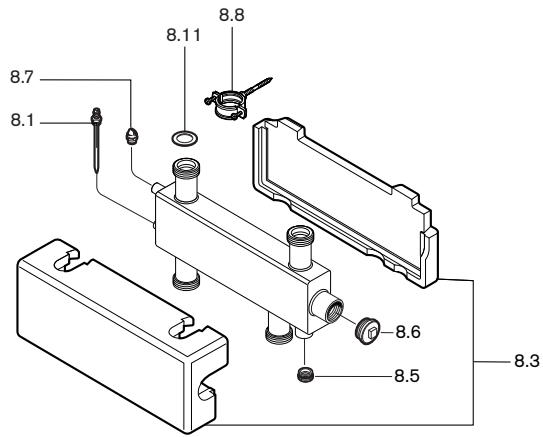

WHW10

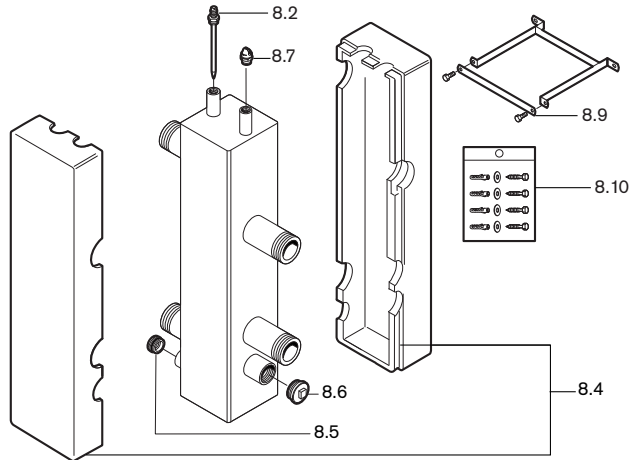

9. Ersatzteile Zubehör / Spares - Accessories / Pièces de rechange

WRS-BE



WKN

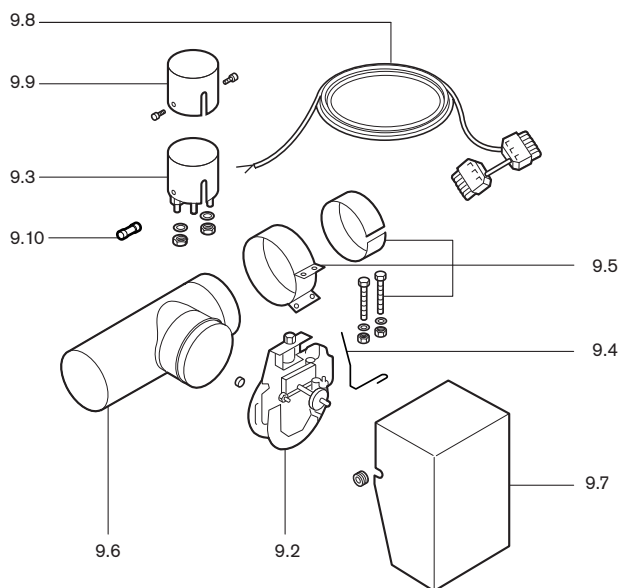

Ölfilter



Bild Pict. Photo	Bezeichnung Brenner-Typenreihe Burner serie Type brûleur	Bestell-Nr. Order-No. No de commande	Preis EUR (o. MwSt.)	Designation	Désignation
8.	Hydraulische Weichen			Hydraulic de-couple	Bouteille casse-pres.
	Tauchhülse			Immersion sleeve	Doigt de gant
8.1	R 1/2 ø l=6,5; L=100 WHW 4	471 807 01 027			
8.2	R 1/2 ø l=6,5; L=145 WHW 10	409 000 05 947			
	Isolierschale			Insulation	Isolation
8.3	WHW4	409 000 05 857			
8.4	WHW10	409 000 05 937			
	Verschlussschraube			Cover screw	Vis d'obturation
8.5	G 3/4 für WHW	409 000 05 807			
8.6	G 1 1/4 für WHW	409 000 05 817			
8.7	Entlüftungsventil 3/8 für WHW	409 000 05 827		Vent valve	Robinet de purge
	Befestigungs-Set			Assembling set	Fixation
8.8	WHW 4	409 000 05 837			
8.9	WHW 10	409 000 05 957			
8.10	Dübelset WHW10	409 000 06 007		Dowel set	Kit cheville
	Dichtung			Seal	Joint
8.11	32 x 44 x 2 (1 1/2)	409 000 06 597		(without picture)	(sans schéma)
8.12	42 x 52 x 2 Unitec 300 in FA-AM1-0 (ohne Bild)	409 000 06 737			
9.	Ersatzteile Zubehör			Spare - Accessories	Pièces de rechange
	WRS-Bedieneinheit			WRS	WRS
9.1	Batterie 3V für WRS-BE	396 013		Battery	Batterie
	Kombinierte Nebenluftvorrichtung WKN			WKN	WKN
9.2	Zugbegrenzer WKN für STA5	669 111		Draught stabilizer	Modérateur de tirage
9.3	Stellantrieb STA5 WKN ohne Kabel	669 108		Servomotor without cable	Servo moteur sans câble
9.4	Öffnungsfeder WKN STA5	400 110 01 217		Opening spring	Ressort d'ouverture
9.5	Anschlussmanschette mit Zubehör	400 110 01 092		Connection sleeve w. accessories	Manchette de connexion avec accessoires
9.6	Rohr-T-Stück WKN 130 TKV 337 mm lang	400 110 01 227		Tube T piece	Pièce en T
9.7	Abdeckhaube WKN	400 110 01 112		Protective cover	Capot
9.8	Anschlusskabel WKN	400 110 01 122		Connection cable	Connecteur
9.9	Abdeckkappe WKN	400 110 01 117		Protective cap	Capuchon prise de mesure
9.10	Feinsicherung 6,3 A IEC 127-2/V, träge	722 024		Fine wire fuse slow	Fusible 6,3 A IEC 127-2/V, aM
	Ölfilter			Oil filter	Filtre fioul
9.11	Befestigungsbügel für Filterkombination	241 100 00 047		Fixing bracket for filter combination	Etrier de fixation pour filtre
9.12	Filter Zweistrang MS500 G 3/8 8/10/12 Einstrang R510 G 3/8	493 389 493 382		Filter	Filtre
9.13	Filtereinsatz MC-7, 5-20µm R510, 50µm	493 513 493 380		Filter element	Cartouche filtrante
9.14	O-Ring	493 384		O ring	Joint torique
9.15	Filtertasse für Saugbetrieb	493 379		Oil sediment bowl for suction operation	Pot filtre pour aspiration

**10. Erweiterungsmodul / Extension module / Module d'extension
WRS-EM**

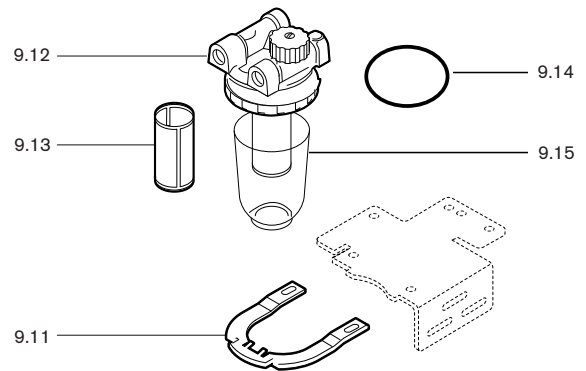
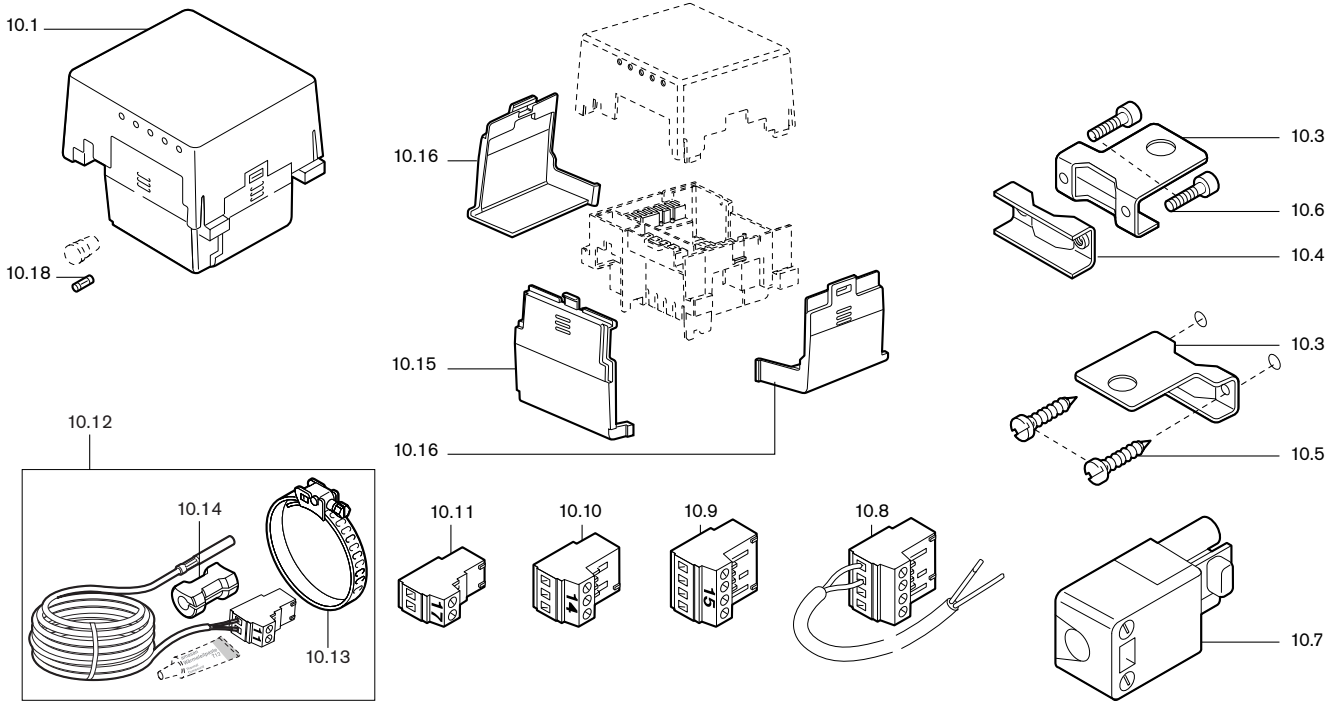

**11. SpiroTech / Spares SpiroTech / Pièces de rechange SpiroTech
Luft- und Sedimentabscheide-Set / Air and sediment separator set / Groupe dégazeur/désemboueur
WHL 1.0**

SpiroTech / Spares SpiroTech / Pièces de rechange SpiroTech

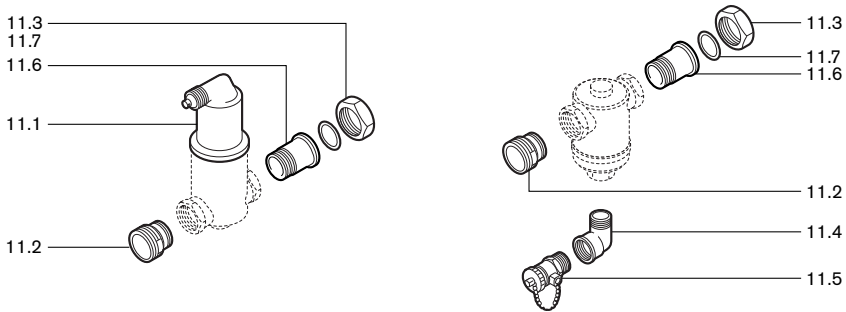

Luft- und Sedimentabscheide-Set / Air and sediment separator set / Groupe dégazeur/désemboueur
WHL 1.0

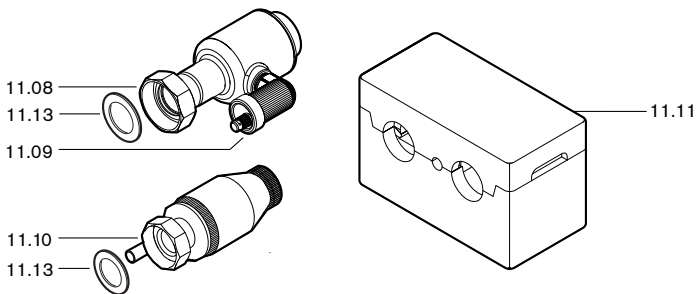

12. Kondensathebeeinrichtung / Condensate lift unit / Dispositif de relevage de condensats



Bild Pict. Photo	Bezeichnung Brenner-Typenreihe Burner serie Type brûleur	Bestell-Nr. Order-No. No de commande	Preis EUR (o. MwSt.)	Designation	Désignation
10.	Erweiterungsmodul WRS-EM			Extension module	Module d'extension
10.1	Erweiterungsmodul WRS-EM 230V 50Hz	660 212		Extension module	Module d'extension
10.3	Haltebügel WHS-EM	400 150 22 047		Bracket	Support
10.4	Klemmbügel WHS-EM	400 150 22 057		Bracket	Cornière d'accrochage
10.5	Schraube M 6 x 10 DIN 7985	403 308		Screw	Vis
10.6	Schraube M 6 x 35 DIN 7985 4.8 Z A2G	403 313		Screw	Vis
10.7	Steckerteil St18/3 schwarz	716 168		Pin socket black	Connecteur noir
10.8	Busleitung WRS-CPU/EM mit Stecker Nr. 13	411 150 22 072		Bus cable with plug	Liaison bus avec fiche
10.9	Stecker Nr.15 4-polig gelb	716 211		Plug no. 15 4 pole yellow	Prise n° 15 4 poles jaune
10.10	Stecker Nr.14 3-polig grün	716 208		Plug no. 14 3 pole green	Prise n° 14 3 poles tripolaire
10.11	Stecker Nr.17 2-polig braun	716 212		Plug no. 17 2 pole brown	Prise n° 17 bipolaire brun
10.12	Vorlauffühler Ni 1000 (Anlege-/ Tauchfühler) 3000 mm	411 150 22 152		Supply sensor (contact/immersion)	Sonde de départ (sonde de contact/de doigt de gant)
10.13	Spannband	499 316		Strap	Collier de serrage
10.14	Hülse für Anlegefühler	411 150 22 167		Sleeve for contact sensor	Gaine pour sonde de contact
10.15	Abdeckung Klemmen vorne	481 000 00 177		Cover terminals front	Couvercle fiches avant
10.16	Abdeckung Klemmen links/rechts	481 000 00 187		Cover terminals left/right	Couvercle fiches droite/gauche
10.18	Feinsicherung 6,3 A IEC 127-2/V, träge	722 024		Fusing slow	Mini-fusible
11.	SpiroTech, Luft- und Sediment- abscheide-Set WHL 1.0			Spares SpiroTech, Air and sediment separator set	Pièces de rechange SpiroTech, Groupe dégazeur/désemboueur
	<u>SpiroTech</u>			<u>SpiroTech</u>	<u>SpiroTech</u>
11.1	Ersatz-Entlüfterkappe RJO für SpiroVent Mikroluftblasenabscheider	409 000 05 997		Replacement vent cover for SpiroVent micro air separator	Clapet de dégazage pour séparateur de micro-bulles SpiroVent
11.2	Einschraubstück G 1 1/2A x G 1A x 25 mit O-Ring	409 000 06 017		Threaded insert with O ring	Manchon avec joint torique avec joint torique
11.3	Überwurfmutter G 1 1/2 x 41,5	409 000 06 027		Union nut	Ecrou
11.4	Winkel 1/2 i/a (MS)	409 000 06 037		Elbow	Coude
11.5	Füll- und Entleerungshahn R 1/2 mit Verschlusskappe G 3/4	409 000 06 047		Inlet and outlet tap with closing cover	Robinet de vidange et de remplissage avec bouchon
11.6	Einlegeteil 1 1/2 Fl. x G1A x 40 mit O-Ring	409 000 06 057		Insert with O ring	Insert avec joint torique
11.7	Dichtung 32 x 44 x 2	409 000 04 967		Sealing	Joint
	<u>Luft- und Sedimentabscheide-Set WHL 1.0</u>			<u>Air and sediment separator set</u>	<u>Groupe dégazeur/désemboueur</u>
11.8	Luftabscheider G1 1/2l x G1 1/2A	409 000 14 127		De-aerator	Dégazeur
11.9	Ersatz-Entlüfterkappe für Luftabscheider	409 000 14 137		Replacement vent cover for de-areator	Capuchon remplac. pour dégazeur
11.10	Schlammabscheider G1 1/2l x G1 1/2A	409 000 14 147		Sludge separator	Désemboueur
11.11	Wärmedämmschale komplett Luft-Schlammabscheider	409 000 14 157		Heat retaining cup complete Air-sludge separator	Coquille isolante complète pour dégazeur/désemboueur
11.12	Silikon-Schlauch Dm. 12 x 1000 lang (ohne Bild)	409 000 14 177		Silicone hose (without picture)	Tuyau souple (sans schéma)
11.13	Dichtung 32 x 44 x 2	409 000 14 097		Gasket	Joint
12.	Kondensathebeeinrichtung			Condensate lift unit	Dispositif de relevage de condensats
12.1	Schwimmerschalter	661 015		Floating switch	Interrupteur à flotteur
12.2	Sicherheitsschalter mit Schwimmer	661 016		Safety switch with float	Contact de sécurité à flotteur
12.3	Schlauchtülle ø 20 x 3/4 A	499 299		Immersion sleeve	Raccord flexible
12.4	PVC-Schlauch 9 x 1,5 mm 6 m lang (ohne Bild)	669 217		PVC hose (without picture)	Tuyau PVC (sans schéma)
12.5	Kondensatschlauch 25 x 200 mm lang	400 110 50 227		Condensate hose	Tuyau de raccordement des condensats

13. Set für raumluftunabhängigen Betrieb / Set for room air independent operation /
Set raccord. fumées indépendant de l'ambiance

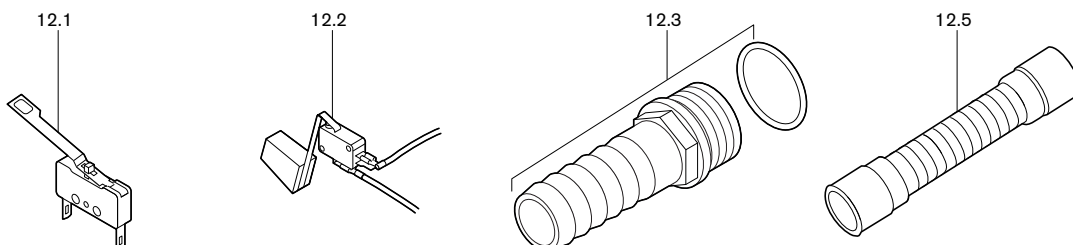

Bild Pict. Photo	Bezeichnung Brenner-Typenreihe Burner serie Type brûleur	Bestell-Nr. Order-No. No de commande	Preis EUR (o. MwSt.)	Designation	Désignation
13.	Set für raumluft-unabhängigen Betrieb			Set for room air independent operation	Set raccord. fumées indépendant de l'ambiance
13.1	Ansaugstutzen komplett WL5 PA Fremdluft	240 050 01 032		Intake nipple complete ducted air	Manchon d'aspiration complète
13.2	Rohr DN 80 122 mm	480 000 09 677		Pipe piece	Tube
13.3	Dichtung DN 80 für PP Abgasrohr	669 252		Gasket for PP flue gas pipe	Joint pour tube fumées PP
13.4	Runddichtung DN 14	669 186		Round seal	Joint torique
13.5	Rändelschraube DN 14 PP	669 185		Knurled screw	Vis à épaulement
13.6	Bogen DN 80, 15 Grad	480 000 05 047		Bend	Coude
13.7	Rohrstück DN 80 mit Messöffnung	480 000 10 252		Pipe with test point	Tube avec orifice de mesure
13.8	Bogen DN 80, 87 Grad	480 000 09 027		Bend	Coude
13.9	Luftansaugung DN 125 - DN 80 PP oder DN 160 - DN 110 PP	480 000 10 797 480 000 10 807		Air intake or	Ensemble d'aspiration d'air ou
13.10	Rohrstück 360 lang mit Messöffnung	480 000 10 817		Pipe piece with test point	Tube avec orifice de mesure
13.11	Dichtung DN 125 für PP-Abgasrohr	669 295		Seal for PP flue gas pipe	Joint pour tube fumées PP

14. Ersatzteile Öl-Brennwertsystem / Spares oil condensing system /
Pièces de rechange Module de condensation fioul

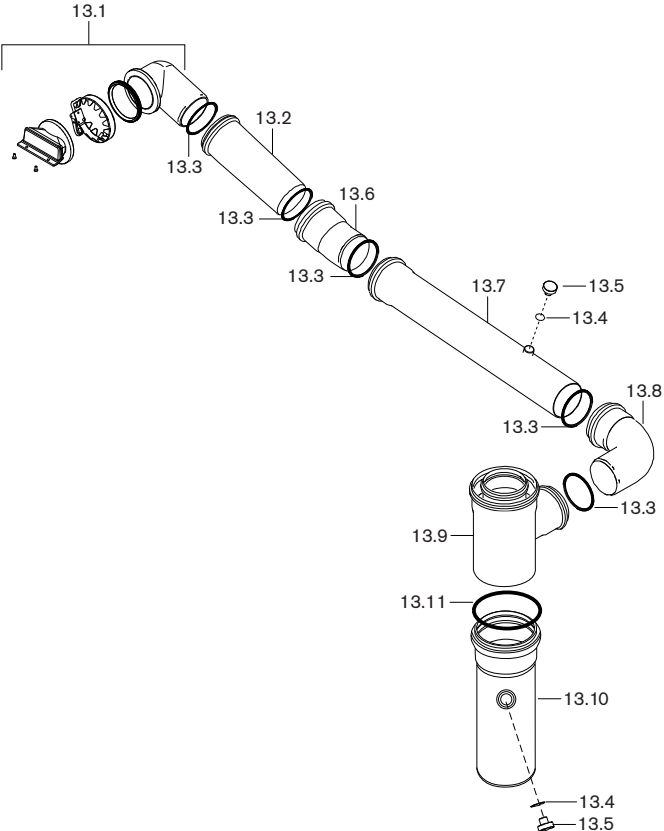

Bild Pict. Photo	Bezeichnung Brenner-Typenreihe Burner serie Type brûleur	Bestell-Nr. Order-No. No de commande	Preis EUR (o. MwSt.)	Designation	Désignation
14.	Ersatzteile Öl-Brennwertsystem			Spare oil condensing system	Pièces de rechange Module de condensation fioul
14.1	Einhängelasche WBM-S komplett	400 150 50 082		Hanging strap complete	Syst. d'accrochage complète
14.2	Schraube M10 x 1 x 30 DIN 961 8.8 A3K	401 607		Screw	Vis
14.3	Augenschraube AM10 x 40 DIN 444 8.6	471 264		Eye bolt	Vis
14.4	Scheibe B11	430 605		Washer	Rondelle
14.5	Scheibe A 10,5 DN 125	430 600		Washer	Rondelle
14.6	Sechskantmutter M10	411 502		Hexagonal nut	Ecrou
14.7	Schraube M16 x 1,5 DIN 906 A2	409 026		Screw	Vis
14.8	Dichtung Verschlussdeckel	400 110 50 027		Gasket closing cover	Joint couvercle
14.9	Scheibe A 10,5 DIN 125 A4	430 603		Washer	Rondelle
14.10	Hutmutter M10	412 409		Cover nut	Ecrou borgne
14.11	Blindniet A 3,2 x 9,5 INOX A2	426 367		Blind rivet	Rivet
14.12	Spannverschluss Abgasstutzen	499 091		Clamp flue gas outlet	Collier de serrage caisson sortie fumées
14.13	Dichtung Abgasstutzen WBM-S	400 150 50 097		Gasket flue gas outlet	Joint caisson sortie fumées
14.14	Steckmutter M5	411 311		Square nut	Ecrou embrochable
14.15	Dichtung Flanschrohr 2 mm oben	400 110 50 097		Gasket flange pipe top	Joint bride haut
14.16	Dichtung Flanschrohr 4 mm unten	400 110 50 247		Gasket flange pipe bottom	Joint bride bas
14.17	Verschraubung M12 x 1,5 IP 68	730 608		Screwed union	Vis
14.18	Bogen PP DN125, 87 Grad mit Bohrung für STB	480 000 06 777		Elbow with drilling for STB	Coude avec orifice pour sécurité
14.19	Dichtung DN125 für PP-Abgasrohr	669 295		Gasket for PP flue gas pipe	Joint pour tube de fumées PP
14.20	Kondensatbogen Abgaswärmetauscher WBM-S	400 150 50 107		Condensate elbow flue gas heat exch.	Coude sortie évac. condensats
14.21	Schraube M6 x 16 DIN 912 A4	402 387		Screw	Vis
14.22	Reinigungsbürste ø17, 100 x 900 mm lang	400 110 50 187		Cleaning brush	Brosse de nettoyage
14.23	Scheibe A 8,4 DIN 125	430 501		Washer	Rondelle
14.24	Sechskantmutter M10	411 401		Hexagonal nut	Ecrou
14.25	Isolierung Haube WBM-S	400 150 50 167		Insulation cover	Isolation haute
14.26	Isolierung Abgasstutzen WBM-S	400 150 50 127		Insulation flue gas outlet	Isolant caisson sortie fumées
14.27	Isolierung WBM	400 110 50 117		Insulation	Isolation
14.28	Zugfeder	450 110 02 177		Tension spring	Ressort
14.29	Siphon transparent WBM-S	400 150 50 022		Siphon transparent	Siphon transparent
14.30	Überwurfmutter G 1 1/4 Siphon	481 011 40 197		Union nut siphon	Ecrou siphon
14.31	Dichtung Siphon Überwurfmutter G 1 1/4	481 011 40 217		Seal syphon union nut	Joint écrou siphon
14.32	Überwurfmutter G1 Siphon	481 011 40 177		Union nut siphon	Ecrou siphon
14.33	Dichtung Siphon Überwurfmutter G 1	481 011 40 207		Seal syphon union nut	Joint écrou siphon
14.34	Kappe für Siphon	481 011 40 317		Cap for syphon	Bouchon de siphon
14.35	Kondensatschlauch 25 x 1000 mm lang	400 110 50 217		Condensate hose	Tuyau de condensats
14.36	Schlauchschele 20 - 32 mm	499 286		Hose clamp	Collier
14.37	Temperaturbegrenzer STB TG400 mit Steckerkabel und PVDF Schrumpfschlauch 100 CEL	400 150 50 132		Temperature limiter with plug cable and PVDF	Sécurité de température avec fiche et gaine PVDF shrink wrap
14.40	Haube WBM-S komplett	400 150 50 152		Cover complete	Couvercle complète
14.41	Schnellverschlusschraube mit Rändelkopf	669 245		Snap connection with knurled head	Vis de serrage rapide à tête crantée
14.42	Sicherungsring ø 4,7 mm rostbeständiger Stahl	669 246		Fixing ring stainless steel	Rondelle en acier inoxydable
14.43	Seitenteil links WBM-S	400 150 50 137		Side panel left	Habillage gauche

14. Ersatzteile Öl-Brennwertsystem / Spares oil condensing system /
Pièces de rechange Module de condensation fioul





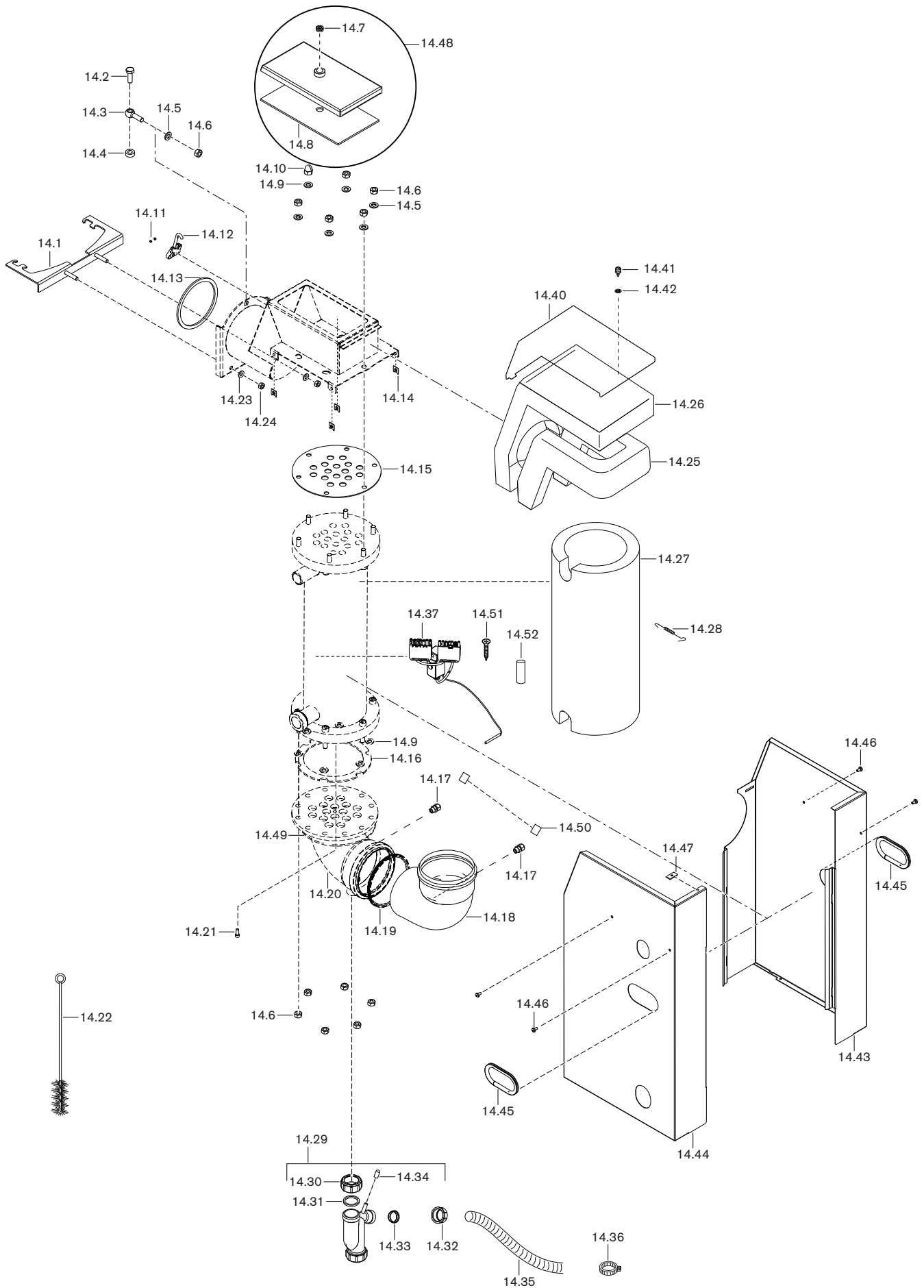





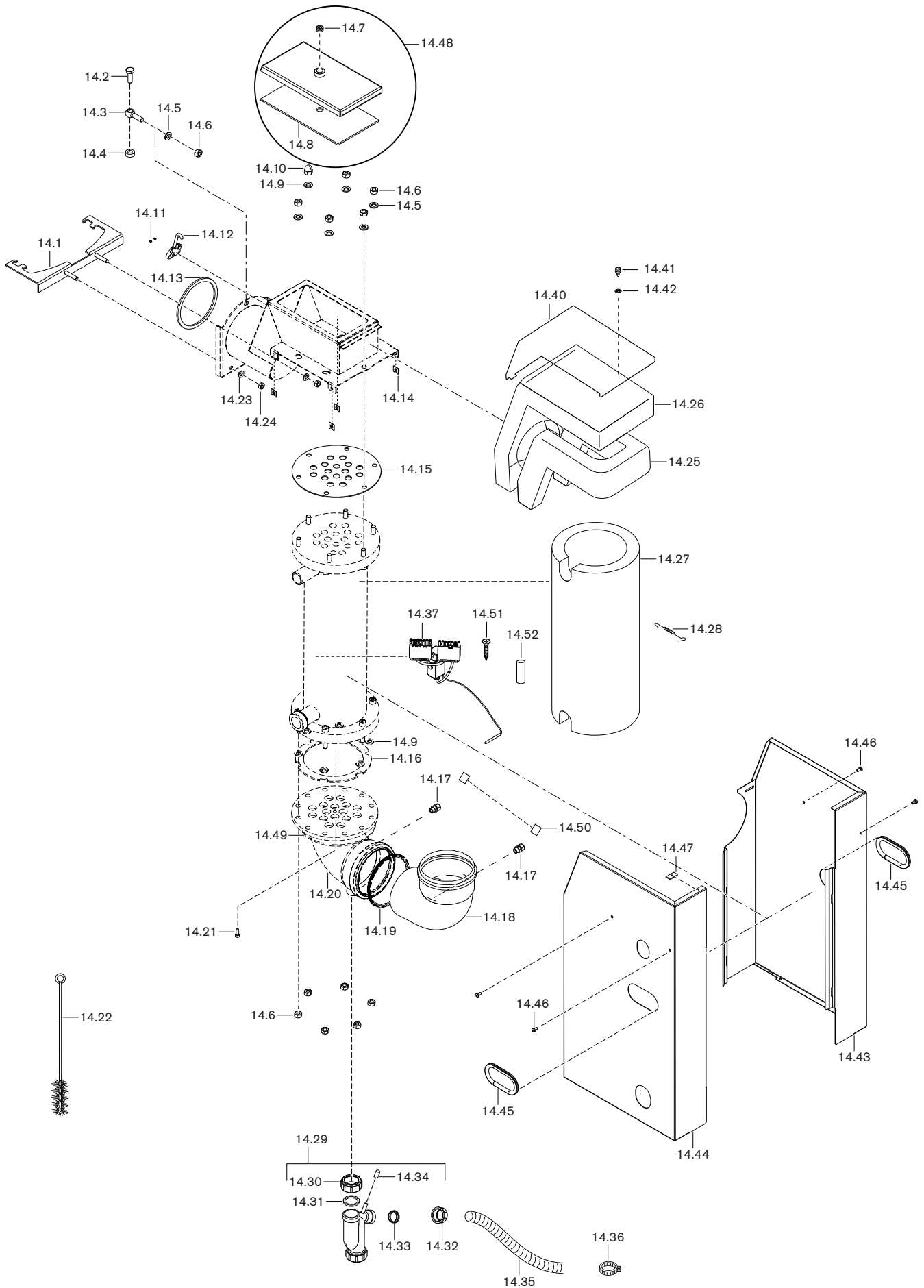

Bild Pict. Photo	Bezeichnung Brenner-Typenreihe Burner serie Type brûleur	Bestell-Nr. Order-No. No de commande	Preis EUR (o. MwSt.)	Designation	Désignation
14.44	Seitenteil rechts WBM-S	400 150 50 142		Side panel right	Habillage droit
14.45	Profilgummi 12 x 12 x 6 Moosgummi schwarz	756 025		Profile rubber black	Profilé caoutchouc noir
14.46	Schraube M5 x 10 DIN 7985	403 206		Screw	Vis
14.47	Aufsteck-Federmutter 0,8 - 2,8	669 247		Push-on speed nut	Ecrou à clipser
14.48	Verschlussdeckel komplett Abgasstutzen WBM-G	400 110 50 032		Closing cover complete flue gas outlet	Capot de fermeture complète manchon de fumées
14.49	Verstärkungsring	400 110 50 237		Reinforcement ring	Rondelle de renforcement
14.50	Verschlussstopfen	730 710		Closing plug	Capuchon
14.51	Linsenschraube 5 x 12	409 370		Screw	Vis
14.52	Distanzhülse 5,2 x 10 x 5	446 040		Spacer sleeve	Pièce d'écartement

Weishaupt in Ihrer Nähe?

Adressen, Telefonnummern usw.
finden sie unter www.weishaupt.de

Druck-Nr. 83031501, Mai 2012
Änderungen aller Art vorbehalten.
Nachdruck verboten.

Produkt		Beschreibung	Leistung
	W-Brenner	Die millionenfach bewährte Kompakt-Baureihe: Sparsam, zuverlässig, vollautomatisch. Öl-, Gas- und Zweistoffbrenner für Ein- und Mehrfamilienhäuser sowie Gewerbebetriebe. Als purflam Brenner wird Öl nahezu rußfrei verbrannt und NO _x -Emissionen nachhaltig reduziert.	bis 570 kW
	monarch® und Industriebrenner	Der legendäre Industriebrenner: Bewährt, langlebig, übersichtlich. Öl-, Gas- und Zweistoffbrenner für zentrale Wärmeversorgungsanlagen.	bis 10.900 kW
	multiflam® Brenner	Innovative Weishaupt-Technologie für Großbrenner: Minimale Emissionswerte besonders bei Leistungen über ein Megawatt. Öl-, Gas- und Zweistoffbrenner mit patentierter Brennstoffaufteilung.	bis 12.000 kW
	WK-Industriebrenner	Kraftpakete im Baukastensystem: Anpassungsfähig, robust, leistungsstark. Öl-, Gas- und Zweistoffbrenner für Industrieanlagen.	bis 18.000 kW
	Thermo Unit	Die Heizsysteme Thermo Unit aus Guss oder Stahl: Modern, wirtschaftlich, zuverlässig. Für die umweltschonende Beheizung von Ein- und Mehrfamilienhäusern. Brennstoff: Wahlweise Gas oder Öl.	bis 55 kW
	Thermo Condens	Die innovativen Gas-Brennwertgeräte mit SCOT-System: Effizient, schadstoffarm, vielseitig. Ideal für Wohnungen, Ein- und Mehrfamilienhäuser. Und für den großen Wärmebedarf als bodenstehende Gas-Brennwertkessel mit bis zu 1200 kW Leistung (Kaskade).	bis 1.200 kW
	Wärmepumpen	Das Wärmepumpenprogramm bietet Lösungen für die Nutzung von Wärme aus der Luft, der Erde oder dem Grundwasser. Die Systeme sind geeignet für Sanierung oder Neubau.	bis 130 kW
	Solar-Systeme	Gratisenergie von der Sonne: Perfekt abgestimmte Komponenten, innovativ, bewährt. Formschöne Flachdachkollektoren zur Heizungsunterstützung und Trinkwassererwärmung.	
	Wassererwärmer / Energiespeicher	Das attraktive Programm zur Trinkwassererwärmung umfasst klassische Wassererwärmer, die über ein Heizsystem versorgt werden und Energiespeicher, die über Solarsysteme gespeist werden können.	
	MSR-Technik / Gebäudeautomation	Vom Schaltschrank bis zur Komplettsteuerung von Gebäudetechnik – bei Weishaupt finden Sie das gesamte Spektrum moderner MSR Technik. Zukunftsorientiert, wirtschaftlich und flexibel.	