

**Ersatzteile für
Thermo Condens
WTC-OB 18-35-B
WTC-OB 45-A**

**Spare parts for
Thermo Condens
WTC-OB 18-35-B
WTC-OB 45-A**

**Pièces de rechange
pour Thermo Condens
WTC-OB 18-35-B
WTC-OB 45-A**

–weishaupt–

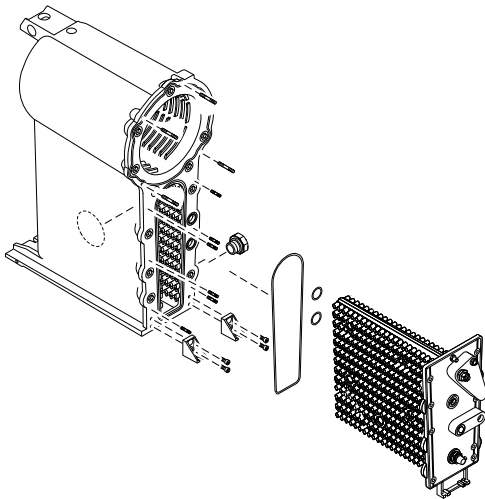

Wärmezelle

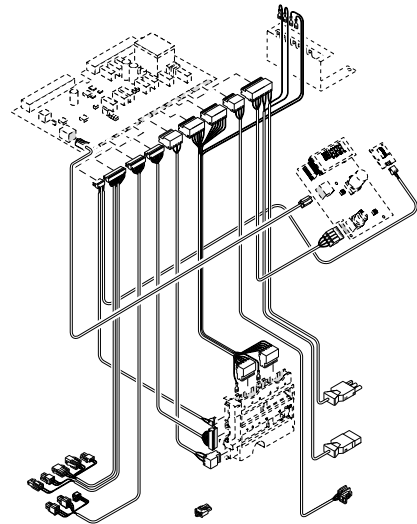

Regelung

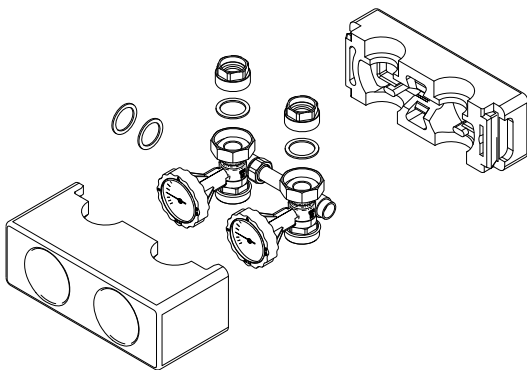

Hydraulik

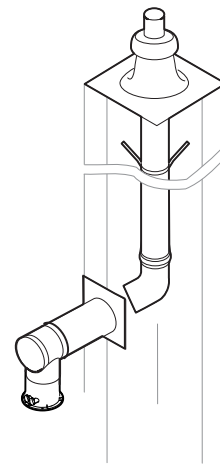

Abgassystem

Gebrauch

Systemtyp und Fabriknummer feststellen.
Diese Angaben stehen auf dem Typenschild.

Zuordnung des defekten Teiles zu einer der
Sachgruppen des Inhaltsverzeichnisses
bestimmen.

Teil in der entsprechenden Sachgruppe der
Ersatzteilliste auswählen.

Instructions for use

Determine system type and serial number.
These data are on the nameplate.

Coordination of the defective part to one of
the subject indexes of the table of contents.

Select part in the appropriate subject index of
the spare parts list.

Utilisation

Chercher le type et le numéro de fabrication
du system. Ces éléments se trouvent sur la
plaque signalétique.

La pièce défectueuse appartient à une famille
du catalogue.

Choisir la pièce dans cette famille.

Bitte geben sie in der Bestellung an:

- Bezeichnung des Ersatzteiles
- Bestellnummer
- **Systemtyp**
- **Fabriknummer**

Kindly indicate in the order:

- Designation of the spare part
- Order-No.
- **System type**
- **Serial-No.**

Indiquer également:

- Désignation de la pièce
- No de référence
- **Type du systeme**
- **No de fabrication**

Inhalt	Seite	Contents	page	Contenu	page
1.1. Verkleidung WTC-OB 18-B	5	Casing WTC-OB 18-B	5	Habillage WTC-OB 18-B	5
1.2. Verkleidung WTC-OB 25-35-B/45-A	9	Casing WTC-OB 25-35-B/45-A	9	Habillage WTC-OB 25-35-B/45-A	9
2.1. Wärmезelle WTC-OB 18-B	13	Heat cell WTC-OB 18-B	13	Corps de chauffe WTC-OB 18-B	13
2.2. Wärmезelle WTC-OB 25-35-B	17	Heat cell WTC-OB 25-35-B	17	Corps de chauffe WTC-OB 25-35-B	17
2.3. Wärmезelle WTC-OB 45-A	21	Heat cell WTC-OB 45-A	21	Corps de chauffe WTC-OB 45-A	21
3.1. Brenner WTC-OB 18-B	25	Burner WTC-OB 18-B	25	Brûleur WTC-OB 18-B	25
3.2. Brenner WTC-OB 25-35-B/45-A	29	Burner WTC-OB 25-35-B/45-A	29	Brûleur WTC-OB 25-35-B/45-A	29
4.1. Armaturen WTC-OB 18-B	33	Fittings WTC-OB 18-B	33	Accessoires de raccordement WTC-OB 18-B	33
4.2. Armaturen WTC-OB 25-35-B/45-A	35	Fittings WTC-OB 25-35-B/45-A	35	Accessoires de raccordement WTC-OB 25-35-B/45-A	35
5.1. Ölführende Armaturen WTC-OB 18-B	37	Oil carrying fittings WTC-OB 18-B	37	Accessoires d'alimentation fioul WTC-OB 18-B	37
5.2. Ölführende Armaturen WTC-OB 25-35-B/45-A	37	Oil carrying fittings WTC-OB 25-35-B/45-A	37	Accessoires d'alimentation fioul WTC-OB 25-35-B/45-A	37
6. Regelung WTC-OB 18-B WTC-OB 25-35-B/45-A	39	Control WTC-OB 18-B WTC-OB 25-35-B/45-A	39	Régulation WTC-OB 18-B WTC-OB 25-35-B/45-A	39
7. Basis- und Aqua- Anschlussgruppen	41	Basic and Aqua- connection manifold	41	Groupes raccord. de base	41
8. Kleinverteiler-Set und Füll- und Entleerhahn, Speicherladung Einstrang	43	Distributor and expansion vessel set, Storage loading single pipe	43	Groupe de sécurité Set vase d'expansion, Charge préparat. ECS monotube	43
9. Pumpen- / Mischerguppen, Verteiler	45	Pump/mixer assembly, distributor	45	Groupes pompes/ de mélange, collecteurs	45
10. Hydraulische Weichen, Systemtrennung	49	Hydraulic de-couple, System separation	49	Bouteille de découplage, Système de séparation	49
11. 3-Wege-Mischer mit Stellknopf 3-Wege-Umschaltventilset	51	3 way mixer with adjusting button 3 way change-over valve set	51	Vanne mélangeuse 3 voies avec bouton de réglage, Set de vanne de commutation 3 voies	51
12. Erweiterungsmodule WCM-EM 2.1 Kommunikationsmodule WCM-COM 1.0 home	53	Extension module WCM-EM 2.1 Communication module WCM-COM 1.0 home	53	Module d'extension WCM-EM 2.1 Modules de communication WCM-COM 1.0 home	53
13. Zubehör	59	Accessories	59	Accessoires	59
14. Sammelsiphon-Set, Luft- und Sediment-Abscheide-Set WHL 1.0	59	Collector siphon set, Air/sediment separator set WHL 1.0	59	Siphon collecteur, Set de dégazage et de désembouage WHL 1.0	59
15. WAL-PP ab DN 80	61	WAL-PP DN 80	61	WAL-PP DN 80	61

1.1. Verkleidung / Casing / Habillage
WTC-OB 18-B

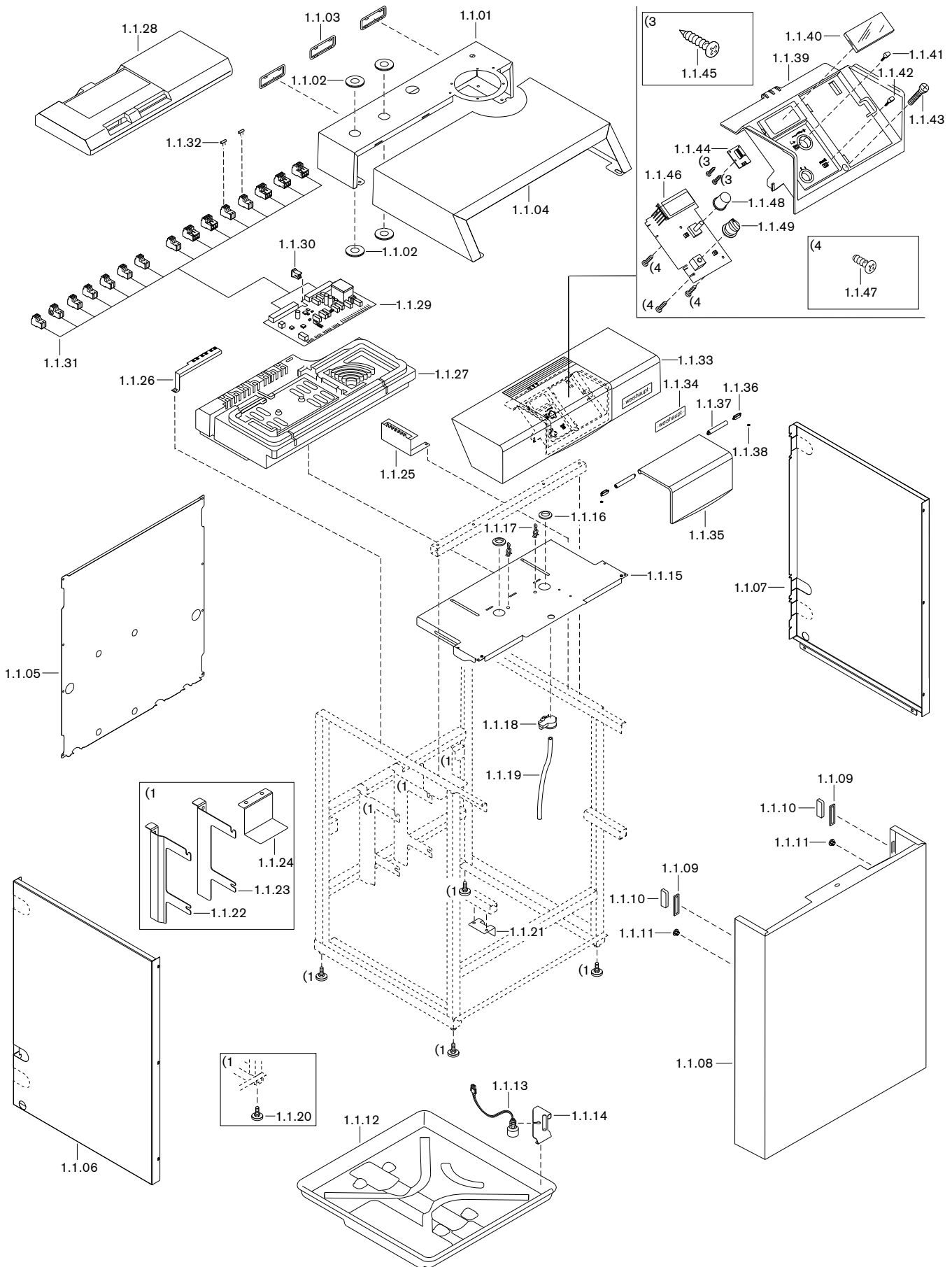

unverbindliche Preisempfehlung

Bild Pict. Photo	Bezeichnung Brenner-Typenreihe Burner serie Type brûleur	Bestell-Nr. Order-No. No de commande	Preis EUR (o. MwSt.)	Designation	Désignation
1.1.	Verkleidung WTC-OB 18-B			Casing WTC-OB 18-B	Habillage WTC-OB 18-B
1.1.01	Armaturenkonsole	462 011 02 107		Fittings console	Console accessoires
1.1.02	Scheibe Dm.34l x Dm.60A x 3	462 011 02 287		PA washer	Rondelle PA
1.1.03	Kantenschutz-Platte	401 110 02 087		Edge protection plate	Plaque de protection
1.1.04	Oberteil	462 011 02 097		Top panel	Capot
1.1.05	Rückwand	462 011 02 437		Rear panel	Habillage arrière
1.1.06	Seitenteil links – Ausführung W / H-O – Ausführung H / KSK	462 011 02 387 462 011 02 397		Side panel left	Habillage latéral gauche
1.1.07	Seitenteil rechts – Ausführung W / H-O – Ausführung H / KSK	462 011 02 407 462 011 02 417		Side panel right	Habillage latéral droit
1.1.08	Vorderteil	462 011 02 422		Front panel	Habillage frontal
1.1.09	Distanzstück	401 110 02 207		Spacer	Pièce d'écartement
1.1.10	Magnetschnapper	499 223		Magnetic latch	Aimant
1.1.11	Stopfen 6 mm	446 034		Stopper	Bouchon
1.1.12	Abschlusswanne	462 011 02 277		Connection tray	Plaque de finition
1.1.13	Niveauschalter	461 011 22 177		Level switch	Contacteur de niveau
1.1.14	Halblech Niveauschalter	462 011 02 527		Fixing plate level switch	Tôle de maintien Contacteur niveau
1.1.15	Halblech Bedieneinheit	462 011 22 017		Fixing plate for operating panel	Tôle de maintien unité de commande
1.1.16	Tülle Dm.l 24	481 011 02 237		Socket	Joint de passage diam. 24
1.1.17	Kabelbinder mit Niet	481 011 22 117		Cable ties	Collier de fixation de câbles avec pince
1.1.18	Drucksensor Luft Typ 400 0-10 mbar	462 011 30 162		Air pressure sensor	Capteur de pression
1.1.19	Schlauch NW 6 x 2 Viton 0,6 m	750 421		Hose	Tuyau
1.1.20	Gerätefuß – Gerätefußverlängerungs-Set (100 mm)	482 101 02 177 462 000 00 102		Appliance foot – appliance foot extension set	Pieds de chaudière – Set de rallonges de pieds
1.1.21	Halblech Ölfilter-Entlüfter-Kombination	462 011 02 537		Fixing plate Oil filter vent combination	Tôle de maintien Kit filtre fioul / purgeur
1.1.22	Aufhängung Wärmetauscher links	462 011 02 517		Heat exchanger mounting left	Fixation échangeur gauche
1.1.23	Aufhängung Wärmetauscher rechts	462 011 02 507		Heat exchanger mounting right	Fixation échangeur droit
1.1.24	Halblech Geräuschkämpfer	462 011 02 447		Fixing plate sound absorber	Tôle de maintien piège à son
1.1.25	PE-Steckleiste	462 011 22 037		PE Bus bar	Bornier PE
1.1.26	Schiene mit EMV-Schirmung komplett	462 011 22 022		Rail w. EMC screening cpl.	Rail bornier de masse pour électrovanne fioul
1.1.27	Isolierungsträger Kesselsteuerung	462 011 22 087		Insulation support	Coque pour tableau de commande chaudière
1.1.28	Haube Isolierungsträger Kesselsteuerung	462 011 22 092		Cover insulation support	Capot pour coque tableau de commande chaudière
1.1.29	WCM-OB-CPU (Kesselelektronik) mit Anschlussstecker – Feinsicherung T6,3H IEC 127-2/5	462 011 22 562 483 011 22 457		WCM-OB-CPU (boiler electronics) with plug – fuse	WCM-OB-CPU (Platine électronique) avec fiche – Fusible de protection
1.1.30	Kodierstecker BCC für WCM-OB 18-B	462 011 22 572		Coded plug for WCM-OB 18-B	Clé de codage pour WCM-OB 18-B

1.1. Verkleidung / Casing / Habillage
WTC-OB 18-B

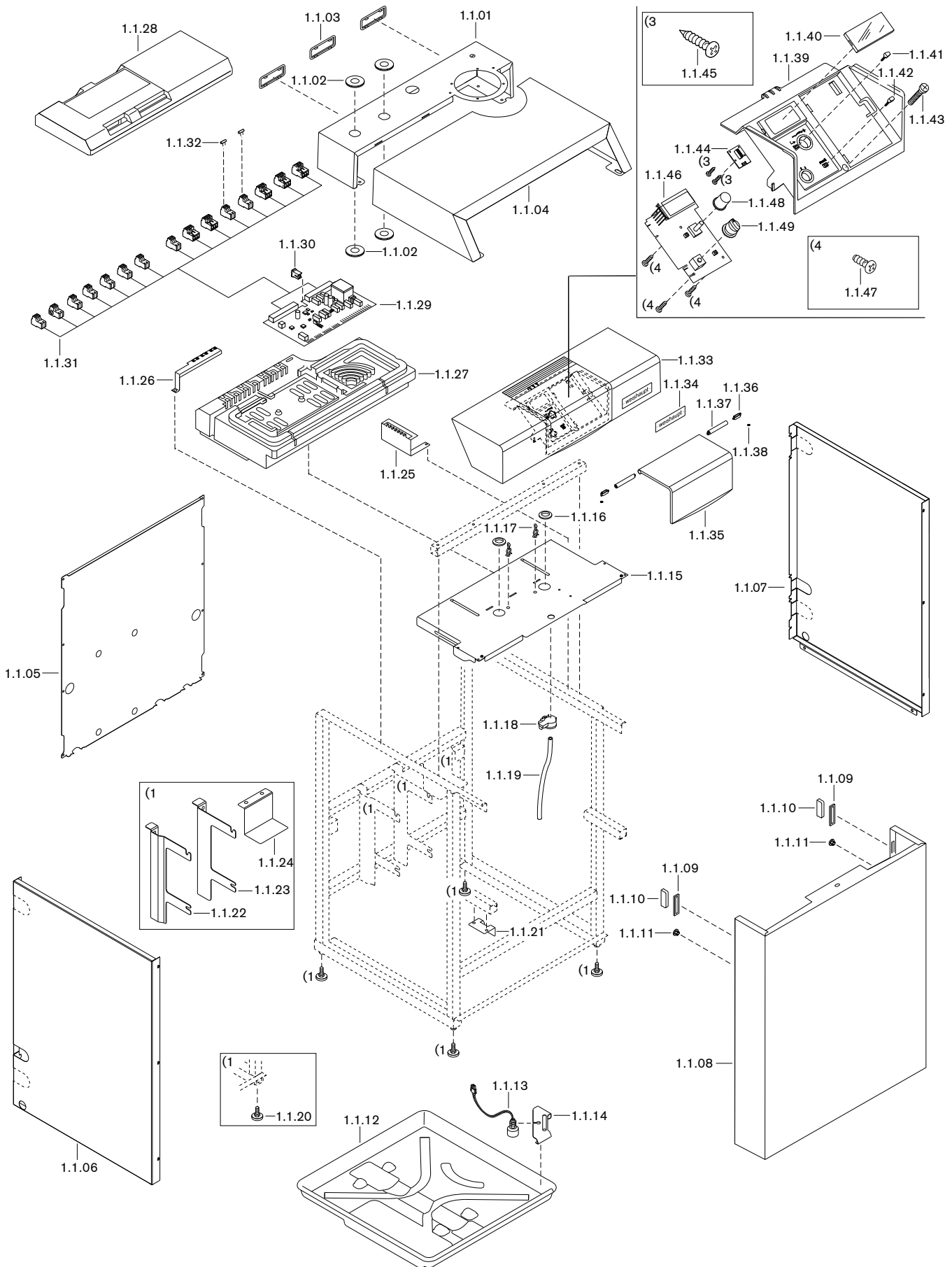

unverbindliche Preisempfehlung

Bild Pict. Photo	Bezeichnung Brenner-Typenreihe Burner serie Type brûleur	Bestell-Nr. Order-No. No de commande	Preis EUR (o. MwSt.)	Designation	Désignation
1.1.	Verkleidung WTC-OB 18-B			Casing WTC-OB 18-B	Habillage WTC-OB 18-B
1.1.31	Stecker - 230V Schwarz - 230V Grau - M1 Weiß - H1 Türkis - H2 Rot - MFA1 Lila - MFA2 Lila - VA1 Orange - B1 Grün - B3 Gelb - B10 Weiß - B11 Weiß - B12 Weiß - Pumpensymbol Dunkelblau - eBUS Hellblau	716 275 716 284 716 285 716 276 716 286 716 277 716 287 716 288 716 280 716 281 716 289 716 290 716 291 716 283 716 279		Plug - 230V black - 230V gray - M1 white - H1 turquoise - H2 red - MFA1 purple - MFA2 purple - VA1 orange - B1 green - B3 yellow - B10 white - B11 white - B12 white - Pump symbol dark blue - eBUS light blue	Fiche - 230V noir - 230V gris - M1 blanc - H1 turquoise - H2 rouge - MFA1 violet - MFA2 violet - VA1 orange - B1 vert - B3 jaune - B10 blanc - B11 blanc - B12 blanc - symbole pompe bleu foncé - eBUS bleu clair
1.1.32	Einlegebrücke 2-polig	716 232		Insertion bridge	Shunt embrochable 2 pôles
1.1.33	Funktionsblende (ohne Kesselschaltfeld)	482 101 22 092		Operating panel (Boiler control panel)	Habillage tableau de cde (sans régulation)
1.1.34	Firmenschild -weishaupt- 125 x 35	793 815		Name plate - weishaupt-	Autocollant -weishaupt-
1.1.35	Klappe Funktionsblende	482 101 22 127		Flap operating panel	Capot tableau de commande
1.1.36	Mitnehmer für Drehdämpfer	482 101 22 117		Carrier for rotary damper	Ressort d'amortisseur capot
1.1.37	Drehdämpfer	482 101 22 217		Rotary damper	Amortisseur
1.1.38	Klemmscheibe Quicklock BQ3	431 803		Locking washer	Rondelle de blocage Quicklock BQ3
1.1.39	Kesselschaltfeld	482 101 22 137		Boiler control panel	Tableau de commande
1.1.40	Abdeckung - LCD	482 101 22 147		Cover - LCD	Cache - LCD
1.1.41	Betätigungstaste	482 101 22 332		Operating key	Touche
1.1.42	Reset-Taster	481 011 22 192		Reset key	Touche Reset
1.1.43	Schraube M5 x 35 ISO 7048	403 268		Screw	Vis
1.1.44	Leiterplatte KSF-FS	482 101 22 072		Circuit board	Platine
1.1.45	Schraube PT KA22 x 6 H	409 368		Screw	Vis
1.1.46	WCM-OB-CUI	462 011 22 582		WCM-OB-CUI	WCM-OB-CUI
1.1.47	Schraube PT KA30 x 10 H	409 367		Screw	Vis
1.1.48	Knopf WCM-CUI	482 101 22 157		Button	Poussoir
1.1.49	Knebel Ein/Aus	482 101 22 322		Toggle On/Off	Interrupteur marche/arrêt
1.1.50	Aufkleber Schornsteinfegerfunktion (ohne Bild)	461 011 00 377		Sticker Chimney sweep function (without picture)	Adhésif pour fonction ramoneur (sans image)

1.2. Verkleidung / Casing / Habillage
WTC-OB 25-35-B/45-A

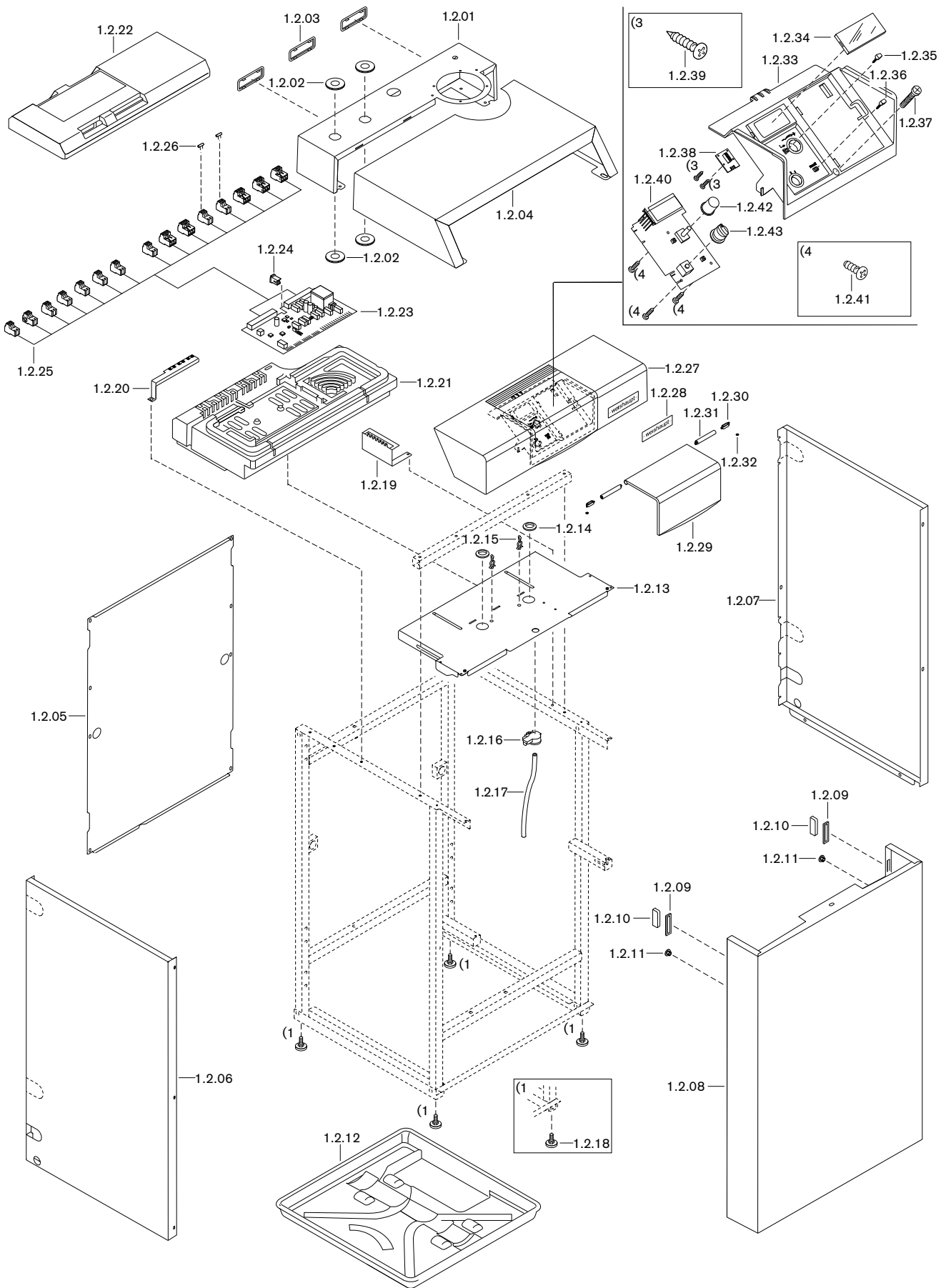

unverbindliche Preisempfehlung

Bild Pict. Photo	Bezeichnung Brenner-Typenreihe Burner serie Type brûleur	Bestell-Nr. Order-No. No de commande	Preis EUR (o. MwSt.)	Designation	Désignation
1.2.	Verkleidung WTC-OB 25-35-B/45-A			Casing WTC-OB 25-35-B/45-A	Habillage WTC-OB 25-35-B/45-A
1.2.01	Armaturenkonsole	462 011 02 107		Fittings console	Console accessoires
1.2.02	Scheibe Dm.341 x Dm.60A x 3	462 011 02 287		PA washer	Rondelle PA
1.2.03	Kantenschutz-Platte	401 110 02 087		Edge protection plate	Plaque de protection
1.2.04	Oberteil	462 011 02 097		Top panel	Capot
1.2.05	Rückwand	462 011 02 217		Rear panel	Habillage arrière
1.2.06	Seitenteil links - Ausführung W / H-O - Ausführung H / KSK	462 011 02 177 462 011 02 297		Side panel left	Habillage latéral gauche
1.2.07	Seitenteil rechts - Ausführung W / H-O - Ausführung H / KSK	462 011 02 197 462 011 02 307		Side panel right	Habillage latéral droit
1.2.08	Vorderteil	462 011 02 202		Front panel	Habillage frontal
1.2.09	Distanzstück	401 110 02 207		Spacer	Pièce d'écartement
1.2.10	Magnetschnapper	499 223		Magnetic latch	Aimant
1.2.11	Stopfen 6 mm	446 034		Stopper	Bouchon
1.2.12	Abschlusswanne	462 011 02 277		Connection tray	Plaque de finition
1.2.13	Halblech Bedieneinheit	462 011 22 017		Fixing plate for operating panel	Tôle de maintien unité de commande
1.2.14	Tülle Dm.l 24	481 011 02 237		Socket	Joint de passage diam. 24
1.2.15	Kabelbinder mit Niet	481 011 22 117		Cable ties	Collier de fixation de câbles avec pince
1.2.16	Drucksensor Luft Typ 400 0-10 mbar	462 011 30 162		Air pressure sensor	Capteur de pression
1.2.17	Schlauch NW 6 x 2 Viton 0,6 m	750 421		Hose	Tuyau
1.2.18	Gerätefuß	482 101 02 177		Appliance foot	Pieds de chaudière
1.2.19	PE-Steckleiste	462 011 22 037		PE Bus bar	Bornier PE
1.2.20	Schiene mit EMV-Schirmung komplett	462 011 22 022		Rail w. EMC screening cpl.	Rail bornier de masse pour électrovanne fiouil
1.2.21	Isolierungsträger Kesselsteuerung	462 011 22 047		Insulation support	Coque pour tableau de commande chaudière
1.2.22	Haube Isolierungsträger Kesselsteuerung	462 011 22 052		Cover insulation support	Capot pour coque tableau de commande chaudière
1.2.23	WCM-OB-CPU (Kesselelektronik) mit Anschlussstecker - Feinsicherung T6,3H IEC 127-2/5	462 011 22 562 483 011 22 457		WCM-OB-CPU (boiler electronics) with plug - fuse	WCM-OB-CPU (Platine électronique) avec fiche - Fusible de protection
1.2.24	Kodierstecker BCC für WCM-OB-CPU - WTC-OB 25 - WTC-OB 30 - WTC-OB 35 - WTC-OB 45	462 011 22 592 462 011 22 612 462 011 22 622 462 011 22 452		Coded plug	Clé de codage
1.2.25	Stecker - 230V Schwarz - 230V Grau - M1 Weiß - H1 Türkis - H2 Rot - MFA1 Lila - MFA2 Lila - VA1 Orange - B1 Grün - B3 Gelb - B10 Weiß - B11 Weiß - B12 Weiß - Pumpensymbol Dunkelblau - eBUS Hellblau	716 275 716 284 716 285 716 276 716 286 716 277 716 287 716 288 716 280 716 281 716 289 716 290 716 291 716 283 716 279		Plug - 230V black - 230V gray - M1 white - H1 turquoise - H2 red - MFA1 purple - MFA2 purple - VA1 orange - B1 green - B3 yellow - B10 white - B11 white - B12 white - Pump symbol dark blue - eBUS light blue	Fiche - 230V noir - 230V gris - M1 blanc - H1 turquoise - H2 rouge - MFA1 violet - MFA2 violet - VA1 orange - B1 vert - B3 jaune - B10 blanc - B11 blanc - B12 blanc - symbole pompe bleu foncé - eBUS bleu clair
1.2.26	Einlegebrücke 2-polig	716 232		Insertion bridge	Shunt embrochable 2 pôles

1.2. Verkleidung / Casing / Habillage
 WTC-OB 25-35-B/45-A

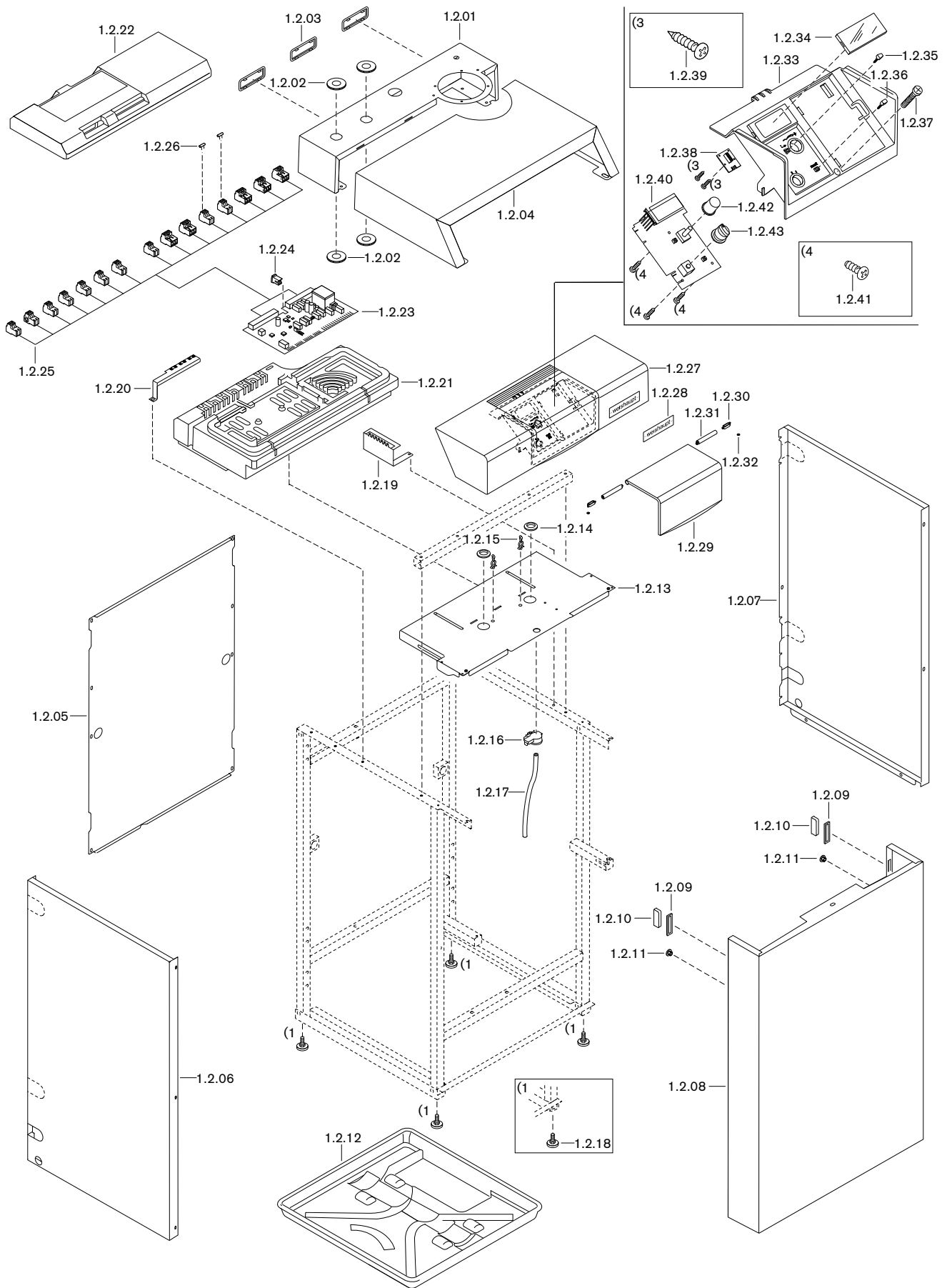

unverbindliche Preisempfehlung

Bild Pict. Photo	Bezeichnung Brenner-Typenreihe Burner serie Type brûleur	Bestell-Nr. Order-No. No de commande	Preis EUR (o. MwSt.)	Designation	Désignation
1.2.	Verkleidung WTC-OB 25-35-B/45-A			Casing WTC-OB 25-35-B/45-A	Habillage WTC-OB 25-35-B/45-A
1.2.27	Funktionsblende (ohne Kesselschaltfeld)	482 101 22 092		Operating panel (Boiler control panel)	Habillage tableau de cde (sans régulation)
1.2.28	Firmenschild -weishaupt- 125 x 35	793 815		Name plate - weishaupt-	Autocollant -weishaupt-
1.2.29	Klappe Funktionsblende	482 101 22 127		Flap operating panel	Capot tableau de commande
1.2.30	Mitnehmer für Drehdämpfer	482 101 22 117		Carrier for rotary damper	Ressort d'amortisseur capot
1.2.31	Drehdämpfer	482 101 22 217		Rotary damper	Amortisseur
1.2.32	Klemmscheibe Quicklock BQ3	431 803		Locking washer	Rondelle de blocage Quicklock BQ3
1.2.33	Kesselschaltfeld	482 101 22 137		Boiler control panel	Tableau de commande
1.2.34	Abdeckung - LCD	482 101 22 147		Cover - LCD	Cache - LCD
1.2.35	Betätigungstaste	482 101 22 332		Operating key	Touche
1.2.36	Reset-Taster	481 011 22 192		Reset key	Touche Reset
1.2.37	Schraube M5 x 35	403 268		Screw	Vis
1.2.38	Leiterplatte KSF-FS	482 101 22 072		Circuit board	Platine
1.2.39	Schraube PT KA22 x 6 H	409 368		Screw	Vis
1.2.40	WCM-OB-CUI	462 011 22 582		WCM-OB-CUI	WCM-OB-CUI
1.2.41	Schraube PT KA30 x 10 H	409 367		Screw	Vis
1.2.42	Knopf WCM-CUI	482 101 22 157		Button	Poussoir
1.2.43	Knebel Ein/Aus	482 101 22 322		Toggle On/Off	Interrupteur marche/arrêt
1.2.44	Aufkleber Schornsteinfegerfunktion (ohne Bild)	461 011 00 377		Sticker Chimney sweep function (without picture)	Adhésif pour fonction ramoneur (sans image)

2.1. Wärmecelle / Heat exchanger / Echangeur
WTC-OB 18-B

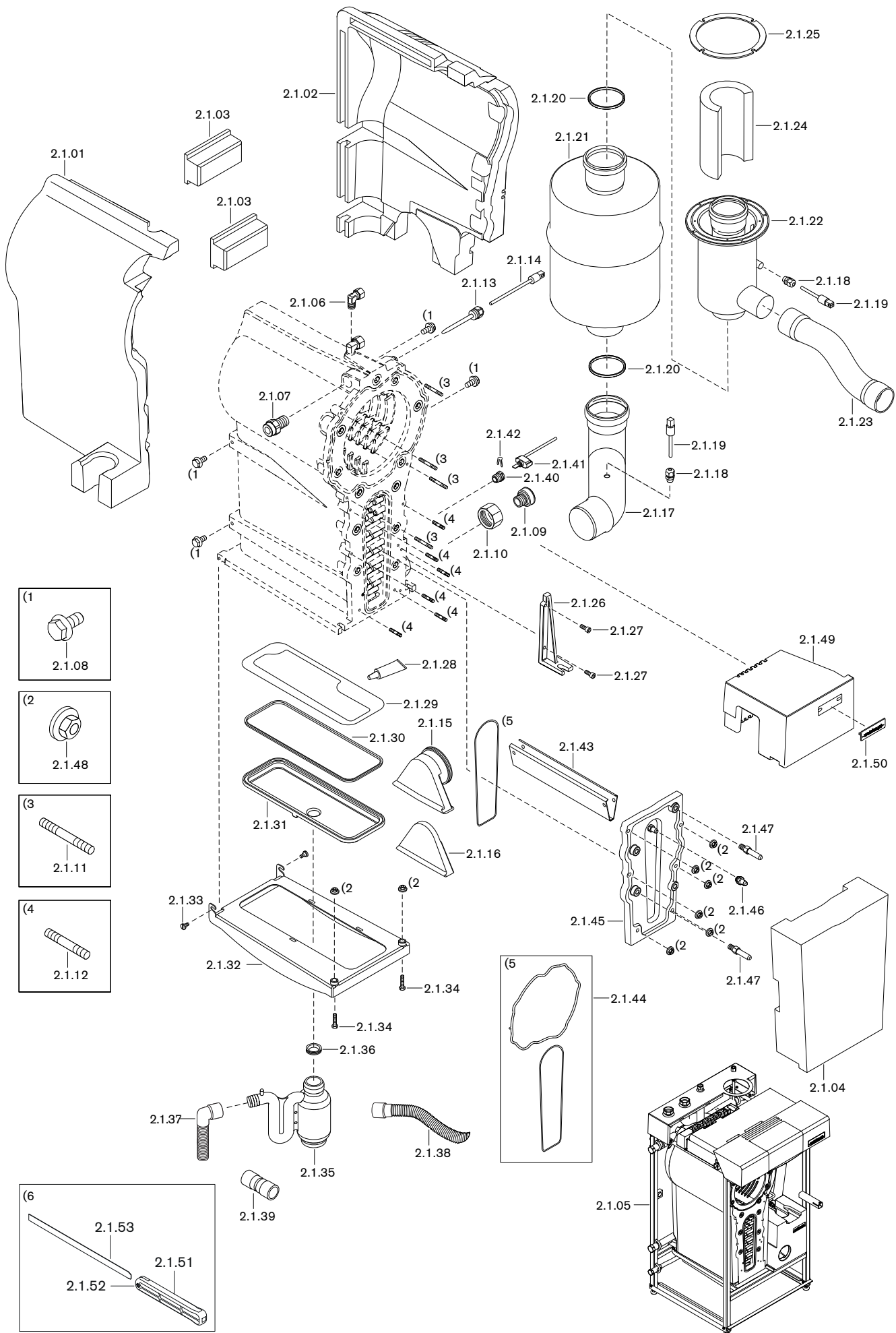

unverbindliche Preisempfehlung

Bild Pict. Photo	Bezeichnung Brenner-Typenreihe Burner serie Type brûleur	Bestell-Nr. Order-No. No de commande	Preis EUR (o. MwSt.)	Designation	Désignation
2.1.	Wärmezelle WTC-OB 18-B			Heat exchanger WTC-OB 18-B	Echangeur WTC-OB 18-B
2.1.01	Isolierung-Wärmetauscher links	462 011 30 627		Heat exchanger insulation left	Isolation gauche corps de chauffe
2.1.02	Isolierung-Wärmetauscher rechts	462 011 30 617		Heat exchanger insulation right	Isolation droite corps de chauffe
2.1.03	Isolierung-Wärmetauscher hinten	462 011 30 647		Heat exchanger insulation back	Isolation arrière corps de chauffe
2.1.04	Isolierung-Wärmetauscher vorne	462 011 30 637		Heat exchanger insulation front	Isolation avant corps de chauffe
2.1.05	Ersatzkessel - WTC-OB 18-B Ausf. H Ausf. H-0 Ausf. W Ausf. W-KSK	462 011 00 070 462 011 00 080 462 012 00 040 462 015 00 040		Replacement boiler	Chaudière de remplacement
2.1.06	Winkelklemmringverschraubung 12 x R3/8 Ms	462 011 30 327		Angle compression fitting	Bague conique coudée
2.1.07	Doppelnippel G1A x R3/4A 62 mm	462 011 30 367		Double nipple	Mamelon
2.1.08	Schraube M8 x 16-8.8 DIN 6921	409 256		Screw	Vis
2.1.09	Anschlussstutzen R3/4A x 1 1/2	462 011 30 577		Terminating connection	Bride de raccordement
2.1.10	Überwurfmutter G 1 1/2 x 42,2 L=19	462 011 30 587		Union nut	Contre-écrou
2.1.11	Stiftschraube 6 x 30-A3K DIN 949-B	471 230		Grub screw	Goujon fileté
2.1.12	Stiftschraube M6Fo x 25 FL DIN 835	421 000		Grub screw	Goujon fileté
2.1.13	Tauchhülse R 1/2	461 011 30 602		Immersion sleeve	Doigt de gant
2.1.14	NTC-Doppelfühler 5k Vorlauf/STB	461 011 40 267		NTC double sensor	Sonde NTC double 5k départ/- sécurité
2.1.15	Kondensatablaufhilfe mit Dichtung EPDM	462 011 30 777		Condensate draining aid with gasket	Gouttière d'évacuation des condensats avec joint EPDM
2.1.16	Käfig für Kondensatablaufhilfe	462 011 30 787		Cage for condensate draining aid	Renfort pour gouttière évacuation des condensats
2.1.17	Abgasrohr DN 80	462 011 31 117		flue gas pipe	conduite gaz
2.1.18	Verschraubung M12 x 1,5 IP68 EN50262	730 608		Screwed union	Raccord
2.1.19	Temperaturfühler 2 x NTC5k	461 011 30 847		Temperature sensor	Sonde de température
2.1.20	Dichtung DN 80	669 252		Seal	Joint
2.1.21	Abgas-Geräuschdämpfer	462 011 31 107		Flue gas sound attenuator	Piège à son sur les fumées
2.1.22	Luftansaugung PP zentrisch DN 80	462 011 31 017		Air intake	Aspiration d'air concentrique
2.1.23	Zuluftschlauch DN 60 Formschlauch	462 011 31 037		Air intake hose	Conduite d'amenée d'air coudée
2.1.24	Ansauggeräuschmatte	462 011 31 047		Intake sound attenuating mat	Isolation aspiration d'air
2.1.25	Flanschdichtung KAS DN 125/80 PP	480 000 10 737		Flange gasket	Joint de bride
2.1.26	Halter Wärmetauscher	462 011 30 337		Heat exchanger bracket	Etrier de maintien corps de chauffe
2.1.27	Schraube M6 x 25 DIN 912	402 371		Screw	Vis
2.1.28	Gleitmittel Centrocerin 50 ml	480 000 06 507		Lubricant	Lubrifiant
2.1.29	Abdeckung WT-Kondensatwanne	462 011 30 717		Cover WT condensate tray	Joint plat entre corps de chauffe et bac à condensats
2.1.30	Dichtung Kondensatwanne	462 011 30 527		Seal condensate pan	Joint bac à condensats
2.1.31	Kondensatwanne mit Schalldämmmatte	462 011 30 452		Condensate tray with sound insulation mat	Réceptacle à condensats avec isolation acoustique
2.1.32	Kondensatwannenbügel	462 011 30 512		Condensate tray bracket	Etrier pour réceptacle à condensats
2.1.33	Schraube M6 x 5 DIN 923	403 319		Screw	Vis
2.1.34	Schraube M6 x 30 DIN 933	401 359		Screw	Vis
2.1.35	Siphon mit Dichtung	462 011 30 462		Siphon with seal	Siphon avec joint
2.1.36	Dichtung Siphon	462 011 30 487		Seal siphon	Joint siphon
2.1.37	Kondensatschlauch Dm.I 25 x 95 mm	462 011 30 657		Condensate hose	Tuyau d'évacuation condensats
2.1.38	Kondensatschlauch 25 x 1000 mm	400 110 50 217		Condensate hose	Tuyau d'évacuation condensats
2.1.39	Kondensatschlauchmuffe DN 25 75 mm	462 011 30 267		Condensate hose sleeve	Bride pour rac. tuyau condensats
2.1.40	Nippel R1/2 x DI=15	462 011 30 087		Nipple	Mamelon
2.1.41	Druck/Temperatursensor RPS 0-4 bar mit Kabel - Steckerkabel Druck/Temperatursensor	462 011 30 222 462 011 30 237		Pressure/temperature sensor - plug cable	Capteur de pression/sonde de température
2.1.42	Clip für Druck/Temperatursensor	462 011 30 097		Clip	Clip pour capteur de pression/sonde température

2.1. Wärmезelle / Heat exchanger / Echangeur
WTC-OB 18-B

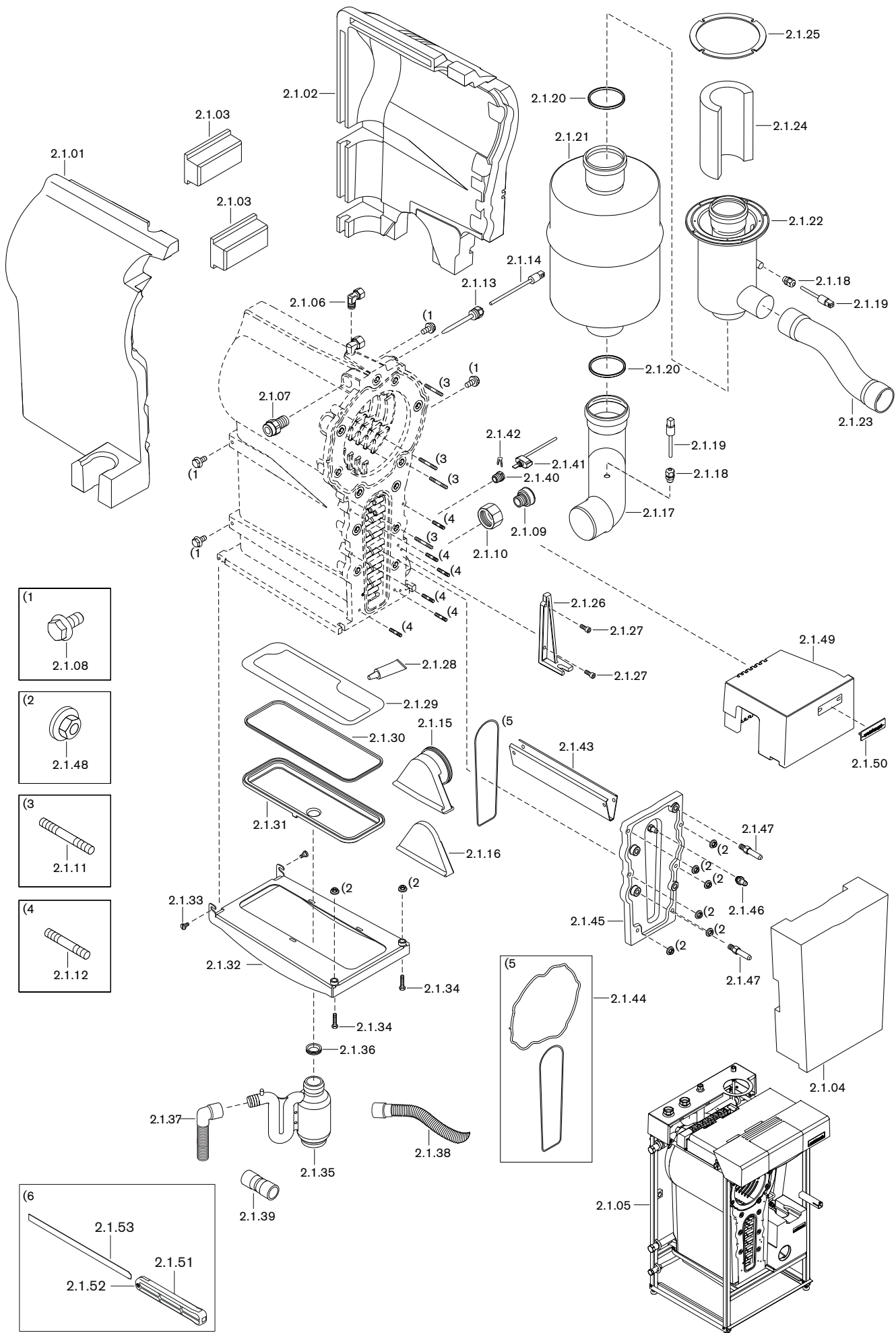

unverbindliche Preisempfehlung

Bild Pict. Photo	Bezeichnung Brenner-Typenreihe Burner serie Type brûleur	Bestell-Nr. Order-No. No de commande	Preis EUR (o. MwSt.)	Designation	Désignation
2.1.	Wärmezelle WTC-OB 18-B			Heat exchanger WTC-OB 18-B	Echangeur WTC-OB 18-B
2.1.43	Turbulator V-Form	462 011 30 507		Turbulator	Turbulateur
2.1.44	Dichtungs-Set Wärmetauscher	462 011 30 472		Seal kit	Kit d'étanchéité
2.1.45	Wartungsdeckel komplett	462 011 30 492		Service cover complete	Couvercle de maintenance complet
2.1.46	Druckmessnippel G 1/8 mit Dichtung	453 001		Pressure test nipple with seal	Mamelon de prise de mesure avec joint
2.1.47	Stehbolzen M10/Dm.10 x 60 mm	462 011 30 557		Stay bolt	Goujon fileté
2.1.48	Kombi Sechskantmutter M6	412 508		Hexagonal nut	Ecrou six pans
2.1.49	Isolierung Hydrobloc Vorderteil	462 011 40 137		Insulation	Isolation frontale bloc hydraulique
2.1.50	Firmenschild -weishaupt-	793 814		Name plate	Autocollant -weishaupt-
	<u>Reinigungswerkzeug WTC-OB 18-35-B</u>			<u>Cleaning tool</u>	<u>Kit de nettoyage</u>
2.1.51	Handgriff Reinigungswerkzeug	481 000 00 677		Handle cleaning tool	Poignée pour outils de nettoyage
2.1.52	Befestigungsteil Reinigungsklinge	481 000 00 687		Fastening cleaning blade	Fixation pour lame de nettoyage
2.1.53	Reinigungsklinge Wärmetauscher WTC-OB 18-B 444 mm lang	462 000 00 267		Cleaning blade heat exchanger	Lame de nettoyage pour échangeur

2.2. Wärmehaube / Heat exchanger / Echangeur
WTC-OB 25-35-B

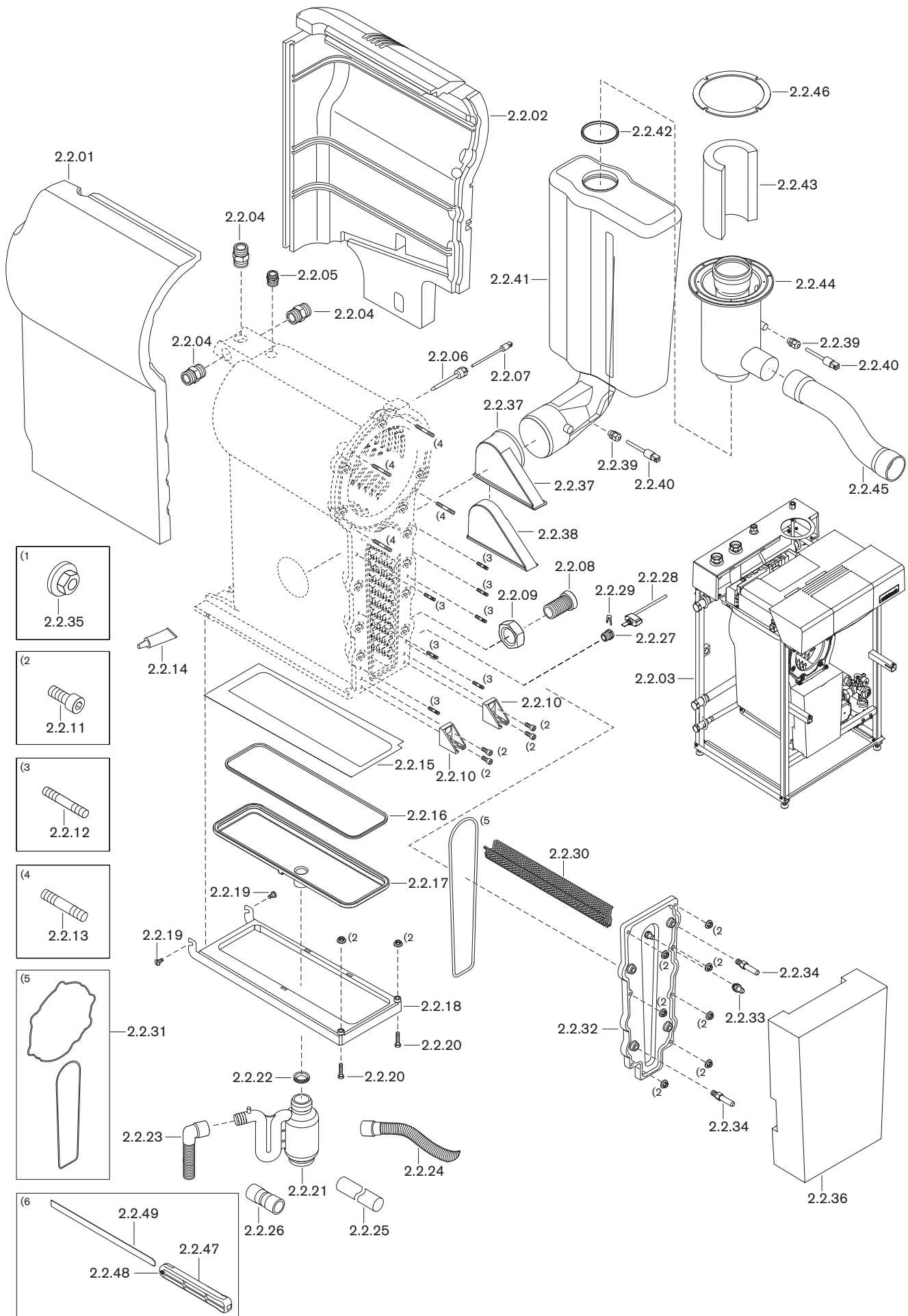

unverbindliche Preisempfehlung

Bild Pict. Photo	Bezeichnung Brenner-Typenreihe Burner serie Type brûleur	Bestell-Nr. Order-No. No de commande	Preis EUR (o. MwSt.)	Designation	Désignation
2.2.	Wärmezelle WTC-OB 25-35-B			Heat exchanger WTC-OB 25-35-B	Echangeur WTC-OB 25-35-B
2.2.01	Isolierung-Wärmetauscher links	462 111 30 627		Heat exchanger insulation left	Isolation gauche échangeur
2.2.02	Isolierung-Wärmetauscher rechts	462 111 30 617		Heat exchanger insulation right	Isolation droite échangeur
2.2.03	Ersatzkessel – WTC-OB 25/30/35-B Ausf. H – WTC-OB 25/30/35-B Ausf. H-O – WTC-OB 25/30/35-B Ausf. W – WTC-OB 25/30/35-B Ausf. W-KSK	462 011 00 110 462 011 00 120 462 012 00 060 462 015 00 070		Replacement boiler	Chaudière de remplacement
2.2.04	Doppelnippel R1A x G1A x 50	462 011 30 607		Double nipple	Mamelon
2.2.05	Doppelnippel R3/4 x G3/4	481 011 30 087		Double nipple	Mamelon
2.2.06	Tauchhülse R 1/2	461 011 30 602		Immersion sleeve	Doigt de gant
2.2.07	NTC-Doppelfühler 5k Vorlauf/STB	461 011 40 267		NTC double sensor	Sonde NTC double
2.2.08	Anschlusstutzen R1A x 1 1/2 Fl.	462 111 30 577		Spigot	Bride de raccordement
2.2.09	Überwurfmutter G 1 1/2 x 42,2 L=19	409 000 04 157		Union nut	Contre-écrou
2.2.10	Halter Wärmetauscher	462 011 30 067		Bracket heat exchanger	Élément de maintien échangeur
2.2.11	Schraube M8 x 20 DIN 912	402 511		Screw	Vis
2.2.12	Stiftschraube M6Fo x 25 FL DIN 835	421 000		Stiftschraube	Goujon fileté
2.2.13	Stiftschraube 8 x 25-A3K DIN 949-B	471 232		Stud screw	Goujon fileté
2.2.14	Gleitmittel Centrocerin 50 ml	480 000 06 507		Lubricant	Lubrifiant
2.2.15	Abdeckung WT-Kondensatwanne	462 111 30 717		Cover WT condensate pan	Couvercle bac à condensats éch.
2.2.16	Dichtung Kondensatwanne	462 111 30 527		Seal condensate pan	Joint bac à condensats
2.2.17	Kondensatwanne mit Schalldämmmatte	462 111 30 452		Condensate pan with sound insulation mat	Bac à condensats avec insonorisation
2.2.18	Kondensatwannenbügel	462 111 30 512		Condensate pan bracket	Etrier pour bac à condensats
2.2.19	Schraube M6 x 5 DIN 923	403 319		Screw	Vis
2.2.20	Schraube M6 x 35 DIN 933	401 359		Screw	Vis
2.2.21	Siphon mit Dichtung	462 011 30 462		Siphon with seal	Siphon avec joint
2.2.22	Dichtung Siphon	462 011 30 487		Seal siphon	Joint de siphon
2.2.23	Kondensatschlauch Dm.I 25 x 95 mm	462 011 30 657		Condensate hose	Tuyau d'évacuation condensats
2.2.24	Kondensatschlauch 25 x 1000 mm	400 110 50 217		Condensate hose	Tuyau d'évacuation condensats
2.2.25	Stützrohr für Kondensatschlauch 300 mm	462 011 30 837		Support tube for condensate hose	Tube protection tuyau condensats
2.2.26	Kondensatschlauchmuffe DN 25 75 mm	462 011 30 267		Condensate hose sleeve	Manchon pour tuyau condensats
2.2.27	Nippel R1/2 x DI=15	462 011 30 087		Nipple	Mamelon
2.2.28	Druck/Temperatursensor RPS 0-4 bar mit Kabel – Steckerkabel Druck/Temperatursensor	462 011 30 222 462 011 30 237		Pressure/temperature sensor with cable – plug cable pressure/temperature sensor	Capteur de t° / de débit avec câble – Sable avec fiche pour capteur de t° / de débit
2.2.29	Clip für Druck/Temperatursensor	462 011 30 097		Clip f. pressure/temperature sensor	Clips pour capteur de t° / de débit
2.2.30	Turbulator V-Form	462 111 30 507		Turbulator V form	Turbulateur en forme de V
2.2.31	Dichtungs-Set Wärmetauscher	462 111 30 472		Gasket set heat exchanger	Set de joints pour échangeur
2.2.32	Wartungsdeckel komplett	462 111 30 492		Service cover complete	Trappe d'inspection complète
2.2.33	Druckmeßnippel G 1/8 mit Dichtung	453 001		Pressure test nipple with seal	Mamelon prise mesure avec joint
2.2.34	Stehbolzen M10/ø10 x 60 mm	462 011 30 557		Stay bolt	Tige filetée
2.2.35	Kombi Sechskantmutter M6	412 508		Combi hexagonal nut	Ecrou six pans Kombi
2.2.36	Isolierung-Wärmetauscher vorne	462 111 30 637		Heat exchanger insulation front	Isolation échangeur partie avant
2.2.37	Kondensatablaufhilfe mit Dichtung EPDM	462 111 30 767		Condensate drain aid with seal	Disp. aide évac.condensats + joint
2.2.38	Käfig für Kondensatablaufhilfe	462 111 30 787		Cage for condensate drain aid	Cage pour dispositif d'aide à l'évacuation des condensats

2.2. Wärmecelle / Heat exchanger / Echangeur
WTC-OB 25-35-B

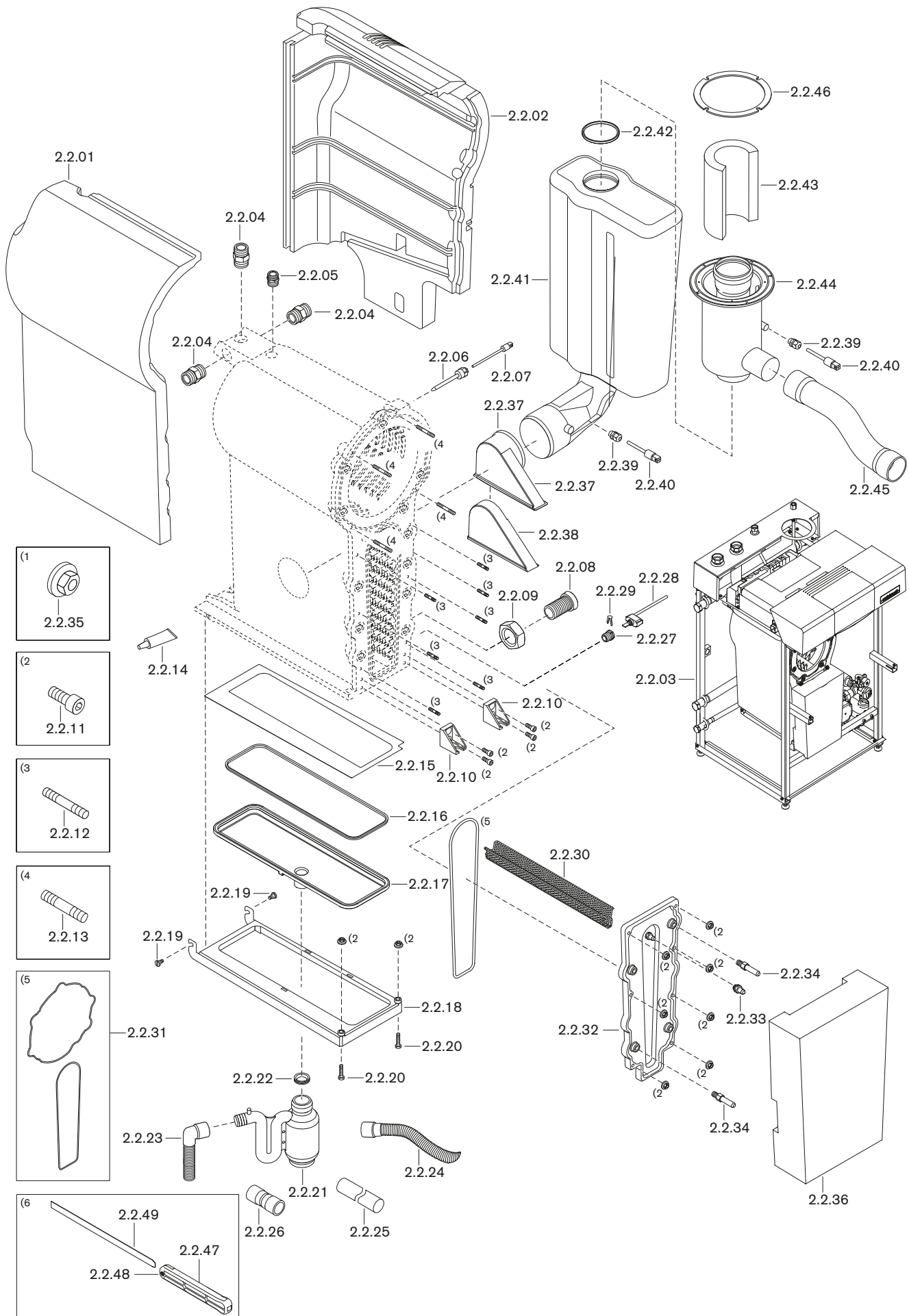

unverbindliche Preisempfehlung

Bild Pict. Photo	Bezeichnung Brenner-Typenreihe Burner serie Type brûleur	Bestell-Nr. Order-No. No de commande	Preis EUR (o. MwSt.)	Designation	Désignation
2.2.	Wärmezelle WTC-OB 25-35-B			Heat exchanger WTC-OB 25-35-B	Echangeur WTC-OB 25-35-B
2.2.39	Verschraubung M12 x 1,5 IP68	730 608		Screwed union	Vis
2.2.40	Temperaturfühler 2 x NTC5k	461 011 30 847		Temperature sensor	Sonde de température
2.2.41	Abgas-Geräuschdämpfer	462 011 31 027		Flue gas sound absorber	Piège à son sur les fumées
2.2.42	Dichtung DN 80	669 252		Seal	Joint
2.2.43	Ansauggeräuschmatte	462 011 31 047		Intake sound mat	Isolation dispositif aspiration d'air
2.2.44	Luftansaugung PP zentrisch DN 80	462 011 31 017		Air intake centric	Aspiration d'air concentrique
2.2.45	Zuluftschlauch DN 60 Formschlauch	462 011 31 037		Air intake hose molded hose	Tuyau d'amenée d'air frais flexible
2.2.46	Flanschdichtung KAS DN 125/80 PP	480 000 10 737		Flange gasket	Joint de bride
	<u>Reinigungswerkzeug WTC-OB 18-35-B</u>			<u>Cleaning tool</u>	<u>Kit de nettoyage</u>
2.2.47	Handgriff Reinigungswerkzeug	481 000 00 677		Handle cleaning tool	Poignée pour outils de nettoyage
2.2.48	Befestigungsteil Reinigungsklinge	481 000 00 687		Fastening cleaning blade	Fixation pour lame de nettoyage
2.2.49	Reinigungsklinge Wärmetauscher 549 mm lang WTC-OB 20-35-B	462 000 00 287		Cleaning blade heat exchanger	Lame de nettoyage pour échangeur

2.3. Wärmecelle / Heat exchanger / Echangeur
WTC-OB 45-A

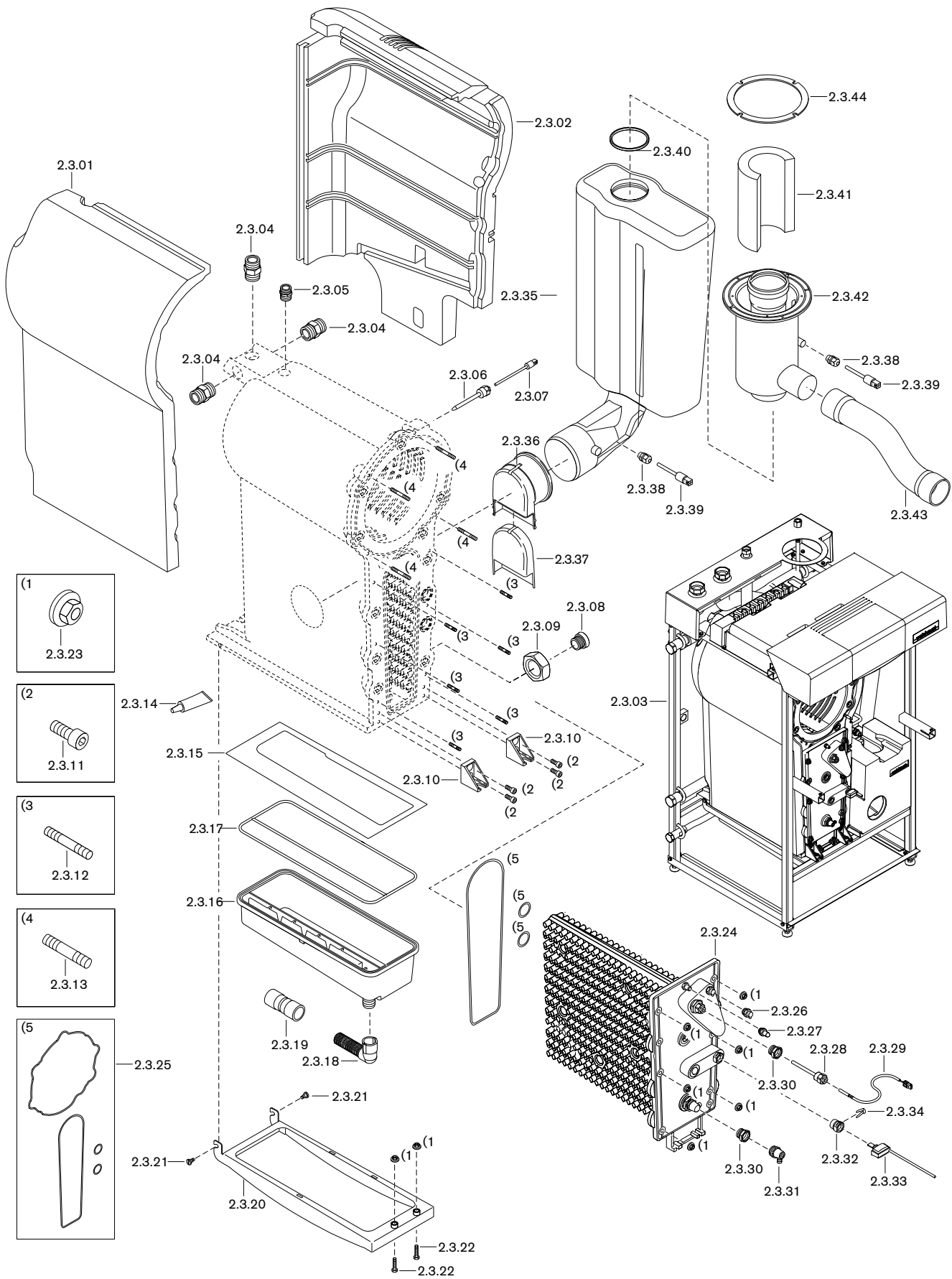

unverbindliche Preisempfehlung

Bild Pict. Photo	Bezeichnung Brenner-Typenreihe Burner serie Type brûleur	Bestell-Nr. Order-No. No de commande	Preis EUR (o. MwSt.)	Designation	Désignation
2.3.	Wärmezelle WTC-OB 45-A			Heat exchanger WTC-OB 45-A	Echangeur WTC-OB 45-A
2.3.01	Isolierung-Wärmetauscher links	462 011 30 117		Heat exchanger insulation left	Isolation gauche corps de chauffe
2.3.02	Isolierung-Wärmetauscher rechts	462 011 30 107		Heat exchanger insulation right	Isolation droite corps de chauffe
2.3.03	Ersatzkessel – WTC-OB 45-A Ausf. H	462 011 00 050		Replacement boiler	Chaudière de remplacement
2.3.04	Doppelnippel R1A x G1A x 50	462 011 30 607		Double nipple	Mamelon
2.3.05	Doppelnippel R3/4 x G3/4	481 011 30 087		Double nipple	Mamelon
2.3.06	Tauchhülse R 1/2	461 011 30 602		Immersion sleeve	Doigt de gant
2.3.07	NTC-Doppelfühler 5k Vorlauf/STB	461 011 40 267		NTC double sensor	Sonde NTC double 5k départ/ sécurité
2.3.08	Anschlussstutzen R1A x 1 1/2	462 011 30 127		Connection piece	Bride de raccordement
2.3.09	Überwurfmutter G 1 1/2 x 42,2 L=19	409 000 04 157		Union nut	Contre écrou
2.3.10	Halter Wärmetauscher	462 011 30 067		Heat exchanger bracket	Etrier de maintien corps de chauffe
2.3.11	Schraube M8 x 20 DIN 912	402 511		Screw	Vis
2.3.12	Stiftschraube M6Fo x 25 FL DIN 835	421 000		Stud screw	Vis
2.3.13	Stiftschraube 8 x 25-A3K DIN 949-B	471 232		Stud screw	Vis
2.3.14	Gleitmittel Centrocerin 50 ml	480 000 06 507		Lubricant	Lubrifiant
2.3.15	Abdeckung WT-Kondensatwanne	462 011 30 757		Cover WT condensate tray	Joint plat entre corps de chauffe et bac à condensats
2.3.16	Kondensatwanne	462 011 30 037		Condensate tray	Goujon fileté
2.3.17	Dichtung für Kondensatwanne	462 011 30 047		Seal for condensate tray	Réceptacle à condensats
2.3.18	Kondensatschlauch Dm.I25 x 1000 mm	462 011 30 207		Condensate hose	Joint pour réceptacle à condensats
2.3.19	Kondensatschlauchmuffe DN 25 75 mm	462 011 30 267		Condensate hose sleeve	Tuyau d'évacuation condensats
2.3.20	Kondensatwannenbügel	462 011 30 722		Condensate tray bracket	Bride pour rac. tuyau condensats
2.3.21	Schraube M6 x 5 DIN 923	403 319		Screw	Vis
2.3.22	Schraube M6 x 35 DIN 933	401 359		Screw	Vis
2.3.23	Kombi Sechskantmutter M6	412 508		Hexagonal nut	Ecrou six pans
2.3.24	Wassertasche – WTC-OB 45	462 011 30 292		Water jacket	Chambre à eau
2.3.25	Dichtungsset Wärmetauscher	462 011 30 242		Seal kit	Kit d'étanchéité
2.3.26	Entleerungsventil G 3/8 mit Absperrung	662 046		Outlet valve	Vanne de purge
2.3.27	Druckmessnippel G 1/8 mit Dichtung	453 001		Pressure test nipple with seal	Mamelon de prise de mesure avec joint
2.3.28	Tauchhülse R 1/2	461 011 30 602		Immersion sleeve	Doigt de gant
2.3.29	NTC-Fühler 5k Wassertasche	462 011 30 177		NTC sensor	Sonde NTC 5k chambre à eau
2.3.30	Nippel R3/4 - G1/2	461 011 30 547		Nipple	Mamelon
2.3.31	Entleerungsventil 1/2 mit Schlauchanschluss	461 011 30 537		Outlet valve	Vanne de purge
2.3.32	Nippel R1/2 x DI=15	462 011 30 087		Nipple	Mamelon
2.3.33	Druck/Temperatursensor RPS 0-4 bar mit Kabel – Steckerkabel Druck/Temperatursensor	462 011 30 222 462 011 30 237		Pressure/temperature sensor plug cable	Capteur de pression/sonde de température
2.3.34	Clip für Druck/Temperatursensor	462 011 30 097		Clip for Pressure/temperature sensor	Clip pour capteur de pression/sonde température
2.3.35	Abgas-Geräuschdämpfer	462 011 31 027		Flue gas sound absorber	Piège à son sur les fumées
2.3.36	Kondensatablaufhilfe mit Dichtung EPDM	462 011 30 767		Condensate drain aid with seal	Piège à son sur les fumées avec joint
2.3.37	Käfig	462 011 30 817		Cage	Renfort pour gouttière

2.3. Wärmезelle / Heat exchanger / Echangeur
WTC-OB 45-A

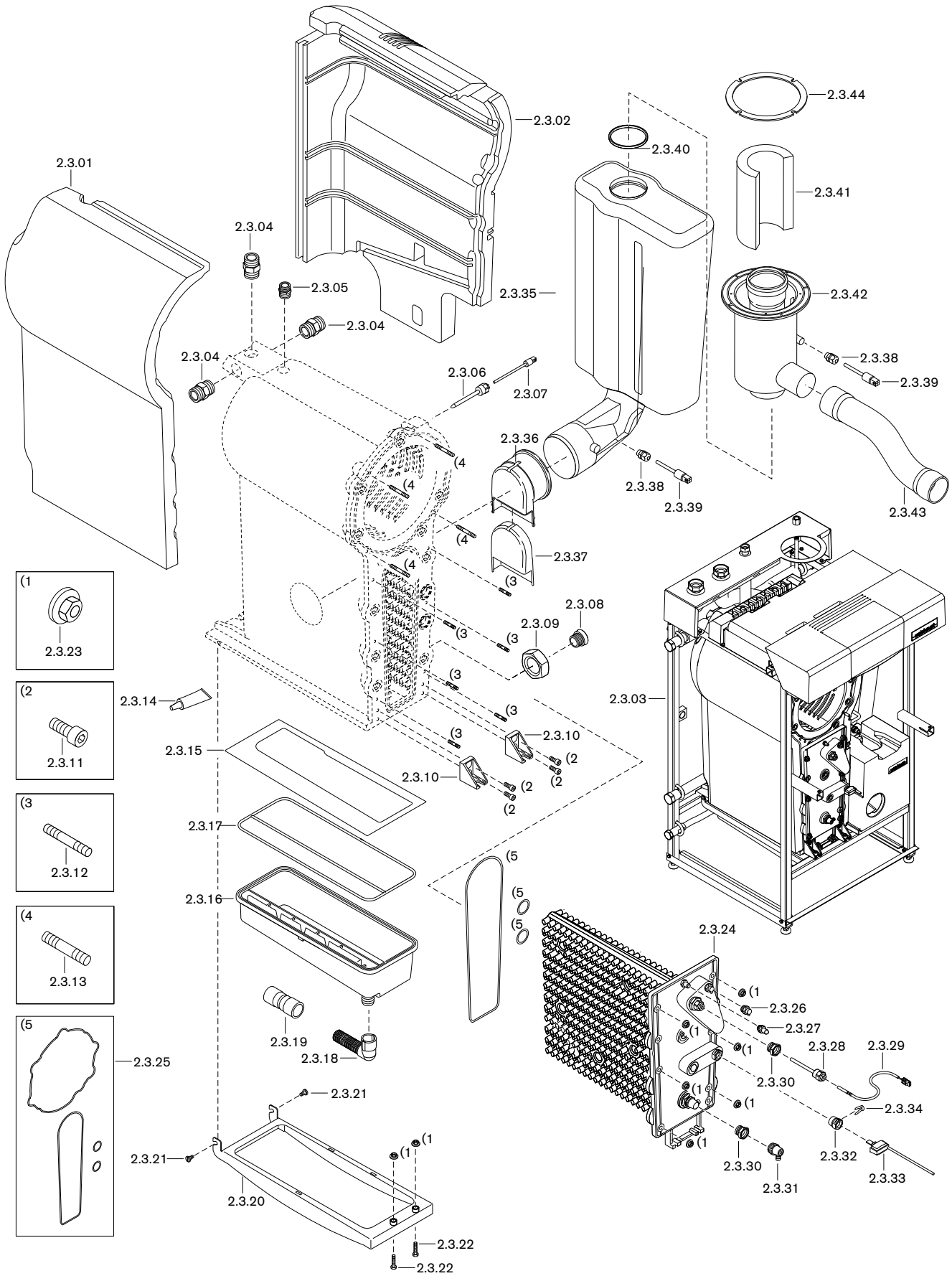

unverbindliche Preisempfehlung

Bild Pict. Photo	Bezeichnung Brenner-Typenreihe Burner serie Type brûleur	Bestell-Nr. Order-No. No de commande	Preis EUR (o. MwSt.)	Designation	Désignation
2.3.	Wärmezelle WTC-OB 45-A			Heat exchanger WTC-OB 45-A	Echangeur WTC-OB 45-A
2.3.38	Verschraubung M12 x 1,5 IP68	730 608		Screwed union	Raccord
2.3.39	Temperaturfühler 2 x NTC5k	461 011 30 847		Temperature sensor	Sonde de température
2.3.40	Dichtung DN 80	669 252		Seal	Joint
2.3.41	Ansauggeräuschmatte	462 011 31 047		Intake sound attenuating mat	Isolation aspiration d'air
2.3.42	Luftansaugung PP zentrisch DN 80	462 011 31 017		Air intake	Aspiration d'air concentrique
2.3.43	Zuluftschlauch DN 60 Formschlauch	462 011 31 037		Air intake hose	Conduite d'amenée d'air coudée
2.3.44	Flanschdichtung KAS DN 125/80 PP	480 000 10 737		Flange gasket	Joint de bride

**3.1. Brenner / Burner / Brûleur
WTC-OB 18-B**

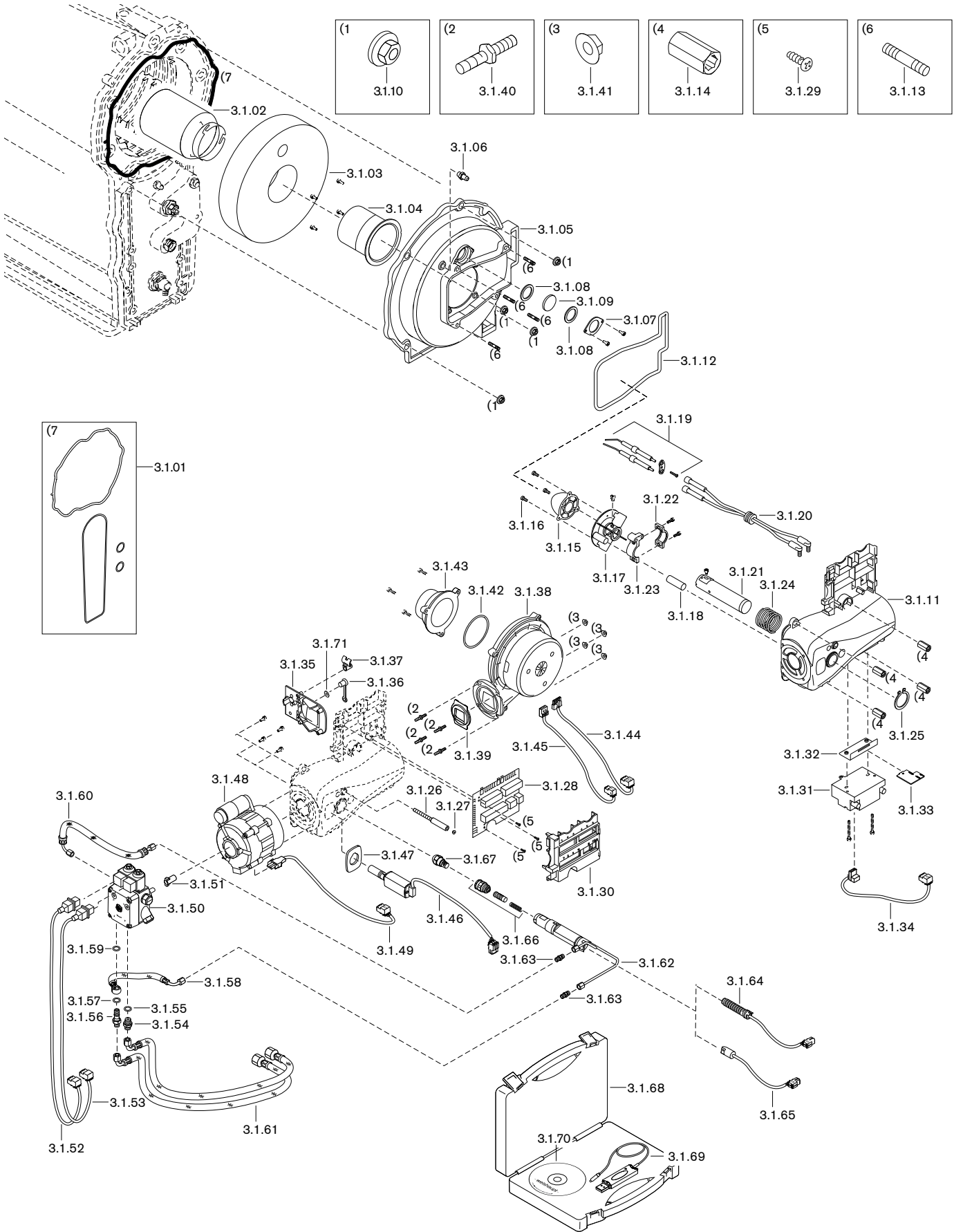

unverbindliche Preisempfehlung

Bild Pict. Photo	Bezeichnung Brenner-Typenreihe Burner serie Type brûleur	Bestell-Nr. Order-No. No de commande	Preis EUR (o. MwSt.)	Designation	Désignation
3.1.	Brenner WTC-OB 18-B			Burner WTC-OB 18-B	Brûleur WTC-OB 18-B
3.1.01	Dichtungssset Wärmetauscher WTC-OB 18-B	462 011 30 472		Seal kit	Kit d'étanchéité
3.1.02	Flammrohr H6 MB 800 WL5 PB	240 050 14 057		Flame tube	Tube de combustion
3.1.03	Isolierung für Kesseltür	246 050 01 127		Insulation for boiler door	Isolation porte foyère
3.1.04	Adapterrohr MB 800B	246 050 14 407		Adapter pipe	Tube d'adaptation
3.1.05	Kesseltür	246 050 01 117		Boiler door	Porte foyère chaudière
3.1.06	Einschraubstutzen R 1/8 GES6	453 017		Adaptor	Mamelon à visser
3.1.07	Schauglashalter	246 050 01 037		View port holder	Etrier de maintien verre de visée
3.1.08	Dichtung Schauglas innen 26 x 35 x 2	481 401 30 117		Gasket	Joint verre de visée intérieur
3.1.09	Schauglas	481 401 30 067		View port	Verre de visée
3.1.10	Scheibenmutter M8	412 512		Washer	Ecrou rondelle
3.1.11	Brennergehäuse MB 800/KLC	246 050 01 137		Burner housing	Carcasse brûleur
3.1.12	Dichtung Brennergehäuse	246 050 01 067		Gasket	Joint carcasse brûleur
3.1.13	Stiftschraube M8Fo x 25 DIN 835	421 070		Stud screw	Goujon fileté
3.1.14	Sechskantmutter M8 x 27	246 050 01 107		Hexagonal nut	Ecrou six pans
3.1.15	Luftdüse D17 MB 817	246 050 14 447		Air nozzle	Diffuseur d'air avec vis de fixation
3.1.16	Schraube M4 x 6 Kombi-Torx-Plus 20IP	409 362		Screw	Vis
3.1.17	Zentrierscheibe MB 800B	246 050 14 142		Centering disc	Disque de centrage
3.1.18	Lichttrophendstück Flammenwächter KLC	246 050 14 417		Optical pipe end piece	Fixation tube de guidage détection de flamme
3.1.19	Zündelektroden-Satz MB 817B	246 050 14 302		Set of ignition electrodes	Set d'électrodes d'allumage
3.1.20	Zündkabel komplett	246 050 11 032		Ignition cable	Câble d'allumage complète
3.1.21	Führungsrohr mit Anschlag	246 050 14 132		Guide tube	Tube de guidage cellule
3.1.22	Stellhebel Oberteil	241 110 10 077		Setting lever top part	Collier de fixation partie supérieure
3.1.23	Stellhebel Unterteil	241 110 10 067		Setting lever bottom part	Collier de fixation partie inférieure
3.1.24	Druckfeder	490 239		Compression spring	Ressort
3.1.25	Sicherungsring DIN 471 A28 x 1,5	435 402		Circlip	Bague sécurité
3.1.26	Anzeigebolzen M6 x 90	241 110 10 097		Indicating bolt	Indicateur
3.1.27	Stopfen 5,25	241 110 10 087		Stopper	Bouchon
3.1.28	Leiterplatte	246 050 12 112		Circuit board	Platine
3.1.29	Schraube PT KA30 x 10 H	409 367		Screw	Vis
3.1.30	Deckel Steckerkonsole	246 050 12 017		Cover plug console	Capot de boîtier de raccordement
3.1.31	Zündgerät EBI 4 HPM	461 011 30 767		Ignition unit	Allumeur
3.1.32	Halblech Zündgerät EBI	246 050 11 017		Fixing plate ignition unit	Plaque de fixation allumeur EBI
3.1.33	Einstellehre MB 800B / MB 900B	246 050 00 062		Setting gauge	Gabarit
3.1.34	Steckerkabel Nr.6 Zündgerät	246 050 12 062		Plug cable	Connecteur N° 6 - allumeur
3.1.35	Luftklappendurchgang	246 050 02 017		Air damper passage	Passage de volet d'air
3.1.36	Schutzkappe DN6	232 300 01 047		Protective cap	Capuchon
3.1.37	Befestigungsbinder	794 110		Cable ties	Fixation
3.1.38	Radialventilator mit EC-Motor	652 252		Centrifugal fan w. EC motor	Ventilateur radial avec moteur EC
3.1.39	Dichtung Gebläse/Brennergehäuse	246 050 01 077		Gasket fan/burner housing	Joint ventilateur/carcasse brûleur
3.1.40	Gewindebolzen M4 x 10 SW8 Remform 4 x 12	420 821		Threaded bolt	Tige filetée
3.1.41	Scheibenmutter M4 A2K	412 511		Washer nut	Ecrou rondelle
3.1.42	O-Ring 63 x 3,0 NBR70 DIN ISO 3601	445 163		O ring	Joint torique
3.1.43	Ansaugstutzen	246 050 02 027		Intake nipple	Volute d'aspiration

**3.1. Brenner / Burner / Brûleur
WTC-OB 18-B**

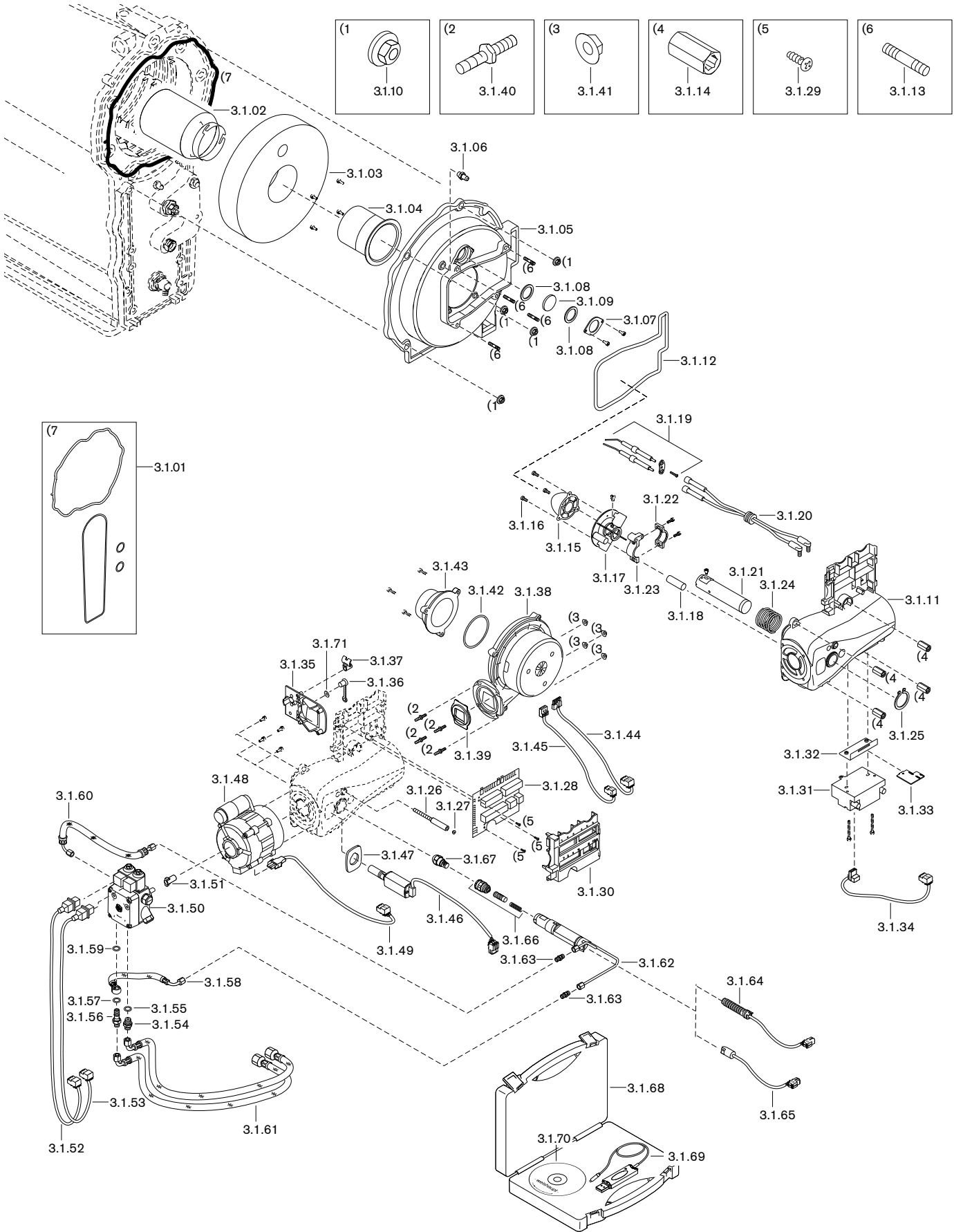

unverbindliche Preisempfehlung

Bild Pict. Photo	Bezeichnung Brenner-Typenreihe Burner serie Type brûleur	Bestell-Nr. Order-No. No de commande	Preis EUR (o. MwSt.)	Designation	Désignation
3.1.	Brenner WTC-OB 18-B			Burner WTC-OB 18-B	Brûleur WTC-OB 18-B
3.1.44	Steckerkabel Nr.1 Gebläse/Netz	246 050 12 012		Plug cable	Cellule de flamme N° 1 QRC1A
3.1.45	Steckerkabel Nr.10 Gebläse PWM/Hall	246 050 12 082		Plug cable	Connecteur N°10 ventil PWM/Hal
3.1.46	Flammenwächter Nr.11 KLC 2002	246 050 12 182		Flame sensor	Surveillance de flamme
3.1.47	Dichtung KLC-Fühler	246 050 12 077		Seal	Joint
3.1.48	Motor ECK02/H-2/1P 230V 50Hz 40W PB mit Kondensator – Kondensator-Set 3,0 µF 420V	652 099 713 472		Motor with Compensator – Condenser set	Moteur avec condensateur – Set condensateur
3.1.49	Steckerkabel Nr.5 Pumpenmotor	246 050 12 052		Plug cable	Connecteur n° 5 - moteur pompe
3.1.50	Pumpe AT2 V 20D L6413 4P0700 – Magnetspule T80 Suntec 220-240V 50-60Hz – Filtersatz mit Deckeldichtung	601 918 604 495 601 107		Pump Solenoid coil Filter set w. cover seal	Pompe – bobine électromagnétique – élément filtrant avec joint de couvercle
3.1.51	Steckkupplung	652 135		Plug coupling	Accouplement
3.1.52	Steckerkabel Nr.4 Magnetventil 1	246 050 12 042		Plug cable	Connecteur n° 4 - Electrovanne fioul 1
3.1.53	Steckerkabel Nr.3 Magnetventil 2	246 050 12 032		Plug cable	Connecteur n° 3 - Electrovanne fioul 2
3.1.54	Verschraubung XGE06-LLR G1/8 A	452 291		Screwed union	Raccord à visser
3.1.55	Dichtring A10 x 13,5 x 1 DIN 7603 Cu	440 027		Sealing ring	Joint
3.1.56	Schwenkschraube G1/8 / M10 x 1	241 110 06 057		Swivel screw	Vis coudée
3.1.57	Dichtring 10 x 14 x 1,5 DIN 7603 Cu	440 034		Sealing ring	Joint
3.1.58	Druckschlauch DN 4 Lecköl	491 247		Pressure hose	Flexible
3.1.59	Dichtring A10 x 14 x 4,0 DIN 7603 Cu	440 037		Sealing ring	Joint
3.1.60	Druckschlauch DN4 286 mm VL	491 246		Pressure hose	Flexible
3.1.61	Ölschlauch DN4 900 mm	462 011 30 667		Oil hose	Flexible fioul
3.1.62	Düsenkörper mit Ölleitung	246 050 10 012		Nozzle body	Ligne de gicleur avec conduite fioul
3.1.63	Verschraubung XG 04-LL	452 020		Screwed union	Raccord à visser
3.1.64	Wärmetauscher mit Stecker Nr.2	246 050 12 142		Heat exchanger	Cartouche chauffante
3.1.65	Temperaturschalter 55°C mit Stecker Nr.9	246 050 12 072		Temperature switch	Thermostat
3.1.66	Düsenabschluss-Set	240 050 10 012		Nozzle shut off set	Set d'obturation gicleur
3.1.67	Düse 0,30 GPH 80°SR Danfoss	602 198		Nozzle	Gicleur
3.1.68	Servicepaket PC-Tool für Flammenwächter	900 121 83		Service pack PC-Tool for flame sensor	Pack Service Outil PC pour surveil- lance de flamme
3.1.69	USB-Ausleseeinheit für Flammenwächter	900 121 81		USB read-out unit for flame sensor	Clé USB pour surveillance de flamme
3.1.70	PC-Tool Software für Flammenwächter	900 121 82		PC-Tool Software for flame sensor	Interface PC pour surveillance de flamme
3.1.71	Federmutter 6 x 20	412 506		Spring nut	Ecrou ressort
3.1.72	Ersatzbrenner WL5-POB-H purflam – für WTC-OB 18-B mit Luftdüse 1.17 (ohne Bild)	246 050 71		Replacement burner for WTC-OB 18 with air nozzle 1.17 B (without picture)	Brûleur de remplacement pour WTC-OB 18 avec dif. air 1.17 B (sans image)

3.2. Brenner / Burner / Brûleur

WTC-OB 25-35-B/45-A ab Seriennummer / from serial number / à partir du n° de série 9168000

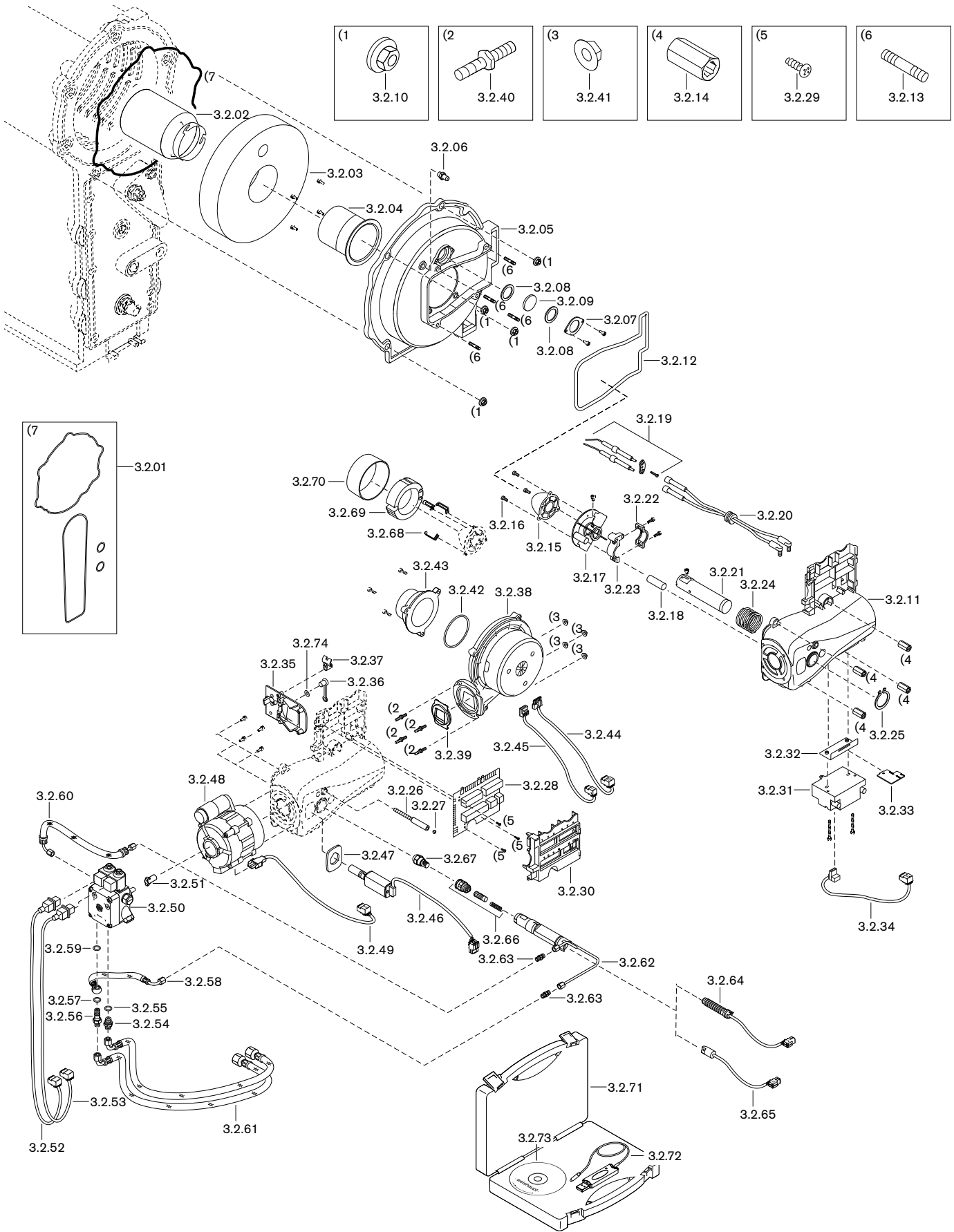

unverbindliche Preisempfehlung

Bild Pict. Photo	Bezeichnung Brenner-Typenreihe Burner serie Type brûleur	Bestell-Nr. Order-No. No de commande	Preis EUR (o. MwSt.)	Designation	Désignation
3.2.	Brenner WTC-OB 25-35-B/45-A ab Seriennummer 9168000			Burner WTC-OB 25-35-B/45-A from serial number 9168000	Brûleur WTC-OB 25-35-B/45-A à partir du n° de série 9168000
3.2.01	Dichtungsset Wärmetauscher 25-35-B 45-A	462 011 30 472 462 011 30 242		Seal kit	Kit d'étanchéité
3.2.02	Flammrohr - MB 800 (WTC-OB 25) - MB 800B (WTC-OB 30/35) - MB 900 (WTC-OB 45)	240 050 14 057 246 050 14 467 246 050 14 437		Flame tube	Tube de combustion
3.2.03	Isolierung für Kesseltür - WTC-OB 25 ... 35 - WTC-OB 45	246 050 01 027 246 050 01 087		Insulation for boiler door	Isolation porte foyer
3.2.04	Adapterrohr - MB 800B (WTC-OB 25) - MB 800B (WTC-OB 30/35) - MB 900B (WTC-OB 45)	246 050 14 157 246 050 14 367 246 050 14 177		Adapter pipe	Tube d'adaptation
3.2.05	Kesseltür	246 050 01 017		Boiler door	Porte foyer chaudière
3.2.06	Einschraubstutzen R 1/8 GES6	453 017		Adaptor	Mamelon à visser
3.2.07	Schauglashalter	246 050 01 037		View port holder	Etrier de maintien verre de visée
3.2.08	Dichtung Schauglas innen 26 x 35 x 2	481 401 30 117		Gasket	Joint verre de visée intérieur
3.2.09	Schauglas	481 401 30 067		View port	Verre de visée
3.2.10	Scheibenmutter M8	412 512		Washer	Ecrou rondelle
3.2.11	Brennergehäuse - WTC-OB 25 ... 35 - WTC-OB 45	246 050 01 137 246 050 01 147		Burner housing	Carcasse brûleur
3.2.12	Dichtung Brennergehäuse	246 050 01 067		Gasket	Joint carcasse brûleur
3.2.13	Stiftschraube M8Fo x 25 DIN 835	421 070		Grub screw	Goujon fileté
3.2.14	Sechskantmutter M8 x 27	246 050 01 107		Hexagonal nut	Ecrou six pans
3.2.15	Luftdüse - D19 MB 819 (WTC-OB 25) - D22 MB 822 (WTC-OB 30) - D23 MB 823 (WTC-OB 35) - D25 MB 925 (WTC-OB 45)	246 050 14 267 246 050 14 377 246 050 14 287 246 050 14 227		Air nozzle	Diffuseur d'air
3.2.16	Schraube M4 x 6 Kombi-Torx-Plus 20IP	409 362		Screw	Vis
3.2.17	Zentrierscheibe - MB 800B (WTC-OB 25 ... 35) - MB 900B (WTC-OB 45)	246 050 14 142 246 050 14 212		Centering disc	Disque de centrage
3.2.18	Lichttrodendstück Flammenwächter KLC	246 050 14 417		Optical pipe end piece	Fixation tube de guidage détection de flamme
3.2.19	Zündelektroden-Satz - MB 819B (WTC-OB 25) - MB 925B (WTC-OB 30/35/45)	246 050 14 302 246 050 14 322		Set of ignition electrodes	Set d'électrodes d'allumage
3.2.20	Zündkabel komplett	246 050 11 032		Ignition cable	Câble d'allumage complète
3.2.21	Führungsrohr mit Anschlag	246 050 14 132		Guide tube	Tube de guidage cellule
3.2.22	Stellhebel Oberteil	241 110 10 077		Setting lever top part	Collier de fixation partie supérieure
3.2.23	Stellhebel Unterteil	241 110 10 067		Setting lever bottom part	Collier de fixation partie inférieure
3.2.24	Druckfeder	490 239		Compression spring	Ressort
3.2.25	Sicherungsring DIN 471 A28 x 1,5	435 402		Circlip	Bague sécurité
3.2.26	Anzeigebolzen M6 x 90	241 110 10 097		Indicating bolt	Indicateur
3.2.27	Stopfen 5,25	241 110 10 087		Stopper	Bouchon
3.2.28	Leiterplatte	246 050 12 112		Circuit board	Platine
3.2.29	Schraube PT KA30 x 10 H	409 367		Screw	Vis
3.2.30	Deckel Steckerkonsole	246 050 12 017		Cover plug console	Capot de boîtier de raccordement
3.2.31	Zündgerät EBI 4 HPM	461 011 30 767		Ignition unit	Allumeur
3.2.32	Halteblech Zündgerät EBI	246 050 11 017		Fixing plate ignition unit EBI	Plaque de fixation allumeur EBI
3.2.33	Einstelllehre MB 800B / MB 900B	246 050 00 062		Setting gauge	Gabarit
3.2.34	Steckerkabel Nr.6 Zündgerät	246 050 12 062		Plug cable	Connecteur N° 6 - allumeur
3.2.35	Luftklappendurchgang	246 050 02 017		Air damper passage	Passage de volet d'air
3.2.36	Schutzkappe DN6	232 300 01 047		Protective cap	Capuchon
3.2.37	Befestigungsbinder	794 110		Cable ties	Fixation
3.2.38	Radialventilator mit EC-Motor	652 252		Centrifugal fan w. EC motor	Ventilateur radial avec moteur EC

3.2. Brenner / Burner / Brûleur

WTC-OB 25-35-B/45-A ab Seriennummer / from serial number / à partir du n° de série 9168000

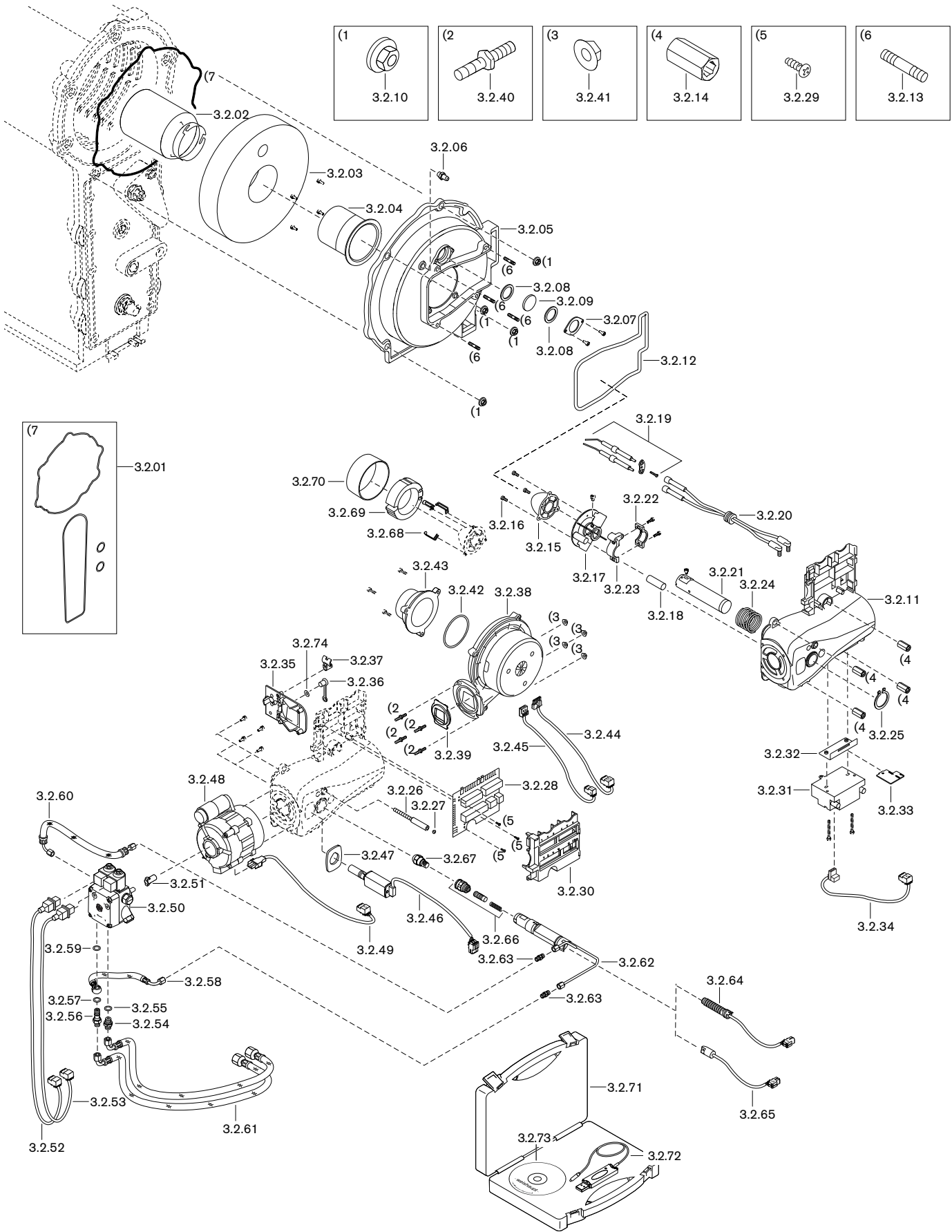

unverbindliche Preisempfehlung

Bild Pict. Photo	Bezeichnung Brenner-Typenreihe Burner serie Type brûleur	Bestell-Nr. Order-No. No de commande	Preis EUR (o. MwSt.)	Designation	Désignation
3.2.	Brenner WTC-OB 25-35-B/45-A ab Seriennummer 9168000			Burner WTC-OB 25-35-B/45-A from serial number 9168000	Brûleur WTC-OB 25-35-B/45-A à partir du n° de série 9168000
3.2.39	Dichtung Gebläse/Brennergehäuse	246 050 01 077		Gasket fan/burner housing	Joint ventilateur/carcasse brûleur
3.2.40	Gewindebolzen M4 x 10 SW8 Remform 4 x 12	420 821		Threaded bolt	Tige filetée
3.2.41	Scheibenmutter M4 A2K	412 511		Washer	Ecrou rondelle
3.2.42	O-Ring 63 x 3,0 NBR70 DIN ISO 3601	445 163		O ring	Joint torique
3.2.43	Ansaugstutzen	246 050 02 027		Intake nipple	Volute d'aspiration
3.2.44	Steckerkabel Nr.1 Gebläse/Netz	246 050 12 012		Plug cable	Cellule de flamme N° 1 QRC1A
3.2.45	Steckerkabel Nr.10 Gebläse PWM/Hall	246 050 12 082		Plug cable	Connecteur n° 10 - ventilateur PWM/Hall
3.2.46	Flammenwächter Nr.11 KLC 2002	246 050 12 182		Flame sensor	Surveillance de flamme
3.2.47	Dichtung KLC-Fühler	246 050 12 077		Seal	Joint
3.2.48	Motor ECK02/H-2/1 P 230V 50Hz 40W PB mit Kondensator - Kondensator-Set 3,0; 420V WTC-OB 25-35-B Motor ECK02/H-2P 230V 50Hz 75W PA mit Kondensator - Kondensator-Set 4,0 uF 420V WTC-OB 45-A	652 099 713 472 652 098 713 473		Motor with compensator - Condenser set Motor with compensator - Condenser set	Moteur avec condensateur - Set condensateur Moteur avec condensateur - Set condensateur
3.2.49	Steckerkabel Nr.5 Pumpenmotor	246 050 12 052		Plug cable	Connecteur n° 5 - moteur pompe
3.2.50	Pumpe AT2 V 20D 9675, Düsenausgang rechts WTC-OB 25-35-B AT2 V 45D 9615, Düsenausgang rechts WTC-OB 45-A - Magnetspule T80 Suntec 220-240V 50-60Hz - Filtersatz mit Deckeldichtung	601 918 601 805 604 495 601 107		Pump Nozzle outlet right Nozzle outlet right Solenoid coil Filter set w. cover seal	Pompe sortie gicleur à droite sortie gicleur à droite - bobine électromagnétique - élément filtrant avec joint de couverture
3.2.51	Steckkupplung	652 135		Plug coupling	Accouplement
3.2.52	Steckerkabel Nr.4 Magnetventil 1	246 050 12 042		Plug cable	Connecteur n° 4 - Electrovanne fioul 1
3.2.53	Steckerkabel Nr.3 Magnetventil 2	246 050 12 032		Plug cable	Connecteur n° 3 - Electrovanne fioul 2
3.2.54	Verschraubung XGE06-LLR G1/8 A	452 291		Screwed union	Raccord
3.2.55	Dichtring A10 x 13,5 x 1 DIN 7603 Cu	440 027		Sealing ring	Joint
3.2.56	Schwenkschraube G1/8 / M10 x 1	241 110 06 057		Swivel screw	Vis coudée
3.2.57	Dichtring 10 x 14 x 1,5 DIN 7603 Cu	440 034		Sealing ring	Joint
3.2.58	Druckschlauch DN 4 Lecköl	491 247		Pressure hose	Flexible
3.2.59	Dichtring A10 x 14 x 4,0 DIN 7603 Cu	440 037		Sealing ring	Joint
3.2.60	Druckschlauch DN4 286 mm VL	491 246		Pressure hose	Flexible
3.2.61	Ölschlauch DN4 900 mm	462 011 30 667		Oil hose	Flexible fioul
3.2.62	Düsenkopf komplett 25-35-B Düsenkörper mit Ölleitung 45-A	246 050 10 022 246 050 10 012		Nozzle head complete Nozzle body with oil line	Tête de gicleur complète Ligne de gicleur avec conduite fioul
3.2.63	Verschraubung XG 04-LL	452 020		Screwed union	Raccord
3.2.64	Wärmetauscher mit Stecker Nr.2	246 050 12 142		Heat exchanger	Cartouche chauffante
3.2.65	Temperaturschalter 55°C mit Stecker Nr.9	246 050 12 072		Temperature switch	Thermostat
3.2.66	Düsenabschluss-Set	240 050 10 012		Nozzle shut off set	Set d'obturation gicleur
3.2.67	Düse - 0,40 GPH 80°SR Danfoss (WTC-OB 25) - 0,50 GPH 80°SR Danfoss (WTC-OB 30) - 0,55 GPH 80°SR Danfoss (WTC-OB 35) - 0,65 GPH 80°SF Fluidics (WTC-OB 45)	602 130 602 132 602 133 602 753		Nozzle	Gicleur
3.2.68	Klammer für Isolierung (nur WTC-OB 45)	245 050 14 417		Clamp for insulation	Clips pour isolation
3.2.69	Isoliereinsatz für Luftdüse (nur WTC-OB 45)	246 050 14 117		Insulation insert for vent nozzle	Dispositif d'isolation pour diffuseur
3.2.70	Schutzring Isoliereinsatz (nur WTC-OB 45)	246 050 14 197		Guard ring insulation insert	Rondelle de protection isolation
3.2.71	Servicepaket PC-Tool für Flammenwächter	900 121 83		Service pack PC-Tool for flame sensor	Pack Service Outil PC pour surveil- lance de flamme
3.2.72	USB-Ausleseinheit für Flammenwächter	900 121 81		USB read-out unit for flame sensor	Clé USB pour surveillance de flamme
3.2.73	PC-Tool Software für Flammenwächter	900 121 82		PC-Tool Software for flame sensor	Interface PC pour surveillance de flamme
3.2.75	Ersatzbrenner WL5-POB-H purflam (ohne Bild) - für WTC-OB 25-B mit Luftdüse 1.19 B - für WTC-OB 30-B mit Luftdüse 1.22 B - für WTC-OB 35-B mit Luftdüse 1.23 B - für WTC-OB 45-A mit Luftdüse 2.25 B2	246 050 73 246 050 74 246 050 75 246 050 30		Replacement burner (without picture) for WTC-OB 25-B with air nozzle 1.19 B for WTC-OB 30-B with air nozzle 1.22 B for WTC-OB 35-B with air nozzle 1.23 B for WTC-OB 45-A with air nozzle 2.25 B2	Brûleur remplace. (sans image) pour WTC-OB 25-B avec dif. air 1.19 B pour WTC-OB 30-B avec dif. air 1.22 B pour WTC-OB 35-B avec dif. air 1.23 B pour WTC-OB 45-A avec dif. air 2.25 B2

**4.1. Armaturen / Fittings / Accessoires de raccordement
WTC-OB 18-B**

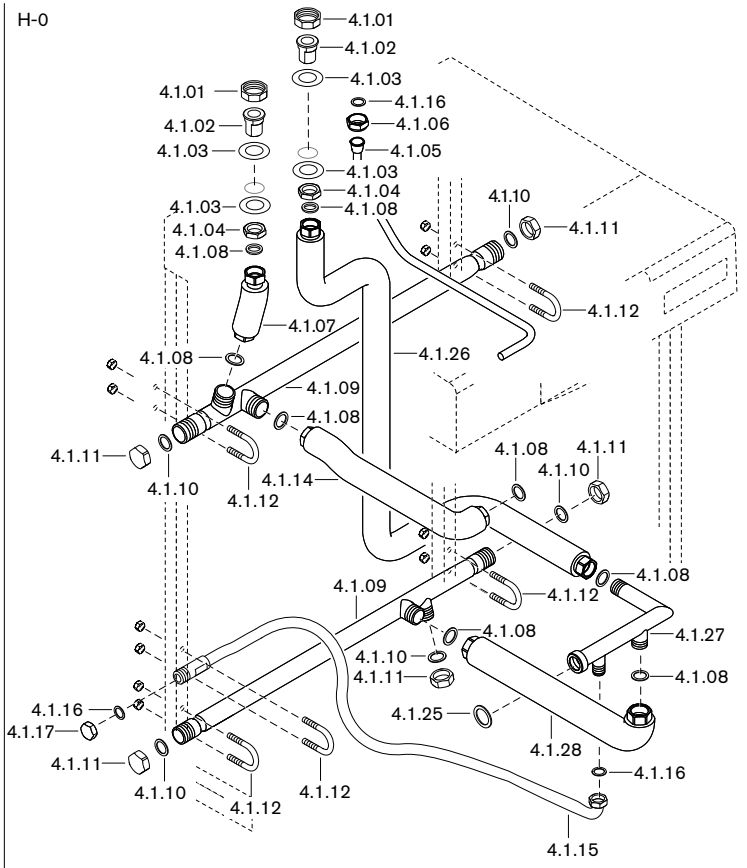
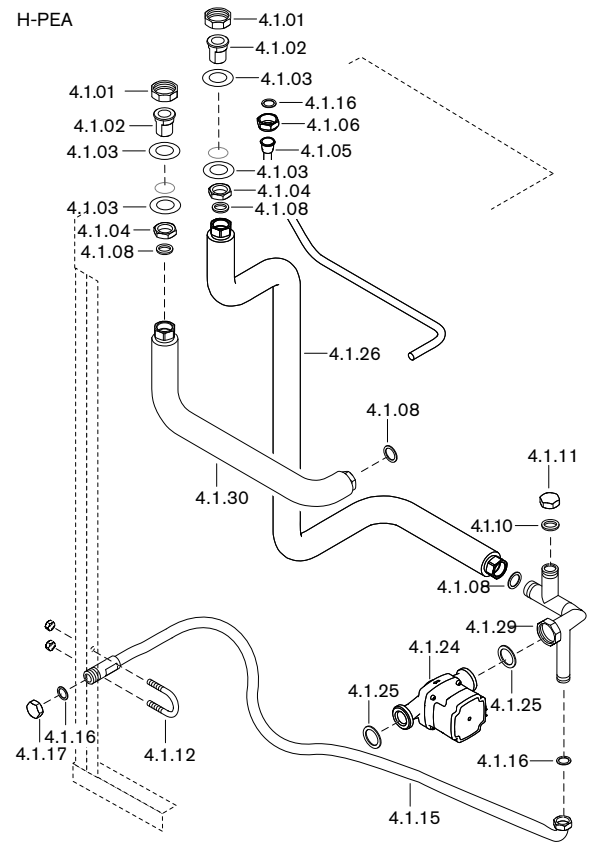
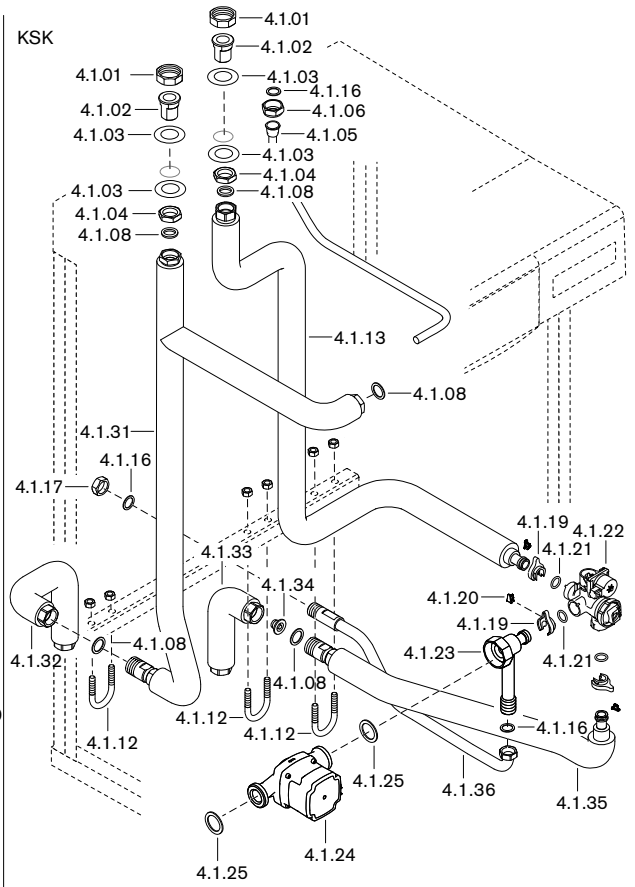
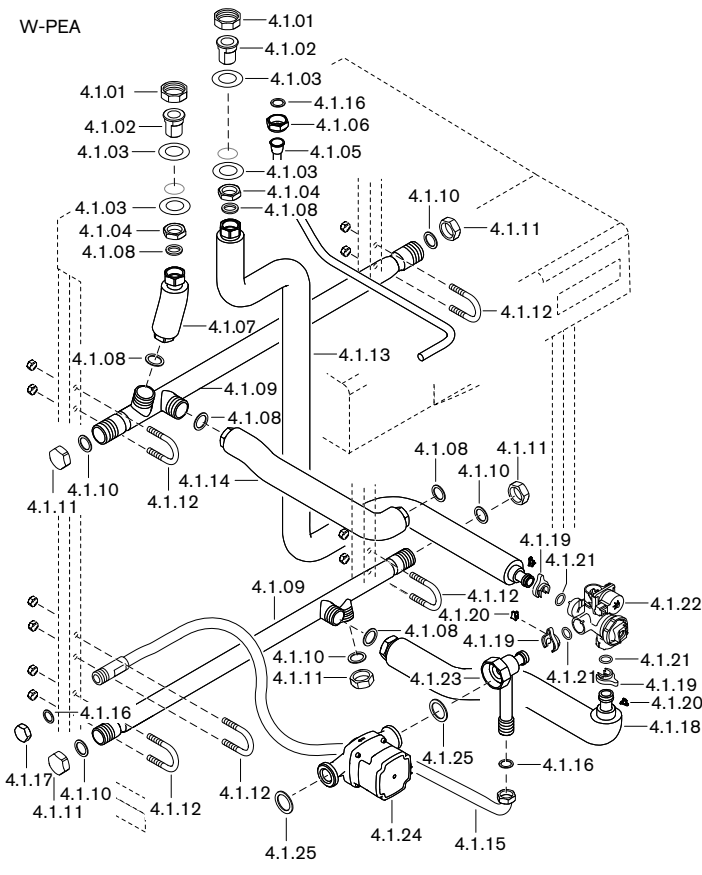

unverbindliche Preisempfehlung

Bild Pict. Photo	Bezeichnung Brenner-Typenreihe Burner serie Type brûleur	Bestell-Nr. Order-No. No de commande	Preis EUR (o. MwSt.)	Designation	Désignation
4.1.	Armaturen WTC-OB 18-B			Fittings WTC-OB 18-B	Accessoires raccord. WTC-OB 18-B
4.1.01	Überwurfmutter G1 1/2 x 42,2	409 000 04 157		Union nut	Contre-écrou
4.1.02	Anschlussstutzen G1A x 1 1/2	462 011 40 027		Connection piece	Bride de raccordement
4.1.03	Scheibe Dm.34l x Dm.60A x 3	462 011 02 287		Washer	Rondelle
4.1.04	Mutter G1	462 011 02 267		Nut	Ecrou
4.1.05	Anschlussrohr G3/4 Kleinverteiler	462 011 40 147		Connection pipe	Tube de raccordement
4.1.06	Überwurfmutter G3/4 x 19	481 011 30 207		Union nut	Contre-écrou
4.1.07	Anschlussrohr G1 VL-Heizung Ausf. H-O / W	462 011 40 177		Connection pipe	Tube de raccordement
4.1.08	Dichtung 23 x 30 x 3 DIN EN 1514-1	441 055		Seal	Vis
4.1.09	Anschlussrohr WW 4 x G1A Ausf. H-O / W	462 011 40 092		Connection pipe	Tube de raccordement
4.1.10	Dichtung 22 x 30 x 2 (1") AFM 34/2	409 000 21 127		Seal	Vis
4.1.11	Abschlusskappe G1	409 000 12 307		Connection cap	Bouchon obturateur
4.1.12	Bügel M10 Wasseranschluss 38 NW25	462 012 40 157		Clamp	Fixation raccords
4.1.13	Anschlussrohr G1 RL-Heizung Ausf. W	462 012 40 207		Connection pipe	Tube de raccordement
4.1.14	Anschlussrohr G1 VL-Wärmetauscher	462 011 40 187		Connection pipe	Tube de raccordement
4.1.15	Anschlussrohr AD G 3/4A x G 3/4I	462 011 40 117		Connection pipe	Tube de raccordement
4.1.16	Dichtung 17 x 24 x 2 (3/4") AFM-34/2	409 000 21 107		Seal	Vis
4.1.17	Abschlusskappe G 3/4	409 000 04 107		Connection cap	Bouchon obturateur
4.1.18	Anschlussrohr G1 x RL-Hydro WW Ausf. W	462 012 40 217		Connection pipe	Tube de raccordement
4.1.19	Bajonett Clip D18	462 012 40 067		Bayonet clip	Baïonnette Clips
4.1.20	Bajonett-Sicherung	462 012 40 077		Bayonet fuse	Fusible baïonnette
4.1.21	O-Ring 17 x 4 -N-EPDM 70 DIN 3771	445 150		O ring	Joint torique
4.1.22	3-Wege Umschaltventil Kvs 4,4 - Stellmotor Saia UBK	462 012 40 042 462 012 40 057		3 way change-over valve - actuator Saia UBK	Vanne directionnelle 3 voies - servomoteur Saia UBK
4.1.23	Rücklaufanschluss G1 1/2Fl. x G3/4A Ausf. W	462 012 40 062		Return connection	Raccord retour
4.1.24	Umwälzpumpe UPM3 25-75 mit Kabel und Dichtungen - Anschlusskabel 370 mm - Steuerkabel 350 mm	462 411 40 072 462 411 40 017 462 411 40 027		Circulation pump with gasket and cable Connection cable Control cable	Circulateur avec joints et le câble Câble de raccordement Câble de commande
4.1.25	Dichtung 32 x 44 x 2 AFM 39/2 hellgrau	441 058		Seal	Vis
4.1.26	Anschlussrohr G1 RL-Heizung Ausf. H / H-O	462 011 40 167		Connection pipe	Tube de raccordement
4.1.27	Pumpenersatzrohr G1 1/2A x G3/4A x G1A	462 011 40 102		Pump replacement pipe	Tube remplacement pompe
4.1.28	Anschlussrohr G1 RL-WW Ausf. H-O	462 011 40 197		Connection pipe	Tube de raccordement
4.1.29	Rücklaufanschluss G1 1/2Fl. x G3/4A x G1A	462 011 40 032		Return connection	Raccord retour
4.1.30	Anschlussrohr G1 VL-Heizung Ausf. H	462 011 40 157		Connection pipe	Tube de raccordement
4.1.31	Anschlussrohr G1I x G1I x G1A VL-WW Ausf. KSK	462 015 40 187		Connection pipe	Tube de raccordement
4.1.32	Verbindungsrohr G1 VL-WW Ausf. KSK	462 015 40 177		Connection pipe	Tube de connexion
4.1.33	Verbindungsrohr G1 RL-WW Ausf. KSK	462 015 40 167		Connection pipe	Tube de connexion
4.1.34	Schwerkraftbremse SKB FO 015 (1")	409 000 13 107		Gravity brake	Clapet anti-thermosiphon
4.1.35	Anschlussrohr G1 RL-WW Ausf. KSK	462 015 40 197		Connection pipe	Tube de raccordement
4.1.36	Anschlussrohr AD G3/4A x G3/4I Ausf. KSK	462 015 40 207		Connection pipe	Tube de raccordement

4.2. Armaturen / Fittings / Accessoires de raccordement
WTC-OB 25-35-B/45-A

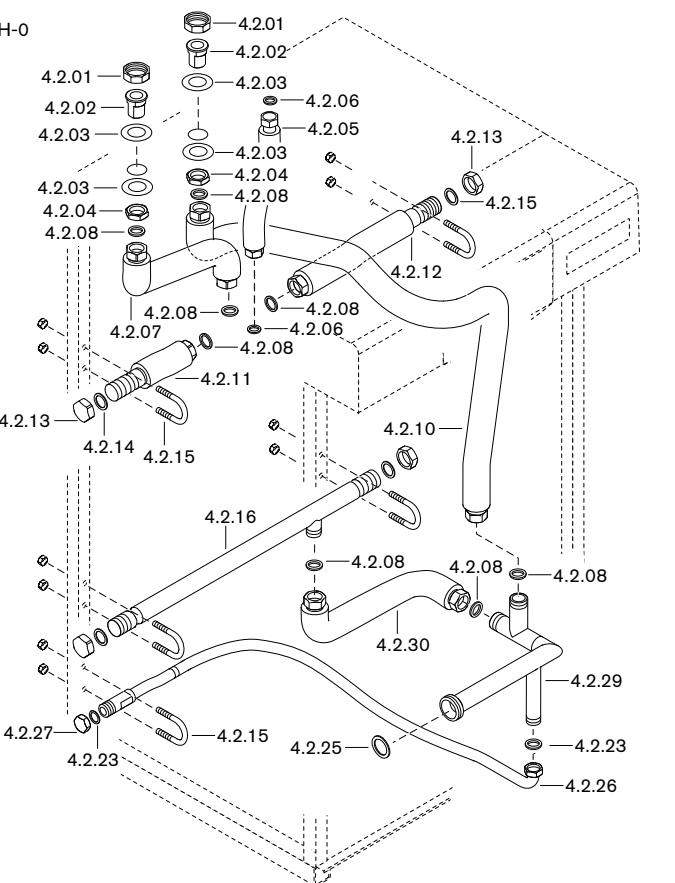
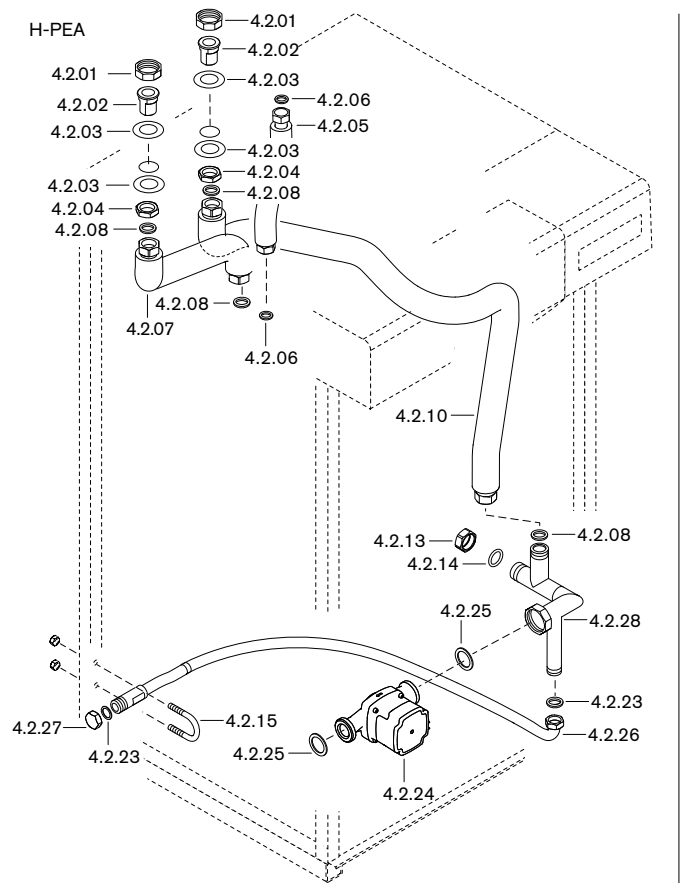
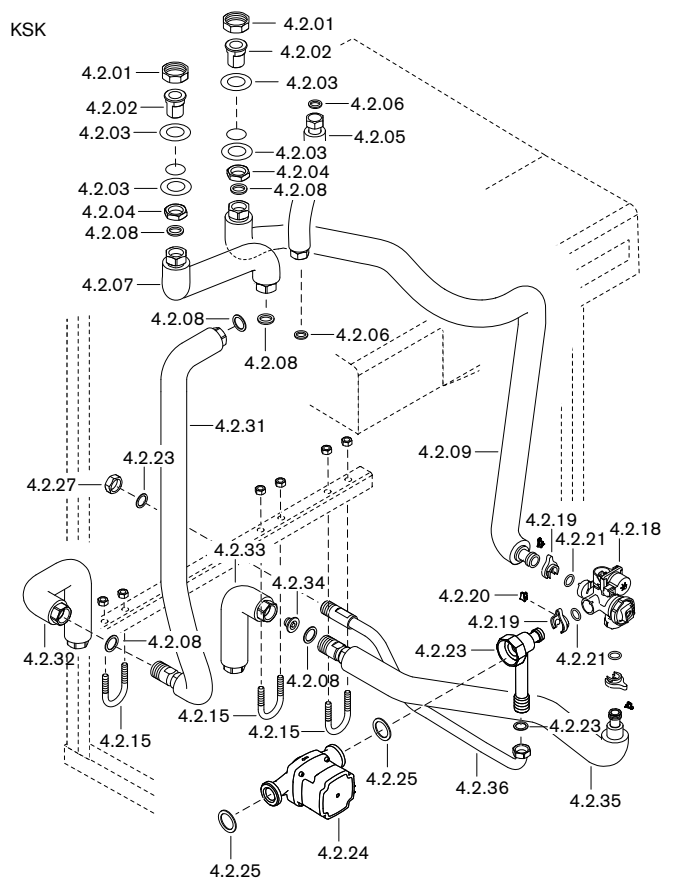
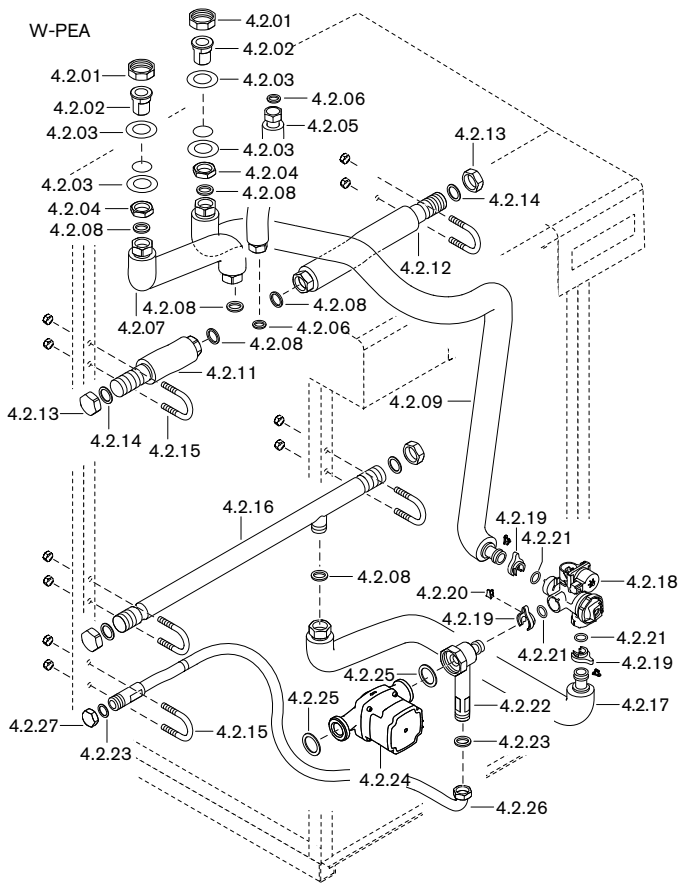

unverbindliche Preisempfehlung

Bild Pict. Photo	Bezeichnung Brenner-Typenreihe Burner serie Type brûleur	Bestell-Nr. Order-No. No de commande	Preis EUR (o. MwSt.)	Designation	Désignation
4.2.	Armaturen WTC-OB 25-35-B/45-A			Fittings WTC-OB 25-35-B/45-A	Accessoires raccord. WTC-OB 25-35-B/45-A
4.2.01	Überwurfmutter G1 1/2 x 42,2	409 000 04 157		Union nut	Contre-écrou
4.2.02	Anschlussstutzen G1A x 1 1/2	462 011 40 027		Connection piece	Bride de raccordement
4.2.03	Scheibe Dm.34l x Dm.60A x 3	462 011 02 287		Washer	Rondelle
4.2.04	Mutter G1	462 011 02 267		Nut	Ecrou
4.2.05	Anschlussrohr G3/4 Kleinverteiler	462 011 40 067		Connection pipe	Tube de raccordement
4.2.06	Dichtung 17 x 24 x 2 (3/4") AFM-34/2	409 000 21 107		Seal	Vis
4.2.07	Anschlussrohr G1 VL-Heizung	462 011 40 097		Connection pipe	Tube de raccordement
4.2.08	Dichtung 23 x 30 x 3 DIN EN 1514-1	441 055		Seal	Vis
4.2.09	Anschlussrohr G1 RL-Heizung Ausf. W	462 012 40 107		Connection pipe	Tube de raccordement
4.2.10	Anschlussrohr G1 RL-Heizung Ausf. H-O / H	462 011 40 107		Connection pipe	Tube de raccordement
4.2.11	Anschlussrohr G1 x G1A VL-WW kurz Ausf. H-O / W	462 012 40 137		Connection pipe	Tube de raccordement
4.2.12	Anschlussrohr G1 x G1A VL-WW lang Ausf. H-O / W	462 012 40 147		Connection pipe	Tube de raccordement
4.2.13	Abschlusskappe G1	409 000 12 307		Connection cap	Bouchon obturateur
4.2.14	Dichtung 22 x 30 x 2 (1")	409 000 21 127		Seal	Vis
4.2.15	Bügel Wasseranschluss 38 NW25	462 012 40 157		Clamp	Fixation raccords
4.2.16	Anschlussrohr G1A x G1A RL-WW Ausf. H-O / W	462 012 40 127		Connection pipe	Tube de raccordement
4.2.17	Anschlussrohr G1 x RL-Hydro WW Ausf. W	462 012 40 117		Connection pipe	Tube de raccordement
4.2.18	3-Wege Umschaltventil Kvs 4,4 – Stellmotor Saia UBK	462 012 40 042 462 012 40 057		3 way change-over valve – actuator Saia UBK	Vanne directionnelle 3 voies – servomoteur Saia UBK
4.2.19	Bajonett Clip D18	462 012 40 067		Bayonet clip	Baïonnette Clips
4.2.20	Bajonett-Sicherung	462 012 40 077		Bayonet fuse	Fusible baïonnette
4.2.21	O-Ring 17 x 4 -N-EPDM 70 DIN 3771	445 150		O ring	Joint torique
4.2.22	Rücklaufanschluss Ausf. W	462 012 40 062		Return connection	Raccord retour
4.2.23	Dichtung 17 x 24 x 2 (3/4") AFM-34/2	409 000 21 107		Seal	Vis
4.2.24	Umwälzpumpe UPM3 25-75 mit Kabel und Dichtungen – Anschlusskabel 370 mm – Steuerkabel 350 mm	462 411 40 072 462 411 40 017 462 411 40 027		Circulation pump with gasket and cable Connection cable Control cable	Circulateur avec joints et le câble Câble de raccordement Câble de commande
4.2.25	Dichtung 32 x 44 x 2 AFM 39/2 hellgrau	441 058		Seal	Vis
4.2.26	Anschlussrohr AD G3/4A x G3/4	462 011 40 117		Connection pipe	Tube de raccordement
4.2.27	Abschlusskappe G3/4	409 000 04 107		Connection cap	Bouchon obturateur
4.2.28	Rücklaufanschluss Ausf. H	462 011 40 032		Return connection	Raccord retour
4.2.29	Rücklaufanschluss Ausf. H-O	462 011 40 042		Return connection	Raccord retour
4.2.30	Anschlussrohr Rücklauf G3/4 Ausf. H-O	462 011 40 127		Connection pipe	Tube de raccordement
4.2.31	Anschlussrohr G1l x G1A VL-WW Ausf. KSK	462 015 40 147		Connection pipe	Tube de raccordement
4.2.32	Verbindungsrohr G1 VL-WW Ausf. KSK	462 015 40 177		Connection pipe	Tube de connexion
4.2.33	Verbindungsrohr G1 RL-WW Ausf. KSK	462 015 40 167		Connection pipe	Tube de connexion
4.2.34	Schwerkraftbremse SKB FO 015 (1")	409 000 13 107		Gravity brake	Clapet anti-thermosiphon
4.2.35	Anschlussrohr G1 RL-WW Ausf. KSK	462 015 40 117		Connection pipe	Tube de raccordement
4.2.36	Anschlussrohr AD G3/4A x G3/4l Ausf. KSK	462 015 40 137		Connection pipe	Tube de raccordement

**5.1. Ölführende Armaturen /
Oil carrying fittings /
Accessoires d'alimentation fioul
WTC-OB 18-B**

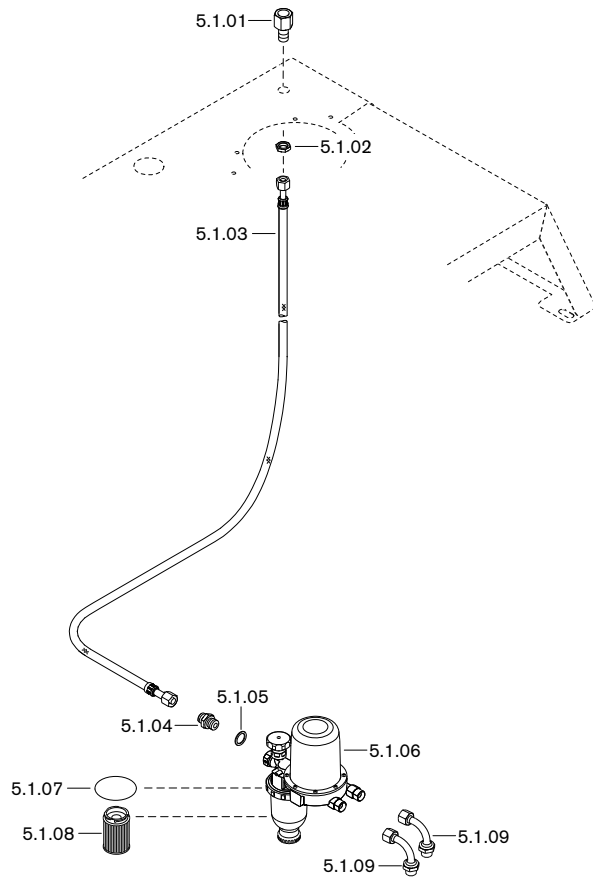

**5.2. Ölführende Armaturen /
Oil carrying fittings /
Accessoires d'alimentation fioul
WTC-OB 25-35-B/45-A**

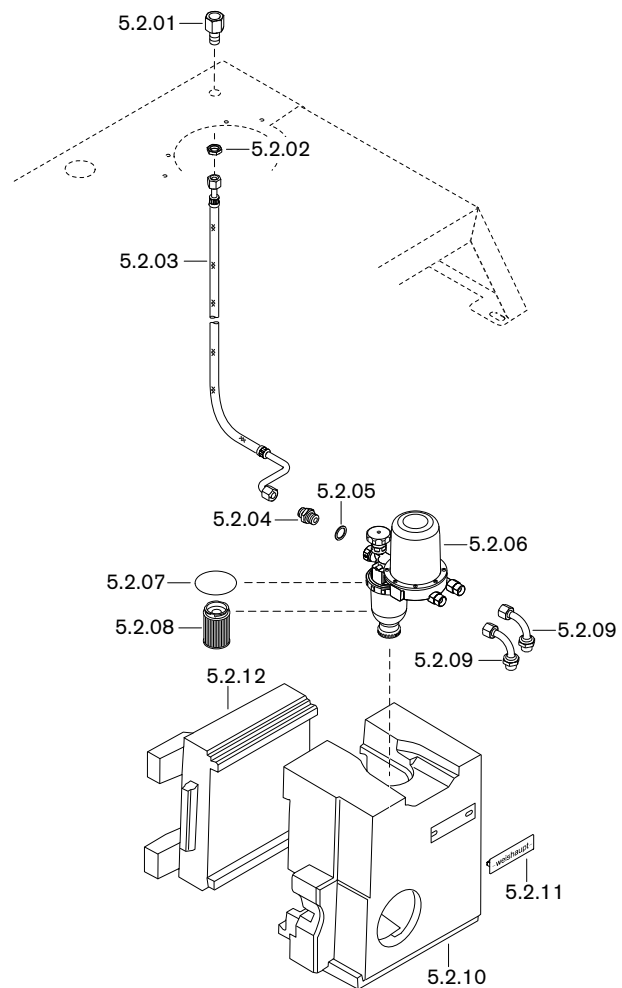

unverbindliche Preisempfehlung

Bild Pict. Photo	Bezeichnung Brenner-Typenreihe Burner serie Type brûleur	Bestell-Nr. Order-No. No de commande	Preis EUR (o. MwSt.)	Designation	Désignation
5.1.	Ölführende Armaturen WTC-OB 18-B			Oil carrying fittings WTC-OB 18-A	Accessoires d'alimentation fioul WTC-OB 18-A
5.1.01	Verschraubung G3/8I-L8 x M14 x 1,5 x 47	462 011 30 157		Screwed union	Raccord à visser
5.1.02	Sechskantmutter BM14 x 1,5 DIN 439	411 701		Hexagonal nut	Ecrou six pans
5.1.03	Ölschlauch DN4 1300 mm diffusionsdicht	462 011 30 687		Oil hose	Flexible fioul
5.1.04	Verschraubung XGE 10-LR G 3/8-A	452 277		Screwed union	Raccord à visser
5.1.05	Dichtring A17 x 23 x 1,5 DIN 7603 Cu	440 059		Sealing ring	Joint
5.1.06	Ölfilter-Entlüfter-Kombination	462 011 30 382		Oil filter-vent valve combination	Filtre fioul avec séparateur d'air
5.1.07	O-Ring 54 x 3	493 384		O ring	Joint torique
5.1.08	Filtereinsatz Typ MS-5 20 ... 35 µm	462 011 30 797		Filter insert	Élément filtrant
5.1.09	Rohrbogen DN 8 G 3/8 x G 3/8	453 201		Pipe elbow	Coude
5.2.	Ölführende Armaturen WTC-OB 25-35-B/45-A			Oil carrying fittings WTC-OB 25-35-B/45-A	Accessoires d'alimentation fioul WTC-OB 25-35-B/45-A
5.2.01	Verschraubung G3/8I-L8 x M14 x 1,5 x 47	462 011 30 157		Screwed union	Raccord à visser
5.2.02	Sechskantmutter BM14 x 1,5 DIN 439	411 701		Hexagonal nut	Ecrou six pans
5.2.03	Ölschlauch DN4 1000 mm diffusionsdicht	462 011 30 677		Oil hose	Flexible fioul
5.2.04	Verschraubung 24-SDSX-L10-G $\frac{3}{8}$ A-ST-CH60	452 277		Screwed union	Raccord à visser
5.2.05	Dichtring A17 x 23 x 1,5 DIN 7603 Cu	440 059		Sealing ring	Joint
5.2.06	Ölfilter-Entlüfter-Kombination	462 011 30 382		Oil filter-vent valve combination	Filtre fioul avec séparateur d'air
5.2.07	O-Ring 54 x 3	493 384		O ring	Joint torique
5.2.08	Filtereinsatz Typ MS-5 20 ... 35 µm	462 011 30 797		Filter insert	Élément filtrant
5.2.09	Rohrbogen DN 8 G 3/8 x G 3/8	453 201		Pipe elbow	Coude
5.2.10	Isolierung Hydrobloc Vorderteil WTC-OB 25-35-B WTC-OB 45-A	462 111 30 647 462 011 40 077		Insulation	Isolation
5.2.11	Firmenschild -weishaupt- Gr.2	793 814		Name plate	Autocollant -weishaupt-
5.2.12	Isolierung Hydrobloc Rückwand WTC-OB 45-A	462 011 40 087		Insulation	Isolation

6. Regelung / Control / Régulation
WTC-OB 18-B, 25-35-B/45-A

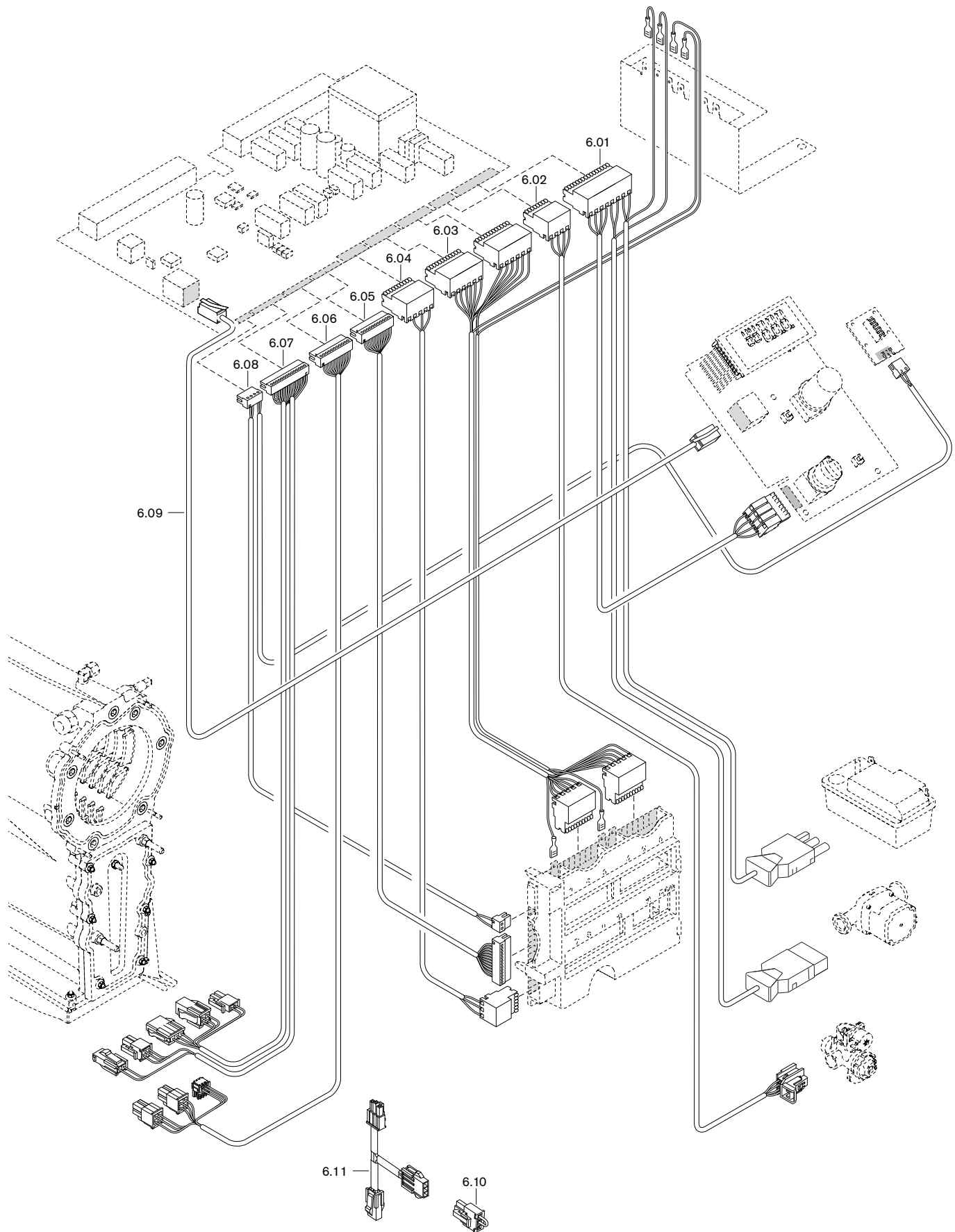

unverbindliche Preisempfehlung

Bild Pict. Photo	Bezeichnung Brenner-Typenreihe Burner serie Type brûleur	Bestell-Nr. Order-No. No de commande	Preis EUR (o. MwSt)	Designation	Désignation
6.	Regelung WTC-OB 18-B, 25-35-B/45-A			Control WTC-OB 18-B, 25-35-B/45-A	Régulation WTC-OB 18-B, 25-35-B/45-A
6.01	Steckerkabel Kessel-Netzspannung	462 111 22 192		Plug cable boiler-mains voltage	Câble d'alimentation chaudière
6.02	Steckerkabel 3-Wege-Umschaltventil	462 012 22 182		Plug cable 3 way change-over valve	Câble d'alimentation vanne 3 voies
6.03	Steckerkabel Brenner-Netzspannung	462 011 22 232		Plug cable burner-mains voltage	Câble d'alimentation brûleur
6.04	Steckerkabel QRC	462 011 22 262		Plug cable QRC	Câble d'alimentation QRC
6.05	Steckerkabel Brenner-Kleinspannung	462 011 22 272		Plug cable burner - low voltage	Câble d'alimentation basse tension brûleur
6.06	Steckerkabel Kessel-Kleinspannung 1	462 011 22 282		Plug cable boiler - low voltage 1	Câble d'alimentation basse tension chaudière 1
6.07	Steckerkabel Kessel-Kleinspannung 2	462 111 22 292		Plug cable boiler - low voltage 2	Câble d'alimentation basse tension chaudière 2
6.08	Steckerkabel Bus-Verbindungen	462 011 22 322		Plug cable Bus - connections	Câble d'alimentation Bus
6.09	Patchkabel RJ45 FTP 1,0 m grau CAT5e	462 011 22 332		Patch cable	Câble patch RJ45 FTP 1,0 m gris CAT5e
6.10	Brückenstecker Alarm-Kondensatthebeanlage	462 011 22 312		Bridging plug	Fiche shunt pour alarme pompe de relevage
6.11	Adapterkabel Niveauschalter (nur für WTC-OB 18-B)	462 011 22 117		Adapter cable level switch (only for WTC-OB 18-B)	Câble adaptation contacteur niveau (uniqu. pour WTC-OB 18-B)

7. Basis- und Aqua-Anschlussgruppen / Basis and Aqua connection manifolds / Groupes de raccordement de base

Basisanschlussgruppe / Basic connection manifold / Groupe de raccordement de base
WHB 6.0

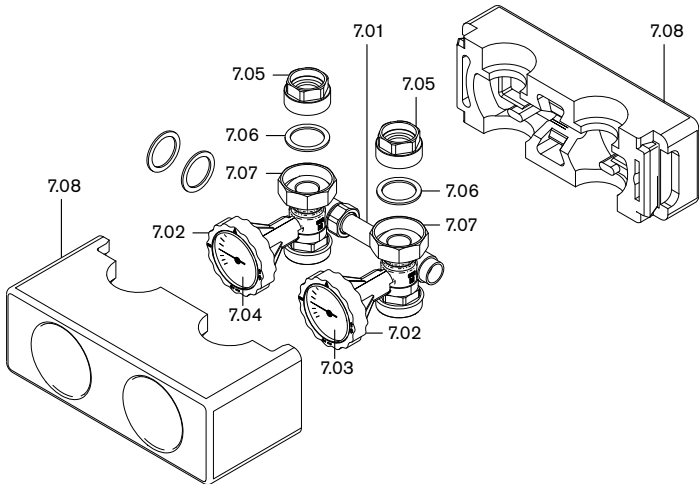

Aqua-Anschlussgruppe / Aqua connection assembly / Groupe de raccordement ECS
WHI con-aqua 15-7

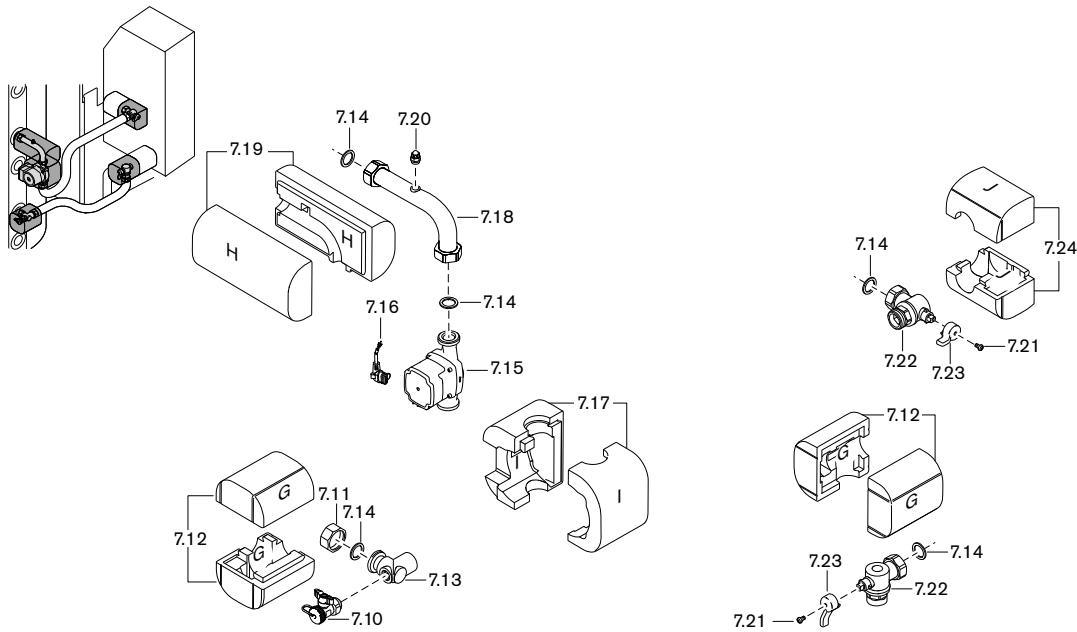

Aqua-Anschlussgruppe / Aqua connection assembly / Groupe de raccordement ECS
WHA-0

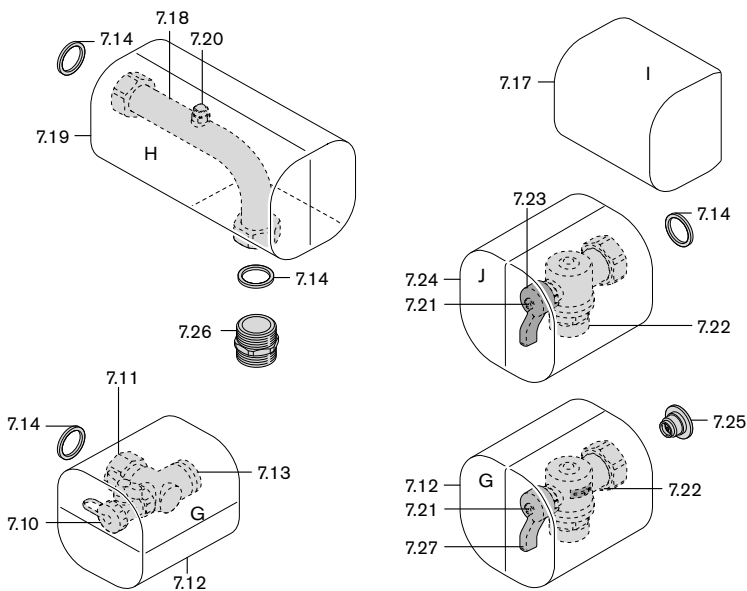

unverbindliche Preisempfehlung

Bild Pict. Photo	Bezeichnung Brenner-Typenreihe Burner serie Type brûleur	Bestell-Nr. Order-No. No de commande	Preis EUR (o. MwSt)	Designation	Désignation
7.	Basis- und Aqua-Anschlussgruppen			Basic and Aqua-connection manifold	Groupes raccord. de base
	<u>Basisanschlussgruppe WHB 6.0</u>			<u>Basic conn. manifold</u>	<u>Groupe de raccordement de base</u>
7.01	Kugelhahn VL-RL vormontiert	409 000 14 032		Ball valve Sup/ret premounted	Robinets dép./ret. prémonté
7.02	Thermogriff schwarz	409 000 14 037		Handle black	Poignée noire
7.03	Thermometer blau 0-120 Cel NG63	409 000 14 047		Thermometer blue	Thermomètre bleu
7.04	Thermometer rot 0-120 Cel NG63	409 000 14 057		Thermometer red	Thermomètre rouge
7.05	Einschraubteil G11 x SW37 x G 1 1/2A	409 000 14 087		Insert	Raccord à visser
7.06	Dichtung 32 x 44 x 2 (1 1/2") AFM-34/2	409 000 21 147		Gasket	Joint
7.07	Überwurfmutter G1 1/2 x 42 L=18	409 000 14 077		Union nut	Contre-écrou
7.08	Wärmedämmschale komplett WHB 6.0	409 000 14 117		Insulation complete	Coquille isolante complète
	<u>Aqua-Anschlussgruppen WHI con-aqua 15-7, WHA-0</u>			<u>Aqua connection manifold</u>	<u>Groupe de raccordement ECS</u>
7.10	Füll- und Entleerhahn G 1/2	409 000 04 297		Inlet and outlet tap	Robinet vidange et remplissage
7.11	Überwurfmutter G1 x 28,6 L=18	480 000 07 407		Union nut	Contre-écrou
7.12	Isolierschale WHA-Winkel Eckkugelhahn G	409 000 12 207		Insulation WHA-elbow ball valve G	Coquille isolante coude-WHA robinet coudé
7.13	Winkel G1A x G1FL x G1/2I	409 000 12 217		Elbow	Coude
7.14	Dichtung 30 x 22 x 2 (1") AFM-34/2	409 000 21 127		Gasket	Joint
7.15	Umwälzpumpe UPM3 Auto L 15-70 130	409 000 21 112		Circulation pump	Circulateur
7.16	Anschlusskabel Superseal 3 x 0,75 2000 mm lang (WHI con-aqua 15-7)	480 020 03 247		Connection cable	Câble de raccordement
7.17	Isolierschale WHA-Pumpe I (WHI con-aqua 15-7) WHA-Rohr (WHA-0)	409 000 12 227 409 000 12 247		Insulation	Coquille isolante
7.18	Rohrbogen G1 x G1 x G1/8I WHI con-aqua 15-7 mit Schwerkraftbremse WHA-0	409 000 12 237 409 000 12 837		Pipe elbow with gravity break	Tube coudé avec clapet anti-thermosiphon
7.19	Isolierschale WHA-Rohr H WHI con-aqua 15-7	409 000 12 247		Insulation WHA-pipe H	Coquille isolante tube-WHA H
7.20	Entlüfter 1/8	409 000 12 267		Vent valve	Dégazeur
7.21	Schraube M 5 x 10 DIN 7985 4.8 Z	403 206		Screw	Vis
7.22	Eckkugelhahn G11 x G1A	409 000 12 257		Ball valve	Robinet coudé
7.23	Kugelhahngriff rot 97	409 000 04 357		Ball valve handle red	Poignée de vanne rouge
7.24	Isolierschale WHA-Winkel Eckkugelhahn J	409 000 12 287		Insulation WHA- elbow ball valve J	Coquille isolante coude-WHA robinet coudé
7.25	Schwerkraftbremse WHA-0	409 000 13 107		Gravity break (no picture)	Clapet anti-thermosiphon
7.26	Doppelnippel G1A x 33 (WHA-0)	409 000 04 387		Double nipple	Mamelon
7.27	Kugelhahngriff blau 97 (WHA-0)	409 000 04 367		Ball valve handle blue	Poignée de vanne bleue

**8. Kleinverteiler-Set und Füll- und Entleerhahn, Speicherladung Einstrang /
 Distributor and expansion vessel set, storage loading single pipe /
 Groupe de sécurité Set vase d'expansion, Charge ECS monotube**

Kleinverteiler-Set / Distributor set / Groupe de sécurité chaudière

Füll- und Entleerhahn / Expansion vessel set / vase d'expansion

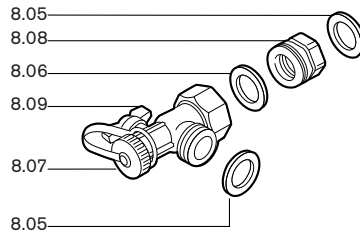
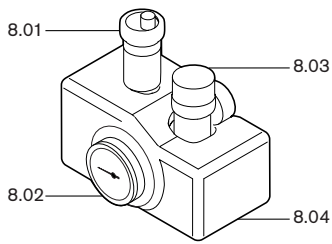

Speicherladung Einstrang / Storage loading single pipe / Charge ECS monotube
 WHI con-aqua 25-7 #1

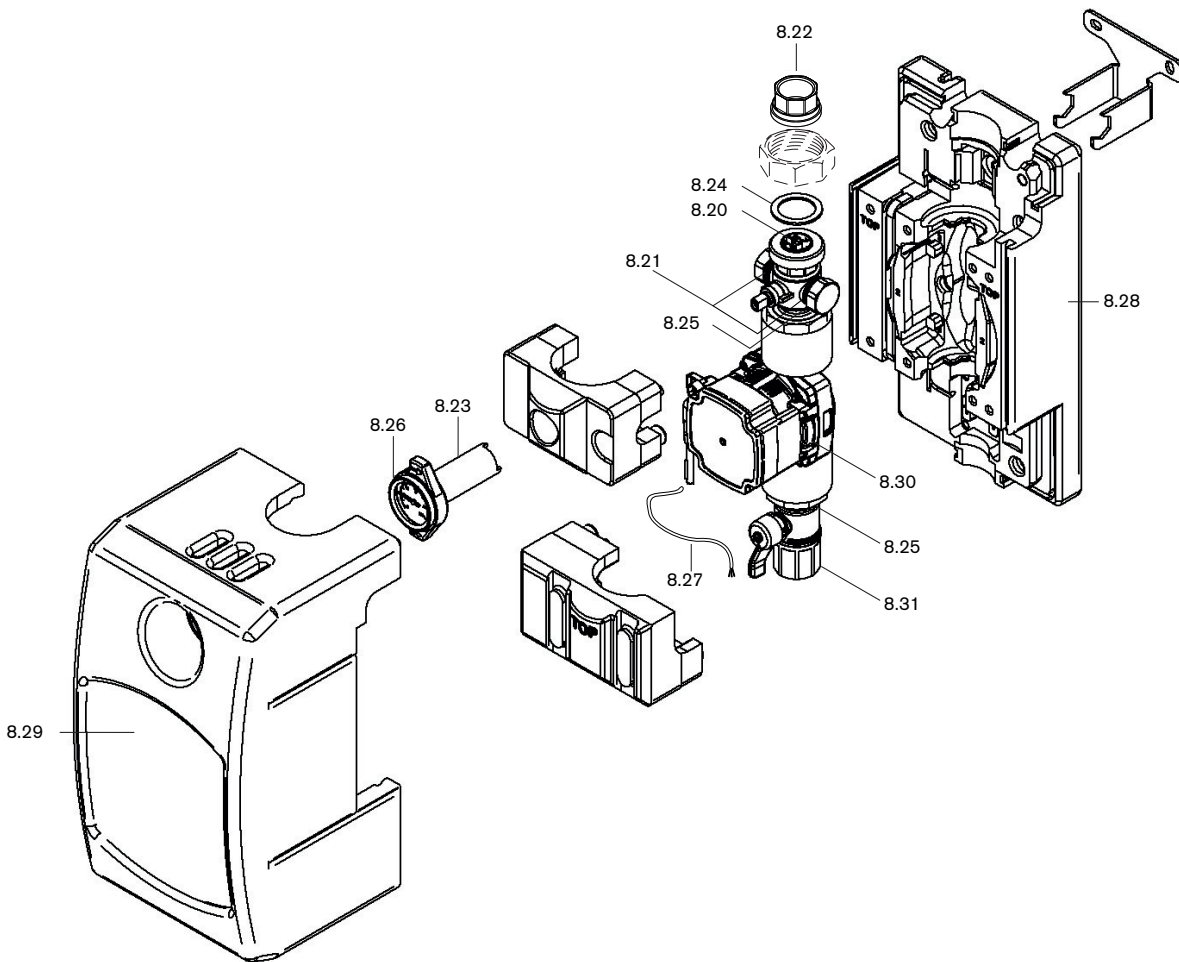

Kondensatschlauch-Verlängerung / Condensate hose extension / Prolongation tuyau condensats

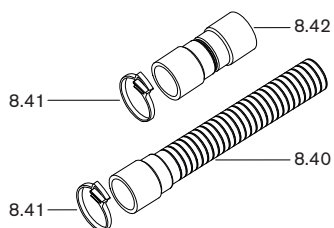

unverbindliche Preisempfehlung

Bild Pict. Photo	Bezeichnung Brenner-Typenreihe Burner serie Type brûleur	Bestell-Nr. Order-No. No de commande	Preis EUR (o. MwSt.)	Designation	Désignation
8.	Kleinverteiler-Set und Füll- und Entleerhahn, Speicherladung Einstrang			Distributor and expansion vessel set, Storage loading single pipe	Groupe de sécurité Set vase d'expansion, Charge préparat. ECS monotube
8.01	Schnellentlüfter G3/8 ohne Absperrvorrichtung	662 032		Quick action	Dégazeur
8.02	Manometer 0-4 bar G1/4	409 000 06 957		ent valve	Manomètre
8.03	Sicherheitsventil 3 bar G1/2 x G3/4	480 000 07 827		Pressure gauge	Soupape de sécurité
8.04	Wärmedämmschale komplett WHK 6.0	409 000 06 967		Safety valve	Coquille isolante compl. WHK6.0
	Dichtung			Insulation	Isolation
8.05	17 x 24 x 2 (3/4") AFM-34/2	409 000 21 107		Gasket	Joint
8.06	25 x 30 x 2 (1") AFM-34/2	409 000 21 287		Elbow joint	Raccord à visser coudé retour bleu
8.07	Winkelverschraubung Rücklauf blau	480 000 07 297		Insert	Élément à visser
8.08	Einschraubstück G 3/4 I x G1A	409 000 04 027		Ball valve butterfly handle blue	Poignée pour robinet bleu
8.09	Kugelhahn-Flügelgriff blau	471 120 40 167			
	<u>Speicherladung Einstrang WHI con-aqua 25-7 #1</u>			<u>Storage loading single pipe WHI con-aqua 25-7 #1</u>	<u>Charge ECS monotube WHI con-aqua 25-7 #1</u>
8.20	Schwerkraftbremse DN25	409 000 04 447		Gravity brake	Clapet anti-thermosiphon
8.21	Dichtung 17 x 24 x 2 (3/4") AFM-34/2	409 000 21 107		Gasket	Joint
8.22	Einlegeteil Rp1" x 1 1/2"FI	409 000 19 267		Insert	Mamelon
8.23	Thermogriff rot L=92mm	409 000 04 497		Thermo handle red	Poignée thermomètre rouge
8.24	Dichtung 33 x 44,5 x 2 (1 1/2") AFM-34/2	409 000 21 307		Gasket	Joint
8.25	Dichtung 27,5 x 44 x 2 (1 1/2) EPDM	409 000 04 517		Gasket	Joint
8.26	Thermometer 0-120 Cel. Dm. 51 mm Fühler	409 000 04 507		Thermometer	Thermomètre
8.27	Pumpenkabel superseal 3 x 0,75 2000 mm lang	480 020 03 247		Pump cable	Câble de pompe
8.28	Isolierschale WHI con-aqua 25-7	409 000 19 262		Insulation jacket	Coquille isolante
8.29	Blende 8130 8180 Single	409 000 19 227		Face plate	Collerette
8.30	Umwälzpumpe UPM3 Flex AS 25-70	509 001 02 722		Circulation pump	Circulateur
8.31	Kugelhahn 1 1/2 FI x G1 1/2I mit Knebelgriff	409 000 19 272		Ball valve with toggle handle	Robinet à boisseau avec poignée
	<u>Kondensatschlauch-Verlängerung</u>			<u>Condensate hose extension</u>	<u>Prolongation tuyau condensats</u>
8.40	Kondensatschlauch 25 x 1000 lang	400 110 50 217		Condensate hose	Tuyau condensats
8.41	Schlauchklemme Dm29,5 x Dm32,5 x 7	669 468		Hose clamp	Collier de serrage
8.42	Kondensatschlauchmuffe DN25 75 lang	462 011 30 267		Condensate hose sleeve	Manchon tuyau condensats

**9. Pumpen- / Mischergruppen, Verteiler / Pump/mixer assembly, distributor /
Groupes pompes/de mélange, collecteurs**

**Pumpengruppe / pump assembly / groupes pompes
NW25**

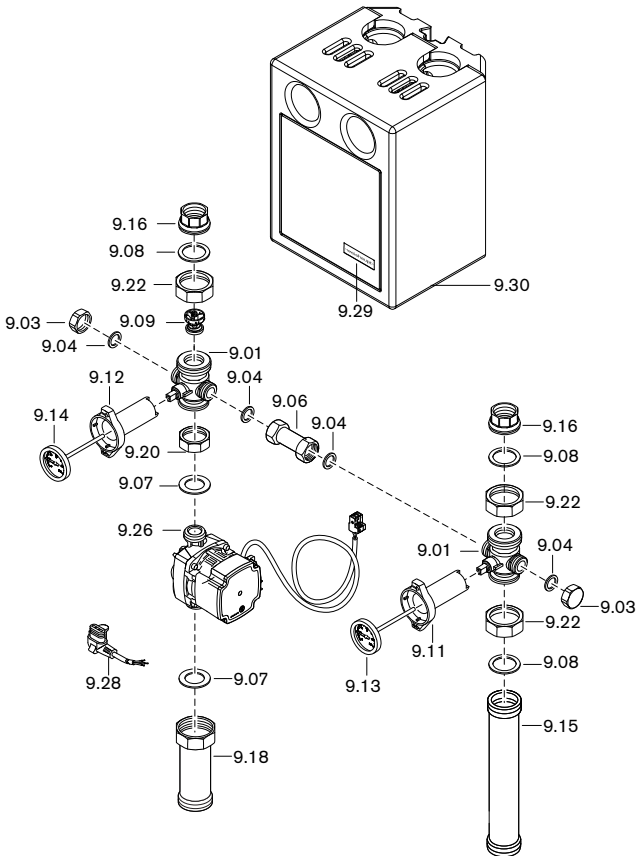

**Pumpengruppe / pump assembly / groupes pompes
NW32**

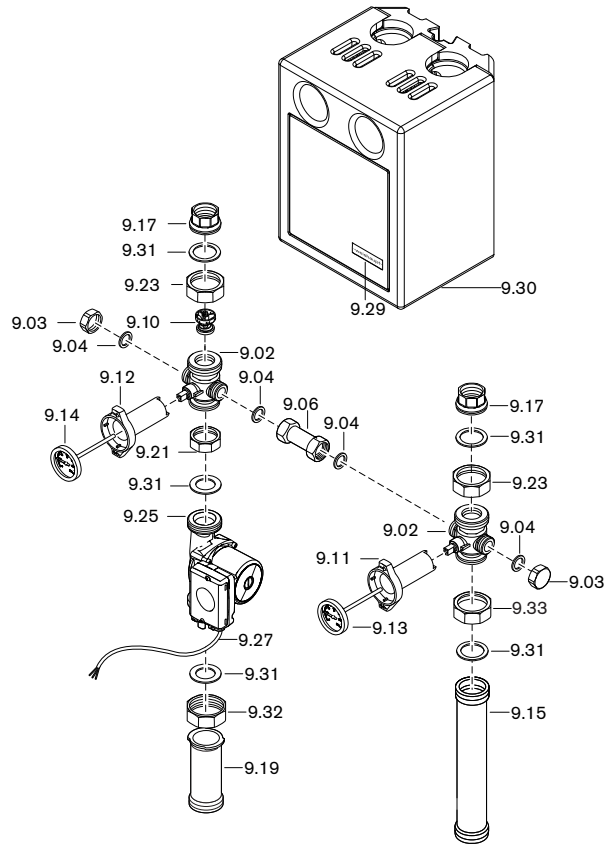

**Mischergruppe / mixer assembly / groupes de mélange
NW25**

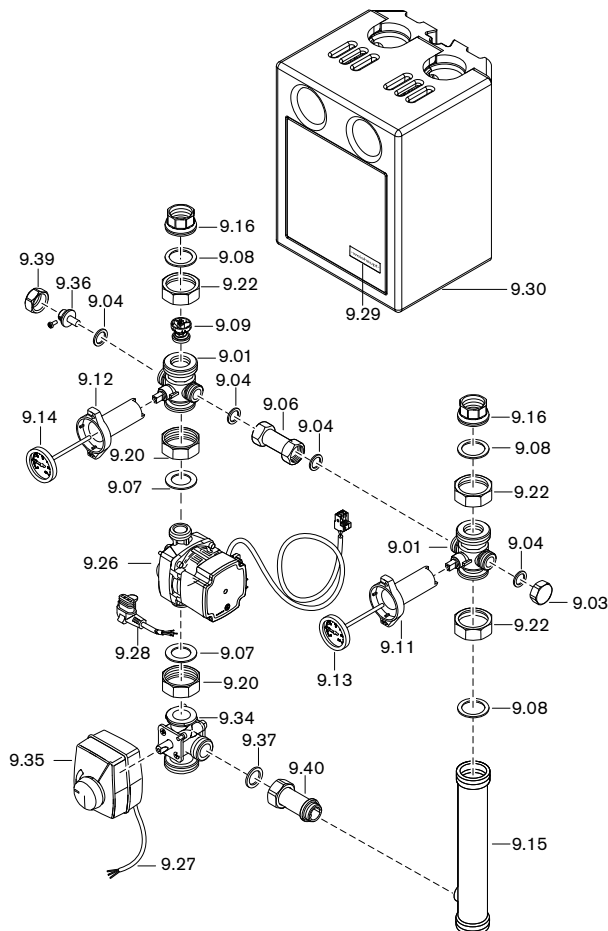

**Mischergruppe / mixer assembly / groupes de mélange
NW32**

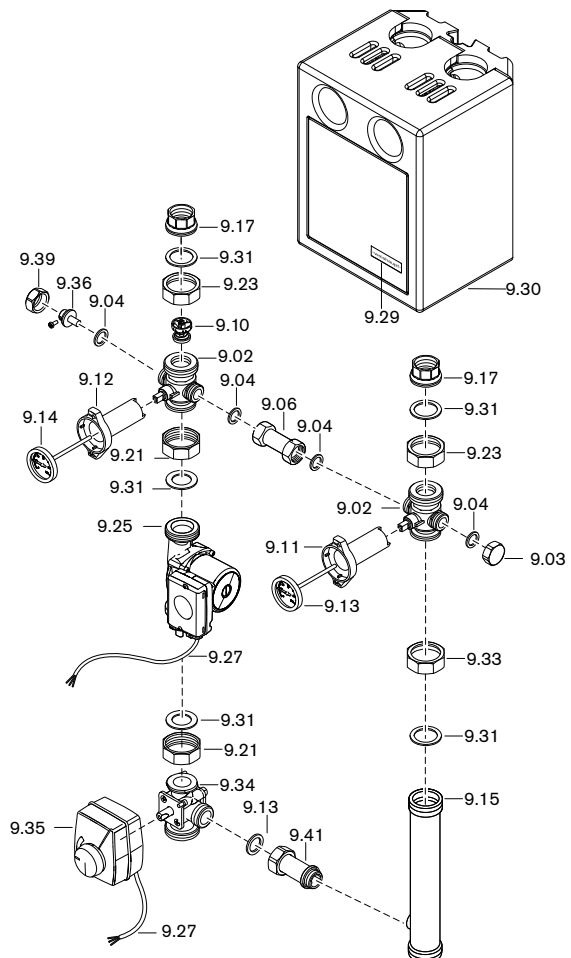

unverbindliche Preisempfehlung

Bild Pict. Photo	Bezeichnung Brenner-Typenreihe Burner serie Type brûleur	Bestell-Nr. Order-No. No de commande	Preis EUR (o. MwSt.)	Designation	Désignation
9.	Pumpen- / Mischerguppen, Verteiler <u>Pumpen- / Mischerguppen</u>			Pump/mixer assembly, distributor <u>Pump / mixer assembly</u>	Groupes pompes/ de mélange, collecteurs <u>Groupes pompes / de mélange</u>
	Multiar matur Flow Box			Pipe assembly	Accessoires de raccordement Flow Box
9.01	1 1/2Fl. x G1 1/2A (WHM25/WHP25/ WHI pump-aqua 25-7/WHI pump/mix)	409 000 05 567			
9.02	2Fl. x G2A (WHM32/WHP32)	409 000 04 807			
9.03	Abschlusskappe G 3/4	409 000 04 107		Cap	Bouchon
9.04	Dichtung 24 x 17 x 2 (3/4") AFM-34/2	409 000 21 107		Seal	Joint
9.06	Verbindungsrohr blind Baulänge 55 mm	409 000 05 117		Connection pipe	Tube de liaison borgne
9.07	Dichtung 27,5 x 44 x 2 (1 1/2) EPDM (WHP25/WHM25/ WHI pump-aqua 25-7/WHI pump/mix)	409 000 04 517		Seal	Joint
9.08	33 x 44,5 x 2 (1 1/2) (WHP25/WHM25/ WHI pump-aqua 25-7/WHI pump/mix)	409 000 21 307			
9.09	Schwerkraftbremse DN25 (WHM25/WHP25/WHI pump-aqua 25-7/ WHI pump/mix)	409 000 04 447		Gravity brake	Clapet anti-thermosiphon
9.10	DN32 (WHM32/WHP32)	409 000 04 817			
9.11	Thermogriff blau L=92mm	409 000 04 487		Thermo handle blue	Poignée thermomètre bleu
9.12	rot L=92mm	409 000 04 497		red	rouge
9.13	Thermometer blau 0 – 120° C ø 51mm	409 000 12 037		Thermo handle blue	Poignée thermomètre bleu
9.14	rot 0 – 120° C ø 51mm	409 000 12 047		red	rouge
9.15	Rücklaufrohr G 1 1/2 x G 1 1/2 x 267,5 (WHP25/ WHI pump-aqua 25-7/WHI pump)	409 000 12 017		Return pipe	Tube de retour
	G 2 x G 1 1/2 x 267,5 (WHP32)	409 000 12 077			
	G 1 1/2 x G 1 1/2 x G 3/4 x 267,5 (WHM25/WHI mix)	409 000 12 117			
	G 2 x G 1 1/2 x G 1 x 267,5 (WHM32)	409 000 12 147			
9.16	Einlegeteil G11 x 1 1/2Fl. (WHM25/WHP25/WHI pump/mix)	409 000 04 477		Insert	Mamelon
9.17	G1 1/4l x 2Fl. (WHM32/WHP32)	409 000 04 857			
9.18	Vorlaufrohr G 1 1/2 x 86 (WHP25/WHI pump-aqua 25-7/ WHI pump) mit Überwurfmutter	409 000 12 027		Supply pipe	Tube de départ
9.19	G 1 1/2 x 86 (WHP32) ohne Überwurfmutter	409 000 12 087		with union nut without union nut	avec contre-écrou sans contre-écrou
9.20	Überwurfmutter G 1 1/2 x 42,3 L=16 (WHM25/WHP25/ WHI pump-aqua 25-7/WHI pump/mix)	409 000 04 327		Union nut	Ecrou borgne
9.21	G 2 x 52 L=16 (WHM32/WHP32)	409 000 04 867			
9.22	G 1 1/2 x 42,2 L=19 (WHM25/WHP25/ WHI pump-aqua 25-7/WHI pump/mix)	409 000 04 157			
9.23	G 2 x 53 L=19 (WHM32/WHP32)	409 000 12 067			
9.24	Umwälzpumpe Alpha2.2 25-60 mit Pumpenkabel (WHI pump 25-6 #3, WHI mix 25-6-2,5 #2, WHI mix 25-6-4 #2)	409 000 21 292		Circulation pump Alpha2.2 with pump cable	Circulateur Alpha2.2 avec câble
	Alpha2.2 25-80 mit Pumpenkabel (WHI pump 25-8 #2, WHI mix 25-8-8 #2)	409 000 21 302		Alpha2.2 with pump cable	Alpha2.2 avec câble
9.25	Umwälzpumpe UPML 32-105 180 Auto mit Pumpenkabel* (WHP/WHM 32-6-EA)	409 000 21 882		Circulation pump with pump cable	Circulateur avec câble
	UPML 32-105 180 Auto ohne Pumpenkabel* (WHI pump 32-9/mix 32-9-18)	409 000 21 872		without pump cable	sans câble
9.26	UPM3 Auto 25-50 180 mit Pumpenkabel* (WHP/WHM 25-4-EA)	409 000 21 142		with pump cable	avec câble
	UPM3 Auto 25-50 180 ohne Pumpenkabel* (WHI pump 25-5, WHI mix 25-5-2,5/25-5-4)	409 000 13 312		without pump cable	sans câble
	UPM3 Auto 25-70 180 mit Pumpenkabel (WHP/WHM 25-6-EA, WHI pump/mix 25-6, WHI pump-aqua 25-7)	409 000 21 152		with pump cable	avec câble
	UPM3 Auto 25-70 180 ohne Pumpenkabel* (WHI pump 25-7, WHI mix 25-7-8, WHI pump-aqua 25-7)	409 000 21 102		without pump cable	sans câble
	*Pumpenkabel superseal 3 x 0,75 2 m lang	480 020 03 247		Pump cable	Câble de circulateur
9.27	Pumpenkabel UPML 2 m lang #5 UPML 0,63 m lang #1 WCM-EM	409 000 21 132 409 000 21 717		Pump cable	Câble de circulateur
9.28	Pumpenkabel 4000 mm mit Winkelstecker (WHP25/WHM25/ WHI pump-aqua 25-7/WHI pump/mix)	409 000 12 607		Pump cable with right angle plug	Câble de circulateur 4000 mm avec fiche coudée
	UPM3 2 m lang #5	480 020 03 247			
	UPM3 4 m lang #5	409 000 12 607			
	UPM3 0,6 m lang #1 WCM-EM	409 000 21 727			
	Alpha 2 m lang #5	409 000 20 337			
	Alpha 0,6 m lang #1 WCM-EM	409 000 21 737			
9.29	Firmenschild -weishaupt-	793 814		-weishaupt- badge	Plaque signalétique

**9. Pumpen- / Mischergruppen, Verteiler / Pump/mixer assembly, distributor /
Groupes pompes/de mélange, collecteurs**

Pumpengruppe / pump assembly / groupes pompes
WHI pump-aqua 25-7 #1

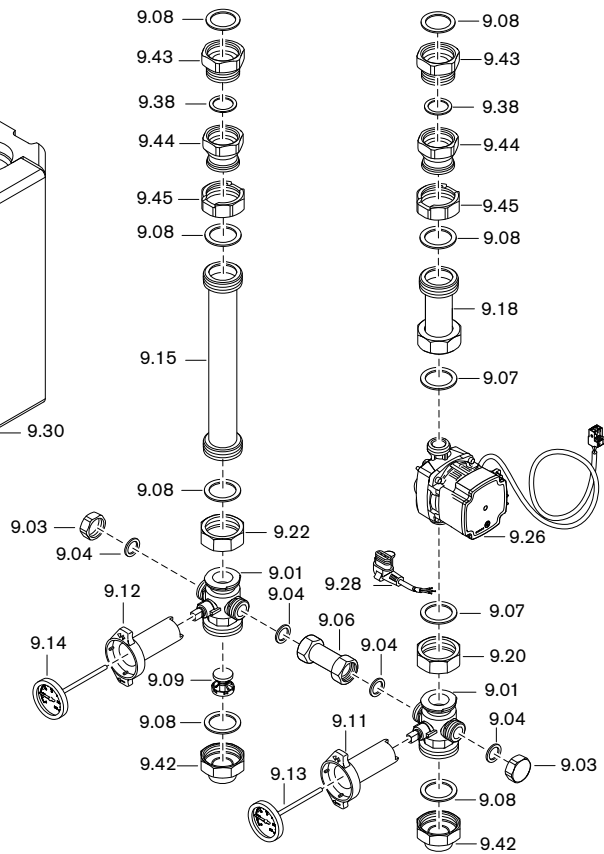
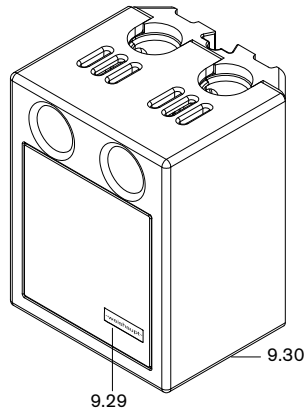

Verteiler / distributor / collecteurs
WHI distri 25-2-3,5 #1

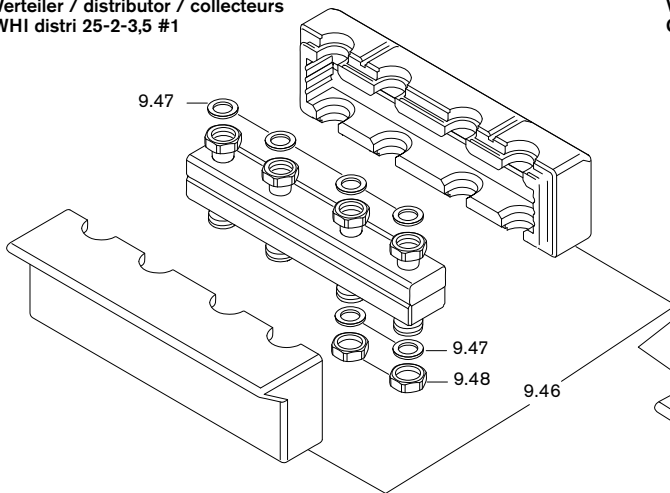

Verteiler mit hydraulischer Weiche / Distributor with hydraulic de-couple /
Collecteur avec bouteille casse-pression

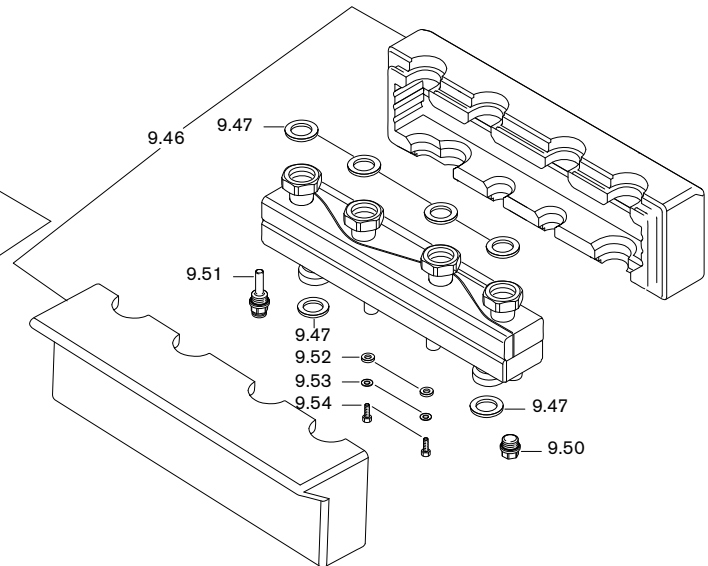

Verteiler / distributor / collecteurs
WHI distri 25-3-3,5 #1

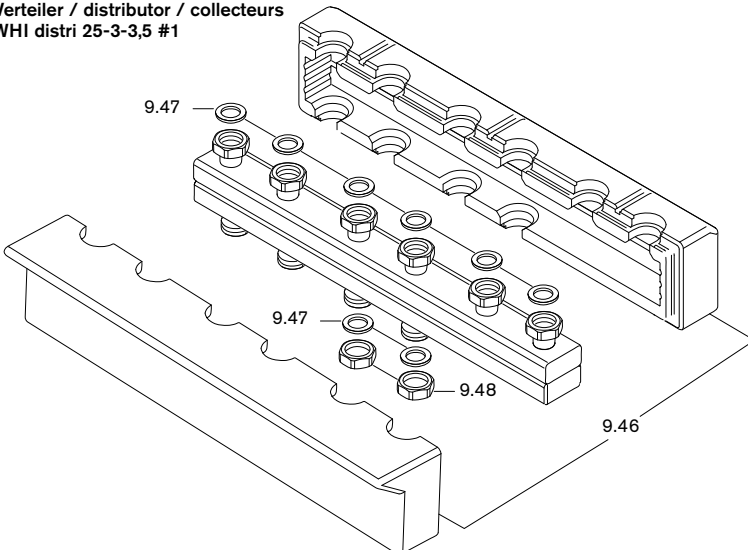

Wandkonsole / Wall bracket / Attache murale
WHÜ-A

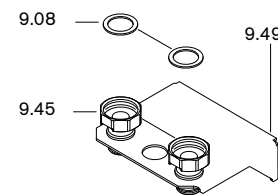

unverbindliche Preisempfehlung

Bild Pict. Photo	Bezeichnung Brenner-Typenreihe Burner serie Type brûleur	Bestell-Nr. Order-No. No de commande	Preis EUR (o. MwSt.)	Designation	Désignation
9.	Pumpen- / Mischerguppen, Verteiler			Pump/mixer assembly, distributor	Groupes pompes/ de mélange, collecteurs
9.30	Wärmedämmung Pumpen- und Mischerguppen #5 (WHI pump 25 #5/WHI pump-aqua 25 #5/ WHI pump 32 #5/WTM 8 #1/WHI mix 25 #5/ WHI mix 32 #5) Mischerguppen WEM-EM-HK/WCM #1(WHI mix 25 WEM #1/ WHI mix 32 WEM #1)	409 000 21 772 409 000 21 782		Thermal insulation Pump and mixer ggroups Mixer groups	Coquille isolante pour groupes pompes / de mélange pour groupes de mélange avec EM
9.31	Dichtung 40 x 55 x 2 (2) EPDM (WHM32/WHP32)	409 000 04 887		Seal	Joint
9.32	Überwurfmutter G 2 x 49 L=20 (WHP32)	409 000 04 917		Union nut	Contre-écrou
9.33	G 2 x 53 L=22 (WHM32/WHP32)	409 000 04 877			
9.34	3-Wege-Mischer komplett Kvs 2,5 Typ 86 DN25 Kvs 4,0 G 1 x G 1 1/2 (WHM25-4) Kvs 8,0 G 1 x G 1 1/2 (WHM25-6/WHI mix) Kvs 18,0 (WHM32)	409 000 13 307 409 000 05 337 409 000 04 577 409 000 04 847		Three way mixer complete	Vanne mélangeuse 3 voies complète
9.341	Dichtungssatz 3-Wege-Mischer (ohne Bild) (WHM/WHI mix)	409 000 05 692		Gasket set 3 way mixer (without picture)	Set de joints de vanne 3 voies (sans vue)
9.35	Stellmotor ESBE Typ ARA661 230V (WHM/WHI mix) mit Anschlusskabel 2800 mm	409 000 12 992		Setting motor with conn. cable	Servomoteur avec câble de raccordement
9.36	Tauchhülse 3/4Fl.x 29,5 ø 6,6l (WHI pump/mix 25) 3/4Fl.x 29,5 ø 6,6l (WHI pump/mix 32)	409 000 04 407 409 000 04 437		Immersion sleeve	Doigt de gant
9.37	Dichtung 30 x 22 x 2 (1) AFM (WHM25/WHI mix)	409 000 21 127		Seal	Joint
9.38	27 x 39 x 2 (1 1/4) (WHM32/ WHI pump-aqua 25-7)	409 000 21 297			
9.39	Überwurfmutter G 3/4 x 22,2 L=13 (WHM/WHI mix)	409 000 04 427		Union nut	Contre-écrou
9.40	61,5 mm (WHM25 / WHI mix)	409 000 04 567		Connection pipe	
9.41	62,5 mm (WHM32) 409 000 04 837				
9.42	Reduziermuffe G1 1/2l x G1A x 32 (WHI pump-aqua 25-7)	409 000 05 777		Reducing socket	Manchon de réduction
9.43	Reduzierstück G1 1/2l x G1 1/4A x 32 (WHI pump-aqua 25-7)	409 000 12 177		Reducer	Pièce de réduction
9.44	Reduziermuffe G1 1/2Fl. x G1 1/4l x 40 (WHI pump-aqua 25-7)	409 000 12 187		Reducing socket	Manchon de réduction
	Verteiler			Distributor	Collecteur
9.45	Überwurfmutter G1 1/2 x 41,5 L=19 (WHI pump-aqua 25-7)	409 000 12 197		Union nut	Contre-écrou
9.46	Isolierschale WHI distri 25-2-3,5 #1 WHI distri 25-3-3,5 #1 WHI distri-comp 25-2-3,5 #1	409 000 12 527 409 000 12 567 409 000 12 587		Insulating tray	Coquille d'isolation
9.47	Dichtung 32 x 44 x 2 (1 1/2)	409 000 06 597		Seal	Joint
9.48	Abschlusskappe G 1 1/2 15 mm hoch (WHI distri)	409 000 12 547		Cap	Bouchon
9.49	Wandkonsole WHÜ-A-DN20 WHÜ-A-DN25	409 000 12 497 409 000 12 507		Wall bracket	Attache murale
9.50	Verschlussstopfen 1/2 mit O-Ring	409 000 06 687		Closing plug with O ring	Bouchon obturateur avec joint torique
9.51	Tauchhülse G1/2 70 lang mit O-Ring	409 000 12 887		Immersion sleeve with O ring	Doigt de gant avec joint torique
9.52	Scheibe 10,5 x 30,0 x 2,5	430 024		Washer	Rondelle
9.53	Scheibe A 8,4	430 501		Washer	Rondelle
9.54	Schraube M8x18	401 502		Screw	Vis

10. Hydraulische Weichen, Systemtrennung / Hydraulic de-couple, System separation / Bouteille casse-pression, Système de séparation

Hydraulische Weichen / Hydraulic de-couple / Bouteille casse-pression

WHI comp 32-1-5 #1

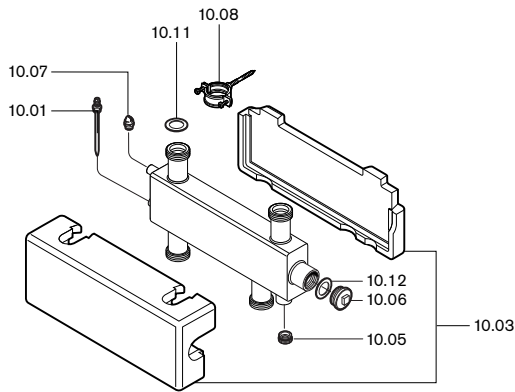

WHI comp 50-1-10 #1 (WHW 10)

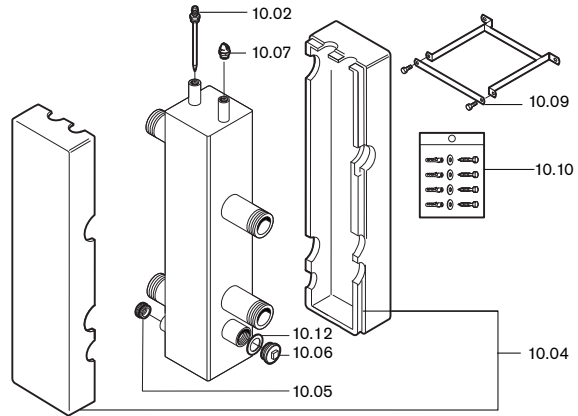

WHI comp 25-1-3,5 #1

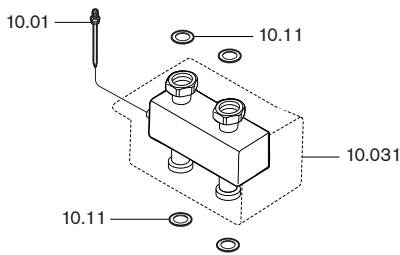

Systemtrennung / System separation / Système de séparation

WHI sepa 20 #1

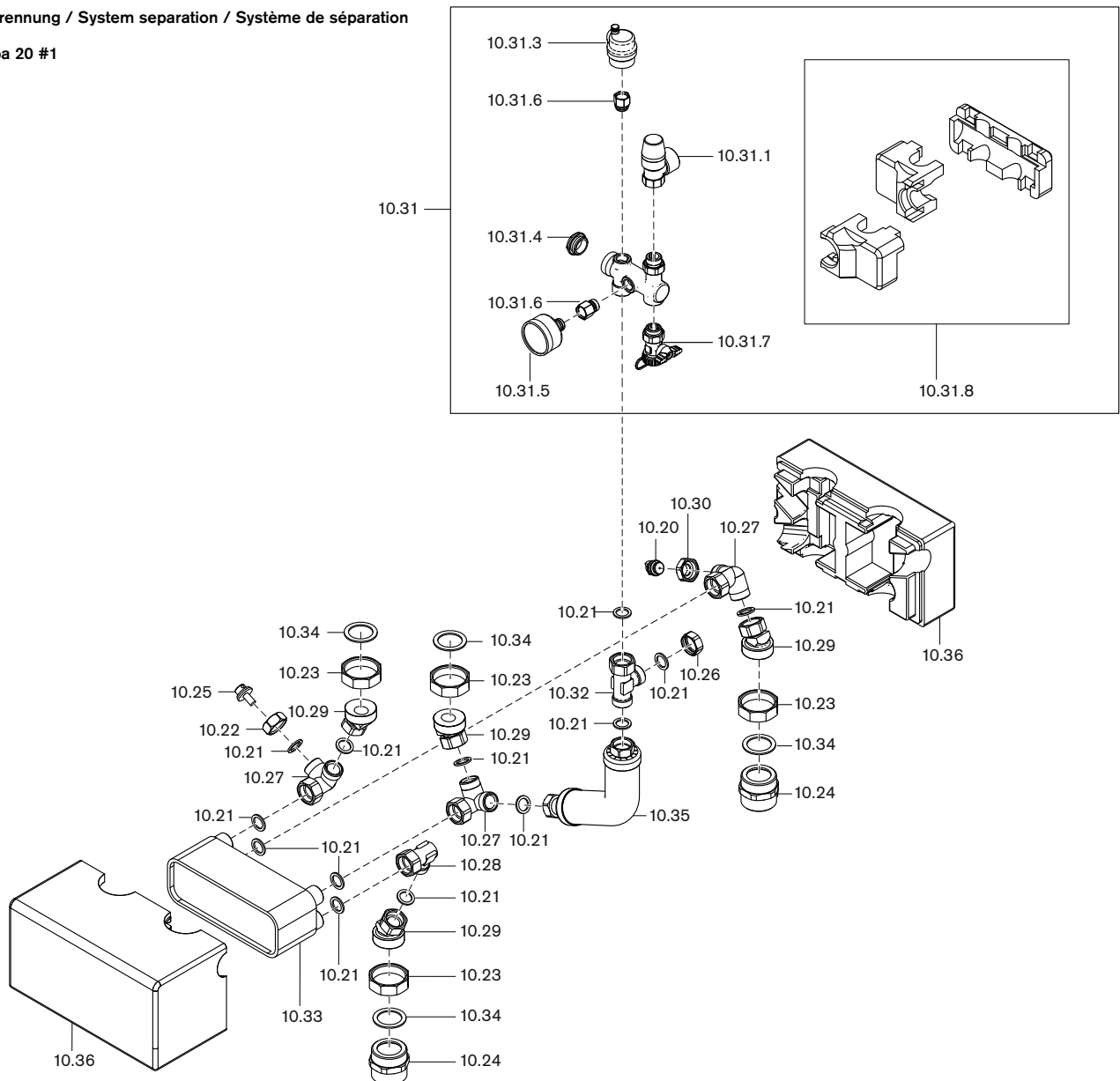

unverbindliche Preisempfehlung

Bild Pict. Photo	Bezeichnung Brenner-Typenreihe Burner serie Type brûleur	Bestell-Nr. Order-No. No de commande	Preis EUR (o. MwSt.)	Designation	Désignation
10.	Hydraulische Weichen, Systemtrennung			Hydraulic de-couple, System separation	Bouteille de découplage, Système de séparation
	<u>Hydraulische Weichen</u>			<u>Hydraulic de-couple</u>	<u>Bouteille de découplage</u>
	Tauchhülse			Immersion sleeve	Doigt de gant
10.01	R 1/2 Ø l=6,5; L=100 WHI comp 32-1-5, WHI comp 25-1-3,5 #1	471 807 01 027			
10.02	G 1/2 x 152,5 WHI comp 50-1-10 #1 (WHW 10)	409 000 05 947			
	Isolierschale			Insulation	Isolation
10.03	WHI comp 32-1-5 #1	409 000 05 857			
10.031	WHI comp 25-1-3,5 #1	409 000 12 807			
10.04	WHI comp 50-1-10 #1 (WHW 10)	409 000 05 937			
	Verschlusschraube			Cover screw with O ring with seal	Vis d'obturation avec joint torique avec joint
10.05	G 3/4 mit O-Ring	409 000 05 807			
10.06	G 1 1/4 mit Dichtung	409 000 05 817			
10.07	Entlüftungsventil 3/8	409 000 05 827		Vent valve	Robinet de purge
	Befestigungs-Set			Assembling set	Set de fixation
10.08	WHI comp 32-1-5	409 000 05 837			
10.09	WHI comp 50-1-10 #1 (WHW 10)	409 000 05 957			
10.10	Dübelset WHI comp 50-1-10 #1 (WHW 10)	409 000 06 007		Dowel set	Kit cheville
	Dichtung			Seal	Joint
10.11	32 x 44 x 2 (1 1/2")	409 000 06 597		(supplied loose)	(séparé)
10.12	42 x 52 x 2 (lose beigelegt)	409 000 06 737		(Magnetite collector - no picture)	(collecteur magnétique - sans vue)
10.13	42 x 52 x 4 (Magnetitsammler- ohne Bild)	409 000 06 807			
	<u>Systemtrennung</u>			<u>System separation</u>	<u>Système de séparation</u>
	<u>WHI sepa 20 #1</u>				
10.20	Entlüftungsventil 3/8 mit Absperrung	662 025		Vent valve	Robinet de purge
10.21	Dichtung 17 x 24 x 2 (3/4") AFM-34/2	409 000 21 107		Seal	Joint
10.22	Überwurfmutter G 3/4 x 13 x 19	480 000 07 097		Strap	Collier de serrage
10.23	Überwurfmutter G 1 1/2 x 42,3 L=16	409 000 04 327		Strap	Collier de serrage
10.24	Doppelnippel G 1 1/2A x G 1 1/2A x 45	409 000 12 867		Double nipple	Mamelon
10.25	Tauchhülse 3/4 Fl. x 29,5 Dm. 6,6 l	409 000 04 407		Immersion sleeve	Doigt de gant
10.26	Abschlusskappe G 3/4	409 000 04 107		Connection cap	Bouchon obturateur
10.27	Winkel 3/4 Fl. x 3/4 AG x 3/4 AG	480 000 07 047		Angle	Coude
10.28	Winkel 3/4 Fl. x 3/4 AG montiert mit Mutter 3/4 und Stahlring ø 22 x 2	480 000 07 657		Angle with nut and steel ring	Coude avec écrou et joint
10.29	Red.-Winkel 1 1/2 Fl. x G 3/4 l montiert mit Mutter 3/4 und Stahlring ø 22 x 2	409 000 12 877		Red. Angle with nut and steel ring	Coude de réduction avec écrou et joint
10.30	Red.-Muffe G 3/4 l x G 3/8 l x 16	480 020 02 067		Red. socket	Manchon de réduction
10.31	Sicherheitsgruppe komplett WHK	409 000 04 082		Safety assembly	Groupe de sécurité
10.31.1	Sicherheitsventil 3 bar 1/2	409 000 05 137		Safety valve	Soupape de sécurité
10.31.3	Schnellentlüfter 3/8 selbstdichtend	409 000 05 157		Quick action vent valve	Dégazeur
10.31.4	Stopfen G 3/8 mit O-Ring	409 000 05 167		Cap	Bouchon
10.31.5	Manometer 4 bar	409 000 05 177		Pressure gauge	Manomètre
10.31.6	Absperrflip G 3/8	409 000 05 187		Flip open shut off	Vanne d'arrêt
10.31.7	Füll- und Entleerhahn G 1/2 mit Schlauchanschluss und Verschlusskappe 3/4	409 000 04 297		Inlet and outlet tap with hose connection, end cap and hose sleeve, nut and O ring (without picture)	Robinet de vidange et de remplissage avec raccord pour tuyau flexible, bouchon d'obturation et gaine souple, avec écrou et joint (sans photo)
	Schlauchtülle mit Mutter 3/4 und O-Ring (o. Bild)	409 000 05 207			
10.31.8	Isolierschale WHK kompl.	409 000 05 257		Insulation complete	Coquille isolante complète
10.32	T-Stück G 3/4 Fl x G 3/4 AG x G 3/4 AG	480 000 07 597		T piece	Pièce en Té
10.33	Plattenwärmetauscher IC6TX 30 Platten/1P G 3/4 AG, 10 bar	480 020 02 317		Plate heat exchanger	Echangeur à plaques
10.34	Dichtung 32 x 44 x 2 (1 1/2") AFM-34/2	409 000 21 147		Seal	Joint
10.35	Rohrbogen WHI sepa 20 G 3/4 kpl. mit Wärmedämmung	409 000 12 897		Pipe elbow complete with thermal insulation	Tube coudé complet avec isolation
10.36	Wärmedämmschale kpl. WHI sepa 20	409 000 12 857		Heat insulation	Coquille isolante

10. Hydraulische Weichen, Systemtrennung / Hydraulic de-couple, System separation / Bouteille casse-pression, Système de séparation

Systemtrennung / System separation / Système de séparation

WHI sepa 45 #1 / WHI sepa 60 #1

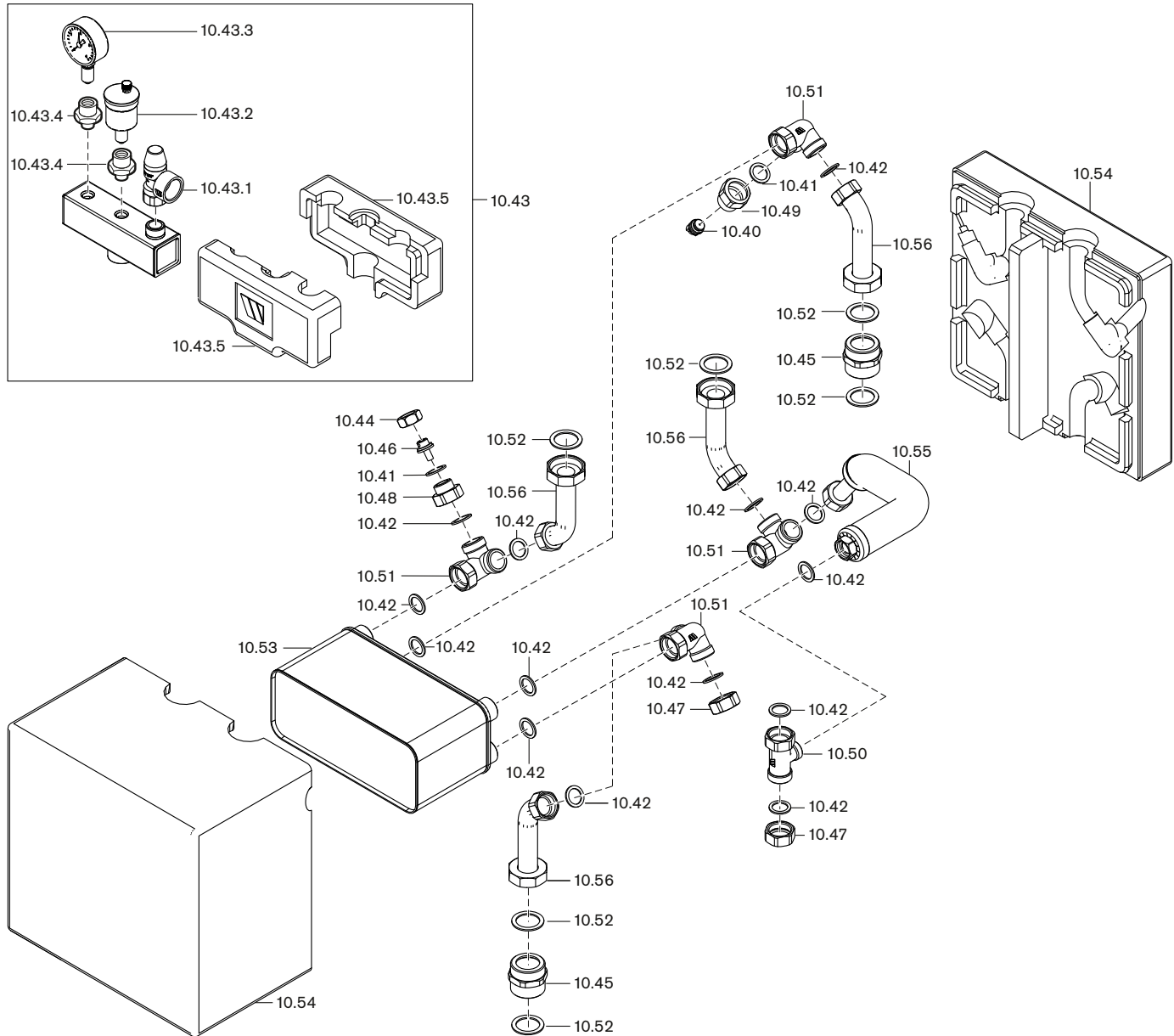

11. 3-Wege-Mischer mit Stellknopf, 3-Wege-Umschaltventilset / 3 way mixer with adjusting button, 3 way change-over valve set / Vanne mélangeuse 3 voies avec bouton de réglage, Set de vanne de commutation 3 voie

3-Wege-Mischer mit Stellknopf / 3 way mixer with adjusting button / Vanne mélangeuse 3 voies avec bouton de réglage

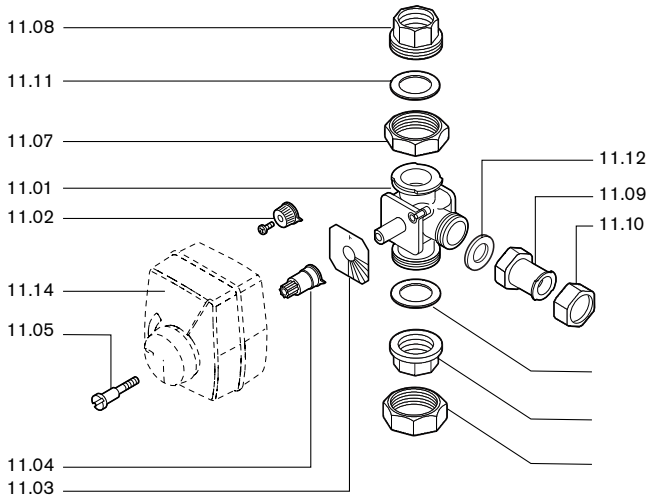

unverbindliche Preisempfehlung

Bild Pict. Photo	Bezeichnung Brenner-Typenreihe Burner serie Type brûleur	Bestell-Nr. Order-No. No de commande	Preis EUR (o. MwSt.)	Designation	Désignation
10.	Hydraulische Weichen, Systemtrennung			Hydraulic de-couple, System separation	Bouteille casse-pression, Système de séparation
	<u>WHI sepa 45 #1 / WHI sepa 60 #1</u>				
10.40	Entlüftungsventil G 1/2 mit Absperrung	662 027		Vent valve	Robinet de purge
10.41	Dichtung 17 x 24 x 2 (3/4") AFM-34/2	409 000 21 107		Seal	Joint
10.42	Dichtung 22 x 30 x 2 (1") AFM-34/2	409 000 21 127		Seal	Joint
10.43	Sicherheitsgruppe WHI sepa 45/60 komplett	409 000 12 392		Safety assembly complete	Groupe de sécurité complet
10.43.1	Sicherheitsventil 3 bar 3/4	409 000 12 947		Safety valve	Soupape de sécurité
10.43.2	Schnellentlüfter G 3/8; 12 bar; 115 °C	409 000 12 957		Quick action vent valve	Purgeur
10.43.3	Manometer 4 bar	409 000 12 967		Pressure gauge	Manomètre
10.43.4	Absperrflap G 3/8	409 000 05 187		Adapter bush	Organe d'isolement
10.43.5	Isolierschale KSG WHI sepa 45/60	409 000 12 977		Insulating tray	Coquille d'isolation
10.44	Überwurfmutter G 3/4 x 13 x 19	480 000 07 097		Strap	Collier de serrage
10.45	Doppelnippel R 1 1/2 A x G 1 1/2 A x 45	409 000 12 867		Double nipple	Mamelon
10.46	Tauchhülse 3/4 Fl. x 29,5 Dm. 6,6 l	409 000 04 407		Immersion sleeve	Doigt de gant
10.47	Abschlusskappe G1 l	409 000 12 307		Connection cap	Bouchon obturateur
10.48	Red.-Stück G 1 l x G 3/4 A	409 000 05 467		Red. piece	Pièce de réduction
10.49	Red.-Muffe G 1 l x G 1/2 l x 2 l	409 000 12 987		Red. socket	Manchon de réduction
10.50	T-Stück G 1A x G 1 Fl. x G 3/4 A montiert mit Mutter 1" und Stahlring	409 000 13 287		T piece mounted with nut and steel ring	Pièce en Té monté avec écrou et joint
10.51	Winkel G 1Fl. x G 1A x G 1A	409 000 12 937		Angle	Coude
10.52	Dichtung 32 x 44 x 2 (1 1/2") AFM-34/2	409 000 21 147		Seal	Joint
10.53	Plattenwärmetauscher Swep IC10T/50 für WHI sepa 45 Swep IC10T/60 für WHI sepa 60 G 1 A, 16 bar	409 000 22 017 409 000 12 927		Plate heat exchanger	Echangeur à plaques
10.54	Wärmedämmschale kpl. WHI sepa 45/60	409 000 12 907		Heat insulation	Coquille isolante
10.55	Rohrbogen WHI sepa 45/60 G 3/4 kpl. mit Wärmedämmung	409 000 12 917		Pipe elbow with thermal insulation	Coude complet avec isolation
10.56	Rohrbogen G1 x G1 1/2	409 000 13 297		Pipe elbow	Coude
11.	3-Wege-Mischer mit Stellknopf 3-Wege-Umschaltventilset			3 way mixer with adjusting button 3 way change-over valve set	Vanne mélangeuse 3 voies avec bouton de réglage, set de vanne de commutation 3 voies
	<u>3-Wege-Mischer mit Stellknopf</u>			<u>3 way mixer with adjusting button</u>	<u>Vanne mélangeuse 3 voies avec bouton de réglage</u>
11.01	3-Wege-Mischer komplett Kvs 4,0 G1 x G1 1/2 Kvs 8,0 G1 x G1 1/2 Kvs 18,0	409 000 05 337 409 000 04 577 409 000 04 847		3 way mixer complete	Vanne mélangeuse 3 voies
11.02	Stellknopf für Mischer mit Schraube M5x12	409 000 05 277		Adjusting button for mixer with screw	Bouton de réglage pour mélangeur avec vis
11.03	Aufkleber Mischerplatte für Linkseinbau	409 000 04 587		Sticker mixer plate for left handed installation	Autocoll. pour mélangeur avec montage à gauche
11.04	Hülse für Mischer/Motor D4074 WHM	409 000 04 607		Sleeve for mixer/motor	Douille jonction servomoteur vanne
11.05	Schraube für Mischermotorachse WHM	409 000 04 617		Screw for mixer/motor shaft	Vis pour axe moteur vanne
11.06	Einlegeteil G1l x 1 1/2Fl.	409 000 04 477		Insert	Insert
11.07	Überwurfmutter G 1 1/2 x 42,2 L=19	409 000 04 157		Union nut	Contre-écrou
11.08	Einschraubteil G1l x G1 1/2A	480 000 07 387		Screwed insert	Pièce à visser
11.09	Flanschmuffe G1l x G1Fl.	480 000 07 397		Flange socket	Raccordement
11.10	Überwurfmutter G1 x 28,6 L=18	480 000 07 407		Union nut	Contre-écrou
11.11	Dichtung 33 x 45 x 2 (1 1/2") AFM-34/2	409 000 21 307		Gasket	Joint
11.12	Dichtung 30 x 22 x 2 (1") AFM-34/2	409 000 21 127		Gasket	Joint
11.13	Dichtungssatz 3-Wege-Mischer (ohne Bild)	409 000 05 692		Seal kit 3 way mixer (without picture)	Kit d'étanchéité Vanne mélangeuse 3 voies avec bouton de réglage
11.14	Skalendeckel für Stellmotor	409 000 04 627		Scale cover for actuator	Couverce échelle grad. servomoteur
11.15	Dichtung 27 x 29 x 2 (1 1/2") AFM 34/2 (Kvs18) (ohne Bild)	409 000 21 297		Gasket (without picture)	Joint (sans vue)
11.16	Dichtung 42 x 56 x 2 (2") AFM-34/2 (Kvs18) (ohne Bild)	409 000 21 317		Gasket (without picture)	Joint (sans vue)

11. 3-Wege-Mischer mit Stellknopf, 3-Wege-Umschaltventilset / 3 way mixer with adjusting button, 3 way change-over valve set / Vanne mélangeuse 3 voies avec bouton de réglage, Set de vanne de commutation 3 voies

3-Wege-Umschaltventilset / 3-Wege-Umschaltventilset / 3-Wege-Umschaltventilset

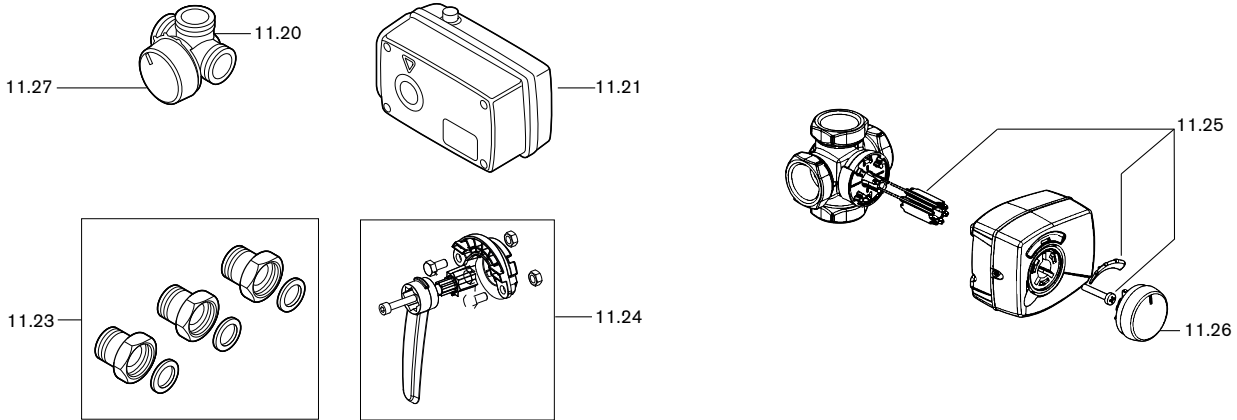

**12. Erweiterungsmodule / Extension module / Module d'extension WCM-EM 2.1
Kommunikationsmodule / Communication module / Modules de communication WCM-COM 1.0 home**

Erweiterungsmodule / Extension module / Module d'extension
WCM-EM 2.1

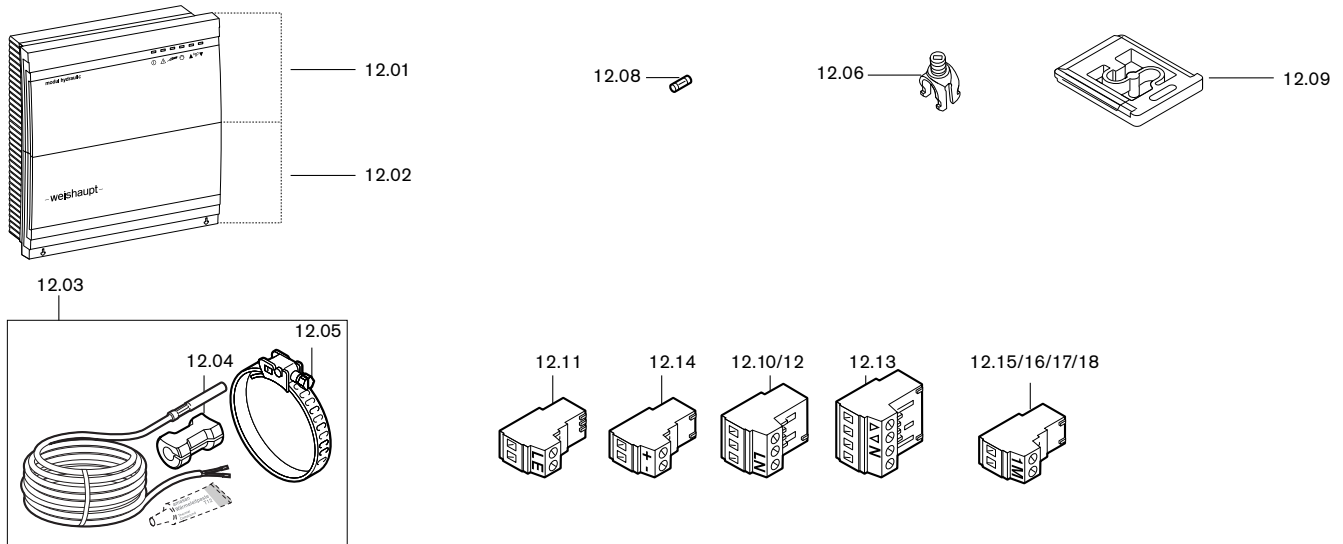

Kommunikationsmodule / Communication module / Modules de communication
WCM-COM 1.0 home

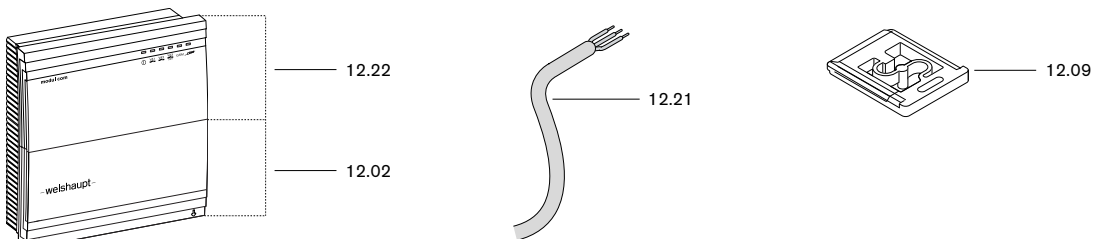

Vorlauffühler / Supply sensor / Sonde de départ
NTC 5k

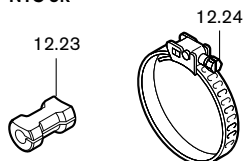

Außenfühler / External sensor / Sonde extérieure
NTC 600

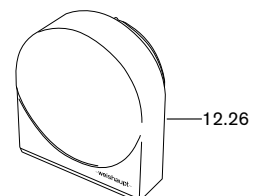

Pumpenabschalt-Set / Pump shut off set / Set coupure de pompe

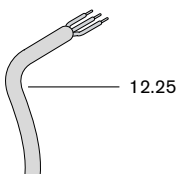

unverbindliche Preisempfehlung

Bild Pict. Photo	Bezeichnung Brenner-Typenreihe Burner serie Type brûleur	Bestell-Nr. Order-No. No de commande	Preis EUR (o. MwSt.)	Designation	Désignation
11.	3-Wege-Mischer mit Stellknopf 3-Wege-Umschaltventilset			3 way mixer with adjusting button 3 way change-over valve set	Vanne mélangeuse 3 voies avec bouton de réglage, Set de vanne de commutation 3 voies
	<u>3-Wege-Umschaltventilset</u>			<u>3 way change-over valve set</u>	<u>Set de vanne de commutation 3 voies</u>
11.20	3-Wege-Mischer KVS 13 DN20 KVS 17 DN25 KVS 32 DN32 KVS 45 DN40 KVS 65 DN50	480 010 03 417 480 010 03 427 480 010 03 437 480 010 03 447 480 010 03 457		3 way mixer	Vanne mélangeuse 3 voies
11.21	Stellmotor ESBE Typ ARA645 für DN 20, DN 25 und DN 32 Typ 98 für DN 40 und DN 50	480 010 03 567 480 010 03 577		Actuator ESBE Type ARA645 for DN 20, DN 25 and DN 32, Type 98 for DN 40 and DN 50	Servomoteur ESBE Type ARA645 pour DN 20, DN 25 et DN 32, Typ 98 pour DN 40 et DN 50
11.22	Wärmedämmung VRI 3-Wege-Mischer (ohne Bild) DN 20 DN 25 DN 32 DN 40	480 010 03 467 480 010 03 477 480 010 03 487 480 010 03 497		Thermal insulation VRI 3 way mixer (without picture)	Isolation thermique VRI Vanne mélangeuse 3 voies (sans photo)
11.23	Verschraubungssatz KTD112 für DN 20 für DN 25 für DN 32 für DN 40 für DN 50	480 010 03 517 480 010 03 527 480 010 03 537 480 010 03 547 480 010 03 557		Screwed union set KTD112	Kit visserie KTD112
11.24	Adapter Kit VRG801 für DN 40 und DN 50	480 010 03 647		Adapter Kit VRG801 for DN 40 and DN 50	Kit d'adaptation VRG801 pour DN 40 et DN 50
11.25	Anbausatz ARA803 für DN 20 bis DN 32 Anbausatz VRG801 DN 40 bis DN 50	480 010 03 607 480 010 03 617		Mounting kit ARA803 for DN 20 to DN 32, Mounting kit VRG801 DN 40 to DN 50	Set d'extension ARA803 pour DN 20 à DN 32, Set d'extension VRG801 DN 40 à DN 50
11.26	Stellknopf ARA902 zu Stellmotor DN 20 bis DN 32	480 010 03 637		Adjusting knob ARA902 to Actuator DN 20 to DN 32	Bouton de réglage ARA902 à Servomoteur DN 20 à DN 32
12.	Erweiterungsmodule WCM-EM 2.1 Kommunikationsmodule WCM-COM 1.0 home			Extension module Communication module WCM-COM 1.0 home	Module d'extension Modules de communication WCM-COM 1.0 home
	<u>Erweiterungsmodule WCM-EM 2.1</u>			<u>Extension module</u>	<u>Module d'extension</u>
12.01	Deckel modul hydraulik WCM-EM	481 000 00 937		Cover module hydraulic	Couvercle côté module hydraulique
12.02	Deckel Anschlussbereich	481 000 00 927		Cover connection area	Couvercle côté raccordements
12.03	Vorlauffühler NTC 5 k (Anlege-Tauchfühler)	481 000 00 872		Supply sensor (contact immersion)	Sonde de départ (sonde de contact-sonde de doigt de gant)
12.04	Hülse für Anlegefühler	411 150 22 167		Sleeve for contact sensor	Gaine pour sonde de contact
12.05	Spannband	499 316		Strap	Collier de serrage
12.06	Zugentlastungs-Set	481 000 00 947		Torsion relief set	Dispositif de maintien de câble
12.08	Feinsicherung T6,3H IEC 127-2/5	483 011 22 457		Fuse	Fusible de protection
12.09	Befestigungsset WCM-EM Stecker	481 000 00 852		Fixing set Plug	Kit de fixation Fiches
12.10	3-polig graphitgrau Rast 5 230V	716 275		3 pole grey	3 pôles gris graphit
12.11	2-polig türkisblau H1 Rast 5	716 276		2 pole turquoise	2 pôles bleu turquoise
12.12	3-polig pastellviolett MFA1	716 277		3 pole violet	3 pôles violet pastel
12.13	4-polig signalgelb MM1 Rast 5	716 278		4 pole yellow	4 pôles jaune fluo
12.14	2-polig lichtblau eBus Rast 5	716 279		2 pole light grey	2 pôles gris clair
12.15	2-polig signalgrün B1 Rast 5	716 280		2 pole green	2 pôles vert
12.16	2-polig signalgelb B3 Rast 5	716 281		2 pole yellow	2 pôles jaune fluo
12.17	2-polig weiß B6 Rast 5	716 282		2 pole white	2 pôles blanc
12.18	2-polig signalblau Leistungssteuersignal Pumpe	716 283		2 pole blue load control signal pump	2 pôles bleu fluo - signal de com- mande de puissance pompe
	<u>Kommunikationsmodule WCM-COM 1.0 home</u>			<u>Communication modules home</u>	<u>Modules de communication home</u>
12.21	Ethernet-Kabel 2 m	481 000 01 087		Ethernet cable	Câble Ethernet
12.22	Deckel modul com WCM-COM 1.0 home	481 000 01 257		Cover module com	Couvercle module com
	<u>Vorlauffühler NTC 5k</u>			<u>Supply sensor</u>	<u>Sonde de départ</u>
12.23	Hülse für Anlegefühler	411 150 22 167		Sleeve for contact sensor	Gaine pour sonde de contact
12.24	Spannband 60-110/9-C7-W2B	499 316		Strap	Collier de serrage
	<u>Pumpenabschalt-Set</u>			<u>Pump shut off set</u>	<u>Set coupure de pompe</u>
12.25	Schlauchleitung H03VV-F3G0,75SW	743 104		Hose pipe	Câble de liaison
	<u>Außenfühler NTC 600</u>			<u>External sensor NTC 600</u>	<u>Sonde extérieure NTC 600</u>
12.26	Gehäuse Oberteil für NTC-Fühler	504 101 12 082		Housing upper panel for NTC sensor	Carcasse partie supérieure pour sonde NTC

13. Zubehör / Accessories / Accessoires

Wartungs-Set / Service set / Set d'entretien

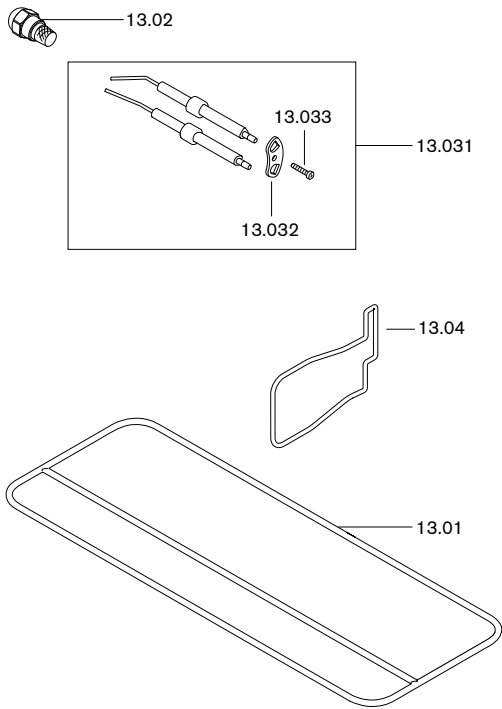

Reinigungs-Set, Bürsten-Set / Cleaning set / Set de nettoyage

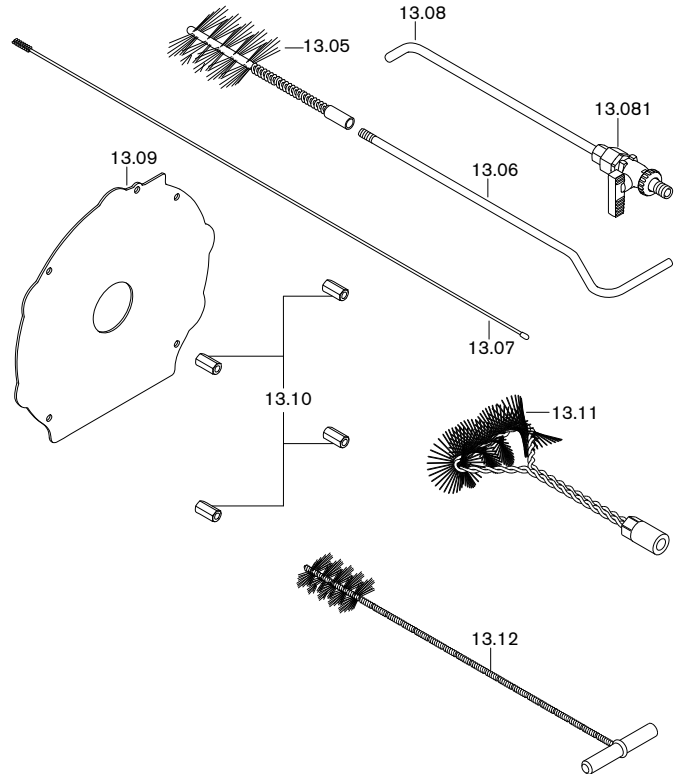

unverbindliche Preisempfehlung

Bild Pict. Photo	Bezeichnung Brenner-Typenreihe Burner serie Type brûleur	Bestell-Nr. Order-No. No de commande	Preis EUR (o. MwSt)	Designation	Désignation
13.	Zubehör			Accessories	Accessoires
	<u>Wartungs-Set</u>			<u>Service set</u>	<u>Set d'entretien</u>
13.01	Dichtung Kondensatwanne WTC-OB 25-35-B WTC-OB 45-A WTC-OB 18-B	462 111 30 527 462 011 30 047 461 011 30 527		Seal condensate trap	Joint réceptacle à condensats
13.02	Düse SR 80 0,30 GPH Danfoss mit Filter (WTC-OB 18-A/B) Düse SR 80 0,40 GPH Danfoss mit Filter (WTC-OB 25-B) Düse SR 80 0,50 GPH Danfoss mit Filter (WTC-OB 30-B) Düse SR 80 0,55 GPH Danfoss mit Filter (WTC-OB 35-B) Düse SF 80 0,65 GPH Fluidics mit Filter (WTC-OB 45-A)	602 198 602 130 602 132 602 133 602 753		Nozzle with filter Nozzle with filter Nozzle with filter Nozzle with filter Nozzle with filter	Gicleur avec filtre Gicleur avec filtre Gicleur avec filtre Gicleur avec filtre Gicleur avec filtre
13.031	Zündelektrode MB 817B, MB 819 B (WTC-OB 18/25/30/35-B) MB 925B (WTC-OB 45-A)	246 050 14 237 246 050 14 327		Ignition electrode	électrodes d'allumage
13.032	Befestigungsblech MB 800B (WTC-OB 18A/B/25) MB 900B (WTC-OB 30/35/45)	246 050 14 307 246 050 14 337		Fixing plate	Plaque de fixation
13.033	Schraube M4 x 16 Torx-Plus 20 IP (WTC-OB 45)	409 224		Screw	Vis
13.04	Dichtung Brennergehäuse WTC-OB	246 050 01 067		Gasket burner housing	Joint carcasse brûleur
	<u>Reinigungs-Set, Bürsten-Set</u>			<u>Cleaning set</u>	<u>Set d'entretien</u>
13.05	Bürstenkopf 100 x 85 x 28 / 250 mm lang	400 110 00 027		Brush head	Tête de brosse
13.06	Griffteil Länge 420 mm	400 110 00 047		Handle part	Racloir
13.07	Bürste mit stumpfer Öse 800 x 25	461 011 00 087		Brush	Brosse
13.08	Reinigungslanze	461 000 00 072		Cleaning lance	Lance de nettoyage
13.081	Einschraubstutzen	461 000 00 067		Threaded socket	Bride à visser
13.09	Reinigungsplatte (WTC-OB 25-35-B/45-A) (WTC-OB 18-B)	462 000 00 037 461 000 00 047		Cleaning plate	Plaque de nettoyage
13.10	Sechskantbolzen M8 x 27 (WTC-OB 25-35-B/45-A) M6 x 27 (WTC-OB 18-B)	462 000 00 047 461 000 00 057		Hexagonal bolt	Goujon six pans
13.11	Segmentbürste-Feuerraum gebogen gerade	400 150 00 057 462 000 00 277		Segment brush comb. chamber angled straight	Brosse chambre de combustion - coudée - droite
13.12	Bürste 80 x 40 x 17 WTC-OB 18-B WTC-OB 25-35-B/45-A	430 mm lang 535 mm lang 462 000 00 297 462 000 00 297		Brush	Brosse

13. Zubehör / Accessories / Accessoires

Neutralisator / Neutralisator / Neutralisateur

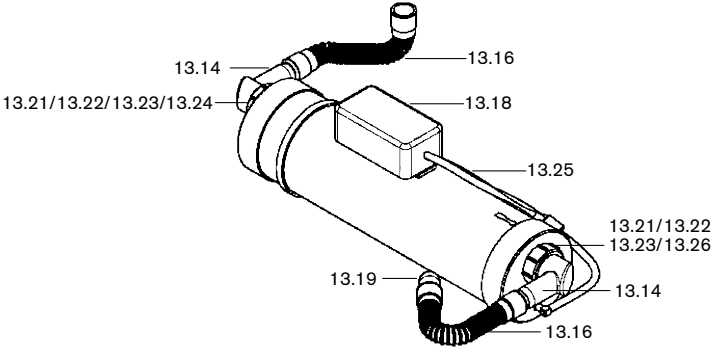

unverbindliche Preisempfehlung

Bild Pict. Photo	Bezeichnung Brenner-Typenreihe Burner serie Type brûleur	Bestell-Nr. Order-No. No de commande	Preis EUR (o. MwSt.)	Designation	Désignation
13.	Zubehör			Accessories	Accessoires
	<u>Neutralisator</u>			<u>Neutraliser</u>	<u>Neutralisateur</u>
13.14	Winkelanschluss PP D=25mm	462 000 00 067		Elbow joint	Raccord coudé
13.15	Diffusor PP (ohne Bild)	462 000 00 177		Diffusor PP (without picture)	Diffuseur PP (sans photo)
13.16	Kondensatschlauch 25 x 215	482 101 30 647		PVC hose	Tube PVC
13.17	Klettstreifen-Pilzkopf Set (ohne Bild)	462 000 00 187		Velcro strip-mushroom head set (without picture)	Set de bandes collantes (sans photo)
13.18	Booster 230 V 1,5m Anschlusskabel	462 000 00 077		Booster	Booster
13.19	Winkel PP D=25-26mm	462 000 00 087		Elbow	Coude
13.20	Nachfüll-Granulat GN 6kg (ohne Bild)	482 000 00 307		Refill granules (without picture)	Granulé d'appoint (sans photo)
13.21	Überwurfmutter 1 1/2" BSP PP/DN40	462 000 00 147		Union nut	Contre-écrou
13.22	Gleitring 40 x 44 x 1	462 000 00 157		Seal ring	Bague de guidage
13.23	Keildichtring 39 x 42 x 7,5 NBR	462 000 00 167		Wedge compression	Bague d'étanchéité
13.24	Stecksieb PA6 / DN40	462 000 00 197		Strainer	Filtre à incorporer
13.25	Luftschlauch mit Rückschlagventil	462 000 00 207		Air hose with non return valve	Tube d'air avec clapet anti-retour
13.26	Rohrsieb	482 000 00 297		Pipe screen	Filtre tubulaire

13. Zubehör / Accessories / Accessoires

Heizungswasser-Nachfüllstation / Heating water refill station / Station de remplissage eau de chauffage

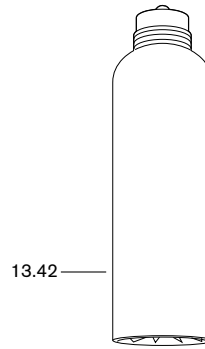
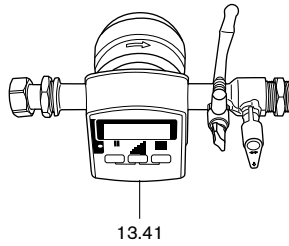
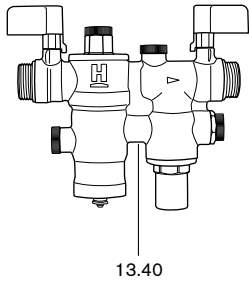

Kondensathebeeinrichtung / Condensate lift device / Pompe de relevage de condensats
330 LW

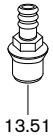

14. Sammelsiphon-Set, Luft- und Sediment-Abscheide-Set Collector siphon set, Air / sediment separator set Siphon collecteur, Set de dégazage et dedésembouage

Sammelsiphon-Set / Collector siphon set / Siphon collecteur

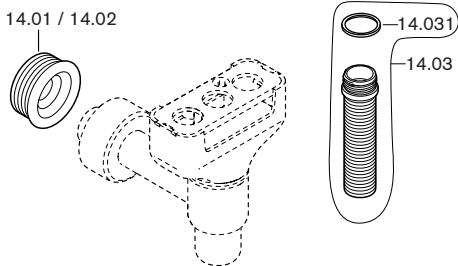

Luft- und Sediment-Abscheide-Set / Air/sediment separator set / Set de dégazage et de désembouage

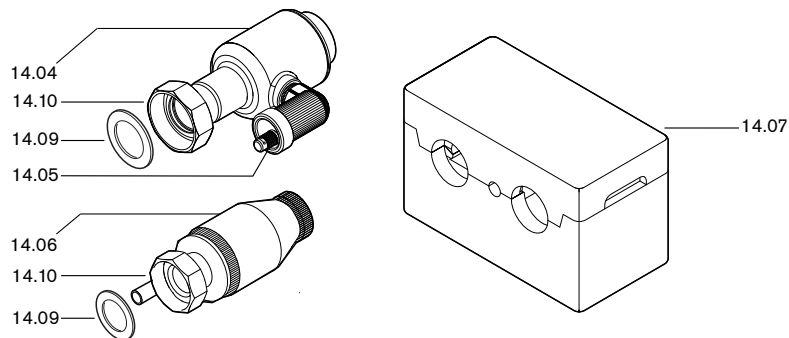

unverbindliche Preisempfehlung

Bild Pict. Photo	Bezeichnung Brenner-Typenreihe Burner serie Type brûleur	Bestell-Nr. Order-No. No de commande	Preis EUR (o. MwSt.)	Designation	Désignation
13.	Zubehör			Accessories	Accessoires
	<u>Heizungswasser-Nachfüllstation</u>			<u>Heating water - refill station</u>	<u>Station de remplissage eau de chauffage</u>
13.40	Nachfüllarmatur Systemtrenner BA mit Verschraubungen, DN 15	482 000 00 217		Refill fitting system separator with screwed union	Armature de remplissage Système de séparation avec raccord
13.41	Enthärter-Station AQA therm HES mit integriertem Wasserzähler (ohne Kartusche)	482 000 00 227		Softener Station with integral water meter (without cartridge)	Station d'adoucisseur avec compteur d'eau intégré (sans cartouche)
13.42	Kartusche SRC für Enthärter Station AQA	482 000 00 237		Cartridge SRC for softener station	Cartouche SRC pour station d'adoucisseur
	<u>Kondensathebeeinrichtung 330 LW</u>			<u>Condensate lift device 330 LW</u>	<u>Pompe de relevage de condensats 330 LW</u>
13.50	PVC-Schlauch 8 x 1,5 mm, 6 m lang (ohne Bild)	669 511		PVC hose (without picture) with O ring	Tuyau PVC (sans schéma) avec joint torique
13.51	Rückschlagventil G 3/8 mit O-Ring	462 000 00 237		Non return valve with O ring	Clapet anti-retour avec joint torique
14.	Sammelsiphon-Set, Luft- und Sediment-Abscheide-Set WHL 1.0			Collector siphon set, Air/sediment separator set	Siphon collecteur, Set de dégazage et de débouage
	<u>Sammelsiphon-Set</u>			<u>Collector siphon</u>	<u>Siphon collecteur</u>
14.01	Siphonmanschette DN30 auf HT50	480 000 07 957		Siphon collar	Manchette siphon
14.02	Siphonmanschette DN30 auf HT40	480 000 07 967		Siphon collar	Manchette siphon
14.03	Ablaufschlauch G3/4 x 1000 mm lang mit O-Ring	511 502 02 422		Outlet hose with O ring	Tube d'évac. avec joint torique
14.031	O-Ring 18 x 2,0	445 137		O ring	Joint torique
	<u>Luft- und Sediment-Abscheide-Set WHL 1.0</u>			<u>Air and sediment separator set</u>	<u>Groupe de dégazage et de débouage</u>
14.04	Luftabscheider G1 1/2l x G1 1/2A mit Schnellentlüfter	409 000 14 127		De-aerator with quick action vent valve	Dégazeur avec dégazage rapide
14.05	Entlüfterkappe für Luftabscheider	409 000 14 137		Breather cap for de-aerator	Capuchon pour dégazeur
14.06	Schlammabscheider G1 1/2l x G1 1/2A mit KFE-Hahn G1/2	409 000 14 147		Sludge separator with KFE cock	Désemboueur avec vanne
14.07	Wärmedämmschale komplett Luft-/Schlammabscheider	409 000 14 157		Heat insulation complete air/sludge separator	Coquille isolante complète pour dégazeur/désemboueur
14.08	Silikon-Schlauch Dm. 12 x 2 1000 lang (ohne Bild)	409 000 14 177		Silicone hose (without picture)	Tuyau souple (sans photo)
14.09	Dichtung 32 x 44 x 2 (1 1/2") AFM-34/2	409 000 21 147		Gasket	Joint
14.10	Überwurfmutter G1 1/2 x 42 L=18mm	409 000 14 077		Union nut	Contre-écrou

15. WAL-PP ab DN 80

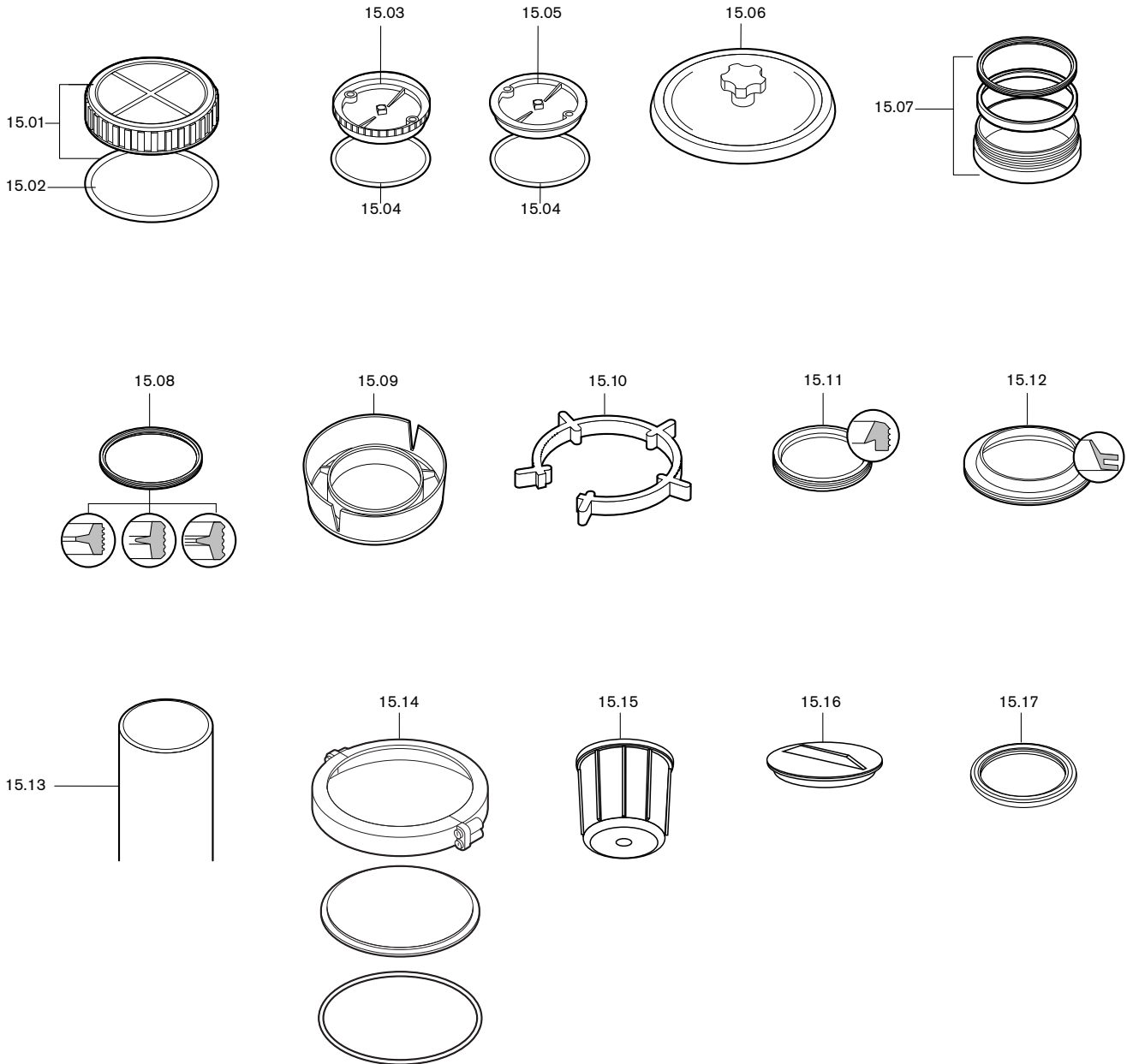

unverbindliche Preisempfehlung

Bild Pict. Photo	Bezeichnung Brenner-Typenreihe Burner serie Type brûleur	Bestell-Nr. Order-No. No de commande	Preis EUR (o. MwSt.)	Designation	Désignation
15.	WAL-PP ab DN 80				
15.01	Deckel PP DN 110 mit Profildichtung für Revisionsstück DN 110 und DN 125	669 171		Cover with sealing for inspection piece	Couvercle avec joint pour pièce de révision
15.02	Profildichtung DN 110 für Deckel PP DN 110	669 208		Sealing for cover	Joint pour couvercle
15.03	Deckel DN 80 für Revisionsstück DN 80 PP DN 110 für Revisionsstück DN 110	480 000 09 477 669 258		Cover for inspection piece for inspection piece	Couvercle pour pièce de révision pour pièce de révision
15.04	Runddichtung DN 80 für Deckel DN 80 DN 80 für Revisionsstück DN 110 für Deckel Revisionsstück DN 160/110 225 x 50 für Siphon der Abgasabsperrrichtung	480 000 09 487 669 182 669 259 669 293		Sealing for cover for inspection piece for inspection piece cover for flue gas shut off device siphon	Joint pour couvercle pour pièce de révision pour trappe de révision pour siphon de clapet de fumées
15.05	Deckel für Revisionsstück PP/PP, DN 80	480 000 10 287		Cover for inspection piece	Couvercle pour pièce de révision
15.06	Deckel weiß DN 125 für Revisionsstück INOX DN 125 für Revisionsstück INOX DN 160 für Revisionsstück INOX DN 185 für Revisionsstück	669 173 669 174 669 175 669 176		Cover white for inspect. piece refined steel for inspect. piece refined steel for. inspect. piece refined steel for inspect. piece	Couvercle blanc pour trappe inox pour trappe de révision inox pour trappe de révision inox pour trappe de révision
15.07	Set (Gewinding, Sprengring, T-Dichtung für Flexrohr) DN 80 (bis Ende 2012) DN 110	669 177 669 178		Sealing-Set (threaded ring, safty ring, T seal, flex. pipe)	Set de joints (pour tubes flexibles)
15.08	T-Dichtung DN 80 für Schraubkupplung PP EPDM DN 110 für Schraubkupplung PP DN 125 für Rohr weiß DN 125/80 DN 160 für Rohr weiß DN 160	480 000 08 847 669 355 669 181 669 257		T-seal DN 80 for screwed coupling DN 110 for screwed coupling DN 125 for pipe white DN 125/80 DN 160 for pipe white DN 160	Joint en Té DN 80 p.manchon à visser DN 110 pour manchon à visser DN 125 pour tube blanc DN 125/80 DN 160 pour tube blanc DN 160
15.09	Distanzhalter DN 125/80 mit Kerbe DN 160/110 mit Kerbe	480 000 09 047 480 000 10 757		Distance piece	Pièce d'écartement
15.10	Abstandshalteclip DN 80 für Rohr DN 125/80	669 184		Spacer clip for pipe	Clips pour pièce d'écartement
15.11	Dichtung DN 80 für PP-Abgasrohr EPDM DN 110 für PP-Abgasrohr DN 125 für PP-Abgasrohr DN 160 für PP-Abgasrohr DN 200 für PP-Abgasrohr	669 252 669 212 669 295 669 296 669 210		Sealing DN 80 for PP flue gas pipe EPDM DN 110 for PP flue gas pipe DN 125 for PP flue gas pipe DN 160 for PP flue gas pipe DN 200 for PP flue gas pipe	Joint d'étanchéité DN 80 pour tube de fumées PP DN 110 pour tube de fumées PP DN 125 pour tube de fumées PP DN 160 pour tube de fumées PP DN 200 pour tube de fumées PP
15.12	DN 80 für Schachtabdeckung PE und Mündungsabschluss DN 110 für Schachtabdeckung PE und Mündungsabschluss DN 125 für Schachtabdeckung DN 160 für Schachtabdeckung DN 200 für Schachtabdeckung	669 202 669 203 480 000 08 777 480 000 08 787 480 000 08 797		DN 80 for duct cover PE and outlet DN 110 for duct cover PE and outlet DN 125 for duct cover DN 160 for duct cover DN 200 for duct cover	DN 80 pour chapeau de cheminée PE et embout terminal DN 110 pour chapeau de cheminée PE et embout terminal DN 125 pour chapeau de cheminée DN 160 pour chapeau de cheminée DN 200 pour chapeau de cheminée
15.13	Mündungsrohr UV-beständig DN 80 0,5 m, PP-schwarz DN 80 1,7 m, PP-schwarz DN 110 0,5 m, PP-schwarz DN 125 0,5 m, PP-schwarz DN 160 0,5 m, PP-schwarz DN 200 0,5 m, PP-schwarz Mündungsrohr INOX DN 80 0,5 m DN 110 0,5 m DN 125 0,5 m	669 200 480 000 10 987 669 201 669 375 669 376 669 377 669 378 669 379 669 380		Mouth pipe UV resistant Mouth pipe INOX	Embout terminal protégé UV Embout terminal inox
15.14	Deckel PP DN 160 mit Runddichtung für Revisionsstück und Endstück DN 160 u. DN 200	669 205		Lid with round gasket for revision piece and end piece	Couvercle PP avec joint pour trappe de visite et pièce terminale
15.15	Schraubkappe Siphon mit Runddichtung (Abgassperreinrichtung)	480 000 10 632		Screw cap siphon w. round seal (shut off device)	Bouchon Siphon avec joint (clapet coupure fumées)
15.16	Deckel PP mit Dichtung für Revisionsbogen PP/PP 87° DN 125/80	669 294		Cover with sealing	Couvercle avec joint
15.17	Dichtung für Deckel PP (für Revisionsbogen DN 125/80)	669 298		Sealing for cover	Joint pour couvercle

15. WAL-PP ab DN 80

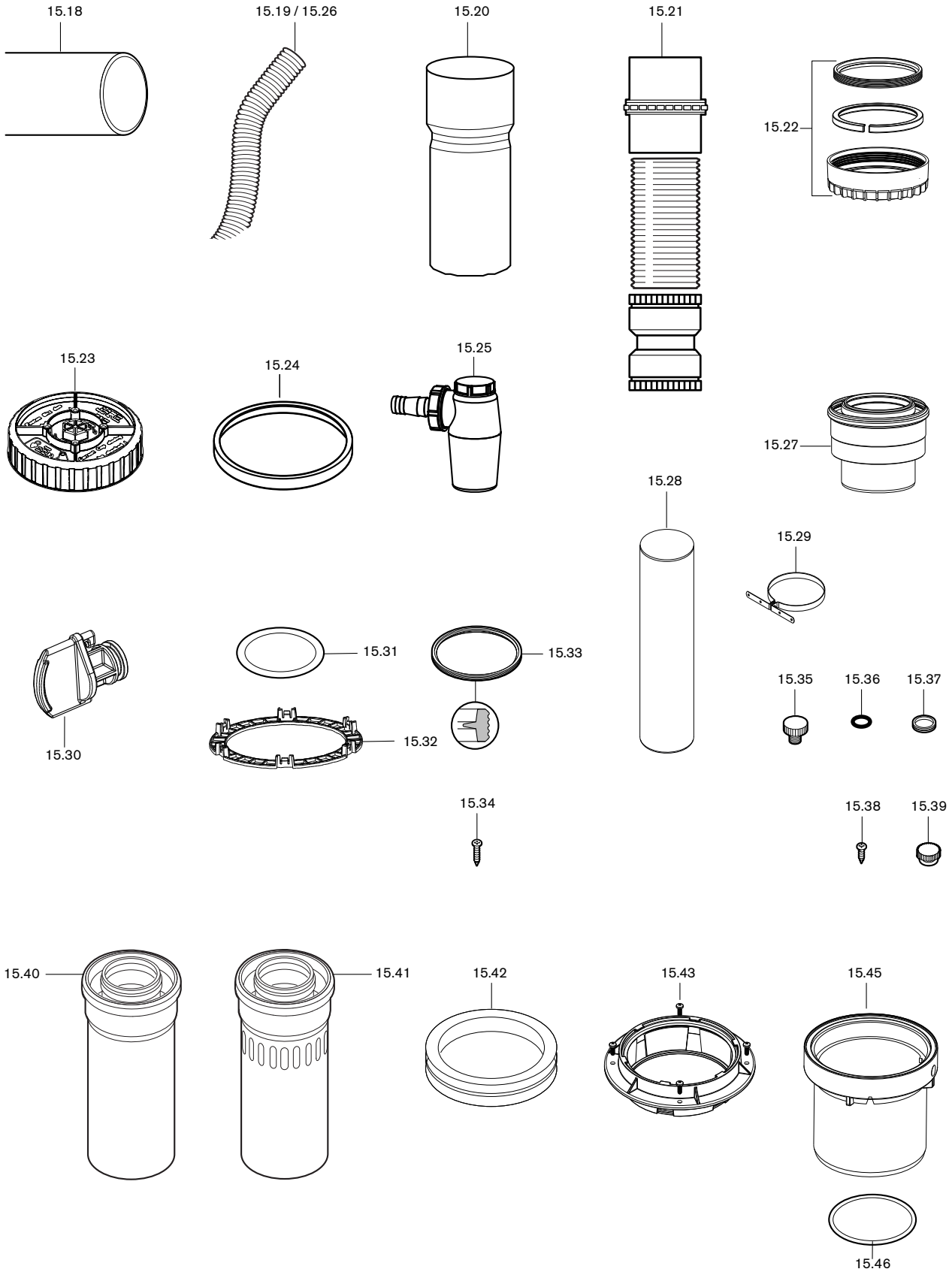

unverbindliche Preisempfehlung

Bild Pict. Photo	Bezeichnung Brenner-Typenreihe Burner serie Type brûleur	Bestell-Nr. Order-No. No de commande	Preis EUR (o. MwSt.)	Designation	Désignation
15.	WAL-PP ab DN 80				
15.18	Schutzrohr PE DN 125 0,3 m	480 000 06 297		Pipe	Tube de protection
15.19	Kondensatschlauch DN 40, 1500 mm lang	480 000 08 687		Condensate hose	Tuyau condensats
15.20	Einsatz UV für Flexrohr Sprengring DN 80 DN 110	480 000 06 887 480 000 06 917		Insert UV f. flex tube safety ring protégé anti UV	Tube anti-UV pour tube flexible
15.21	Reparaturset Flexrohr DN 80 DN 110	480 000 08 852 480 000 06 892		Repair kit flex tube	Kit de remise en état Flexible
15.22	Flex-Gewinding-Set DN 80	480 000 08 822		Flexible threaded ring set	Set de raccords flexibles
15.23	Revisionsdeckel PP DN 160 mit Dichtung PPs DN 160 mit Dichtung	669 471 669 473		Inspection cover with seal with seal	Couvercle de révision avec joint avec joint
15.24	Dichtung Revisionsdeckel DN 160 EPDM	669 472		Inspection cover seal	Joint pour couvercle de révision
15.25	Siphon Flasche DN35 (Rohr mit Kondensatablauf)	480 000 14 447		Siphon bottle (pipe with condensate drain)	Siphon DN 35 (Tube avec évacuation condensats)
15.26	Kondensatschlauch 25 x 1500 lang (Rohr mit Kondensatablauf)	480 000 14 457		Condensate hose (pipe with condensate drain)	Tuyau d'évacuation condensats (Tube avec évacuation condensats)
15.27	Aufweitung konz. DN125/80-160/110 weiß/PP	480 000 09 172		Expansion conc.	Elargisseur concentrique
15.28	Rohr o. Muffe weiß DN160 Schiebestück für Dachdurchführung	480 000 14 857		Pipe w/o. sleeve Sliding piece for roof duct	Tube sans manchon Pièce télescopique pour passage de toit
15.29	Sparrenschelle DN160	480 000 14 877		Rafter clamp	Collier de maintien DN 160
	<u>Universal-Kesselanschlussstück</u>			<u>Universal boiler connection piece</u>	<u>Set de raccordement chaudière universel</u>
15.30	Stopfen PP grau	669 253		Plug	Bouchon
15.31	Runddichtung 11 x 2 für Stopfen	669 254		Sealing	Joint pour bouchon
15.32	Gitter DN 80	669 255		Grill	Grille
15.33	T-Dichtung DN 125	669 256		T-sealing	Joint T
15.34	Blechschauben-Set weiß 4,2 x 13	669 261		Screw set	Set de vis tôle blanches
	<u>Kesselanschlussstück</u>			<u>Boiler connection piece</u>	<u>Set de raccordement chaudière</u>
15.35	Rändelschraube M14 PP	669 185		Screw	Vis
15.36	Runddichtung DN 14	669 186		Sealing	Joint
15.37	Durchführungsdichtung DN 20 weiß	669 187		Sealing white	Joint de passage blanc
15.38	Blechschauben-Set St. 4,2 x 9,5 weiß DIN 7981 (4 Stück)	669 188		Screw-Set white (4 off)	Set de vis tôle blanches (4 pièces)
15.39	Stopfen DN 20 weiß	669 189		Plug white	Bouchon blanc
	<u>Luftumspülte Grundbausätze</u>			<u>Air circulated basic components</u>	<u>Eléments de raccordement de base concentriques avec entrée d'air en périphérie</u>
15.40	Rohr weiß 0,25 m DN 125/80 mit Abdichtung	480 000 06 782		Pipe white with cover	Tube blanc avec joint
15.41	Rohr weiß 0,25 m DN 125/80 mit Zuluftschlitzten und Abdichtung	480 000 06 792		Pipe white with air inlet slots and cover	Tube blanc avec ouilles d'aménée d'air
15.42	Durchführungsdichtung DN 80	480 000 06 807		Duct seal	Joint de passage
	<u>Kesselanschluss-Revisionsbogen</u>			<u>Boiler connection -inspect. elbow</u>	<u>Set de raccordement chaudière coudé avec trappe de visite</u>
15.43	KAS-Flansch Revisionsbogen DN 125	480 000 14 582		KAS flange inspection elbow	Bride fumées avec coude de révision
	<u>Kaskaden</u>			<u>Cascade</u>	<u>Cascades</u>
15.45	Steckende PP DN80 0,08m kurz	480 000 14 687		Plug-in end	Tube court avec piquage
15.46	O-Ring DN80 3,5 x 85,5 EPDM	480 000 14 697		O ring	Joint torique

Das komplette Programm: zuverlässige Technik und schneller, professioneller Service

	<p>W-Brenner bis 570 kW</p> <p>Die millionenfach bewährten Kompaktbrenner sind sparsam und zuverlässig. Als Öl-, Gas- und Zweistoffbrenner beheizen sie Ein- und Mehrfamilienhäuser sowie Gewerbebetriebe. Als purflam® Brenner mit einer speziellen Mischleinrichtung verbrennen sie Öl nahezu rußfrei und mit reduzierten NO_x-Emissionen.</p>	<p>Wandhängende Brennwertsysteme für Gas bis 240 kW</p> <p>Die wandhängenden Brennwertgeräte WTC-GW bestechen durch eine einfache Bedienung und einem Maximum an Effizienz. Sie eignen sich ideal für Ein- und Mehrfamilienhäuser – sowohl im Neubau als auch in der Modernisierung.</p>	
	<p>WM-Brenner monarch® und Industriebrenner bis 11.700 kW</p> <p>Die legendären Industriebrenner sind langlebig und vielseitig einsetzbar. Zahlreiche Ausführungsvarianten als Öl-, Gas- und Zweistoffbrenner eignen sich für unterschiedlichste Wärmeanforderungen in verschiedensten Bereichen und Anwendungen.</p>	<p>Bodenstehende Brennwertkessel für Öl und Gas bis 1.200 kW</p> <p>Die bodenstehenden Brennwertkessel WTC-GB (bis 300 kW) und WTC-OB (bis 45 kW) sind effizient, schadstoffarm und vielseitig einsetzbar. Durch eine Kaskadierung von bis zu vier Gas-Brennwertkesseln können auch große Leistungen abgedeckt werden.</p>	
	<p>WKmono 80 Brenner bis 17.000 kW</p> <p>Die Brenner der Baureihe WKmono 80 sind die leistungsstärksten Monoblock-Brenner von Weishaupt. Sie sind als Öl-, Gas- oder Zweistoffbrenner lieferbar und vor allem für den harten Einsatz in der Industrie konzipiert.</p>	<p>Solarsysteme</p> <p>Die formschönen Flachkollektoren sind die ideale Ergänzung zu Weishaupt Heizsystemen. Sie eignen sich für die solare Trinkwassererwärmung sowie zur kombinierten Heizungsunterstützung. Mit den Varianten für Auf-, In- und Flachdachmontage kann die Sonnenenergie auf nahezu jedem Dach und in jeder Größenordnung genutzt werden.</p>	
	<p>WK-Brenner bis 32.000 kW</p> <p>Die Industriebrenner im Baukastensystem sind anpassungsfähig, robust und leistungsstark. Auch im harten Industrieinsatz leisten diese Öl-, Gas- und Zweistoffbrenner zuverlässig ihre Arbeit.</p>	<p>Wassererwärmer/Energiespeicher</p> <p>Das vielfältige Programm an Trinkwasser- und Energiespeichern für verschiedene Wärmequellen umfasst Speichervolumen von 70 bis 3.000 Liter. Um die Speicherverluste zu minimieren stehen die Trinkwasserspeicher von 140 bis 500 Liter mit einer hocheffizienten Dämmung mittels Vakuum-Isolations-Paneelen zur Verfügung.</p>	
	<p>MSR-Technik/Gebäudeautomation von Neuberger</p> <p>Vom Schaltschrank bis zu kompletten Gebäudeautomationslösungen – bei Weishaupt finden Sie das gesamte Spektrum moderner MSR-Technik. Zukunftsorientiert, wirtschaftlich und flexibel.</p>	<p>Wärmepumpen bis 180 kW</p> <p>Das Wärmepumpenprogramm bietet Lösungen für die Nutzung von Wärme aus der Luft, der Erde oder dem Grundwasser. Manche Systeme eignen sich auch zur Kühlung von Gebäuden. Durch Kaskadierung lässt sich die Leistung nahezu unbegrenzt steigern.</p>	
	<p>Service</p> <p>Weishaupt Kunden können sich darauf verlassen, dass Spezialwissen und -werkzeug immer zur Verfügung stehen, wenn man sie braucht. Unsere Servicetechniker sind universell ausgebildet und kennen jedes Produkt ganz genau, vom Brenner bis zur Wärmepumpe, vom Brennwertgerät bis zum Solarkollektor.</p>	<p>Erdsondenbohrungen</p> <p>Mit der Tochtergesellschaft BauGrund Süd bietet Weishaupt auch Erdsonden- und Brunnenbohrungen an. Mit einer Erfahrung von mehr als 12.000 Anlagen und weit über 2 Millionen Bohrm Metern bietet BauGrund Süd ein umfassendes Dienstleistungsprogramm an.</p>	