

Ersatzteile für  
Thermo Condens  
WTC 45-A /  
WTC 60-A

Spare parts for  
Thermo Condens  
WTC 45-A /  
WTC 60-A

Pièces de rechange  
pour Thermo Condens  
WTC 45-A /  
WTC 60-A

– weishaupt –

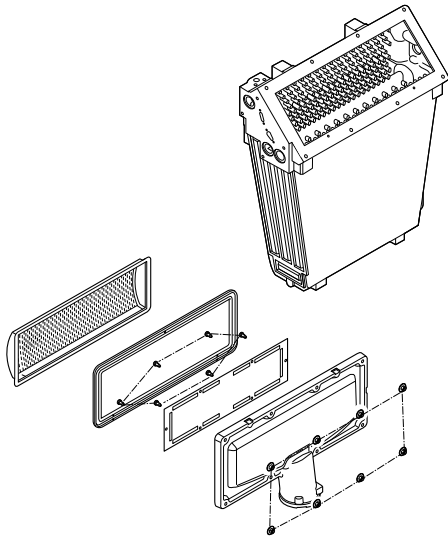

Wärmezelle

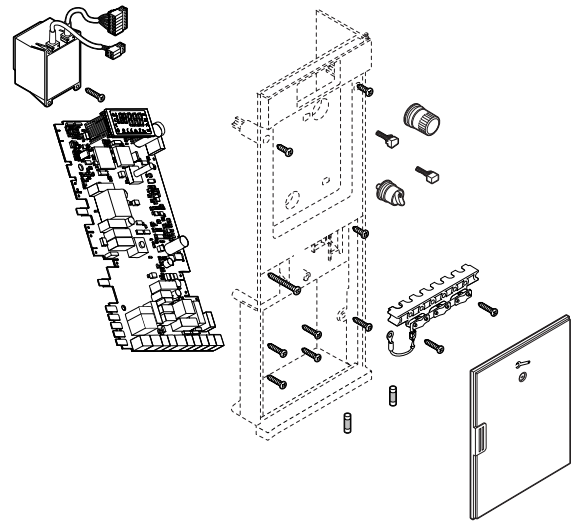

Regelung

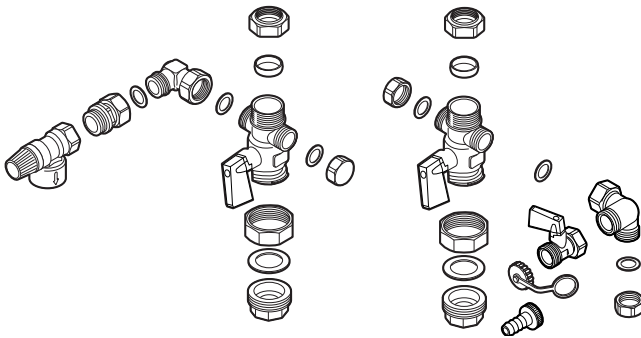

Hydraulik

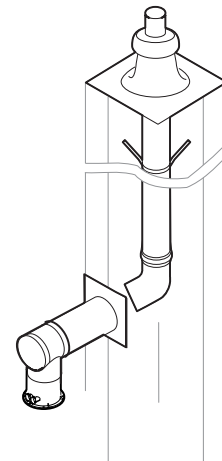

Abgassystem

#### Gebrauch

Systemtyp und Fabriknummer feststellen.  
Diese Angaben stehen auf dem Typenschild.

Zuordnung des defekten Teiles zu einer der  
Sachgruppen des Inhaltsverzeichnisses  
bestimmen.

Teil in der entsprechenden Sachgruppe der  
Ersatzteilliste auswählen.

#### Instructions for use

Determine system type and serial number.  
These data are on the nameplate.

Coordination of the defective part to one of  
the subject indexes of the table of contents.

Select part in the appropriate subject index of  
the spare parts list.

#### Utilisation

Chercher le type et le numéro de fabrication  
du system. Ces éléments se trouvent sur la  
plaque signalétique.

La pièce défectueuse appartient à une famille  
du catalogue.

Choisir la pièce dans cette famille.

#### Bitte geben sie in der Bestellung an:

- Bezeichnung des Ersatzteiles
- Bestellnummer
- Systemtyp
- Fabriknummer

#### Kindly indicate in the order:

- Designation of the spare part
- Order-No.
- System type
- Serial-No.

#### Indiquer également:

- Désignation de la pièce
- N° de référence
- Type du système
- N° de fabrication



<b>Inhalt</b>	<b>Seite</b>	<b>Contents</b>	<b>page</b>	<b>Contenu</b>	<b>page</b>
1. <b>Verkleidung</b> WTC 45/60-A	5	<b>Casing</b> WTC 45/60-A	5	<b>Habillage</b> WTC 45/60-A	5
2. <b>Brenner</b> WTC 45/60-A	7	<b>Burner</b> WTC 45/60-A	7	<b>Brûleur</b> WTC 45/60-A	7
3. <b>Wärmezelle</b> WTC 45/60-A	9	<b>Heat cell</b> WTC 45/60-A	9	<b>Corps de chauffe</b> WTC 45/60-A	9
4. <b>Regelung</b> WTC 45/60-A	15	<b>Control</b> WTC 45/60-A	15	<b>Régulation</b> WTC 45/60-A	15
5. <b>Armaturen</b> WTC 45/60 Ausführung H-PEA	17	<b>Fittings</b> WTC 45/60 version H-PEA	17	<b>Turbulures</b> WTC 45/60 exécution H-PEA	17
6. <b>Armaturen</b> WTC 45/60 Ausführung H-0	19	<b>Fittings</b> WTC 45/60 version H-0	19	<b>Turbulures</b> WTC 45/60 exécution H-0	19
7. <b>Basisanschlussgruppe</b> WHB 5.0	21	<b>Connection set</b> WHB 5.0	21	<b>Accessoires de raccordement</b> WHB 5.0	21
8. <b>Zubehör</b> WTC-A	23	<b>Accessories</b> WTC-A	23	<b>Accessoires</b> WTC-A	23
9. <b>Pumpen- / Mischergruppen, Verteiler</b>	25	<b>Pump/mixer assembly, distributor</b>	25	<b>Groupes pompes/ de mélange, collecteurs</b>	25
10. <b>Hydraulische Weichen Systemtrennung</b>	29	<b>Hydraulic de-couple, System separation</b>	29	<b>Bouteille de découplage, Système de séparation</b>	29
11. <b>3-Wege-Mischer mit Stellknopf 3-Wege-Umschaltventilset</b>	31	<b>3 way mixer with adjusting button 3 way change-over valve set</b>	31	<b>Vanne mélangeuse 3 voies avec bouton de réglage, Set de vanne de commutation 3 voies</b>	31
12. <b>Erweiterungsmodule WCM-EM 2.1 Kommunikationsmodule WCM-COM 1.0 home</b>	35	<b>Extension module WCM-EM 2.1 Communication module WCM-COM 1.0 home</b>	35	<b>Module d'extension WCM-EM 2.1 Modules de communication WCM-COM 1.0 home</b>	35
13. <b>Regelungs-Zubehör</b>	35	<b>Control accessories</b>	35	<b>Pièces accessoires régulation</b>	35
14. <b>Reinigungs-Set Wärmetauscher Wartungs-Set</b>	37	<b>Cleaning set heat exchanger Service set</b>	37	<b>Kit de nettoyage échangeur Kit d'entretien</b>	37
15. <b>Sammler-Weichen-Kombination Wellrohr-Set</b>	39	<b>Collector / de-couple combination, Corrugated tube set</b>	39	<b>Collecteur avec bouteille de découplage Kit de flexible de raccordement</b>	39
16. <b>WAL-PP ab DN 80</b>	41	<b>WAL-PP DN 80</b>	41	<b>WAL-PP DN 80</b>	41

1. Verkleidung / Casing / Habillage  
WTC 45/60-A



Bild Pict. Photo	Bezeichnung Brenner-Typenreihe Burner serie Type brûleur	Bestell-Nr. Order-No. No de commande	Preis EUR	Designation	Désignation
<b>1.</b>	<b>Verkleidung WTC 45/60-A</b>			<b>Casing</b>	<b>Habillage</b>
1.01	<b>Deckel</b>	481 401 02 042		<b>Cover</b>	<b>Couvercle</b>
1.02	<b>Stopfen 6 mm Form 1 weiß</b>	446 034		<b>Plug</b>	<b>Bouchon</b>
1.03	<b>Lagerschraube</b>	481 011 22 247		<b>Bearing screw</b>	<b>Vis</b>
1.04	<b>Klappe Kesselschaltfeld</b>	481 011 22 362		<b>Flap Boiler control panel</b>	<b>Capot boîtier électronique</b>
1.05	<b>Abdeckung-LCD</b>	481 011 22 037		<b>Cover-LCD</b>	<b>Cache afficheur LCD</b>
1.06	<b>Klappe Funktionsblende</b>	481 011 22 382		<b>Flap operating panel</b>	<b>Capot tableau de commande</b>
1.07	<b>Schraube 4 x 25-W1412-Z2-10.9-(A3K)</b>	409 353		<b>Screw</b>	<b>Vis</b>
1.08	<b>Knopf WCM-CPU mit Dichtring</b>	481 011 22 182		<b>Button with sealing ring</b>	<b>Poussoir avec joint</b>
1.09	<b>Betätigungstaste WCM-CPU mit Dichtring</b>	481 011 22 202		<b>Operating key with sealing ring</b>	<b>Touche avec joint</b>
1.10	<b>Reset-Taster WCM-CPU mit Dichtring</b>	481 011 22 192		<b>Reset key with sealing ring</b>	<b>Touche Reset avec joint</b>
1.11	<b>Knebel Ein/Aus mit Dichtring</b>	481 011 22 172		<b>Toggle On/Off with sealing ring</b>	<b>Interrupteur marche/arrêt avec joint</b>
1.12	<b>Schraube M4 x 16 DIN 7500</b>	409 208		<b>Screw</b>	<b>Vis</b>
1.13	<b>Masseleiste mit EMV Schirmung</b>	461 011 22 142		<b>Ground strip with EMC shielding</b>	<b>Barrette de terre avec blindage</b>
1.14	<b>Schraube 4 x 14-WN1412-K40 A2K</b>	409 352		<b>Screw</b>	<b>Vis</b>
1.15	<b>Schraube 4 x 35-WN1412-K40 A2K</b>	409 354		<b>Screw</b>	<b>Vis</b>
1.16	<b>Feinsicherung T4H IEC 127-2/5</b>	483 011 22 447		<b>Fuse</b>	<b>Fusible de protection</b>
1.17	<b>Abdeckung elektrische Anschlüsse</b>	481 401 22 332		<b>Cover electrical connections</b>	<b>Cache raccordements électriques</b>
1.18	<b>Schraube 4 x 12-WN1411-K40</b>	409 351		<b>Screw</b>	<b>Vis</b>
1.19	<b>Blechschraube 4,2 x 13 DIN 7981</b>	409 123		<b>Tapping screw</b>	<b>Vis tôle</b>
1.20	<b>Abdeckung Kabelschacht</b>	481 401 02 052		<b>Cover cable duct</b>	<b>Cache passe câbles</b>
1.21	<b>Scheibe 3,5 x 10 x 0,5 Polyamid</b>	430 020		<b>Washer</b>	<b>Rondelle</b>
1.22	<b>Kantenschutzprofil 0,8-1,0 mm</b>	756 027		<b>Edge protection profile</b>	<b>Profilé de protection arrêtes vives</b>
1.23	<b>Verschlusskappe Zündung</b>	481 401 22 027		<b>Closing cap ignition</b>	<b>Capuchon allumeur</b>
1.24	<b>Tülle Ø Innen 24 mm</b>	481 011 02 237		<b>Socket</b>	<b>Joint de passage</b>
1.25	<b>Tülle Siphon Ø Innen 32 mm</b>	481 411 02 167		<b>Socket siphon</b>	<b>Joint de passage de siphon</b>
1.26	<b>Tülle Ø Innen 22 mm</b>	481 401 02 097		<b>Socket</b>	<b>Joint de passage</b>
1.27	<b>Wandabstandshalter</b>	481 011 02 337		<b>Wall spacer</b>	<b>Entretoise</b>
1.28	<b>Tülle Schnellentlüfter geschlossen</b>	481 011 02 247		<b>Socket quick action vent valve closed</b>	<b>Joint de passage pour dégazeur (fermé)</b>
1.29	<b>Schraube M6 x 35 DIN 7984</b>	402 406		<b>Screw</b>	<b>Vis</b>
1.30	<b>Wandaufhängung</b>	471 064 02 337		<b>Wall bracket</b>	<b>Etrier de fixation</b>
1.31	<b>Dübel-Set</b>	481 011 02 052		<b>Dowel set</b>	<b>Set de chevilles</b>
1.32	<b>Aufkleber Schornsteinfegerfunktion</b>	481 011 00 377		<b>Sticker chimney sweep function</b>	<b>Autocoll. pour fonction ramoneur</b>
1.33	<b>Hinweisschild Nennwärmeleistung</b>	793 534		<b>Label nominal heat output</b>	<b>Plaque signalétique Puissance nominale chaudière</b>

2. Brenner / Burner / Brûleur  
WTC 45/60-A

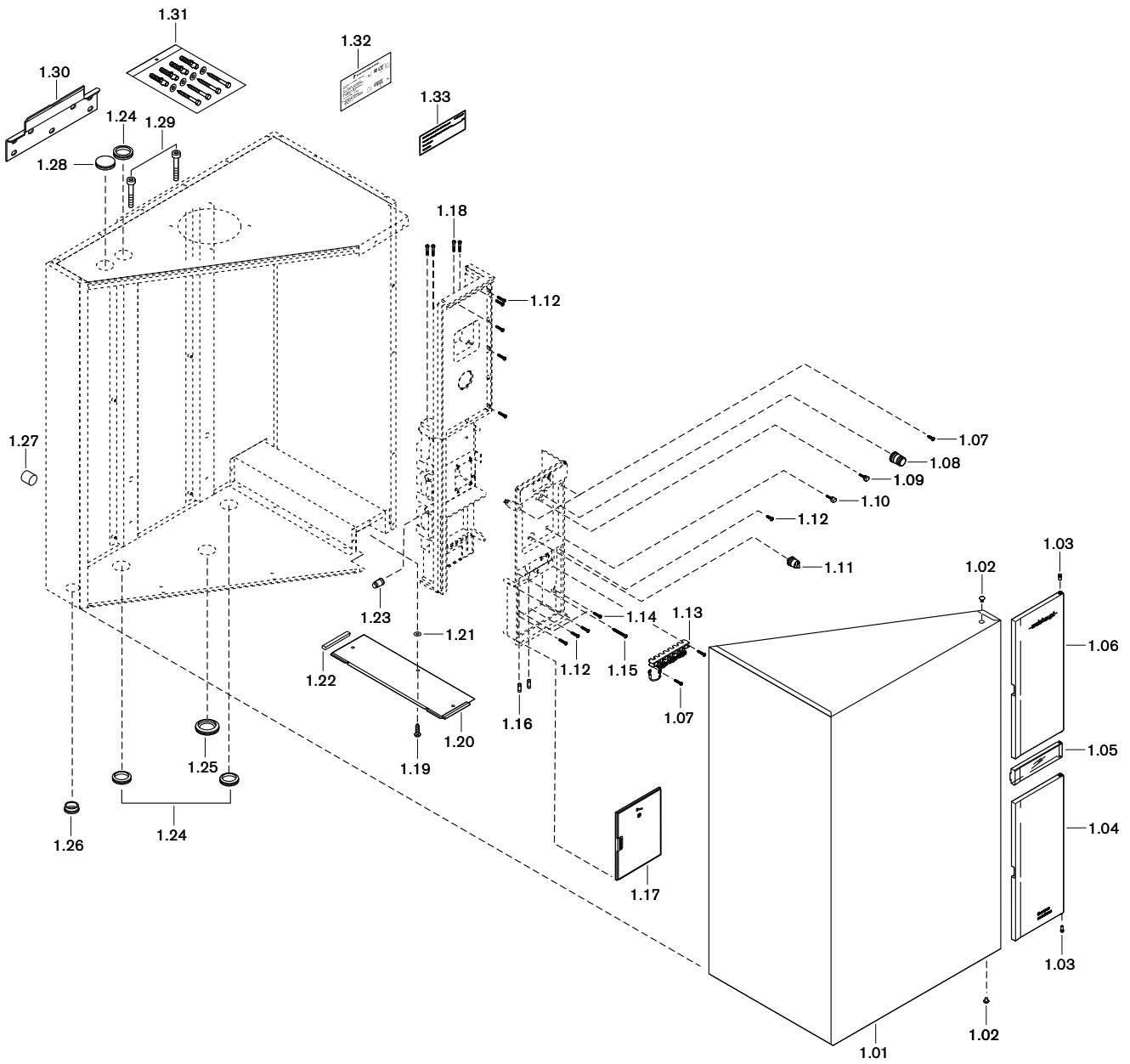

Bild Pict. Photo	Bezeichnung Brenner-Typenreihe Burner serie Type brûleur	Bestell-Nr. Order-No. No de commande	Preis EUR	Designation	Désignation
<b>2.</b>	<b>Brenner WTC 45/60-A</b>			<b>Burner</b>	<b>Brûleur</b>
2.01	Schraube M4 x 25 Kombi-Torx-Plus metrisch	409 258		<b>Screw</b>	<b>Vis</b>
2.02	Schraube M4 x 12 Kombi-Torx 20 metrisch	409 257		<b>Screw</b>	<b>Vis</b>
2.03	Gasanschlussstück mit Dichtung und O-Ring	481 011 30 192		<b>Gas connection piece with seal and O ring</b>	<b>Pièce de raccordement gaz avec joint et joint torique</b>
2.04	O-Ring 23 x 2,5	481 011 30 142		<b>O ring</b>	<b>Joint torique</b>
2.05	Gaskombiventil mit Dichtungen – WTC 45-A – WTC 60-A	481 401 30 222 481 601 30 222		<b>Gas combi valvel with gaskets</b>	<b>Multibloc gaz avec joints</b>
2.06	Dichtung Gasventil-Mischer	481 401 30 307		<b>Gasket Gas valve mixer</b>	<b>Joint vanne gaz-turbine mélangeur</b>
2.07	Schraube M5 x 12 DIN 912	402 207		<b>Screw</b>	<b>Vis</b>
2.08	Befestigungsblech Ansaugdämpfer	481 401 30 247		<b>Fixing plate intake silencer</b>	<b>Plaque maintien piège à son aspir.</b>
2.09	Schraube M4 x 10 DIN 912	402 150		<b>Screw</b>	<b>Vis</b>
2.10	Ansaugdämpfer WTC 45-A	481 401 30 217		<b>Intake silencer</b>	<b>Piège à son sur l'aspiration</b>
2.11	Dichtung Ansaugdämpfer WTC 45-A	481 401 30 237		<b>Gasket intake silencer</b>	<b>Joint piège à son sur l'aspiration</b>
2.12	Mischer Gebläse mit Dichtungen – WTC 45-A – WTC 60-A	481 401 30 292 481 601 30 292		<b>Mixer fan with gaskets</b>	<b>Turbine mélangeur avec joints</b>
2.13	Schraube M4 x 12 DIN 912	402 130		<b>Screw</b>	<b>Vis</b>
2.14	Dichtung Mischer-Gebläse	481 401 30 317		<b>Gasket mixer fan</b>	<b>Joint turbine-mélangeur</b>
2.15	Dichtung Gebläse-Luftaustritt	481 401 30 322		<b>Gasket fan air outlet</b>	<b>Joint turbine sortie d'air</b>
2.16	Schraube M5 x 16 DIN 6912	403 263		<b>Screw</b>	<b>Vis</b>
2.17	Gebläse mit Dichtungen – WTC 45-A – WTC 60-A	481 401 30 062 481 601 30 062		<b>Fan with gaskets</b>	<b>Turbine avec joints</b>
2.18	Brennerhaube – WTC 45-A – WTC 60-A	481 401 30 077 481 601 30 077		<b>Burner cover</b>	<b>Capot brûleur</b>
2.19	Kombi Sechskantmutter M6	412 508		<b>Hexagonal nut</b>	<b>Ecrou six pans</b>
2.20	Luftverteiblech WTC 60-A	481 601 30 167		<b>Air distribution plate</b>	<b>Canalisateur d'air</b>
2.21	Blechschaube ISO 14585-A2 4,2 x 9,5	409 127		<b>Tapping screw</b>	<b>Vis tôle</b>
2.22	Dichtung Brennerhaube – WTC 45-A – WTC 60-A	481 411 30 657 481 611 30 077		<b>Gasket burner cover</b>	<b>Joint capot brûleur</b>
2.23	Brenneroberfläche – WTC 45-A – WTC 60-A	481 401 30 157 481 601 30 157		<b>Burner surface</b>	<b>Brûleur surfacique</b>

3. Wärmecelle / Heat cell / Corps de chauffe  
WTC 45/60-A



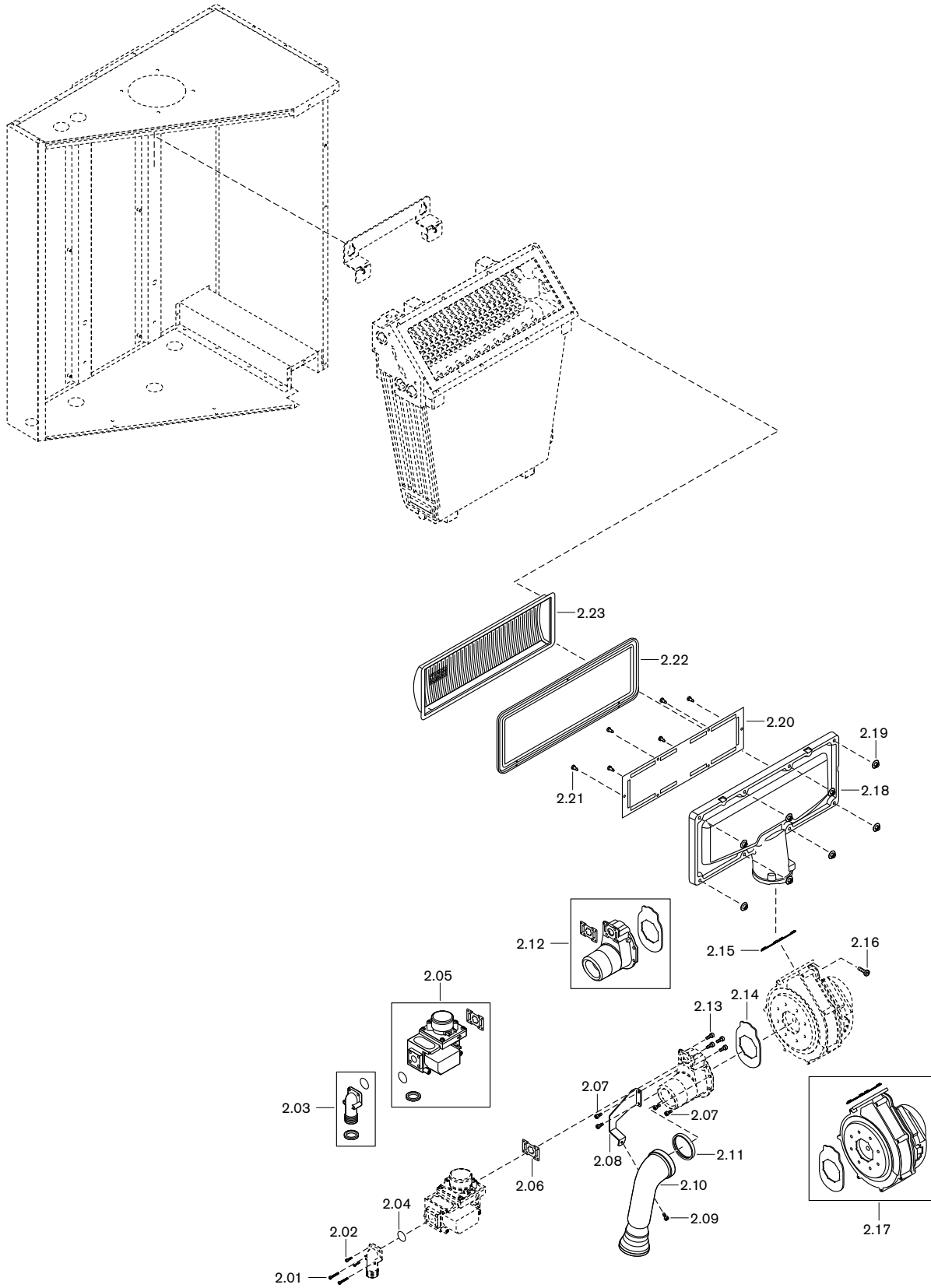

Bild Pict. Photo	Bezeichnung Brenner-Typenreihe Burner serie Type brûleur	Bestell-Nr. Order-No. No de commande	Preis EUR	Designation	Désignation
<b>3.</b>	<b>Wärmezelle WTC 45/60-A</b>			<b>Heat cell</b>	<b>Corps de chauffe</b>
3.01	Kombi Sechskantmutter M6	412 508		Hexagonal nut	Ecrou six pans
3.02	Wartungsdeckel	481 401 30 027		Service cover	Couvercle d'inspection
3.03	Dichtung Wartungsdeckel	481 401 30 057		Seal service lid	Joint du couvercle d'inspection
3.04	Stiftschraube 6 x 30-A3K DIN 949-B	471 230		Grub screw	Goujon fileté
3.05	Schraube M6 x 10 DIN 912	402 366		Screw	Vis
3.06	Befestigungsblech RL Ausf. H-PEA	481 401 30 257		Fixing plate	Plaque de fixation
3.07	Schraube M8 x 16 Klasse 100	409 271		Screw	Vis
3.08	Halter-Wärmetauscher unten	481 401 30 177		Bracket heat exchanger bottom	Etrier de maintien corps inférieur
3.09	Doppelnippel - R1A x G1A (Ausf. H) - R1A x G1 1/4A (Ausf. H-O)	481 401 30 197 481 401 30 087		Double nipple	Mamelon
3.10	Wassermangelschalter G1/4	481 411 40 067		Water level interlock	Pressostat manque d'eau
3.11	Dichtring A13,4 x 18,9 x 1,5 DIN 7603 Cu	440 031		Sealing ring	Joint
3.12	Doppelnippel G1/4l x R1/4A	481 401 30 437		Double nipple	Mamelon
3.13	Verteiler-Rücklauf	481 401 30 107		Distributor - return	Collecteur retour
3.14	Montageventil R1/4 Manometer	481 011 40 157		Mounting valve Pressure gauge	Vanne 1/4" manomètre
3.15	Nippel R1A x Rp1/4l	481 401 30 207		Nipple	Réduction
3.16	Dichtung Wärmetauscher-Verteilerrohr	481 411 30 337		Gasket Heat exchanger distributor pipe	Joint corps de chauffe - et tube répartiteur
3.17	Stiftschraube 6 x 20-A3K DIN 949-B	471 231		Grub screw	Goujon fileté
3.18	Steckerstift 4 x 10 ISO 8741	422 227		Socket pin	Détrompeur
3.19	Schraube M4 x 10 DIN 912	402 150		Screw	Vis
3.20	Spiegel Schauglas	481 401 30 147		Mirror view port glass	Miroir verre de visée
3.21	Dichtung Schauglas außen	481 401 30 127		Seal view port glass external	Joint verre de visée extérieur
3.22	Schauglas	481 401 30 067		View port glass	Verre de visée
3.23	Dichtung Schauglas innen 26 x 35 x 2	481 401 30 117		Seal view port galss internal	Joint verre de visée intérieur
3.24	Wärmezelle mit Zubehör - WTC 45-A - WTC 60-A	481 401 30 052 481 601 30 052		Heat exchanger with accessory	Corps de chauffe avec accessoires
3.25	Halter-Wärmetauscher oben	481 401 30 487		Bracket heat exchanger top	Etrier de maintien corps supérieur
3.26	Schnellentlüfter G3/8 ohne Absperrventil	662 032		Quick action vent valve without shut off valve	Dégazeur sans vanne d'arrêt
3.27	Absperrventil R1/2A x G3/8l	662 034		Shut off valve	Vanne d'arrêt
3.28	Sechskantmutter M6 x 45	481 411 30 527		Hexagonal nut	Ecrou six pans
3.29	NTC-ESTB-Fühler 5 kOhm G1/4	481 401 30 167		NTC-ESTB sensor	Sonde NTC 5 kOhm
3.30	Scheibe A6,4 DIN 125	430 400		Washer	Rondelle
3.31	Halter Zündgerät	481 401 30 467		Bracket ignition unit	Support d'allumeur
3.32	Zündgerät ZAG 1 220-240V 50-60Hz 10VA	603 189		Ignition cable	Allumeur
3.33	Doppelnippel R1A x G1 1/4A	481 401 30 087		Double nipple	Mamelon
3.34	Sammler-Vorlauf	481 401 30 022		Collector flow	Collecteur départ
3.35	Teflonscheibe 16 x 6,5 x 0,15	481 401 30 427		Teflon washer	Rondelle Teflon
3.36	Dichtung Ionisationselektrode	481 011 30 257		Gasket ionisation electrode	Joint électrode d'ionisation
3.37	Ionisationselektrode	481 401 30 082		Ionisation electrode	Electrode d'ionisation
3.38	Zündkabel	482 001 30 282		Ignition cable	Câble d'allumage
3.39	Zündelektrode	481 401 30 162		Ignition electrode	Electrode d'allumage
3.40	Dichtung Zündelektrode	481 011 30 237		Gasket ignition electrode	Joint électrode d'allumage

3. Wärmecelle / Heat cell / Corps de chauffe  
WTC 45/60-A

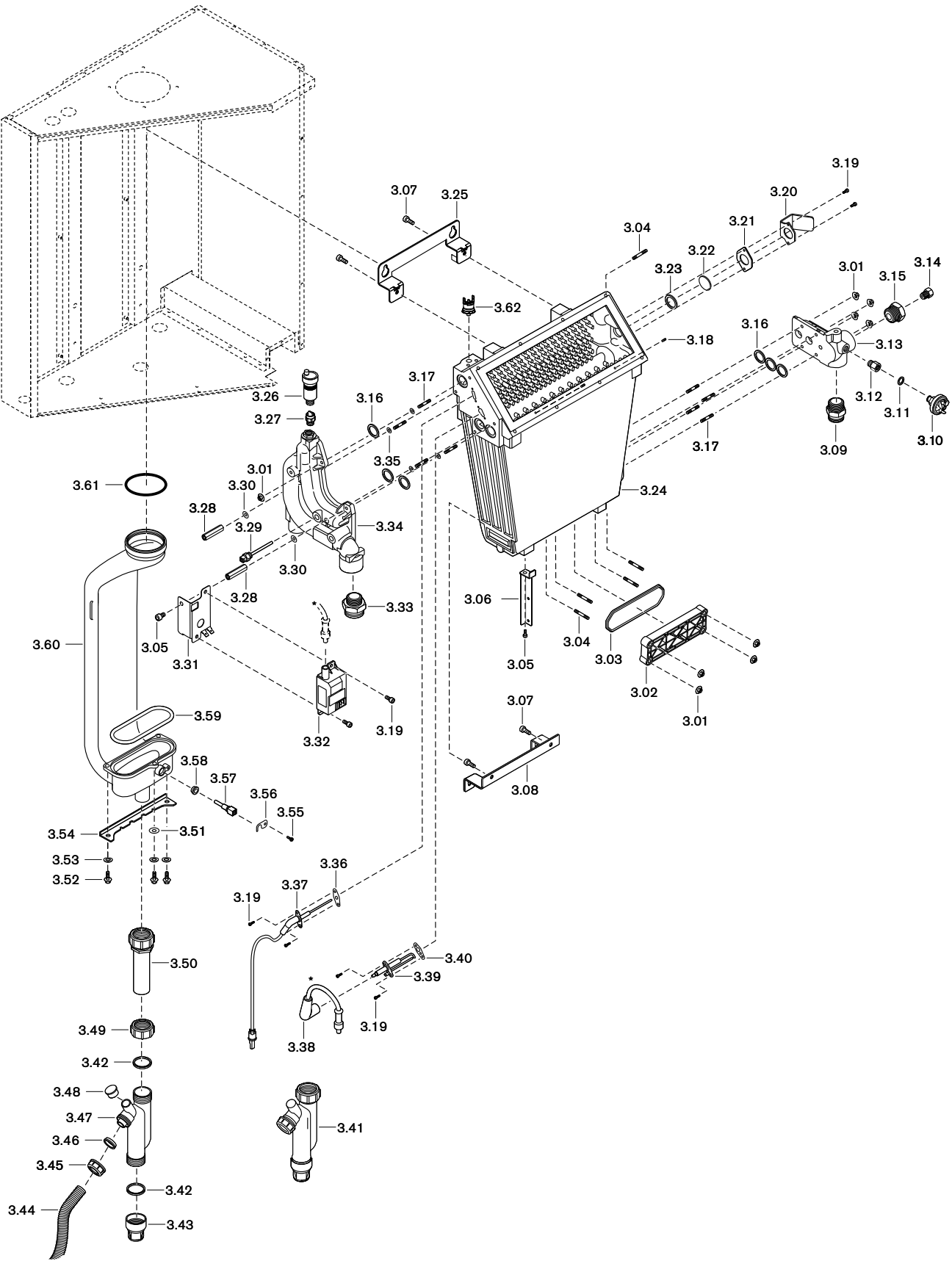

Bild Pict. Photo	Bezeichnung Brenner-Typenreihe Burner serie Type brûleur	Bestell-Nr. Order-No. No de commande	Preis EUR	Designation	Désignation
<b>3.</b>	<b>Wärmezelle WTC 45/60-A</b>			<b>Heat cell</b>	<b>Corps de chauffe</b>
3.41	Siphon komplett	481 401 40 082		Siphon complete	Siphon complet
3.42	Dichtung Siphon Überwurfmutter G1¼	481 011 40 217		Gasket siphon union nut	Joint pour contre-écrou de siphon
3.43	Deckel Siphon WTC	481 011 40 187		Cover Siphon	Couvercle Siphon
3.44	Kondensatschlauch 25 x 3 x 1000 lang	481 011 40 237		Condensate hose	Tuyau d'écoulem. condensats
3.45	Überwurfmutter G1 Siphon	481 011 40 177		Union nut siphon	Ecrou pour siphon
3.46	Dichtung Siphon Überwurfmutter G1	481 011 40 207		Gasket siphon union nut	Joint pour écrou de siphon
3.47	Siphon	481 401 40 087		Siphon	Siphon
3.48	Kappe Siphon	481 411 30 637		Cap siphon	Capuchon de siphon
3.49	Überwurfmutter G1¼ Siphon	481 011 40 197		Union nut siphon	Contre-écrou pour siphon
3.50	Siphon-Anschlussrohr	481 401 40 092		Siphon connection pipe	Tuyau raccordement siphon
3.51	Scheibe A6,4 x 16 x 1,6	430 408		Washer	Rondelle
3.52	Schraube M6 x 20 DIN 6921	409 255		Screw	Vis
3.53	Federscheibe A6 DIN 137	431 615		Spring washer	Rondelle ressort
3.54	Versteifungsblech Abgaskanal	481 401 30 447		Reinforcement plate flue gas duct	Tôle de renfort bride fumées
3.55	Schraube 4 x 12-WN1411-K40	409 351		Screw	Vis
3.56	Sicherungsblech Abgasfühler	481 011 30 277		Fixing plate flue gas duct	Tôle de maintien bride fumées
3.57	Abgasfühler-NTC	481 401 30 267		NTC flue gas sensor	Sonde fumées NTC
3.58	Tülle Abgasfühler	481 011 30 287		Socket flue gas sensor	Joint de passage sonde fumées
3.59	Dichtung Abgaskanalflansch	481 401 30 277		Gasket flue gas duct flange	Joint bride fumées
3.60	Abgaskanal mit Dichtung DN 80, Halter-Wärmetauscher und Dichtung Abgaskanalflansch	481 401 30 472		Flue gas duct with gasket heat exchanger bracket and gasket flue gas duct flange	Tube de fumées avec joint, support corps de chauffe et joint de bride de fumées
3.61	Dichtung DN 80 für Abgaskanal oben	481 401 30 137		Gasket for flue gas duct top	Joint pour tube de fumées supér.
3.62	Temperaturschalter 112°C +7K	481 401 22 127		Temperature switch	Thermostat de sécurité

3. Wärmecelle / Heat cell / Corps de chauffe  
WTC 45/60-A

vormontiert

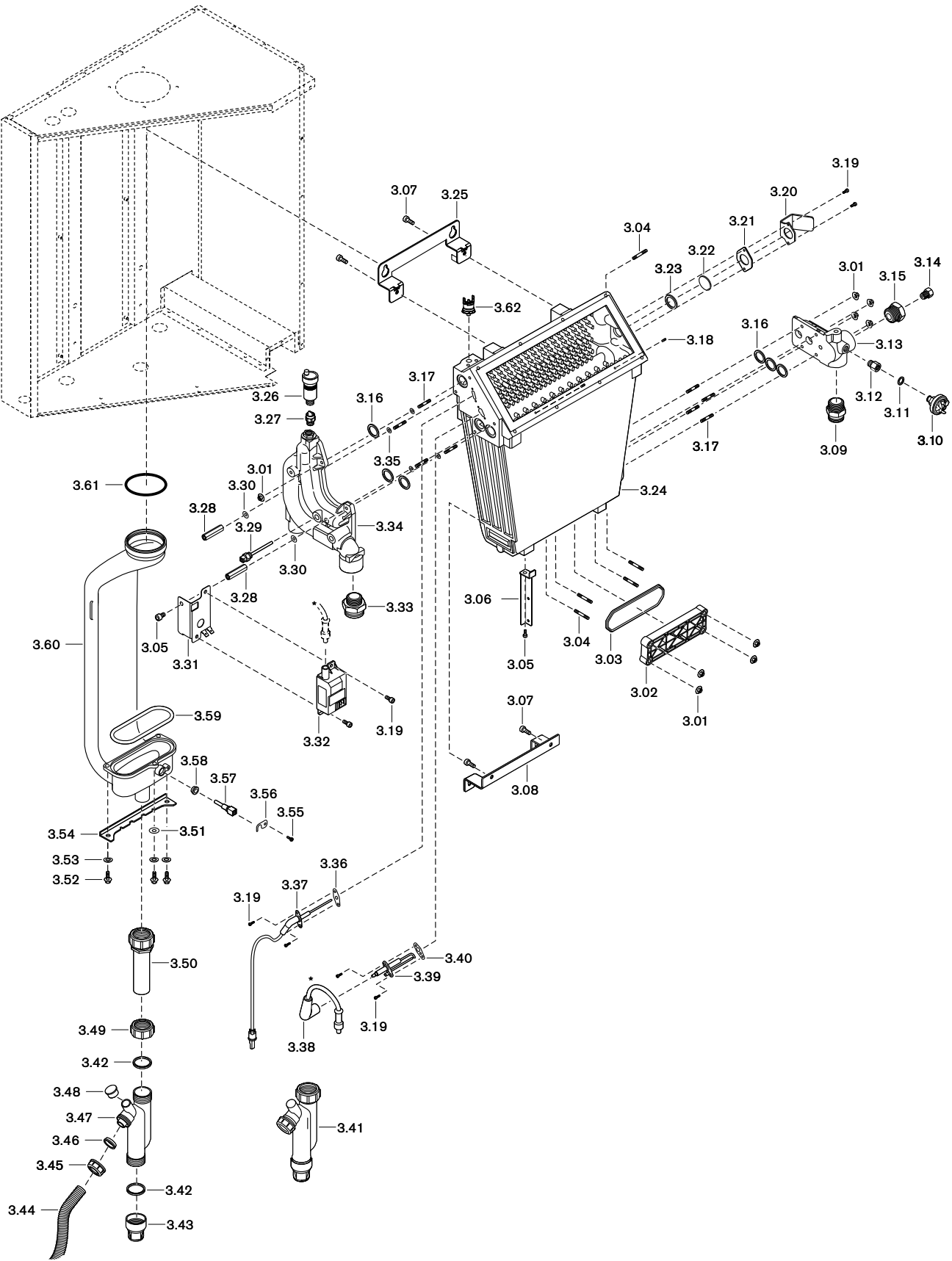

Bild Pict. Photo	Bezeichnung Brenner-Typenreihe Burner serie Type brûleur	Bestell-Nr. Order-No. No de commande	Preis EUR	Designation	Désignation
<b>3.</b>	<b>Wärmezelle WTC 45/60-A</b> <u>vormontiert</u>			<b>Heat cell</b>	<b>Corps de chauffe prémonté</b>
				<u>preassembled</u>	
3.63	WTC 45-A WTC 60-A	481 401 30 052 481 601 30 052		WTC 45-A WTC 60-A	WTC 45-A WTC 60-A
	<u>bestehend aus:</u>			<u>consisting of:</u>	<u>composé de :</u>
3.64	Dichtung Wartungsdeckel	481 401 30 057		Seal service lid	Joint du couvercle d'inspection
3.65	Dichtung Abgaskanalflansch	481 401 30 277		Seal flue gas duct flange	Joint d'évacuation des fumées
3.66	Schauglas	481 401 30 067		Seal view port glass	Verre de visée
3.67	Dichtung Schauglas innen 26 x 35 x 2	481 401 30 117		Seal view port galss internal	Joint verre de visée intérieur
3.68	Dichtung Schauglas außen	481 401 30 127		Seal view port glass external	Joint verre de visée extérieur
3.69	Spiegel Schauglas	481 401 30 147		Mirror view port glass	Miroir verre de visée
	Dichtung			Seal	Joint
3.70	Ionisationselektrode	481 011 30 257		ionisation electrode	électrode d'ionisation
3.71	Zündelektrode	481 011 30 237		ignition electrode	électrode d'allumage
3.72	Wärmetauscher-Verteilerrohr	481 411 30 337		heat exchanger distrib. pipe	échangeur-tube répartiteur
	Stiftschraube			Stud screw	Goujon
3.73	6 x 30-A2G DIN 949-B MFS	471 230			
3.74	6 x 20-A2G DIN 949-B MFS	471 231			
3.75	Steckerbstift 4 x 10-A4 ISO 8741	422 227		Socket pin	Goupille
	Schraube			Screw	Vis
3.76	M6 x 20-8.8 DIN 6921	409 255			
3.77	M6 x 5-8.8 DIN 923 **	403 319			
3.78	M4 x 10	402 150			
3.79	Scheibe A6, 4 x 16 x 1,6 St	430 408		Washer	Rondelle
3.80	Federscheibe A6 DIN 137 St	431 615		Spring washer	Rondelle ressort
3.81	Teflonscheibe 16 x 6,5 x 0,15 WTC 45/60-A	481 401 30 427		Teflon washer	Rondelle Teflon
	Dichtung			Seal *	Joint *
3.82	25 x 38 x 2 * (1 1/4") AFM-34/2	409 000 21 227			
3.83	20 x 29 x 2 * (1") AFM-34/2	409 000 21 217			
3.84	17 x 24 x 2 * (3/4") AFM-34/2	409 000 21 107			
3.85	Temperaturschalter	481 401 22 127		Temperature switch	Thermostat de sécurité
	Kabelbaum			Cable loom	Faisceau de câbles
3.86	ST18 Gebläse-Temperaturschalter ab Serial-Nummer: WTC 45-A: 9 805 005 WTC 60-A: 9 857 020 davor ST18 Gebläse-Vorlauffühler	481 401 22 162    481 401 22 052		ST18 fan temp. switch from serial number:   ST18 fan flow sensor	Thermostat de sécurité à partir du n° de série :   sur les n° de série précédents : Sonde de départ-turbine
	* Teil ist lose beiliegend			* parts supplied loose	* Pièce livrée séparément
	** wird benötigt für Abgaskanal 481 401 30 047			** required for flue gas duct	** Mise en oeuvre pour tube de fumées 481 401 30 047

4. Regelung / Control / Régulation  
WTC 45/60-A



Nachrüst-Set / Retrofit set / Kit de transfo

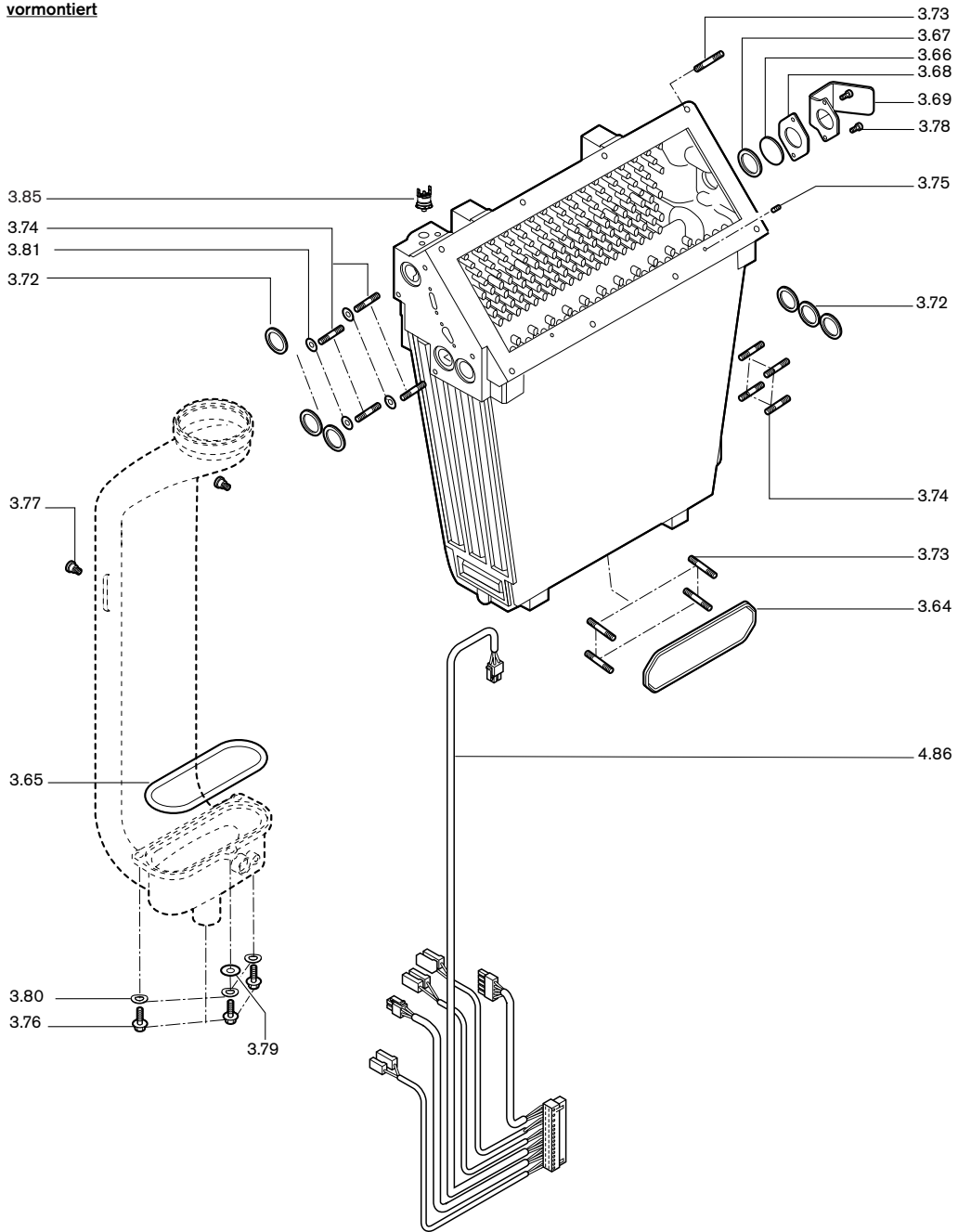
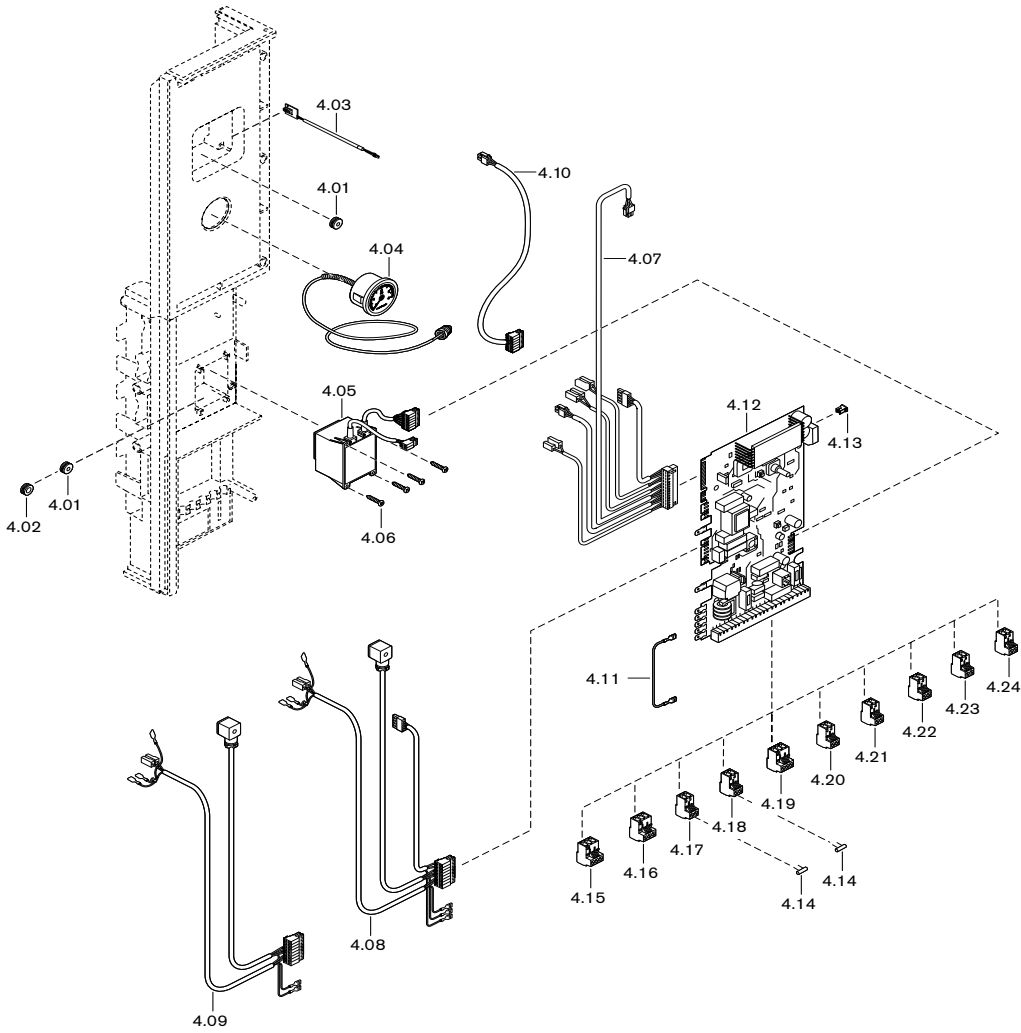

Bild Pict. Photo	Bezeichnung Brenner-Typenreihe Burner serie Type brûleur	Bestell-Nr. Order-No. No de commande	Preis EUR	Designation	Désignation
<b>4.</b>	<b>Regelung WTC 45/60-A</b>			<b>Control</b>	<b>Régulation</b>
4.01	Tülle	482 101 22 347		Socket	Joint de passage
4.02	Tülle	481 011 22 177		Socket	Joint de passage
4.03	Leiterplatte WCM-FS	481 000 00 472		Conductor plate	Platine
4.04	Manometer 0-4 bar	481 011 22 277		Pressure gauge	Manomètre
4.05	Trafo für WCM	481 011 22 127		Transformer	Transfo
4.06	Schraube 4 x 14-WN1412-K40 A2K	409 352		Screw	Vis
4.07	Kabelbaum ST18 Gebläse-Temperaturschalter WT-Wassermangelschalter- STB-Vorlauffühler-Abgasfühler-Gasaktor	481 401 22 162		Cable loom Fan temperature switch WT-Water level interlock STB flow sensor flue gas sensor - gas actuator	Faisceau de câbles Turbine-Thermostat de sécurité Pressostat manque d'eau échangeur Sonde de t° sécurité chaudière- Sonde de départ-Sonde de fumées
4.08	Kabelbaum ST19c (WTC 60)	481 601 22 102		Cable loom	Faisceau de câbles
4.09	Kabelbaum ST19c (WTC 45)	481 401 22 102		Cable loom	Faisceau de câbles
4.10	Kabelbaum Vorlauffühler VL-Regelung	481 401 22 072		Cable loom flow sensor flow control	Faisceau de câbles sonde départ pour régulation t° départ
4.11	Schaltlitze GNGE 1,0 x 300 Chassis-PE	481 011 22 072		Switch wire	Câble de terre
4.12	WCM-CPU-R, Ersatzplatine (Geräteelektronik)	481 401 22 172		Replacem. board (device electr.) coded plug	Platine de remplacement WCM- CPU-R avec fiche de codage BCC
4.13	Kodierstecker BCC - WTC 45-A - WTC 60-A	481 401 22 112 481 601 22 112			
4.14	Einlegebrücke 2-polig	716 232		Insertion bridge	Shunt embrochable
4.15	Stecker 230V 3-polig graghitgrau Rast 5	716 275		Plugs 3 pole graphite grey	Fiche 3 pôles gris graphit
4.16	Stecker 230V 3-polig silbergrau Rast 5	716 284		Plugs silver grey	Fiche gris argent
4.17	Stecker H1 2-polig türkisblau Rast 5	716 276		Plugs turquoise	Fiche bleu turquoise
4.18	Stecker H2 2-polig rotviolett Rast 5	716 286		Plugs 2 pole red violet	Fiche 2 pôles lie de vin
4.19	Stecker MFA1 3-polig pastellviolett	716 277		Plugs 3 pole pastel violet	Fiche 3 pôles violet pastel
4.20	Stecker VA1 2-polig orangebraun Rast 5	716 288		Plugs 2 pole orange brown	Fiche 2 pôles brun orangé
4.21	Stecker eBUS 2-polig lichtblau Rast 5	716 279		Plugs 2 pole light blue	Fiche 2 pôles bleu clair
4.22	Stecker B11 2-polig cremeweiß Rast 5	716 290		Plugs 2 pole cream	Fiche 2 pôles ivoire
4.23	Stecker B1 2-polig signalgrün Rast 5	716 280		Plugs 2 pole green	Fiche 2 pôles vert fluo
4.24	Stecker B3 2-polig signalgelb Rast 5	716 281		Plugs 2 pole yellow	Fiche 2 pôles jaune fluo
4.25	<b>Nachrüst-Set</b>  externer Zündung ZAG 1 WTC 45-A externer Zündung ZAG 1 WTC 60-A  für Geräte, die noch nicht mit externer Zündung ausgestattet sind. Vor Seriennummer 9 801 727 bei WTC 45-A bzw. 9 852 174 bei WTC 60-A bestehend aus:  - Halter Zündgerät 481 401 30 467 - Kabelbaum WTC 45-A 481 401 22 102 bzw. Kabelbaum WTC 60-A 481 601 22 102 - Zündkabel WTC 482 001 30 282 - Zündgerät ZAG 1 220-240 V 50-60 Hz 10VA 603 189 - Schraube M4 x 10 DIN 912 8.8 A2G 402 150 - Schraube M6 x 10 DIN 912 8.8 A2G 402 366 - Sechskantmutter M6 x 45 SW10 481 411 30 527 - Verschlusskappe-Zündung WTC 45/60-A 481 401 22 027 - Scheibe A 6,4 DIN 125 St 430 400 - WCM-CPU, Ersatzplatine mit Verpackung 481 401 22 172 - Kodierstecker BCC WTC 45-A 481 401 22 112 bzw. Kodierstecker BCC WTC 60-A 481 601 22 112	480 401 22 022 480 601 22 022		<b>Retrofit set</b>  external ignition external ignition  for units which are not fitted with external ignition. From serial No.s 9 801 727 for WTC45-A and 9 852 174 f. WTC60-A consist of:  Bracket ignition unit Cable loom or cable loom Ignition cable Ignition unit Screw Screw Hexagon nut Closing cap ignition Washer WCM-CPU, repl. circ. board w. pack. Coded plug BCC WTC 45-A or coded plug BCC WTC 60-A	<b>Kit de transfo</b>  Allumeur externe Allumeur externe  pour chaudières non équipées d'allumeur externe, il faut commander les pièces suivantes :  - Support d'allumeur - Faisceau de câbles WTC45-A resp. faisceau câbles WTC60-A - Câble d'allumage - Allumeur - Vis M4 - Vis M6 - Ecrou 6 pans - Obturateur allumage - Rondelle - Platine de remplacem. WCM-CPU - Fiche de codage BCC WTC 45-A - Fiche de codage BCC WTC 60-A

5. Armaturen / Fittings / Turbulures  
WTC 45/60  
Ausführung / version / exécution H-PEA



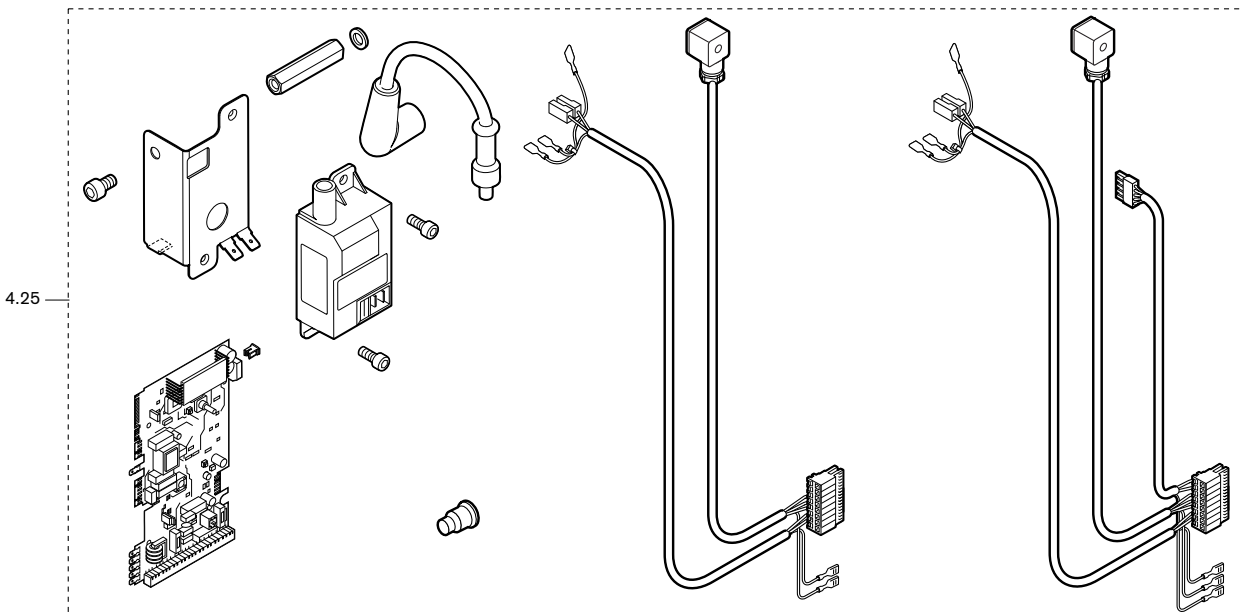

Bild Pict. Photo	Bezeichnung Brenner-Typenreihe Burner serie Type brûleur	Bestell-Nr. Order-No. No de commande	Preis EUR	Designation	Désignation
<b>5.</b>	<b>Armaturen WTC 45/60 Ausführung H-PEA</b>			<b>Fittings version H-PEA</b>	<b>Accessoires de liaison exécution H-PEA</b>
5.01	Dichtung 25 x 38 x 2 (1¼") AFM-34/2	409 000 21 227		Gasket	Joint
5.02	Anschlussrohr Vorlauf mit Fühleranbindung – WTC 45-A – WTC 60-A	481 401 40 022 481 601 40 022		Connection pipe flow with sensor connection	Tube de raccordement départ avec connexion pour sonde
5.03	NTC-Fühler WW G½	481 113 40 107		NTC sensor	Sonde NTC
5.04	Schraube M5 x 8 DIN 912	402 223		Screw	Vis
5.05	Gasrohrbefestigungsblech	481 401 02 137		Gas pipe fixing plate	Tôle de maintien pour tube gaz
5.06	Gasrohr mit Überwurfmutter G¾ – WTC 45-A – WTC 60-A	481 401 30 412 481 601 30 412		Gas pipe with screw cap	Tube gaz avec contre-ecrou
5.07	Dichtung 17 x 24 x 2	409 000 21 107		Gasket	Joint
5.08	Befestigungsbügel RL	481 401 40 077		Mounting bracket	Etrier de fixation coudé
5.09	Dichtung 20 x 29 x 2 (1")	409 000 21 217		Gasket	Joint
5.10	Anschlussrohr Rücklauf Pumpe	481 401 40 032		Connection pipe return pump	Tube de raccordement retour circ.
5.11	Halteblech Rücklauf-Rohr Pumpe	481 401 40 127		Fixing plate return pipe pump	Tôle de maintien tube retour circul.
5.12	Schraube M4 x 10 DIN 912	402 150		Screw	Vis
5.13	Umwälzpumpe UPM2 15-70ES-PEA mit Dichtungen	481 401 40 132		Circulation pump with gaskets	Circulateur UPM2 15-70ES-PEA avec joints
5.14	Anschlussrohr RL Pumpe-Verteiler – WTC 45-A – WTC 60-A	481 401 40 042 481 601 40 042		Connection pipe pump-distributor	Tube de raccordement circulateur- répartiteur

6. Armaturen / Fittings / Turbulures  
WTC 45/60  
Ausführung / version / exécution H-0

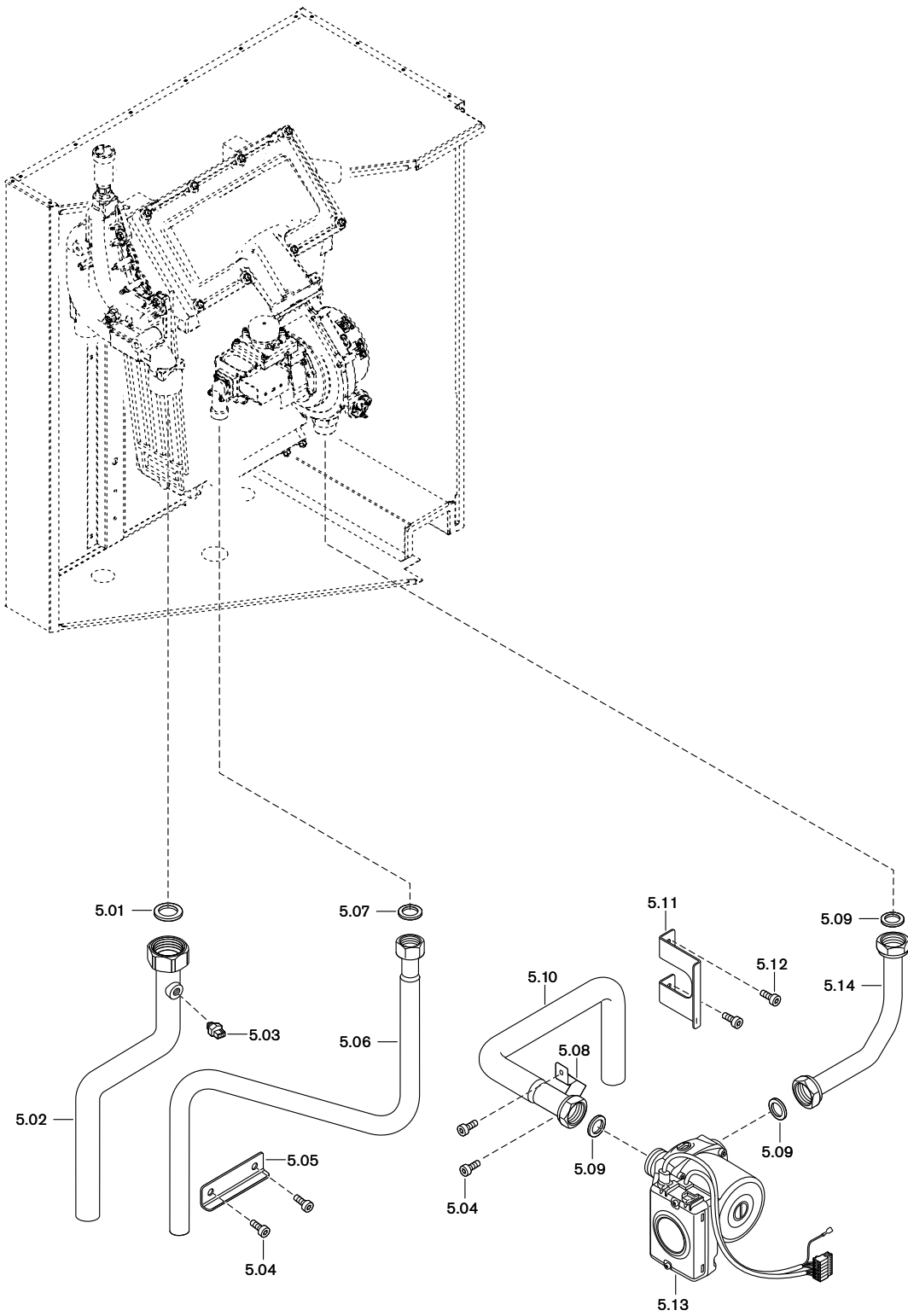

Bild Pict. Photo	Bezeichnung Brenner-Typenreihe Burner serie Type brûleur	Bestell-Nr. Order-No. No de commande	Preis EUR	Designation	Désignation
<b>6.</b>	<b>Armaturen WTC 45/60 Ausführung H-0</b>			<b>Fittings version H-0</b>	<b>Accessoires de liaison exécution H-0</b>
6.01	Dichtung 25 x 38 x 2 (1¼") AFM-34/2	409 000 21 227		Gasket	Joint
6.02	Anschlussrohr Vorlauf mit Fühleranbindung – WTC 45-A – WTC 60-A	481 401 40 022 481 601 40 022		Connection pipe flow with sensor connection	Tube de raccordement départ avec connexion pour sonde
6.03	NTC-Fühler WW G½	481 113 40 107		NTC sensor	Sonde NTC
6.04	Schraube M5 x 8 DIN 912	402 223		Screw	Vis
6.05	Gasrohrbefestigungsblech	481 401 02 137		Gas pipe fixing plate	Tôle de maintien pour tube gaz
6.06	Gasrohr mit Überwurfmutter G¾ – WTC 45-A – WTC 60-A	481 401 30 412 481 601 30 412		Gas pipe with screw cap	Tube gaz avec contre-ecrou
6.07	Dichtung 17 x 24 x 2	409 000 21 107		Gasket	Joint
6.08	Anschlussrohr Rücklauf – WTC 45-A – WTC 60-A	481 401 40 052 481 601 40 052		Connection pipe return	Tube de raccordement retour

**7. Basisanschlussgruppe / Connection set / Accessoires de raccordement  
WHB 5.0**

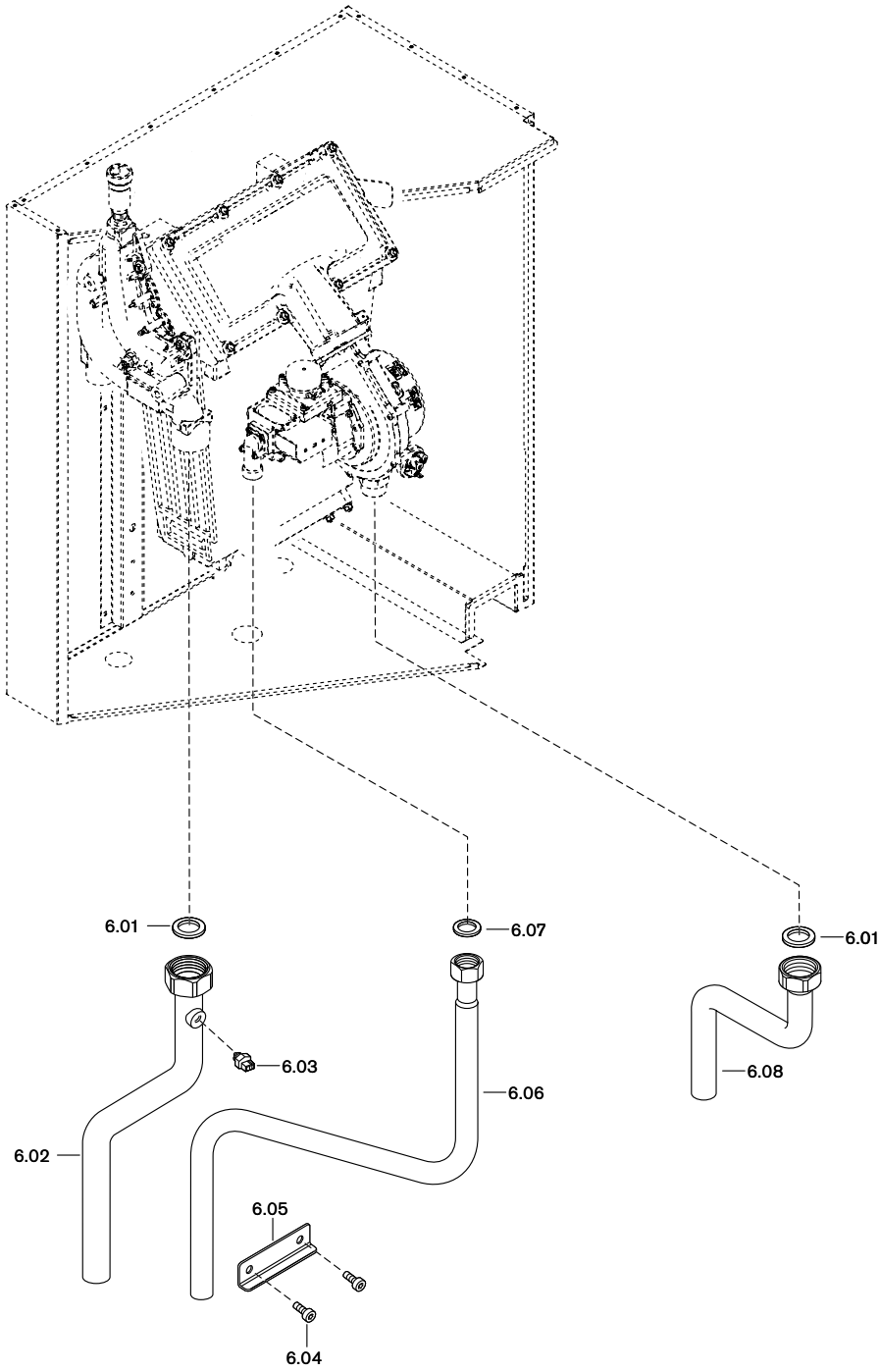
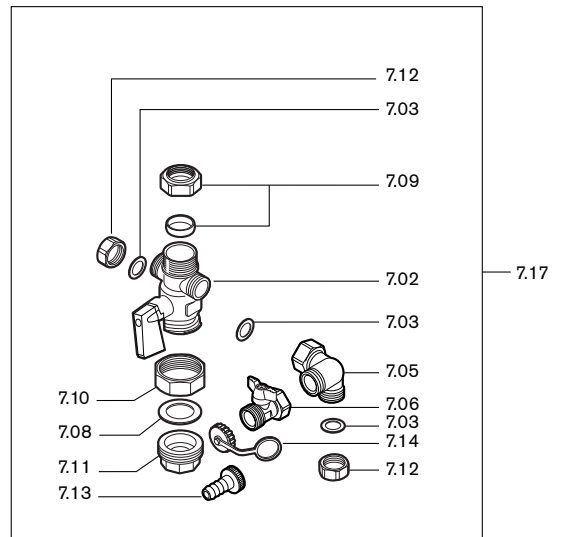
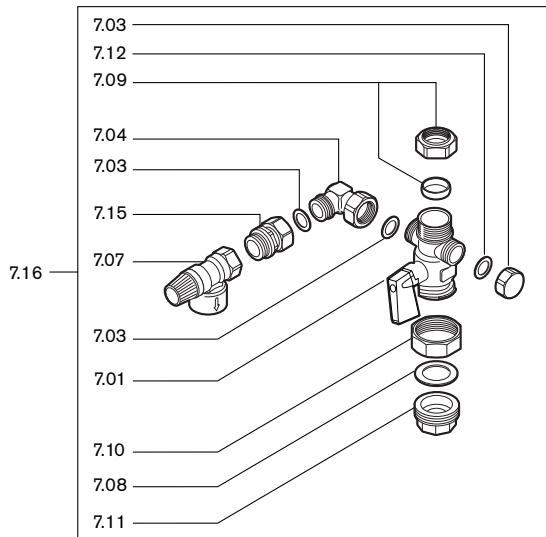

**8. Zubehör WTC-A / Accessories WTC-A / Accessoires WTC-A**

**Differenzdruck-überström-Set / Diff. press. overflow set / Soupape différentielle  
WHD 4.0**

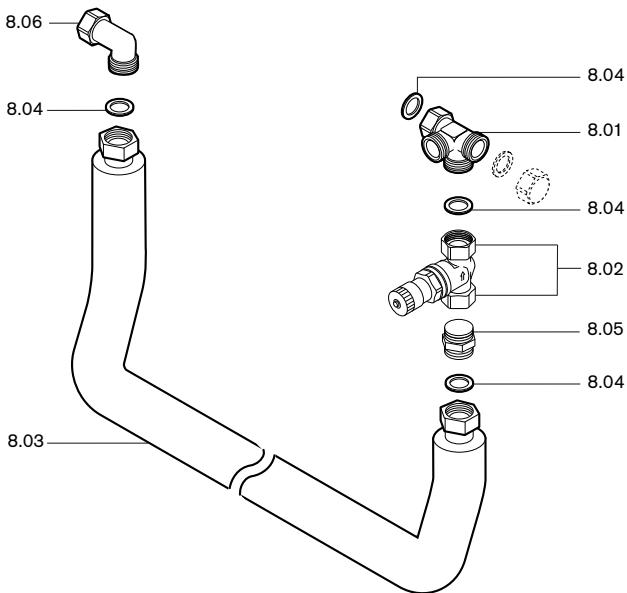

**Sammelsiphon-Set / Collector siphon / Siphon collecteur**

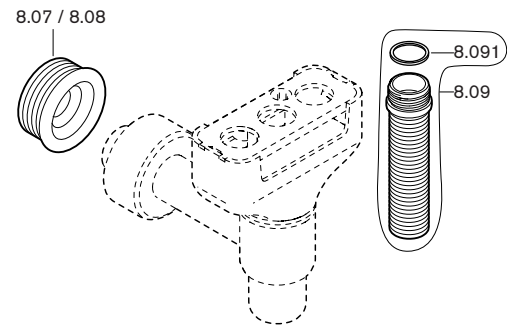

**Luft- und Sediment-Abscheide-Set / Air and sediment separator set /  
Groupe dégazeur/désemboueur  
WHL 1.0**

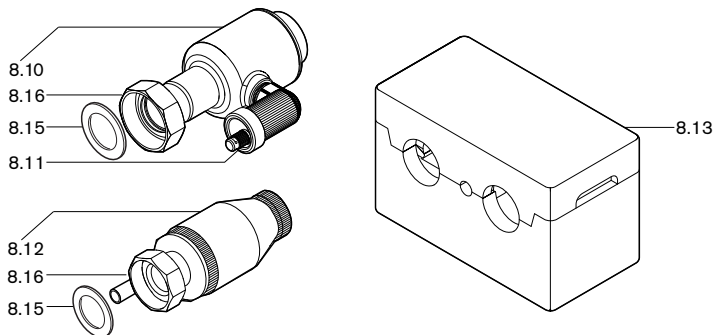

**Wandhalter / Wall bracket / Support de fixation murale**



Bild Pict. Photo	Bezeichnung Brenner-Typenreihe Burner serie Type brûleur	Bestell-Nr. Order-No. No de commande	Preis EUR	Designation	Désignation
<b>7.</b>	<b>Basisanschlussgruppe WHB 5.0</b>			<b>Connection set</b>	<b>Accessoires de raccordement</b>
7.01	<b>Kugelhahn</b> Vorlauf	480 000 07 617		<b>Ball valve</b> supply	<b>Robinet</b> Départ
7.02	Rücklauf	480 000 07 627		return	Retour
7.03	<b>Dichtung</b> 17 x 24 x 2 (3/4") AFM-34/2	409 000 21 107		<b>Gasket</b>	<b>Joint</b>
7.04	<b>Winkel</b> 3/4 Fl. x 3/4 AG	480 000 07 887		<b>Elbow</b>	<b>Coude</b>
7.05	<b>Winkel</b> 3/4Fl.x 3/4AG x 3/4AG	480 000 07 847		<b>Elbow</b>	<b>Coude</b>
7.06	<b>Füll- und Entleerhahn</b> G 3/4	480 000 07 867		<b>Inlet and outlet tap</b>	<b>Robinet de remplissage et de vidange</b>
7.07	<b>Sicherheitsventil</b> 3 bar 3/4	480 000 07 667		<b>Safety valve</b>	<b>Soupape de sécurité</b>
7.08	<b>Dichtring</b> 44 x 32 x 2 (1 1/2)	480 000 07 907		<b>Sealing ring</b>	<b>Joint</b>
7.09	<b>Verschraubungsset</b> 28 mm	480 000 07 632		<b>Screwed union set</b>	<b>Set de raccords</b>
7.10	<b>Überwurfmutter</b> G 1 1/2 x 42 L=18	480 000 07 897		<b>Screw cap</b>	<b>Contre-écrou</b>
7.11	<b>Reduziermuffe</b> G 11 x G 1 1/2 A	480 000 07 687		<b>Reducing socket</b>	<b>Manchon de réduction</b>
7.12	<b>Abschlusskappe</b> G 3/4	480 000 07 857		<b>Closing cap</b>	<b>Capuchon</b>
7.13	<b>Schlauchtülle</b> mit Mutter 3/4" und O-Ring	480 000 07 877		<b>House grommet</b>	<b>Gaine flexible</b> avec écrou 3/4" et joint torique
7.14	<b>Kappe</b> für Füll- und Entleerhahn IG 3/4	480 000 07 067		<b>Cover</b>	<b>Bouchon</b> du robinet remplissage/ vidange
7.15	<b>Anschlusssteil</b> 3/4Fl. x 3/4AG	480 000 07 697		<b>Connection piece</b>	<b>Raccord</b>
7.16	<b>Kugelhahn komplett</b> Vorlauf mit Sicherheitsventil 3 bar G 3/4	480 000 07 612		<b>Ball valve complete</b> flow with safety valve	<b>Robinet à bille complet</b> Départ avec soupape de sécurité
7.17	Rücklauf mit Füll- und Entleerhahn G3/4	480 000 07 622		return with inlet and outlet tap	Retour avec vanne de vidange et de remplissage
<b>8.</b>	<b>Zubehör WTC-A</b>			<b>Accessories</b>	<b>Accessoires</b>
	<b><u>Differenzdruck-überström-Set WHD 4.0</u></b>			<b><u>Diff. press. overflow set</u></b>	<b><u>Soupape différentielle</u></b>
8.01	<b>T-Stück</b> 3/4 Fl. x 3/4 AG x 3/4 AG x 3/4 AG	480 000 07 207		<b>T piece</b>	<b>Raccord Té</b>
8.02	<b>Überströmventil</b> Baulänge 55 mm mit 2 Überwurfmuttern	409 000 04 467		<b>Overflow valve</b>	<b>Soupape différentielle</b>
8.03	<b>Wellschlauch</b> 655 mm lang G 3/4	480 000 07 227		<b>Corrugated hose</b>	<b>Flexible</b>
8.04	<b>Dichtung</b> 17 x 24 x 2 (3/4") AFM-34/2	409 000 21 107		<b>Gasket</b>	<b>Joint</b>
8.05	<b>Doppelnippel</b> G 3/4 A x G 3/4 A x 25 mm	480 000 07 217		<b>Double nipple</b>	<b>Mamelon</b>
8.06	<b>Winkel</b> 3/4 Fl x 3/4 AG	480 000 07 657		<b>Angle</b>	<b>Coude</b>
	<b><u>Sammelsiphon-Set</u></b>			<b><u>Collector siphon</u></b>	<b><u>Siphon collecteur</u></b>
8.07	<b>Siphonmanschette</b> DN 30 auf HT50	480 000 07 957		<b>Siphon collar</b> DN 30 for HT50	<b>Manchette siphon</b> DN 30 sur HT50
8.08	<b>Siphonmanschette</b> DN 30 auf HT40	480 000 07 967		<b>Siphon collar</b> DN 30 for HT40	<b>Manchette siphon</b> DN 30 sur HT40
8.09	<b>Ablaufschlauch</b> G3/4 x 1000 mm lang mit O-Ring	511 502 02 422		<b>Outlet hose</b> with O ring	<b>Tube d'évac.</b> avec joint torique
8.091	<b>O-Ring</b> 18 x 2,0	445 137		<b>O ring</b>	<b>Joint torique</b>
	<b><u>Luft- und Sediment-Abscheide-Set WHL 1.0</u></b>			<b><u>Air and sediment separator set</u></b>	<b><u>Groupe dégazeur/désemboueur</u></b>
8.10	<b>Luftabscheider</b> G1 1/2l x G1 1/2A mit Schnellentlüfter	409 000 14 127		<b>De-aerator</b> with quick action vent valve	<b>Dégazeur</b> avec dégazage rapide
8.11	<b>Entlüfterkappe</b> für Luftabscheider	409 000 14 137		<b>Breather cap</b> for de-aerator	<b>Capuchon</b> pour dégazeur
8.12	<b>Schlammabscheider</b> G1 1/2l x G1 1/2A mit KFE-Hahn G1/2	409 000 14 147		<b>Sludge separator</b> with KFE cock	<b>Désemboueur</b> avec vanne de vidange et remplis.
8.13	<b>Wärmedämmschale</b> komplett Luft-/Schlammabscheider	409 000 14 157		<b>Insulation</b> complete Air/sludge separator	<b>Coquille isolante</b> complète pour dégazeur/désemboueur
8.14	<b>Silikon-Schlauch</b> Dm. 12 x 2 1000 lang (ohne Bild)	409 000 14 177		<b>Silicone hose</b> (no picture)	<b>Tuyau souple</b> (sans vue)
8.15	<b>Dichtung</b> 32 x 44 x 2 (1 1/2") AFM-34/2	409 000 21 147		<b>Gasket</b>	<b>Joint</b>
8.16	<b>Überwurfmutter</b> G1 1/2 x 42 L=18mm	409 000 14 077		<b>Union nut</b>	<b>Contre-écrou</b>
	<b><u>Expansionsgefäße Heizung</u></b>			<b><u>Expansion vessel heating</u></b>	<b><u>Vase d'expansion chauffage</u></b>
8.20	<b>Wandhalter</b> für WHL expan 8-25 #1	480 010 03 227		<b>Wall bracket</b>	<b>Support de fixation murale</b>

## 8. Zubehör WTC-A / Accessories WTC-A / Accessoires WTC-A

Kondensathebeeinrichtung / Condensate lift unit / Dispositif de relevage de condensats

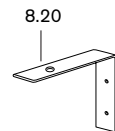
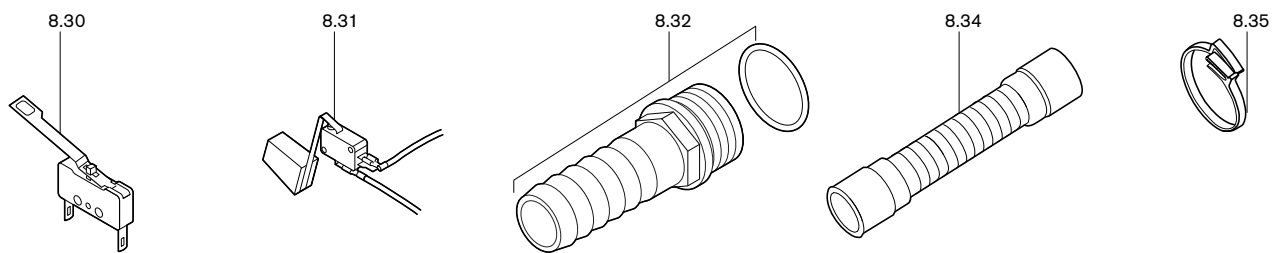

Gas-Durchgangshahn / Gas valve / Vanne gaz



Bild Pict. Photo	Bezeichnung Brenner-Typenreihe Burner serie Type brûleur	Bestell-Nr. Order-No. No de commande	Preis EUR	Designation	Désignation
<b>8.</b>	<b>Zubehör WTC-A</b>			<b>Accessories</b>	<b>Accessoires</b>
	<u>Kondensathebeeinrichtung</u>			<u>Condensate lift unit</u>	<u>Dispositif de relevage de condensats</u>
8.30	Schwimmerschalter	661 015		Floating switch	Interrupteur à flotteur
8.31	Sicherheitsschalter mit Schwimmer	661 016		Safety switch with float	Contact de sécurité à flotteur
8.32	Schlauchtülle ø 20 x 3/4 A	499 299		Immersion sleeve	Raccord flexible
8.33	PVC-Schlauch 9 x 1,5 mm 6 m lang (ohne Bild)	669 217		PVC hose (without picture)	Tuyau PVC (sans vue)
8.34	Kondensatschlauch 25 x 200 mm lang	400 110 50 227		Condensate hose	Tuyau de raccordement des condensats
8.35	Schlauchklemme dm29,5 x dm32,5 x 7	669 468		Hose clamp	Etrier de maintien de câbles
	<u>Gas-Durchgangshahn</u>			<u>Gas valve</u>	<u>Robinet gaz droit</u>
8.40	Überwurfmutter Ø 22,2	480 000 07 557		Union nut	Contre écrou
8.41	Klemmring Ø 22	480 000 07 567		Fixing ring	Circlips
8.42	Stützhülse für 22x1 Cu	480 000 07 777		Support sleeve	Gainé de maintien

# 9. Pumpen- / Mischergruppen, Verteiler / Pump/mixer assembly, distributor / Groupes pompes / de mélange, collecteurs

Pumpengruppe / Pump assembly /  
Groupes pompes  
NW 25

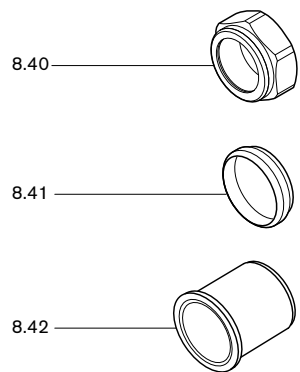
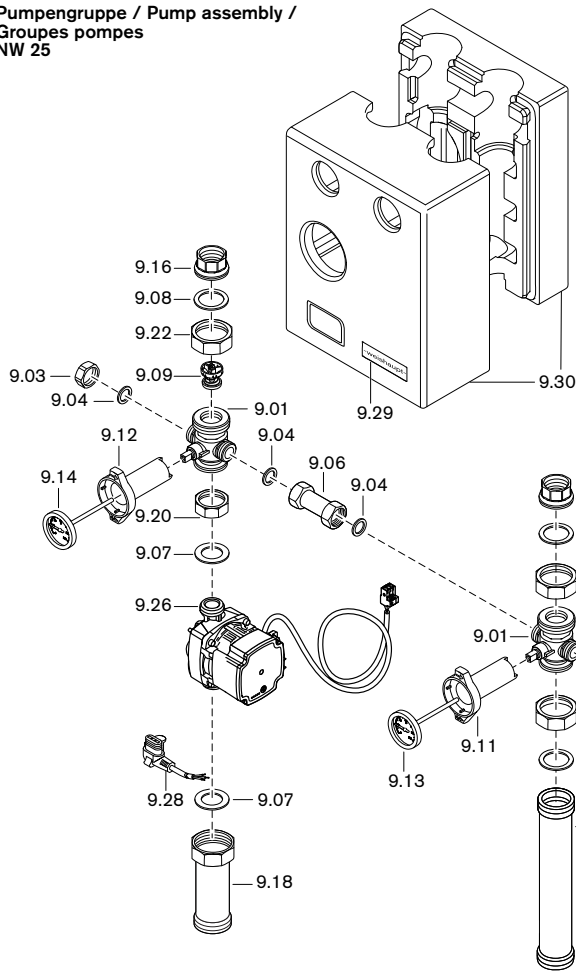

Pumpengruppe / Pump assembly / Groupes pompes  
NW 32

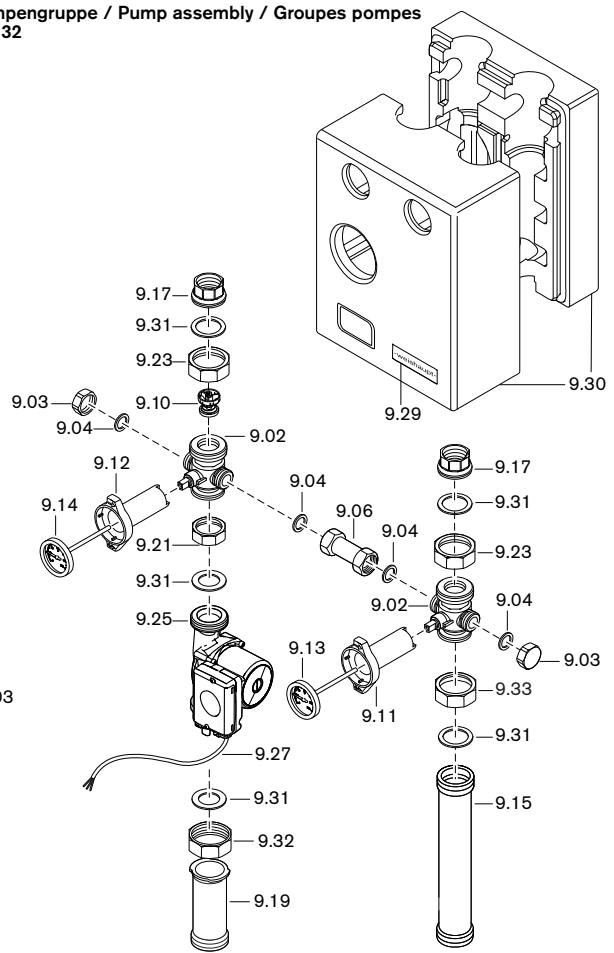

Mischergruppe / Mixer assembly /  
Groupes de mélange  
NW 25

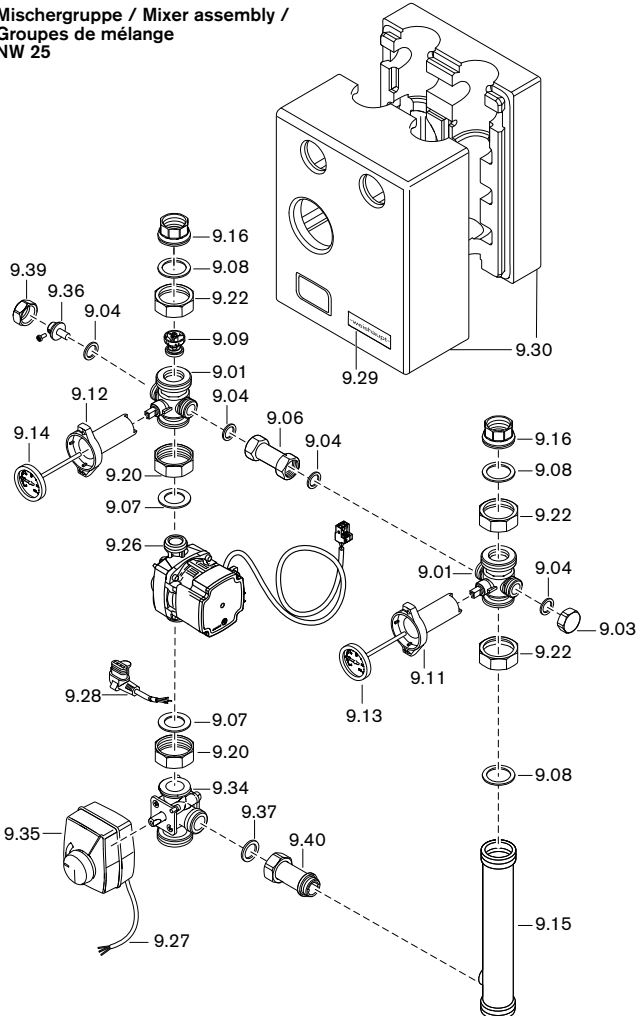

Mischergruppe / Mixer assembly /  
Groupes de mélange  
NW 32





Bild Pict. Photo	Bezeichnung Brenner-Typenreihe Burner serie Type brûleur	Bestell-Nr. Order-No. No de commande	Preis EUR	Designation	Désignation
<b>9.</b>	<b>Pumpen- / Mischerguppen, Verteiler</b>			<b>Pump/mixer assembly, distributor</b>	<b>Groupes pompes/ de mélange, collecteurs</b>
	<u>Pumpen- / Mischerguppen</u>			<u>Pump / mixer assembly</u>	<u>Groupes pompes / de mélange</u>
	<b>Multiarmatur Flow Box</b>			<b>Pipe assembly</b>	<b>Accessoires de raccordement</b>
9.01	1 1/2Fl. x G1 1/2A (WHM25/WHP25/ WHI pump-aqua 25-7/WHI pump/mix)	409 000 05 567			
9.02	2Fl. x G2A (WHM32/WHP32)	409 000 04 807			
9.03	<b>Abschlusskappe G 3/4</b>	409 000 04 107		<b>Cap</b>	<b>Bouchon</b>
9.04	<b>Dichtung 17 x 24 x 2 (3/4") AFM-34/2</b>	409 000 21 107		<b>Seal</b>	<b>Joint</b>
9.06	<b>Verbindungsrohr blind Baulänge 55 mm</b>	409 000 05 117		<b>Connection pipe</b>	<b>Tube de liaison borgne</b>
9.07	<b>Dichtung</b> 27,5 x 44 x 2 (1 1/2) EPDM (WHP25/WHM25/ WHI pump-aqua 25-7/WHI pump/mix)	409 000 04 517		<b>Seal</b>	<b>Joint</b>
9.08	33 x 45 x 2 (1 1/2) (WHP25/WHM25/ WHI pump-aqua 25-7/WHI pump/mix)	409 000 21 307			
9.09	<b>Schwerkraftbremse</b> DN25 (WHM25/WHP25/WHI pump-aqua 25-7/ WHI pump/mix)	409 000 04 447		<b>Gravity brake</b>	<b>Clapet anti-thermosiphon</b>
9.10	DN32 (WHM32/WHP32)	409 000 04 817			
9.11	<b>Thermogriff</b> blau L=92mm	409 000 04 487		<b>Thermo handle</b> blue	<b>Poignée manomètre</b> bleu
9.12	rot L=92mm	409 000 04 497		red	rouge
9.13	<b>Thermometer</b> blau 0 – 120° C ø 51mm	409 000 12 037		<b>Thermo handle</b> blue	<b>Poignée manomètre</b> bleu
9.14	rot 0 – 120° C ø 51mm	409 000 12 047		red	rouge
9.15	<b>Rücklaufrohr</b> G 1 1/2 x G 1 1/2 x 267,5 (WHP25/ WHI pump-aqua 25-7/WHI pump)	409 000 12 017		<b>Return pipe</b>	<b>Tube de retour</b>
	G 2 x G 1 1/2 x 267,5 (WHP32)	409 000 12 077			
	G 1 1/2 x G 1 1/2 x G 3/4 x 267,5 (WHM25/WHI mix)	409 000 12 117			
	G 2 x G 1 1/2 x G 1 x 267,5 (WHM32)	409 000 12 147			
9.16	<b>Einlegeteil</b> G11 x 1 1/2Fl. (WHM25/WHP25/ WHI pump/mix)	409 000 04 477		<b>Insert</b>	<b>Mamelon</b>
9.17	G1 1/4l x 2Fl. (WHM32/WHP32)	409 000 04 857			
9.18	<b>Vorlaufrohr</b> G 1 1/2 x 86 (WHP25/WHI pump-aqua 25-7/ WHI pump) mit Überwurfmutter	409 000 12 027		<b>Supply pipe</b>	<b>Tube de départ</b>
9.19	G 1 1/2 x 86 (WHP32) ohne Überwurfmutter	409 000 12 087		with union nut without union nut	avec contre-écrou sans contre-écrou
9.20	<b>Überwurfmutter</b> G 1 1/2 x 42,3 L=16 (WHM25/WHP25/ WHI pump-aqua 25-7/WHI pump/mix)	409 000 04 327		<b>Union nut</b>	<b>Contre-écrou</b>
9.21	G 2 x 52 L=16 (WHM32/WHP32)	409 000 04 867			
9.22	G 1 1/2 x 42,2 L=19 (WHM25/WHP25/ WHI pump-aqua 25-7/WHI pump/mix)	409 000 04 157			
9.23	G 2 x 53 L=19 (WHM32/WHP32)	409 000 12 067			
9.24	<b>Umwälzpumpe (ohne Bild)</b> <b>Alpha3</b> 25-60 ohne Anschlusskabel (WHI pump 25-6 #2, WHI mix 25-6-2,5 #1, WHI mix 25-6-4 #1)	409 000 21 222		<b>Circulation pump</b> without connection cable	<b>Circulateur (sans vue)</b> sans câble de raccordement
	<b>Alpha2.2</b> 25-60 mit Pumpenkabel (WHI pump 25-6 #3, WHI mix 25-6-2,5 #2, WHI mix 25-6-4 #2)	409 000 21 292		(without picture) with pump cable	(sans vue) avec câble
	<b>Alpha3</b> 25-80 ohne Anschlusskabel (WHI pump 25-8 #1, WHI mix 25-8-8 #1)	409 000 21 232		without connection cable	sans câble de raccordement
	<b>Alpha2.2</b> 25-80 mit Pumpenkabel (WHI pump 25-8 #2, WHI mix 25-8-8 #2)	409 000 21 302		with pump cable	avec câble
	<b>Anschlusskabel</b> 2000 mm lang mit Winkelstecker	409 000 20 337		<b>Connection cable</b> with right angle plug	<b>Câble de raccordement</b> avec fiche coudée
9.25	<b>Umwälzpumpe</b> UPML 32-95 180 Auto mit Pumpenkabel (WHP/WHM 32-6-EA)	409 000 21 122		<b>Circulation pump</b> with pump cable	<b>Circulateur</b> avec câble
	UPML 32-95 180 Auto ohne Pumpenkabel (WHI pump 32-9/mix 32-9-18)	409 000 21 032		without pump cable	sans câble
9.26	UPM3 Auto 25-50 180 mit Pumpenkabel (WHP/WHM 25-4-EA)	409 000 21 142		with pump cable	avec câble
	UPM3 Auto 25-50 180 ohne Pumpenkabel* (WHI pump 25-5, WHI mix 25-5-2,5/25-5-4)	409 000 13 312		without pump cable	sans câble
	UPM3 Auto 25-70 180 mit Pumpenkabel (WHP/WHM 25-6-EA, WHI pump/mix 25-6, WHI pump-aqua 25-7)	409 000 21 152		with pump cable	avec câble
	UPM3 Auto 25-70 180 ohne Pumpenkabel* (WHI pump 25-7, WHI mix 25-7-8, WHI pump-aqua 25-7)	409 000 21 102		without pump cable	sans câble
	*Pumpenkabel superseal 3 x 0,75 2 m lang	480 020 03 247		Pump cable	Câble de circulateur
9.27	<b>Anschlusskabel</b> 2800 mm lang (WHP32/WHM25/WHM32/WHI mix)	409 000 04 302		<b>Connection cable</b>	<b>Câble de raccordement</b>
9.28	4000 mm mit Winkelstecker (WHP25/WHM25/WHI pump-aqua 25-7/ WHI pump/mix)	409 000 12 607		with right angle plug	avec fiche
9.29	<b>Firmenschild</b> -weishaupt-	793 814		<b>-weishaupt- badge</b>	<b>Plaque signalétique</b>

**9. Pumpen- / Mischergruppen, Verteiler / Pump/mixer assembly, distributor /  
Groupes pompes / de mélange, collecteurs**

Pumpengruppe / Pump assembly / Groupes pompes  
WHI pump-aqua 25-7

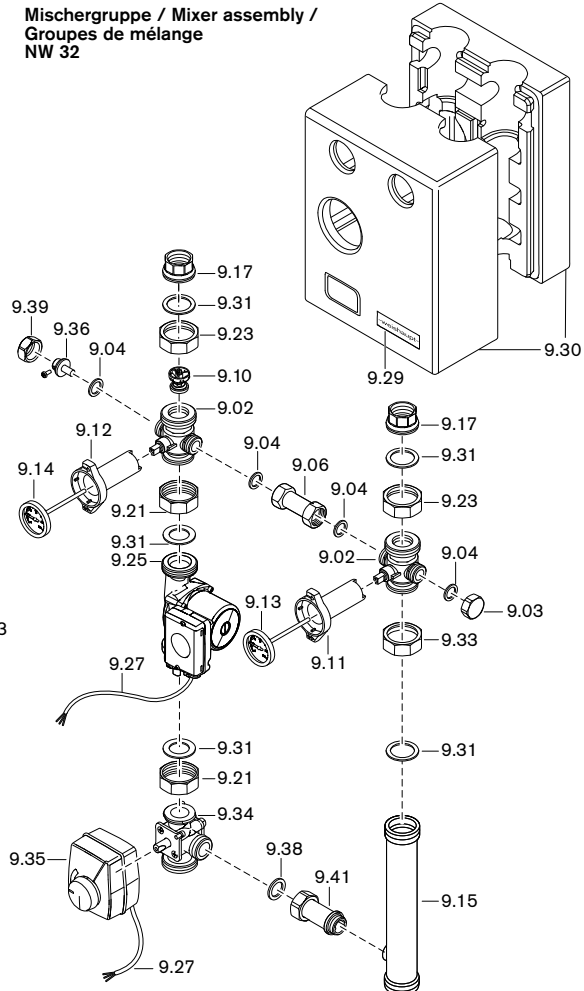
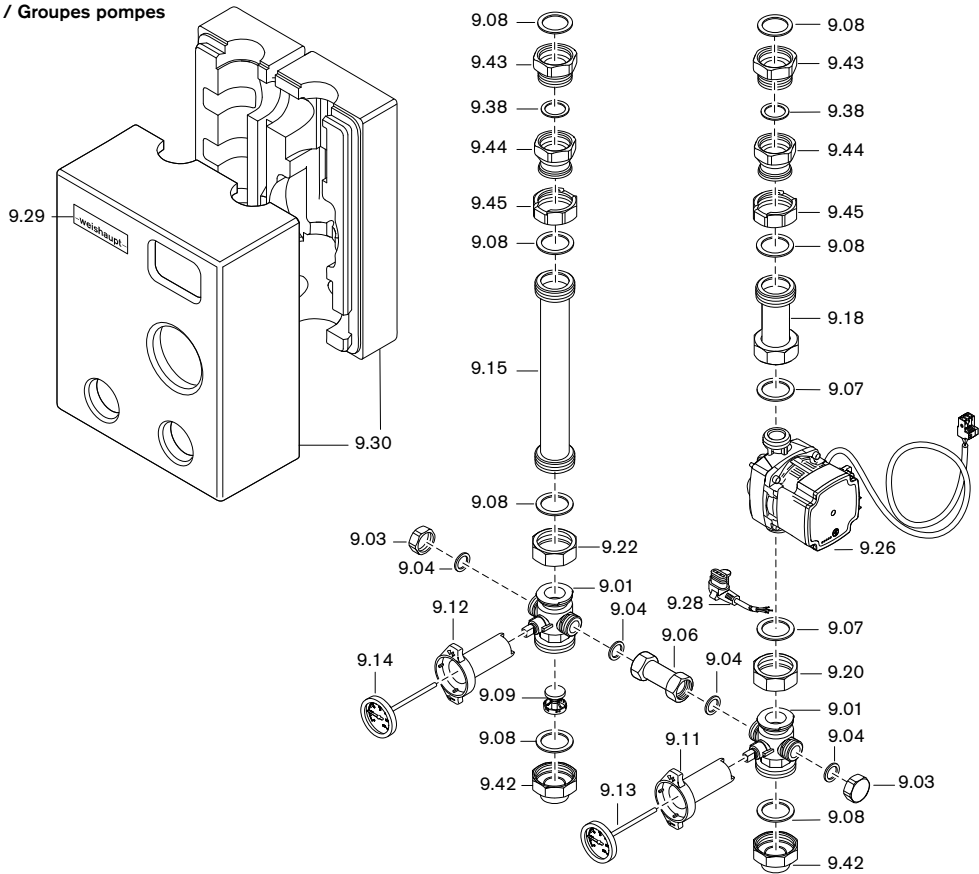

Verteiler / Distributor / Collecteurs  
WHI distri 25-2-3,5 #1

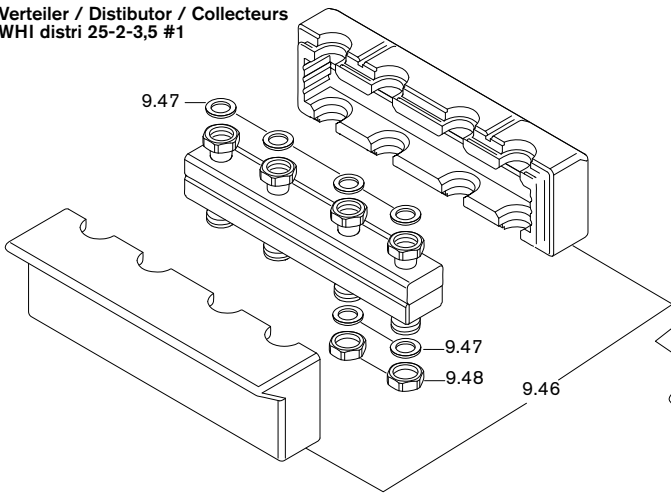

Verteiler mit hydraulischer Weiche / Distributor with hydraulic de-couple /  
Collecteur avec bouteille casse-pression

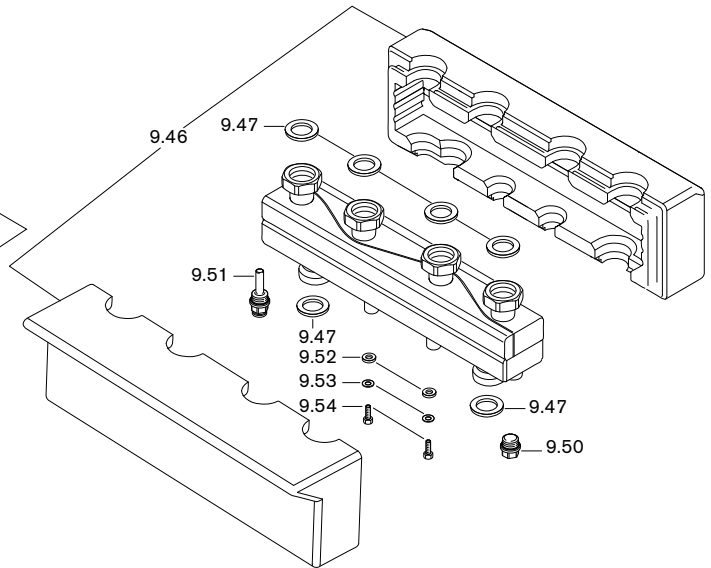

Verteiler / Distributor / Collecteurs  
WHI distri 25-3-3,5 #1

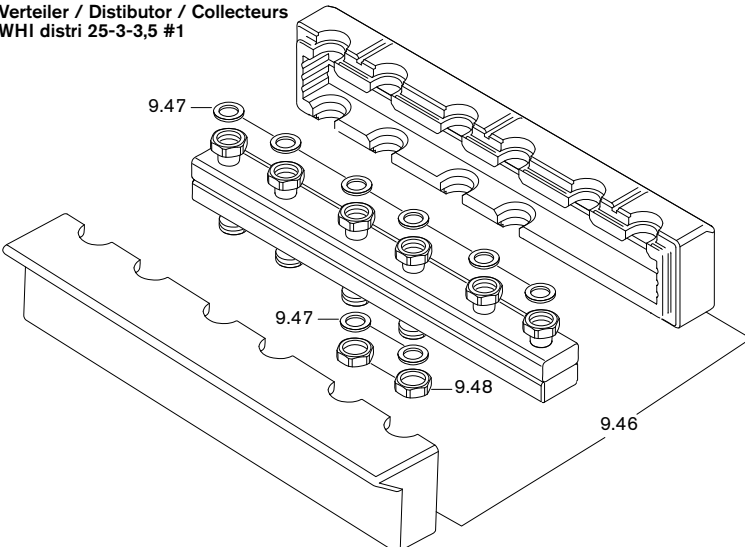

Wandkonsole / Wall bracket / Attache murale  
WHÜ-A



Bild Pict. Photo	Bezeichnung Brenner-Typenreihe Burner serie Type brûleur	Bestell-Nr. Order-No. No de commande	Preis EUR	Designation	Désignation
<b>9.</b>	<b>Pumpen- / Mischerguppen, Verteiler</b>			<b>Pump/mixer assembly, distributor</b>	<b>Groupes pompes/ de mélange, collecteurs</b>
9.30	<b>Isolierschale</b> WHP25, WHI pump-aqua 25-7, WHI pump WHP32 (UPS) WHP32 (Magna) WHM25, WHI mix WHM32 (UPS) WHM32 (Magna)	409 000 12 057 409 000 12 097 409 000 12 107 409 000 12 127 409 000 12 157 409 000 12 167		<b>Insulating tray</b>	<b>Coquille d'isolation</b>
9.31	<b>Dichtung</b> 40 x 55 x 2 (2) EPDM (WHM32/WHP32)	409 000 04 887		<b>Seal</b>	<b>Joint</b>
9.32	<b>Überwurfmutter</b> G 2 x 49 L=20 (WHP32)	409 000 04 917		<b>Union nut</b>	<b>Contre-écrou</b>
9.33	G 2 x 53 L=22 (WHM32/WHP32)	409 000 04 877			
9.34	<b>3-Wege-Mischer</b> komplett Kvs 2,5 Typ 86 DN25 Kvs 4,0 G 1 x G 1 1/2 (WHM25-4) Kvs 8,0 G 1 x G 1 1/2 (WHM25-6/WHI mix) Kvs 18,0 (WHM32)	409 000 13 307 409 000 05 337 409 000 04 577 409 000 04 847		<b>Three way mixer complete</b>	<b>Vanne mélangeuse 3 voies complète</b>
9.341	<b>Dichtungssatz</b> 3-Wege-Mischer (ohne Bild) (WHM/WHI mix)	409 000 05 692		<b>Gasket set</b> 3 way mixer (without picture)	<b>Set de joints</b> de vanne 3 voies (sans vue)
9.35	<b>Stellmotor</b> ESBE Typ ARA661 230V (WHM/WHI mix) mit Anschlusskabel 2800 mm	409 000 12 992		<b>Setting motor</b> with conn. cable	<b>Servomoteur</b> avec câble raccordement
9.36	<b>Tauchhülse</b> 3/4Fl.x 29,5 ø 6,6l (WHM/WHI mix)	409 000 04 407		<b>Immersion sleeve</b>	<b>Doigt de gant</b>
9.37	<b>Dichtung</b> 30 x 22 x 2 (1") AFM (WHM25/WHI mix)	409 000 21 127		<b>Seal</b>	<b>Joint</b>
9.38	27 x 39 x 2 (1 1/4") (WHM32/ WHI pump-aqua 25-7)	409 000 21 297			
9.39	<b>Überwurfmutter</b> G 3/4 x 22,2 L=13 (WHM/WHI mix)	409 000 04 427		<b>Union nut</b>	<b>Contre-écrou</b>
9.40	65 mm (WHM25 / WHI mix)	409 000 04 567		<b>Connection pipe</b>	<b>Tube de liaison borgne</b>
9.41	62,5 mm (WHM32)	409 000 04 837			
9.42	<b>Reduziermuffe</b> G1 1/2l x G1A x 32 (WHI pump-aqua 25-7)	409 000 05 777		<b>Reducing socket</b>	<b>Manchon de réduction</b>
9.43	<b>Reduzierstück</b> G1 1/2l x G1 1/4A x 32 (WHI pump-aqua 25-7)	409 000 12 177		<b>Reducer</b>	<b>Pièce de réduction</b>
9.44	<b>Reduziermuffe</b> G1 1/2Fl. x G1 1/4l x 40 (WHI pump-aqua 25-7)	409 000 12 187		<b>Reducing socket</b>	<b>Manchon de réduction</b>
	<b>Verteiler</b>			<b>Distributor</b>	<b>Collecteur</b>
9.45	<b>Überwurfmutter</b> G1 1/2 x 41,5 L=19 (WHI pump-aqua 25-7)	409 000 12 197		<b>Union nut</b>	<b>Contre-écrou</b>
9.46	<b>Isolierschale</b> WHI distri 25-2-3,5 #1 WHI distri 25-3-3,5 #1 WHI distri-comp 25-2-3,5 #1	409 000 12 527 409 000 12 567 409 000 12 587		<b>Insulating tray</b>	<b>Coquille d'isolation</b>
9.47	<b>Dichtung</b> 32 x 44 x 2 (1 1/2)	409 000 06 597		<b>Seal</b>	<b>Joint</b>
9.48	<b>Abschlusskappe</b> G 1 1/2 15 mm hoch (WHI distri)	409 000 12 547		<b>Cap</b>	<b>Bouchon</b>
9.49	<b>Wandkonsole</b> WHü-A-DN20 WHü-A-DN25	409 000 12 497 409 000 12 507		<b>Wall bracket</b>	<b>Attache murale</b>
9.50	<b>Verschlussstopfen</b> 1/2 mit O-Ring	409 000 06 687		<b>Closing plug</b> with O ring	<b>Bouchon obturateur</b> avec joint torique
9.51	<b>Tauchhülse</b> G1/2 70 lang mit O-Ring	409 000 12 887		<b>Immersion sleeve</b> with O ring	<b>Doigt de gant</b> avec joint torique
9.52	<b>Scheibe</b> 10,5 x 30,0 x 2,5	430 024		<b>Washer</b>	<b>Rondelle</b>
9.53	<b>Scheibe</b> A 8,4	430 501		<b>Washer</b>	<b>Rondelle</b>
9.54	<b>Schraube</b> M8x18	401 502		<b>Screw</b>	<b>Vis</b>

# 10. Hydraulische Weichen, Systemtrennung / Hydraulic de-couple, System separation / Bouteille casse-pression, Système de séparation

Hydraulische Weichen / Hydraulic de-couple / Bouteille casse-pression  
 WHI comp 32-1-5 #1

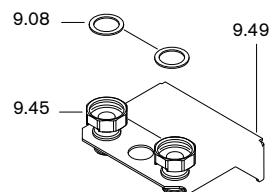
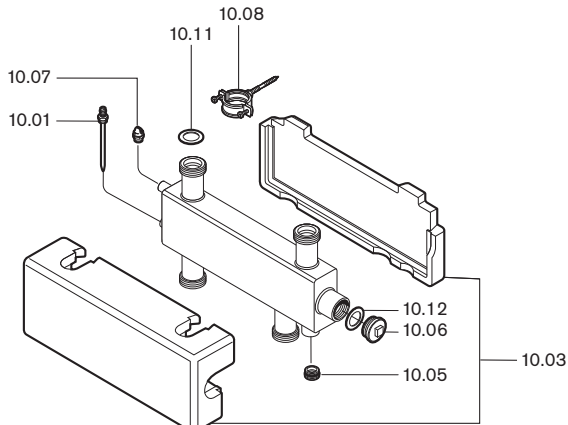

WHI comp 50-1-10 #1 (WHW 10)

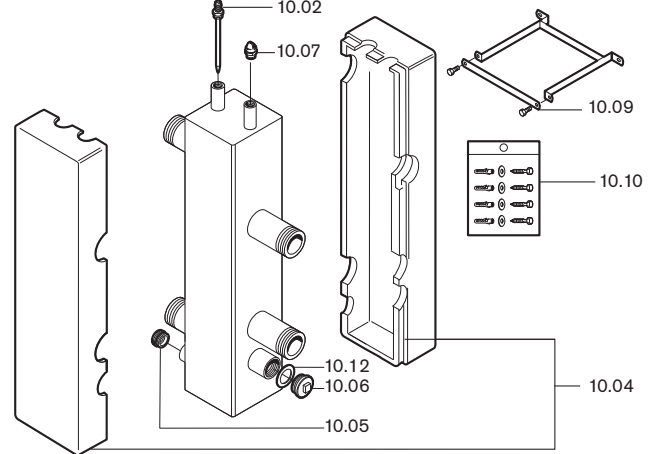

WHI comp 25-1-3,5 #1

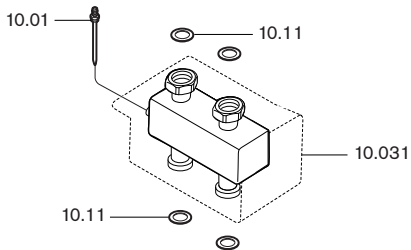

Systemtrennung / System separation / Système de séparation  
 WHI sepa 45 #1 / WHI sepa 60 #1



Bild Pict. Photo	Bezeichnung Brenner-Typenreihe Burner serie Type brûleur	Bestell-Nr. Order-No. No de commande	Preis EUR	Designation	Désignation
<b>10.</b>	<b>Hydraulische Weichen Systemtrennung</b>			<b>Hydraulic de-couple, System separation</b>	<b>Bouteille de découplage, Système de séparation</b>
	<u>Hydraulische Weichen</u>			Hydraulic de-couple	Bouteille de découplage
	<b>Tauchhülse</b>			Immersion sleeve	Doigt de gant
10.01	R 1/2 øl=6,5; L=100 WHI comp 32-1-5	471 807 01 027			
	WHI comp 25-1-3,5 #1				
10.02	G 1/2 x 152,5	409 000 05 947			
	WHI comp 50-1-10 #1 (WHW 10)				
	<b>Isolierschale</b>			Insulation	Isolation
10.03	WHI comp 32-1-5 #1	409 000 05 857			
10.031	WHI comp 25-1-3,5 #1	409 000 12 807			
10.04	WHI comp 50-1-10 #1 (WHW 10)	409 000 05 937			
	<b>Verschlusschraube</b>			Cover screw	Vis d'obturation
10.05	G 3/4 mit O-Ring	409 000 05 807		with O ring	avec joint torique
10.06	G 1 1/4 mit Dichtung	409 000 05 817		with seal	avec joint
10.07	<b>Entlüftungsventil 3/8</b>	409 000 05 827		Vent valve	Robinet de purge
	<b>Befestigungs-Set</b>			Assembling set	Set de fixation
10.08	WHI comp 32-1-5	409 000 05 837			
10.09	WHI comp 50-1-10 #1 (WHW 10)	409 000 05 957			
10.10	<b>Dübelset WHI comp 50-1-10 #1 (WHW 10)</b>	409 000 06 007		Dowel set	Kit cheville
	<b>Dichtung</b>			Seal	Joint
10.11	32 x 44 x 2 (1 1/2)	409 000 06 597			
10.12	42 x 52 x 2 (lose beigelegt)	409 000 06 737		(supplied loose)	(livré séparément)
10.13	42 x 52 x 4 (Magnetitsammler - ohne Bild)	409 000 06 807		(Magnetite collector - no picture)	(collecteur magnétique - sans vue)
	<u>WHI sepa 45 #1 / WHI sepa 60 #1</u>				
10.40	<b>Entlüftungsventil G 1/2 mit Absperrung</b>	662 027		Vent valve	Robinet de purge
10.41	<b>Dichtung 17 x 24 x 2 (3/4") AFM-34/2</b>	409 000 21 107		Seal	Joint
10.42	<b>Dichtung 30 x 22 x 2 (1") AFM-34/2</b>	409 000 21 127		Seal	Joint
10.43	<b>Sicherheitsgruppe WHI sepa 45/60 komplett</b>	409 000 12 392		Safety assembly complete	Groupe de sécurité complet
10.43.1	<b>Sicherheitsventil 3 bar 3/4</b>	409 000 12 947		Safety valve	Soupape de sécurité
10.43.2	<b>Schnellentlüfter G 3/8; 12 bar; 115 °C</b>	409 000 12 957		Quick action vent valve	Dégazeur
10.43.4	<b>Absperrflip G 3/8</b>	409 000 05 187		Adapter bush	Organe d'isolement
10.43.3	<b>Manometer 4 bar</b>	409 000 12 967		Pressure gauge	Manomètre
10.43.5	<b>Isolierschale KSG WHI sepa 45/60</b>	409 000 12 977		Insulating tray	Coquille isolante
10.44	<b>Überwurfmutter G 3/4 x 13 x 19</b>	480 000 07 097		Strap	Contre-écrou
10.45	<b>Doppelnippel R 1 1/2 A x G 1 1/2 A x 45</b>	409 000 12 867		Double nipple	Mamelon
10.46	<b>Tauchhülse 3/4 Fl. x 29,5 Dm. 6,6 l</b>	409 000 04 407		Immersion sleeve	Doigt de gant
10.47	<b>Abschlusskappe G1 l</b>	409 000 12 307		Closing cap	Capouchon
10.48	<b>Red.-Stück G 1 l x G 3/4 A</b>	409 000 05 467		Red. piece	Pièce de réduction
10.49	<b>Red.-Muffe G 1 l x G 1/2 l x 21</b>	409 000 12 987		Red. socket	Manchon de réduction
10.50	<b>T-Stück G 1A x G 1 Fl. x G 3/4 A montiert mit Mutter 1" und Stahling</b>	409 000 13 287		T piece mounted with nut and steel ring	Pièce en T monté avec écrou et joint
10.51	<b>Winkel G 1Fl. x G 1A x G 1A</b>	409 000 12 937		Angle	Coude
10.52	<b>Dichtung 32 x 44 x 2 (1 1/2") AFM-34/2</b>	409 000 21 147		Seal	Joint
10.53	<b>Plattenwärmetauscher</b>			Plate heat exchanger	Echangeur à plaques
	Swep IC10T/50 für WHI sepa 45	409 000 22 017			
	Swep IC10T/60 für WHI sepa 60	409 000 12 927			
	G 1 A, 16 bar				
10.54	<b>Wärmedämmschale kpl. WHI sepa 45/60</b>	409 000 12 907		Heat insulation	Coquille isolante
10.55	<b>Rohrbogen WHI sepa 45/60 G 3/4 kpl. mit Wärmedämmung</b>	409 000 12 917		Pipe elbow with thermal insulation	Tube coudé avec isolation
10.56	<b>Rohrbogen G1 x G1 1/2</b>	409 000 13 297		Pipe elbow	Tube coudé

**11. 3-Wege-Mischer mit Stellknopf, 3-Wege-Umschaltventilset / 3 way mixer with adjusting button, 3 way change-over valve set / Vanne mélangeuse 3 voies avec bouton de réglage, Set de vanne de commutation 3 voies**

3-Wege-Mischer mit Stellknopf / 3 way mixer with adjusting button / Vanne mélangeuse 3 voies avec bouton de réglage

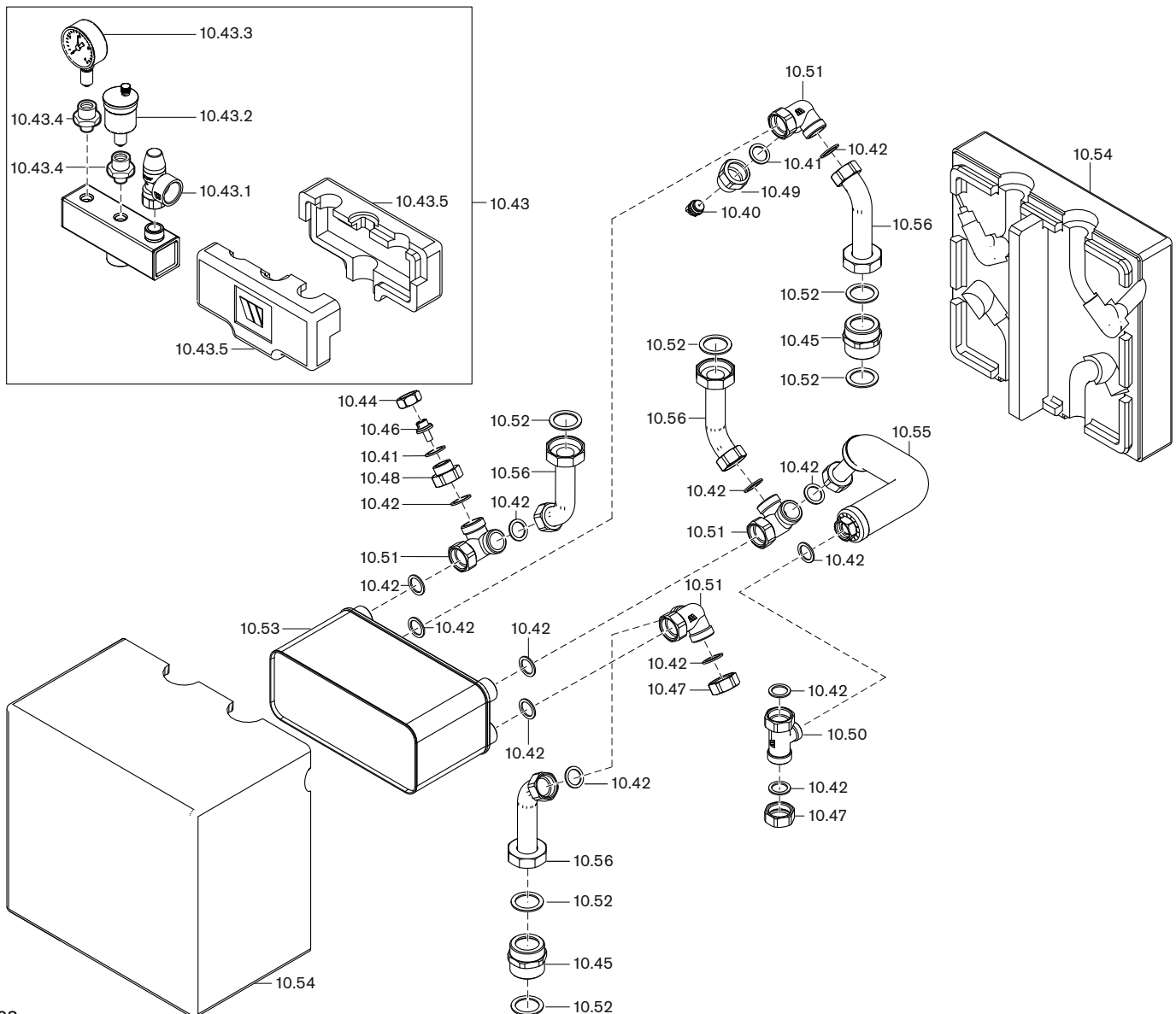
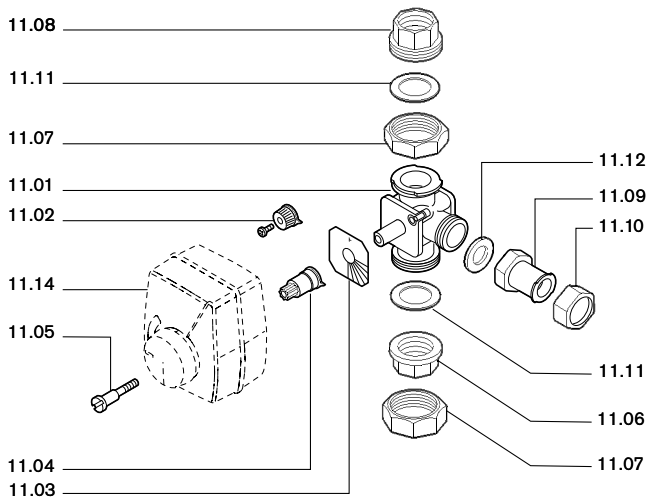

3-Wege-Umschaltventilset / 3 way change-over valve set / Set de vanne de commutation 3 voies



Bild Pict. Photo	Bezeichnung Brenner-Typenreihe Burner serie Type brûleur	Bestell-Nr. Order-No. No de commande	Preis EUR	Designation	Désignation
<b>11.</b>	<b>3-Wege-Mischer mit Stellknopf 3-Wege-Umschaltventilset</b>			<b>3 way mixer with adjusting button 3 way change-over valve set</b>	<b>Vanne mélangeuse 3 voies avec bouton de réglage, Set de vanne de commutation 3 voies</b>
	<b>3-Wege-Mischer mit Stellknopf</b>			<b>3 way mixer with adjusting button</b>	<b>Vanne mélangeuse 3 voies avec bouton de réglage</b>
11.01	<b>3-Wege-Mischer</b> komplett Kvs 4,0 G1 x G1 1/2 Kvs 8,0 G1 x G1 1/2 Kvs 18,0	409 000 05 337 409 000 04 577 409 000 04 847		<b>3 way mixer</b> complete	<b>Vanne mélangeuse 3 voies</b>
11.02	<b>Stellknopf</b> für Mischer mit Schraube M5x12	409 000 05 277		<b>Adjusting button</b> for mixer with screw	<b>Bouton de réglage</b> pour mélangeur avec vis
11.03	<b>Aufkleber</b> Mischerplatte für Linkseinbau	409 000 04 587		<b>Sticker</b> mixer plate for left handed installation	<b>Autocoll.</b> pour mélangeur avec montage à gauche
11.04	<b>Hülse</b> für Mischer/Motor D4074 WHM	409 000 04 607		<b>Sleeve</b> for mixer/motor	<b>Douille</b> jonction moteur-vanne
11.05	<b>Schraube</b> für Mischermotorachse WHM	409 000 04 617		<b>Screw</b> for mixer/motor shaft	<b>Vis</b> pour axe moteur vanne
11.06	<b>Einlegeteil</b> G11 x 1 1/2Fl.	409 000 04 477		<b>Insert</b>	<b>Insert</b>
11.07	<b>Überwurfmutter</b> G 1 1/2 x 42,2 L=19	409 000 04 157		<b>Union nut</b>	<b>Contre-écrou</b>
11.08	<b>Einschraubteil</b> G11 x G1 1/2A	480 000 07 387		<b>Screwed insert</b>	<b>Pièce à visser</b>
11.09	<b>Flanschmuffe</b> G11 x G1Fl.	480 000 07 397		<b>Flange socket</b>	<b>Bride</b>
11.10	<b>Überwurfmutter</b> G1 x 28,6 L=18	480 000 07 407		<b>Union nut</b>	<b>Contre-écrou</b>
11.11	<b>Dichtung</b> 33 x 45 x 2 (1 1/2") AFM-34/2	409 000 21 307		<b>Gasket</b>	<b>Joint</b>
11.12	<b>Dichtung</b> 30 x 22 x 2 (1") AFM 34/2	409 000 21 127		<b>Gasket</b>	<b>Joint</b>
11.13	<b>Dichtungssatz</b> 3-Wege-Mischer (ohne Bild)	409 000 05 692		<b>Seal kit</b> 3 way mixer (without picture)	<b>Set de joints</b> de vanne mélangeuse 3 voies (sans vue)
11.14	<b>Skalendeckel</b> für Stellmotor	409 000 04 627		<b>Scale cover</b> for actuator	<b>Couverce</b> échelle grad. servomoteur
11.15	<b>Dichtung</b> 27 x 29 x 2 (1 1/2") AFM 34/2 (Kvs18) (ohne Bild)	409 000 21 297		<b>Gasket</b> (without picture)	<b>Joint</b> (sans vue)
11.16	<b>Dichtung</b> 42 x 56 x 2 (2") AFM-34/2 (Kvs18) (ohne Bild)	409 000 21 317		<b>Gasket</b> (without picture)	<b>Joint</b> (sans vue)
	<b>3-Wege-Umschaltventilset</b>			<b>3 way change-over valve set</b>	<b>Set de vanne de commutation 3 voies</b>
11.20	<b>3-Wege-Mischer</b> KVS 13 DN20 KVS 17 DN25 KVS 32 DN32 KVS 45 DN40 KVS 65 DN50	480 010 03 417 480 010 03 427 480 010 03 437 480 010 03 447 480 010 03 457		<b>3 way mixer</b>	<b>Vanne mélangeuse 3 voies</b>
11.21	<b>Stellmotor ESBE</b> Typ ARA645 für DN 20, DN 25 und DN 32 Typ 98 für DN 40 und DN 50	480 010 03 567 480 010 03 577		<b>Actuator ESBE</b> Typ ARA645 for DN 20, DN 25 and DN 32, Typ 98 for DN 40 and DN 50	<b>Servomoteur ESBE</b> Type ARA645 pour DN 20, DN 25 et DN 32, Typ 98 pour DN 40 et DN 50
11.22	<b>Wärmedämmung VRI 3-Wege-Mischer</b> (ohne Bild) DN 20 DN 25 DN 32 DN 40	480 010 03 467 480 010 03 477 480 010 03 487 480 010 03 497		<b>Thermal insulation VRI 3 way mixer</b> (without picture)	<b>Isolation thermique VRI Vanne mélangeuse 3 voies</b> (sans vue)
11.23	<b>Verschraubungssatz KTD112</b> für DN 20 für DN 25 für DN 32 für DN 40 für DN 50	480 010 03 517 480 010 03 527 480 010 03 537 480 010 03 547 480 010 03 557		<b>Screwed union set KTD112</b>	<b>Kit visserie KTD112</b>
11.24	<b>Adapter Kit VRG801</b> für DN 40 und DN 50	480 010 03 647		<b>Adapter Kit VRG801</b> for DN 40 and DN 50	<b>Kit d'adaptation VRG801</b> pour DN 40 et DN 50
11.25	<b>Anbausatz ARA803</b> für DN 20 bis DN 32 <b>Anbausatz VRG801</b> DN 40 bis DN 50	480 010 03 607 480 010 03 617		<b>Mounting kit ARA803</b> for DN 20 to DN 32, <b>Mounting kit VRG801</b> DN 40 to DN 50	<b>Set d'extension ARA803</b> pour DN 20 à DN 32, <b>Set d'extension VRG801</b> DN 40 à DN 50
11.26	<b>Kabelluke ARA804</b> zu Stellmotor DN 20 bis DN 32	480 010 03 627		<b>Cable hatch ARA804</b> to Actuator DN 20 to DN 32	<b>Passage de câbles ARA804</b> pour servomoteur DN 20 à DN 32
11.27	<b>Stellknopf ARA902</b> zu Stellmotor DN 20 bis DN 32	480 010 03 637		<b>Adjusting button ARA902</b> to Actuator DN 20 to DN 32	<b>Bouton de réglage ARA902</b> pour servomoteur DN 20 à DN 32



Heizungswasser-Nachfüllstation / Heating water refill station / Station remplissage eau chauff.



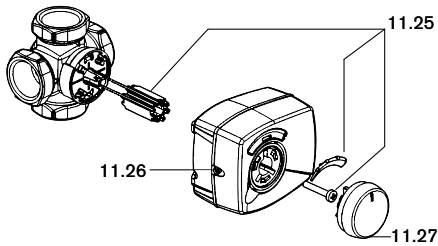
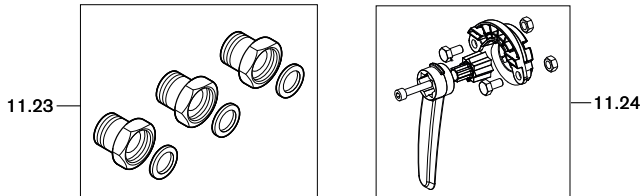
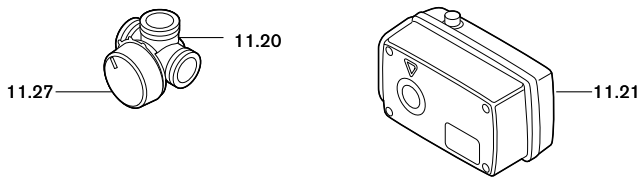
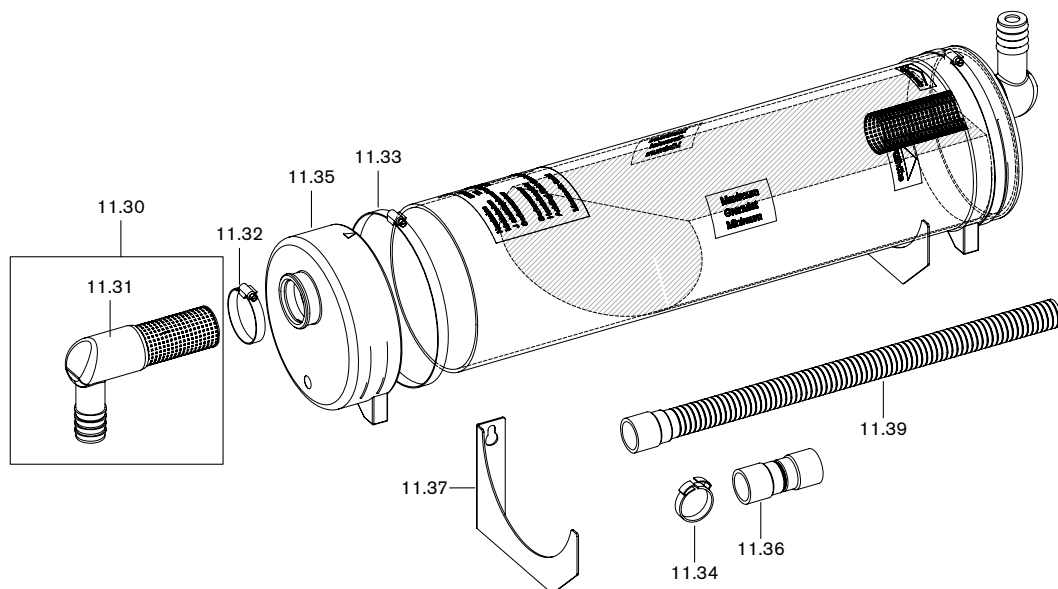

Bild Pict. Photo	Bezeichnung Brenner-Typenreihe Burner serie Type brûleur	Bestell-Nr. Order-No. No de commande	Preis EUR	Designation	Désignation
	<b><u>Neutralisationseinrichtungen</u></b>			<b><u>Neutralisation devices</u></b>	<b><u>Dispositifs de neutralisation</u></b>
11.30	<b>Winkelanschluss</b> mit Rohrsieb und Deckel	482 000 00 102		<b>Angled connection</b> with strainer and cover	<b>Raccord coudé</b> avec filtre et couvercle
11.31	<b>Winkelanschluss</b> PP D=25mm	462 000 00 067		<b>Angled connection</b>	<b>Raccord coudé</b>
11.32	<b>Schlauschellen</b> Klemmbereich 30-50 mm	669 474		<b>Hose clamps</b> Clamping range	<b>Collier pour tuyaux</b> Fixation 30-50 mm
11.33	Klemmbereich 110-130/12 (25 kW)	669 505		Clamping range	Fixation 110-130/12 (25 kW)
	Klemmbereich 150-170 mm (60 kW)	669 475		Clamping range	Fixation 150-170 mm (60 kW)
11.34	<b>Schlauchklemme</b> dm29,5 x dm32,5 x 7 (60 kW)	669 468		<b>Hose clamp</b>	<b>Etrier de maintien de câbles</b>
11.35	<b>Wartungsdeckel</b> Neutrarröhre Dm. 120 EPDM (25 kW) Dm. 150 EPDM (60 kW)	481 000 01 417 482 000 00 117		<b>Service cover</b>	<b>Couvercle d'inspection</b>
11.36	<b>Kondensatschlauchmuffe</b> DN25 75 mm lang	462 011 30 267		<b>Condensate hose sleeve</b>	<b>Manchon tuyau évac. condensats</b>
11.37	<b>Wandhalter</b> Neutra (60 kW) Befestigungsset Neutralisator (25 kW) (Zubehör)	481 000 01 397 462 000 00 092		<b>Wall bracket</b> Securing set neutraliser (accessory)	<b>Support de fixation murale</b> Kit de fixation neutralisateur (accessoire)
11.38	<b>Nachfüll-Granulat</b> MgO 5 kg (ohne Bild)	481 000 01 387		<b>Refill granuals</b>	<b>Granulat d'appoint</b>
11.39	<b>Kondensatschlauch</b> 25 x 1000	400 110 50 217		<b>Condensate hose</b>	<b>Tuyau d'évacuation condensats</b>
	<b><u>Heizungswasser-Nachfüllstation</u></b>			<b><u>Heating water refill station</u></b>	<b><u>Station remplissage eau chauff.</u></b>
11.40	<b>Nachfüllarmatur</b> Systemtrenner BA mit Verschraubungen, DN 15	482 000 00 217		<b>Refill valve</b> system separator with screwed union	<b>Dispositif remplissage</b> disconnec- teur BA avec raccords à visser
11.41	<b>Enthärter-Station</b> AQA therm HES mit integriertem Wasserzähler (ohne Kartusche)	482 000 00 227		<b>Softener station</b> with built-in water meter (without cartridge)	<b>Dispositif de déminéralisation</b> avec compteur d'eau intégré (sans cartouche)
11.42	<b>Kartusche SRC</b> für Enthärter Station AQA	482 000 00 237		<b>Cartridge SRC</b> for softener station	<b>Cartouche SRC</b> pour dispositif de déminéralisation station préparation ECS

**12. Erweiterungsmodule / Extension module / Module d'extension WCM-EM 2.1**  
**Kommunikationsmodule / Communication module / Modules de communication WCM-COM 1.0 home**

Erweiterungsmodule / Extension module / Module d'extension  
**WCM-EM 2.1**

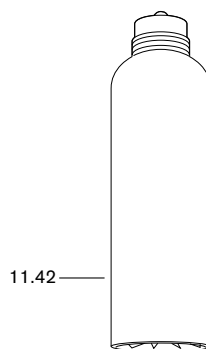
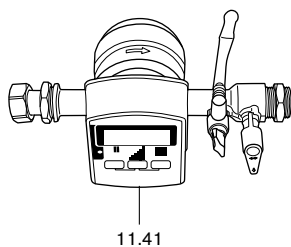
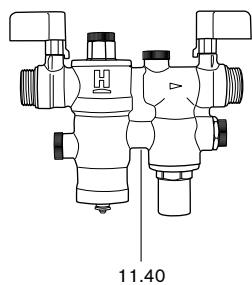
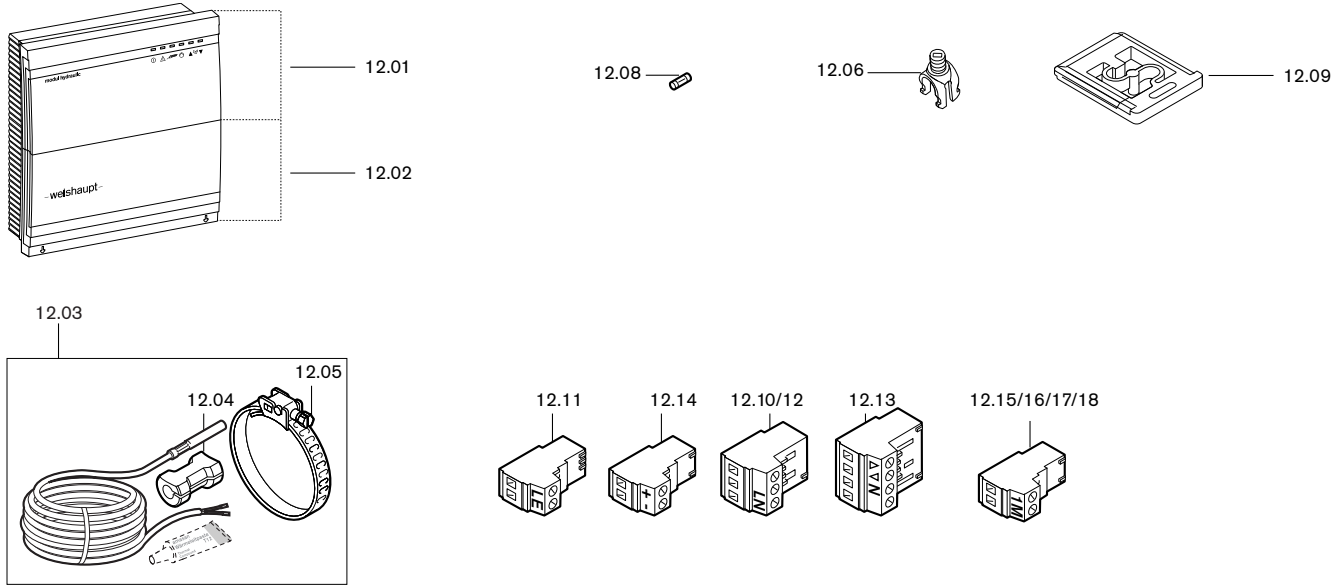

Kommunikationsmodule / Communication module / Modules de communication  
**WCM-COM 1.0 home**

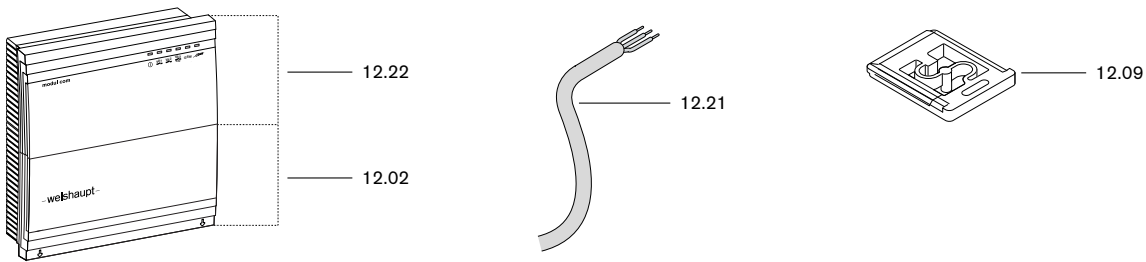

**13. Regelungs-Zubehör / Spares control access. / Pièces acces. régulation**

Kaskadenmanger / Cascade Manager / Manager de cascade  
**WCM-KA 3.0**

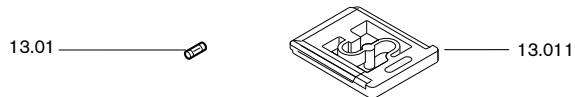

**Modem**

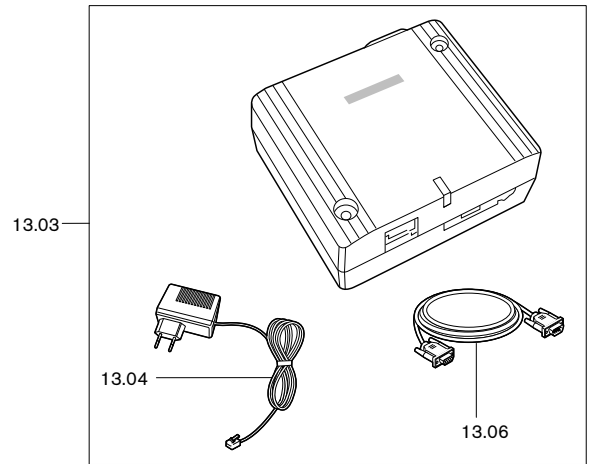
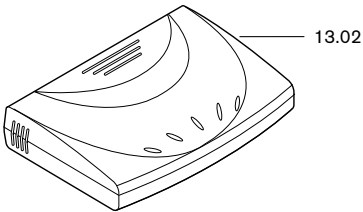

Vorlauffühler / Supply sensor / Sonde de départ  
**NTC 5k**

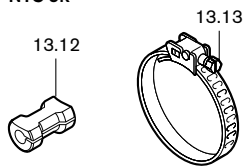

**Außenfühler / Außenfühler / Außenfühler**  
**NTC 600**

Pumpenabschalt-Set / Pump shut off set / Set coupure de pompe



Bild Pict. Photo	Bezeichnung Brenner-Typenreihe Burner serie Type brûleur	Bestell-Nr. Order-No. No de commande	Preis EUR	Designation	Désignation
<b>12.</b>	<b>Erweiterungsmodule WCM-EM 2.1 Kommunikationsmodule WCM-COM 1.0 home</b>			<b>Extension module Communication module</b>	<b>Module d'extension Modules de communication</b>
	<u>Erweiterungsmodule WCM-EM 2.1</u>			<u>Extension module</u>	<u>Module d'extension</u>
12.01	Deckel modul hydraulik WCM-EM	481 000 00 937		Cover module hydraulic	Couvercle côté module hydraulique
12.02	Deckel Anschlussbereich WCM-EM 2.0	481 000 00 927		Cover connection area	Couvercle côté raccordements
12.03	Vorlauffühler NTC 5 k (Anlege-Tauchfühler)	481 000 00 872		Supply sensor (contact immersion sensor)	Sonde de départ (sonde de contact-sonde de doigt de gant)
12.04	Hülse für Anlegefühler	411 150 22 167		Sleeve for contact sensor	Gaine pour sonde de contact
12.05	Spannband	499 316		Strap	Collier de serrage
12.06	Zugentlastungs-Set	481 000 00 947		Torsion relief set	Dispositif de maintien de câble
12.08	Feinsicherung T6,3H IEC 127-2/5	483 011 22 457		Fuse	Fusible de protection
12.09	Befestigungsset WCM-EM	481 000 00 852		Fixing set	Kit de fixation
	<u>Stecker</u>			<u>Plug</u>	<u>Fiches</u>
12.10	3-polig graphitgrau Rast 5 230V	716 275		3 pole grey	3 pôles gris graphit
12.11	2-polig türkisblau H1 Rast 5	716 276		2 pole turquoise	2 pôles bleu turquoise
12.12	3-polig pastellviolett MFA1	716 277		3 pole violet	3 pôles violet pastel
12.13	4-polig signalgelb MM1 Rast 5	716 278		4 pole yellow	4 pôles jaune fluo
12.14	2-polig lichtblau eBus Rast 5	716 279		2 pole light grey	2 pôles gris clair
12.15	2-polig signalgrün B1 Rast 5	716 280		2 pole green	2 pôles vert
12.16	2-polig signalgelb B3 Rast 5	716 281		2 pole yellow	2 pôles jaune fluo
12.17	2-polig weiß B6 Rast 5	716 282		2 pole white	2 pôles blanc
12.18	2-polig signalblau Leistungssteuersignal Pumpe	716 283		2 pole blue load control signal pump	2 pôles bleu fluo - signal de commande de puissance pompe
	<u>Kommunikationsmodule WCM-COM 1.0 home</u>			<u>Kommunikation module expert/home</u>	<u>Modules de communication expert/home</u>
12.21	Ethernet-Kabel 2 m	481 000 01 087		Ethernet cable	Câble Ethernet
12.22	Deckel modul com WCM-COM 1.0 home	481 000 01 257		Cover module com	Couvercle module com
<b>13.</b>	<b>Regelungs-Zubehör</b>			<b>Control accessories</b>	<b>Pièces accessoires régulation</b>
	<u>Kaskadenmanger WCM-KA 3.0</u>			<u>Cascade Manager</u>	<u>Manager de cascade</u>
13.01	Feinsicherung	722 019		Fuse	Fusible de protection
13.011	Befestigungsset WCM-EM	481 000 00 462		Fixing set	Kit de fixation
	<u>Modem</u>			<u>Modem</u>	<u>Modem</u>
13.02	Analog-Modem	481 000 00 487		Analog-Modem	Modem analogique
13.03	GSM-Modem mit Netzteil, Antenne und Leitung	481 000 00 497		GSM-Modem with adapter, aerial and cable	Modem avec réseau, antenne et câble de liaison
13.04	Steckernetzteil für GSM-Modem mit Anschlussleitung 2 m	481 000 00 517		Plug housing for GSM Modem with connection cable	Câble de raccordement pour modem GSM avec câble de liaison
13.05	Magnetantenne mit FME-Anschluss Länge: 12 cm, Kabellänge: 2,5 m (ohne Bild)	743 343		Magnetic aerial with FME connection	Antenne magnétique avec adaptateur FME
13.06	Serielle Leitung 2000 mm WEA zum Modem 9-polig 1:1 male/female für GSM-Modem	481 000 00 557		Serial cable for GSM Modem	Câble de liaison série WEA vers Modem
	<u>PC-Software W-EA</u>			<u>PC-Software W-EA</u>	<u>Logiciel W-EA pour PC</u>
13.07	CD für W-EA (ohne Bild)	481 000 00 437		CD (no picture)	CD (sans vue)
13.08	Steckernetzteil 12 VDC min. 2 VA (ohne Bild)	481 000 00 457		Plug housing (without picture)	Câble de raccordement (sans vue)
13.09	Schnittstellenleitung (ohne Bild)	481 000 00 477		Interface line (without picture)	Câble d'interface (sans vue)
13.10	W-EA eBUS Adapter mit Hutschienenhalter und Befestigungsschrauben M4 x 6 DIN 84 (ohne Bild)	481 000 00 447		W-EA eBUS Adapter with DIN rail and fixing screws (not pictured)	Adaptateur W-EA eBUS avec rail de fixation et vis de fixation (sans vue)
13.11	Nullmodemkabel zum Anschluss an PC oder Modem (ohne Bild)	481 000 00 467		Null modem cable for connection to PC or Modem (not pictured)	Câble de modem nul pour le raccordement au PC ou au modem (sans vue)
	<u>Vorlauffühler NTC 5k</u>			<u>Supply sensor</u>	<u>Sonde de départ</u>
13.12	Hülse für Anlegefühler	411 150 22 167		Sleeve for contact sensor	Gaine pour sonde de contact
13.13	Spannband 60-110/9-C7-W2B	499 316		Strap	Collier de serrage
	<u>Pumpenabschalt-Set</u>			<u>Pump shut off set</u>	<u>Set coupure de pompe</u>
13.14	Schlauchleitung H03VV-F3G0,75SW	743 104		Hose pipe	Câble de liaison
	<u>Außenfühler NTC 600</u>			<u>External sensor NTC 600</u>	<u>Sonde extérieure NTC 600</u>
13.15	Gehäuse Oberteil für NTC-Fühler	504 101 12 082		Housing upper panel for NTC sensor	Carcasse partie supérieure pour sonde NTC

## 14. Reinigungs-Set Wärmetauscher / Cleaning set heat exchanger / Kit d'entretien échangeur Wartungs-Set / Wartungs-Set / Wartungs-Set

Reinigungs-Set Wärmetauscher / Cleaning set heat exchanger / Kit d'entretien échangeur

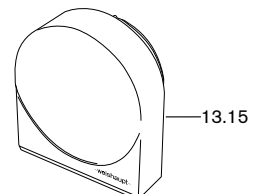
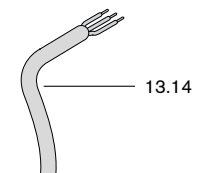
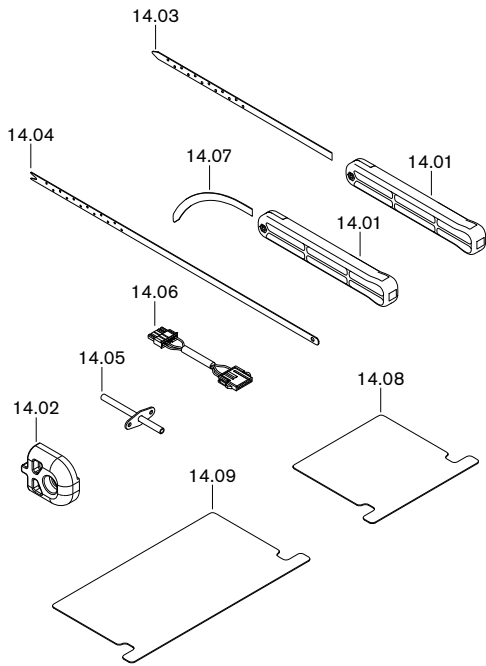

Wartungs-Set / Wartungs-Set / Wartungs-Set



Bild Pict. Photo	Bezeichnung Brenner-Typenreihe Burner serie Type brûleur	Bestell-Nr. Order-No. No de commande	Preis EUR	Designation	Désignation
<b>14.</b>	<b>Reinigungs-Set Wärmetauscher Wartungs-Set</b>			<b>Cleaning set heat exchanger Service set</b>	<b>Kit de nettoyage échangeur Kit d'entretien</b>
	<u>Reinigungs-Set Wärmetauscher</u>			<u>Cleaning set heat exchanger</u>	<u>Kit d'entretien échangeur</u>
14.01	<b>Handgriff Reinigungswerkzeug Wärmetauscher</b>	481 000 00 677		<b>Handle with cleaning tools heat exchanger</b>	<b>Poignée pour grattoir échangeur</b>
14.02	<b>Befestigungsteil Reinigungsklinge Wärmetauscher</b>	481 000 00 687		<b>Fixing for cleaning latch heat exchanger</b>	<b>Support grattoir Echangeur</b>
14.03	<b>Reinigungsklinge 270 lang Wärmetauscher WTC</b>	481 000 00 707		<b>Cleaning latch 270 long heat exchanger WTC</b>	<b>Grattoir 270 mm de long Echangeur WTC</b>
14.04	<b>Reinigungsklinge 400 lang Wärmetauscher WTC</b>	481 000 00 717		<b>Cleaning latch 400 long heat exchanger WTC</b>	<b>Grattoir 400 mm de long Echangeur WTC</b>
14.05	<b>Messnippel Feuerraumdruck</b>	481 000 00 722		<b>Test nipple comb. chamber press.</b>	<b>Mamelon mesure pression foyer</b>
14.06	<b>Adapterkabel für Gebläsesteuerung mit max. Drehzahl</b>	481 000 00 737		<b>Adaptor cable for fan control with max. speed</b>	<b>Câble de pilotage moteur à vitesse maxi</b>
14.07	<b>Reinigungsklinge gebogen Wärmetauscher WTC</b>	481 000 00 747		<b>Cleaning latch angled heat exchanger WTC</b>	<b>Grattoir coudé Echangeur WTC</b>
14.08	<b>Abdeckblech Wärmetauscher Feuerraum WTC 15-A</b>	481 000 01 277		<b>Cover plate heat exchanger (no picture)</b>	<b>Couvercle échangeur (sans vue)</b>
14.09	<b>Feuerraum WTC 25-A</b>	481 000 01 287		<b>combustion chamber</b>	<b>chambre de combustion</b>
	<u>Wartungs-Set</u>				<u>Kit d'entretien</u>
14.10	<b>Dichtung Brennerhaube - WTC 45-A - WTC 60-A</b>	481 411 30 657 481 611 30 077		<b>Gasket burner cover</b>	<b>Joint capot brûleur</b>
14.11	<b>Dichtung Wartungsdeckel</b>	481 401 30 057		<b>Seal service lid</b>	<b>Joint du couvercle d'inspection</b>
14.12	<b>Dichtung Ionisationselektrode</b>	481 011 30 257		<b>Gasket ionisation electrode</b>	<b>Joint électrode d'ionisation</b>
14.13	<b>Ionisationselektrode</b>	481 401 30 082		<b>Ionisation electrode</b>	<b>Electrode d'ionisation</b>
14.14	<b>Dichtung Zündelektrode</b>	481 011 30 237		<b>Gasket ignition electrode</b>	<b>Joint électrode d'allumage</b>
14.15	<b>Zündelektrode</b>	481 401 30 162		<b>Ignition electrode</b>	<b>Electrode d'allumage</b>
14.16	<b>Dichtung 17 x 24 x 2 (3/4") AFM-34/2</b>	409 000 21 107		<b>Gasket</b>	<b>Joint</b>
14.17	<b>Dichtung Siphon Überwurfmutter G1 1/4</b>	481 011 40 217		<b>Gasket Siphon screw cap</b>	<b>Joint contre-écrou siphon</b>

15. Sammler-Weichen-Kombination / Collector/de-couple combination / Collecteur avec bouteille casse-pression  
Wellrohr-Set / Wellrohr-Set / Wellrohr-Set

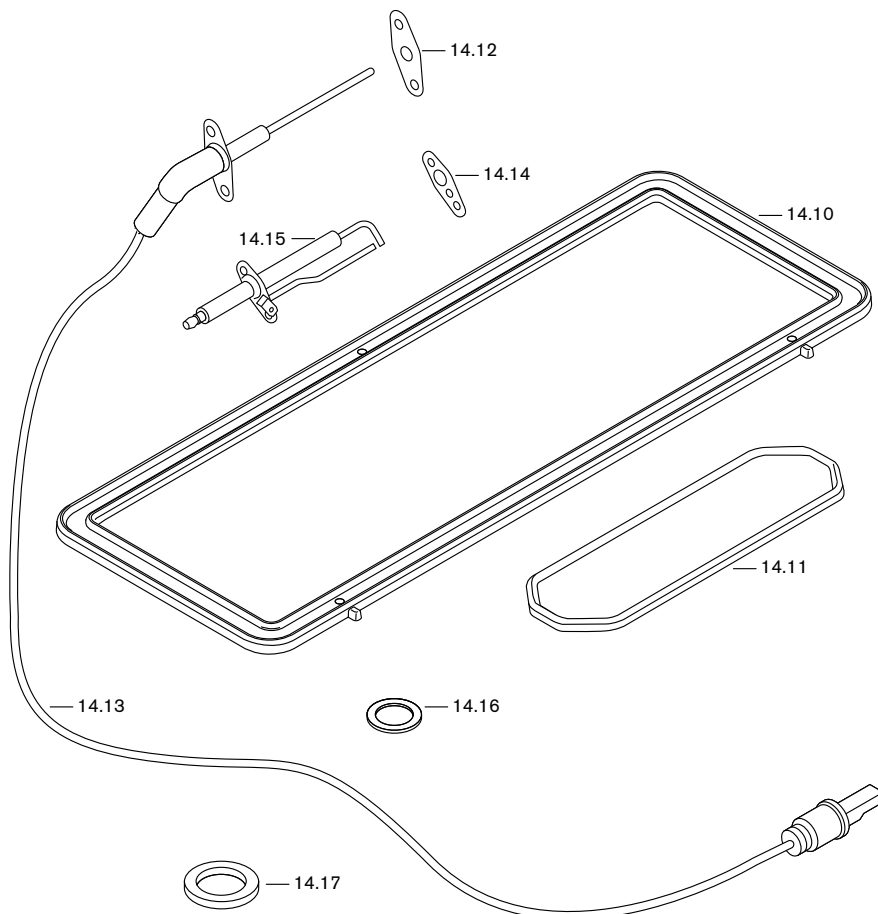

Bild Pict. Photo	Bezeichnung Brenner-Typenreihe Burner serie Type brûleur	Bestell-Nr. Order-No. No de commande	Preis EUR	Designation	Désignation
<b>15.</b>	<b>Sammler-Weichen-Kombination Wellrohr-Set</b>			<b>Collector / de-couple combination, corrugated tube set</b>	<b>Collecteur avec bout. de découplage Kit flexible</b>
	<b>Wärmedämmschale</b>			<b>Heat insulating dish</b>	<b>Coquille isolante</b>
15.01	WHI coll-comp 2-7 Sammler Teil 1	409 000 06 067		part 1	partie 1
15.02	WHI coll-comp 2-7 Sammler Teil 2	409 000 06 077		part 2	partie 2
15.03	WHI coll-comp 2-7 Sammler Teil 3	409 000 06 087		part 3	partie 3
15.04	WHI coll-comp 2-7 Sammler Teil 4	409 000 06 097		part 4	partie 4
15.05	WHI coll-comp 2-7 Sammler Teil 5	409 000 06 107		part 5	partie 5
15.06	WHI coll-comp 2-7 Sammler Teil 6	409 000 06 117		part 6	partie 6
15.07	WHI coll-comp 2-7 Sammler Teil 7	409 000 06 127		part 7	partie 7
15.08	WHI coll-comp 2-7 Sammler Teil 8	409 000 06 137		part 8	partie 8
15.09	WHI coll-comp 3-14 + 4-14 Sammler Teil 1	409 000 06 147		part 1	partie 1
15.10	WHI coll-comp 3-14 + 4-14 Sammler Teil 2	409 000 06 157		part 2	partie 2
15.11	WHI coll-comp 3-14 + 4-14 Sammler Teil 3	409 000 06 167		part 3	partie 3
15.12	WHI coll-comp 3-14 + 4-14 Sammler Teil 4	409 000 06 177		part 4	partie 4
15.13	WHI coll-comp 3-14 Sammler Teil 5	409 000 06 187		part 5	partie 5
15.14	WHI coll-comp 3-14 Sammler Teil 6	409 000 06 197		part 6	partie 6
15.15	WHI coll-comp 3-14 Sammler Teil 7	409 000 06 207		part 7	partie 7
15.16	WHI coll-comp 3-14 Sammler Teil 8	409 000 06 217		part 8	partie 8
15.17	WHI coll-comp 3-14 + 4-14 Sammler Teil 9	409 000 06 227		part 9	partie 9
15.18	WHI coll-comp 3-14 + 4-14 Sammler Teil 10	409 000 06 237		part 10	partie 10
15.19	WHI coll-comp 4-14 Sammler Teil 5	409 000 06 247		part 5	partie 5
15.20	WHI coll-comp 4-14 Sammler Teil 6	409 000 06 257		part 6	partie 6
15.21	WHI coll-comp 4-14 Sammler Teil 7	409 000 06 267		part 7	partie 7
15.22	WHI coll-comp 4-14 Sammler Teil 8	409 000 06 277		part 8	partie 8
15.23	<b>Spannband</b> WHI coll-comp 2-7 (Sammler)	409 000 06 287		<b>Pre-stressed tape</b> (collector)	<b>Bande de maintien</b> (collecteur)
15.24	WHI coll-comp 2-7 (Weiche)	409 000 06 297		(de-couple)	(casse-pressure)
15.25	WHI coll-comp 3-14 + 4-14 (Sammler)	409 000 06 327		(collector)	(collecteur)
15.26	WHI coll-comp 3-14 + 4-14 (Weiche)	409 000 06 337		(de-couple)	(casse-pressure)
15.27	<b>Tauchhülse</b> G 1/2 x 152,5	409 000 05 947		<b>Immersion sleeve</b>	<b>Doigt de gant</b>
15.28	<b>Entlüftungsventil</b> 1/2 mit O-Ring	409 000 06 677		<b>Purgeur</b> with O ring	<b>Vanne de purge</b> avec joint
15.29	<b>Verschlusskappe</b> 1 1/4" mit Dichtung	409 000 06 697		<b>Closing cap</b> with seal	<b>Clapet obturateur</b> avec joint
15.30	<b>Verschlussstopfen</b> 1/2 mit O-Ring  <b>Lose beigefügte Dichtung</b> (ohne Bild)	409 000 06 687		<b>Closing plug</b> with O ring  <b>Seal supplied loose</b> (without picture)	<b>Bouchon obturateur</b> avec joint  <b>Joint livré séparément</b> (sans vue)
15.31	<b>Dichtung</b> D38,7 x d28 x 2 (1 1/4)	409 000 06 707		<b>Gasket</b>	<b>Joint</b>
15.32	<b>Dichtung</b> 42 x 52 x 2	409 000 06 737		<b>Gasket</b>	<b>Joint</b>
	<b>Wellrohr-Set</b>			<b>Pipe set</b>	<b>Kit flexible</b>
15.35	<b>Rückflussverhinderer</b> G 1 1/2 A x G 1 1/2 A mit Dichtung 44 x 32 x 2	409 000 06 457		<b>Non return valve</b>	<b>Clapet anti-retour</b>

16. WAL-PP ab DN 80



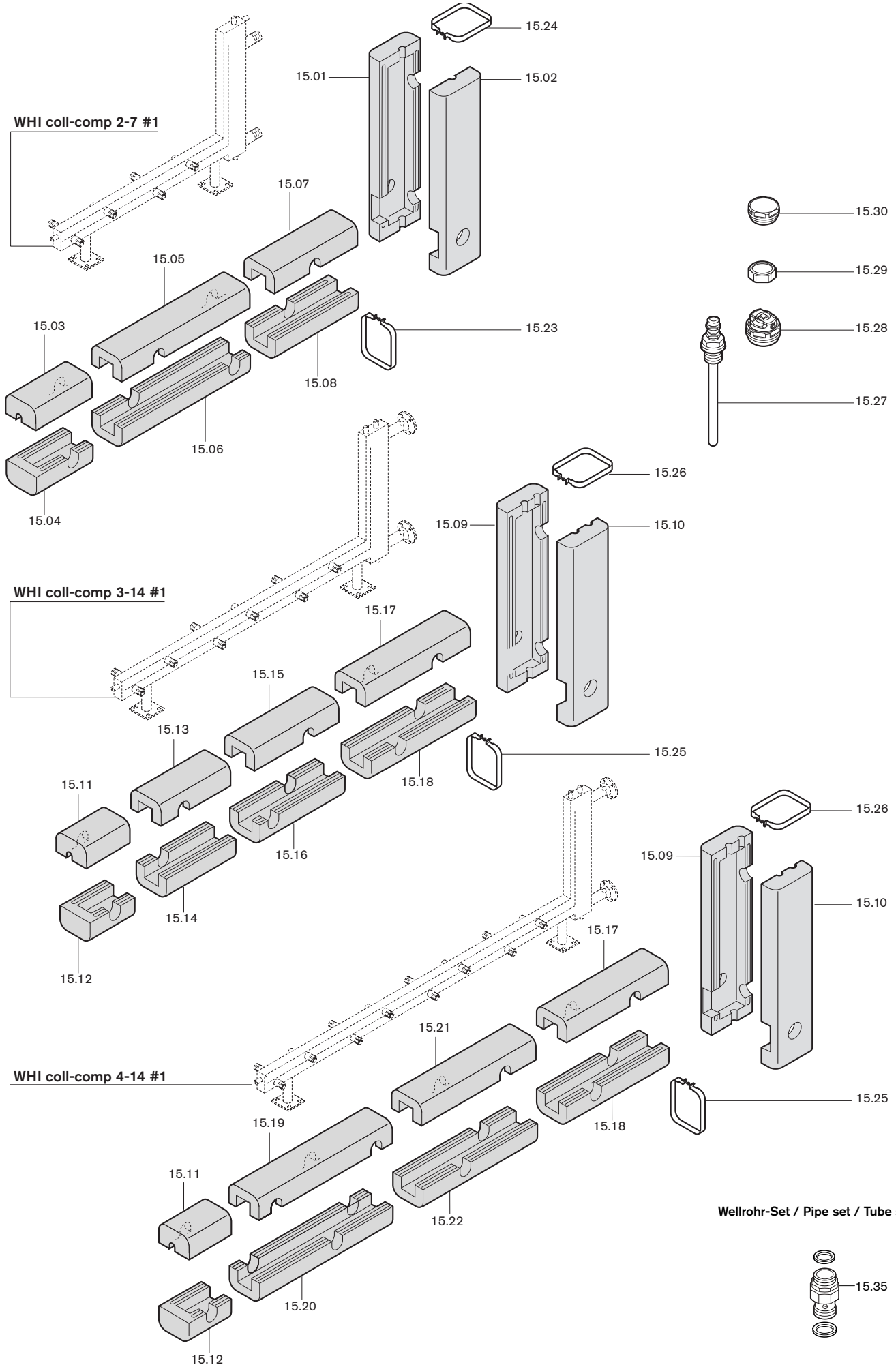

Bild Pict. Photo	Bezeichnung Brenner-Typenreihe Burner serie Type brûleur	Bestell-Nr. Order-No. No de commande	Preis EUR	Designation	Désignation
<b>16.</b>	<b>WAL-PP ab DN 80</b>				
16.01	Deckel PP DN 110 mit Profildichtung für Revisionsstück DN 110 und DN 125	669 171		<b>Cover with sealing</b> for inspection piece	<b>Couvercle avec joint</b> pour pièce de révision
16.02	Profildichtung DN 110 für Deckel PP DN 110	669 208		<b>Sealing</b> for cover	<b>Joint</b> pour couvercle
16.03	Deckel DN 80 für Revisionsstück DN 80 PP DN 110 für Revisionsstück DN 110	480 000 09 477 669 258		<b>Cover</b> for inspection piece for inspection piece	<b>Couvercle</b> pour pièce de révision pour pièce de révision
16.04	<b>Runddichtung</b> DN 80 für Deckel DN 80 DN 80 für Revisionsstück DN 110 für Deckel Revisionsstück DN 160/110 225 x 50 für Siphon der Abgasabsperrrichtung	480 000 09 487 669 182 669 259 669 293		<b>Sealing</b> for cover for inspection piece for inspection piece cover  for flue gas shut off device siphon	<b>Joint</b> pour couvercle pour pièce de révision pour trappe de révision  pour siphon de clapet de fumées
16.05	Deckel für Revisionsstück PP/PP, DN 80	480 000 10 287		<b>Cover</b> for inspection piece	<b>Couvercle</b> pour pièce de révision
16.06	Deckel weiß DN 125 für Revisionsstück INOX DN 125 für Revisionsstück INOX DN 160 für Revisionsstück INOX DN 185 für Revisionsstück	669 173 669 174 669 175 669 176		<b>Cover</b> white for inspect. piece refined steel for inspect. piece refined steel for. inspect. piece refined steel for inspect. piece	<b>Couvercle</b> blanc pour trappe inox pour trappe de révision inox pour trappe de révision inox pour trappe de révision
16.07	Set (Gewinding, Sprengring, T-Dichtung für Flexrohr) DN 80 (bis Ende 2012) DN 110	669 177 669 178		<b>Sealing-Set</b> (threaded ring, safty ring, T seal, flex. pipe)	<b>Set de joints</b> (pour tubes flexibles)
16.08	<b>T-Dichtung</b> DN 80 für Schraubkupplung PP EPDM DN 110 für Schraubkupplung PP DN 125 für Rohr weiß DN 125/80 DN 160 für Rohr weiß DN 160	480 000 08 847 669 355 669 181 669 257		<b>T-seal</b> DN 80 for screwed coupling DN 110 for screwed coupling DN 125 for pipe white DN 125/80 DN 160 for pipe white DN 160	<b>Joint en Té</b> DN 80 p.manchon à visser DN 110 pour manchon à visser DN 125 pour tube blanc DN 125/80 DN 160 pour tube blanc DN 160
16.09	Distanzhalter DN 125/80 mit Kerbe DN 160/110 mit Kerbe	480 000 09 047 480 000 10 757		<b>Distance</b> piece	<b>Pièce d'écartement</b>
16.10	Abstandshalteclip DN 80 für Rohr DN 125/80	669 184		<b>Spacer clip</b> for pipe	<b>Clips</b> pour pièce d'écartement
16.11	<b>Dichtung</b> DN 80 für PP-Abgasrohr EPDM DN 110 für PP-Abgasrohr DN 125 für PP-Abgasrohr DN 160 für PP-Abgasrohr DN 200 für PP-Abgasrohr	669 252 669 212 669 295 669 296 669 210		<b>Sealing</b> DN 80 for PP flue gas pipe EPDM DN 110 for PP flue gas pipe DN 125 for PP flue gas pipe DN 160 for PP flue gas pipe DN 200 for PP flue gas pipe	<b>Joint d'étanchéité</b> DN 80 pour tube de fumées PP DN 110 pour tube de fumées PP DN 125 pour tube de fumées PP DN 160 pour tube de fumées PP DN 200 pour tube de fumées PP
16.12	DN 80 für Schachtabdeckung PE und Mündungsabschluss DN 110 für Schachtabdeckung PE und Mündungsabschluss DN 125 für Schachtabdeckung DN 160 für Schachtabdeckung DN 200 für Schachtabdeckung	669 202 669 203 480 000 08 777 480 000 08 787 480 000 08 797		DN 80 for duct cover PE and outlet DN 110 for duct cover PE and outlet DN 125 for duct cover DN 160 for duct cover DN 200 for duct cover	DN 80 pour chapeau de cheminée PE et embout terminal DN 110 pour chapeau de cheminée PE et embout terminal DN 125 pour chapeau de cheminée DN 160 pour chapeau de cheminée DN 200 pour chapeau de cheminée
16.13	<b>Mündungsrohr UV-beständig</b> DN 80 0,5 m, PP-schwarz DN 80 1,7 m, PP-schwarz DN 110 0,5 m, PP-schwarz DN 125 0,5 m, PP-schwarz DN 160 0,5 m, PP-schwarz DN 200 0,5 m, PP-schwarz  <b>Mündungsrohr INOX</b> DN 80 0,5 m DN 110 0,5 m DN 125 0,5 m	669 200 480 000 10 987 669 201 669 375 669 376 669 377  669 378 669 379 669 380		<b>Mouth pipe</b> UV resistant       <b>Mouth pipe</b> INOX	<b>Embout terminal</b> protégé UV       <b>Embout terminal</b> inox
16.14	Deckel PP DN 160 mit Runddichtung für Revisionsstück und Endstück DN 160 u. DN 200	669 205		<b>Lid</b> with round gasket for revision piece and end piece	<b>Couvercle PP</b> avec joint pour trappe de visite et pièce terminale
16.15	Schraubkappe Siphon mit Runddichtung (Abgassperreinrichtung)	480 000 10 632		<b>Screw cap</b> siphon w. round seal (shut off device)	<b>Bouchon</b> Siphon avec joint (clapet coupure fumées)
16.16	Deckel PP mit Dichtung für Revisionsbogen PP/PP 87° DN 125/80	669 294		<b>Cover</b> with sealing	<b>Couvercle</b> avec joint
16.17	Dichtung für Deckel PP (für Revisionsbogen DN 125/80)	669 298		<b>Sealing</b> for cover	<b>Joint</b> pour couvercle

16. WAL-PP ab DN 80

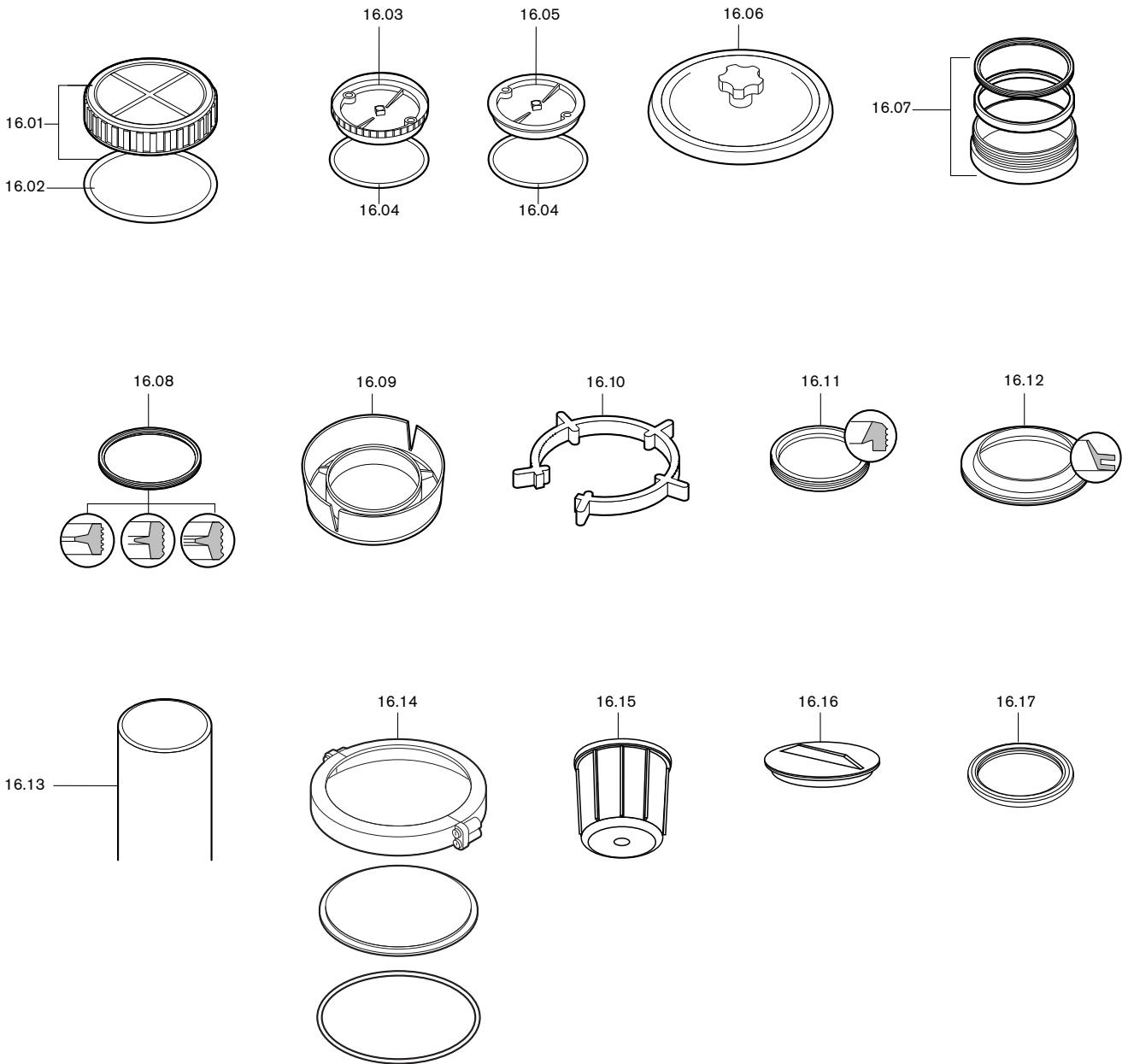
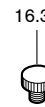
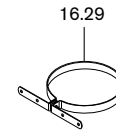
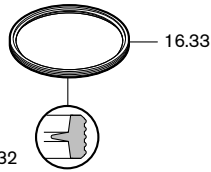
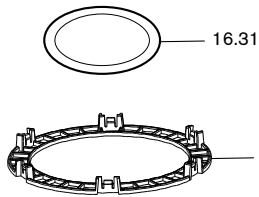
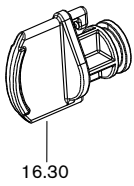
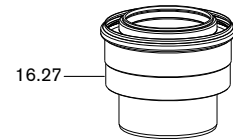
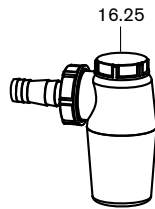
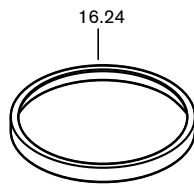
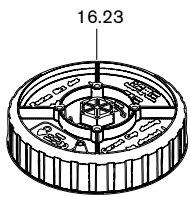
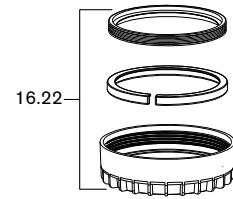
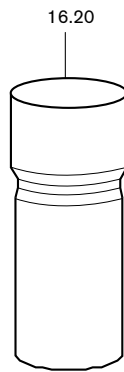
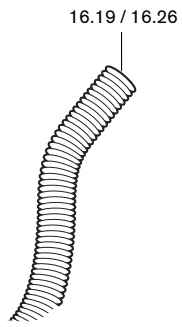
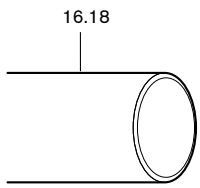

16.30

16.32

16.34

16.35

16.36

16.37

16.38

16.39

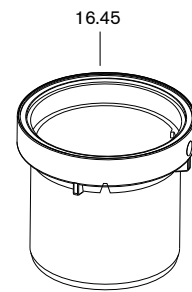
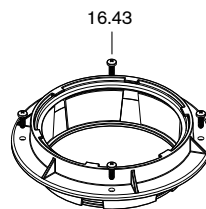
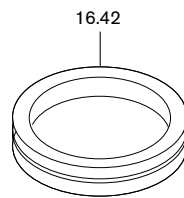
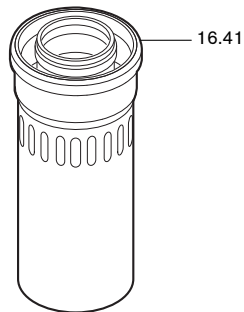
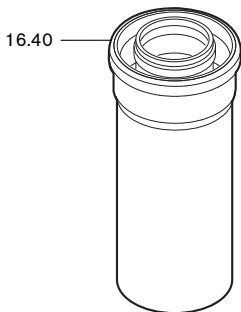

Bild Pict. Photo	Bezeichnung Brenner-Typenreihe Burner serie Type brûleur	Bestell-Nr. Order-No. No de commande	Preis EUR	Designation	Désignation
<b>16.</b>	<b>WAL-PP ab DN 80</b>				
16.18	Schutzrohr PE DN 125 0,3 m	480 000 06 297		Pipe	Tube de protection
16.19	Kondensatschlauch DN 40, 1500 mm lang	480 000 08 687		Condensate hose	Tuyau condensats
16.20	Einsatz UV für Flexrohr Sprengring DN 80 DN 110	480 000 06 887 480 000 06 917		Insert UV f. flex tube safety ring protégé anti UV	Tube anti-UV pour tube flexible
16.21	Reparaturset Flexrohr DN 80 DN 110	480 000 08 852 480 000 06 892		Repair kit flex tube	Kit de remise en état Flexible
16.22	Flex-Gewinding-Set DN 80	480 000 08 822		Flexible threaded ring set	Set de raccords flexibles
16.23	Revisionsdeckel PP DN 160 mit Dichtung PPs DN 160 mit Dichtung	669 471 669 473		Inspection cover with seal with seal	Couvercle de révision avec joint avec joint
16.24	Dichtung Revisionsdeckel DN 160 EPDM	669 472		Inspection cover seal	Joint pour couvercle de révision
16.25	Siphon Flasche DN35 (Rohr mit Kondensatablauf)	480 000 14 447		Siphon bottle (pipe with condensate drain)	Siphon DN 35 (Tube avec évacuation condensats)
16.26	Kondensatschlauch 25 x 1500 lang (Rohr mit Kondensatablauf)	480 000 14 457		Condensate hose (pipe with condensate drain)	Tuyau d'évacuation condensats (Tube avec évacuation condensats)
16.27	Aufweitung konz. DN125/80-160/110 weiß/PP	480 000 09 172		Expansion conc.	Elargisseur concentrique
16.28	Rohr o. Muffe weiß DN160 Schiebestück für Dachdurchführung	480 000 14 857		Pipe w/o. sleeve Sliding piece for roof duct	Tube sans manchon Pièce téléscopique pour passage de toit
16.29	Sparrenselle DN160	480 000 14 877		Rafter clamp	Collier de maintien DN 160
	<u>Universal-Kesselanschlussstück</u>			<u>Universal boiler connection piece</u>	<u>Set de raccordement chaudière universel</u>
16.30	Stopfen PP grau	669 253		Plug	Bouchon
16.31	Runddichtung 11 x 2 für Stopfen	669 254		Sealing	Joint pour bouchon
16.32	Gitter DN 80	669 255		Grill	Grille
16.33	T-Dichtung DN 125	669 256		T-sealing	Joint T
16.34	Blechschauben-Set weiß 4,2 x 13	669 261		Screw set	Set de vis tôle blanches
	<u>Kesselanschlussstück</u>			<u>Boiler connection piece</u>	<u>Set de raccordement chaudière</u>
16.35	Rändelschraube M14 PP	669 185		Screw	Vis
16.36	Runddichtung DN 14	669 186		Sealing	Joint
16.37	Durchführungsdichtung DN 20 weiß	669 187		Sealing white	Joint de passage blanc
16.38	Blechschauben-Set St. 4,2 x 9,5 weiß DIN 7981 (4 Stück)	669 188		Screw-Set white (4 off)	Set de vis tôle blanches (4 pièces)
16.39	Stopfen DN 20 weiß	669 189		Plug white	Bouchon blanc
	<u>Luftumspülte Grundbausätze</u>			<u>Air circulated basic components</u>	<u>Eléments de raccordement de base concentriques avec entrée d'air en périphérie</u>
16.40	Rohr weiß 0,25 m DN 125/80 mit Abdichtung	480 000 06 782		Pipe white with cover	Tube blanc avec joint
16.41	Rohr weiß 0,25 m DN 125/80 mit Zuluftschlitz und Abdichtung	480 000 06 792		Pipe white with air inlet slots and cover	Tube blanc avec ouilles d'amenée d'air
16.42	Durchführungsdichtung DN 80	480 000 06 807		Duct seal	Joint de passage
	<u>Kesselanschluss-Revisionsbogen</u>			<u>Boiler connection -inspect. elbow</u>	<u>Set de raccordement chaudière coudé avec trappe de visite</u>
16.43	KAS-Flansch Revisionsbogen DN 125	480 000 14 582		KAS flange inspection elbow	Bride fumées avec coude de révision
	<u>Kaskaden</u>			<u>Cascade</u>	<u>Cascades</u>
16.45	Steckende PP DN80 0,08m kurz	480 000 14 687		Plug-in end	Tube court avec piquage
16.46	O-Ring DN80 3,5 x 85,5 EPDM	480 000 14 697		O ring	Joint torique

## Das komplette Programm: zuverlässige Technik und schneller, professioneller Service

	<p><b>W-Brenner</b> <span style="float: right;"><b>bis 570 kW</b></span></p> <p>Die millionenfach bewährten Kompaktbrenner sind sparsam und zuverlässig. Als Öl-, Gas- und Zweistoffbrenner beheizen sie Ein- und Mehrfamilienhäuser sowie Gewerbebetriebe. Als purflam® Brenner mit einer speziellen Mischleinrichtung verbrennen sie Öl nahezu rußfrei und mit reduzierten NO<sub>x</sub>-Emissionen.</p>	<p><b>Wandhängende Brennwertsysteme für Gas</b> <span style="float: right;"><b>bis 240 kW</b></span></p> <p>Die wandhängenden Brennwertgeräte WTC-GW bestechen durch eine einfache Bedienung und einem Maximum an Effizienz. Sie eignen sich ideal für Ein- und Mehrfamilienhäuser – sowohl im Neubau als auch in der Modernisierung.</p>	
	<p><b>WM-Brenner monarch® und Industriebrenner</b> <span style="float: right;"><b>bis 11.700 kW</b></span></p> <p>Die legendären Industriebrenner sind langlebig und vielseitig einsetzbar. Zahlreiche Ausführungsvarianten als Öl-, Gas- und Zweistoffbrenner eignen sich für unterschiedlichste Wärmeanforderungen in verschiedensten Bereichen und Anwendungen.</p>	<p><b>Bodenstehende Brennwertkessel für Öl und Gas</b> <span style="float: right;"><b>bis 1.200 kW</b></span></p> <p>Die bodenstehenden Brennwertkessel WTC-GB (bis 300 kW) und WTC-OB (bis 45 kW) sind effizient, schadstoffarm und vielseitig einsetzbar. Durch eine Kaskadierung von bis zu vier Gas-Brennwertkesseln können auch große Leistungen abgedeckt werden.</p>	
	<p><b>WKmono 80 Brenner</b> <span style="float: right;"><b>bis 17.000 kW</b></span></p> <p>Die Brenner der Baureihe WKmono 80 sind die leistungsstärksten Monoblock-Brenner von Weishaupt. Sie sind als Öl-, Gas- oder Zweistoffbrenner lieferbar und vor allem für den harten Einsatz in der Industrie konzipiert.</p>	<p><b>Solarsysteme</b></p> <p>Die formschönen Flachkollektoren sind die ideale Ergänzung zu Weishaupt Heizsystemen. Sie eignen sich für die solare Trinkwassererwärmung sowie zur kombinierten Heizungsunterstützung. Mit den Varianten für Auf-, In- und Flachdachmontage kann die Sonnenenergie auf nahezu jedem Dach und in jeder Größenordnung genutzt werden.</p>	
	<p><b>WK-Brenner</b> <span style="float: right;"><b>bis 32.000 kW</b></span></p> <p>Die Industriebrenner im Baukastensystem sind anpassungsfähig, robust und leistungsstark. Auch im harten Industrieinsatz leisten diese Öl-, Gas- und Zweistoffbrenner zuverlässig ihre Arbeit.</p>	<p><b>Wassererwärmer/Energiespeicher</b></p> <p>Das vielfältige Programm an Trinkwasser- und Energiespeichern für verschiedene Wärmequellen umfasst Speichervolumen von 70 bis 3.000 Liter. Um die Speicherverluste zu minimieren stehen die Trinkwasserspeicher von 140 bis 500 Liter mit einer hocheffizienten Dämmung mittels Vakuum-Isolations-Paneelen zur Verfügung.</p>	
	<p><b>MSR-Technik/Gebäudeautomation von Neuberger</b></p> <p>Vom Schaltschrank bis zu kompletten Gebäudeautomationslösungen – bei Weishaupt finden Sie das gesamte Spektrum moderner MSR-Technik. Zukunftsorientiert, wirtschaftlich und flexibel.</p>	<p><b>Wärmepumpen</b> <span style="float: right;"><b>bis 180 kW</b></span></p> <p>Das Wärmepumpenprogramm bietet Lösungen für die Nutzung von Wärme aus der Luft, der Erde oder dem Grundwasser. Manche Systeme eignen sich auch zur Kühlung von Gebäuden. Durch Kaskadierung lässt sich die Leistung nahezu unbegrenzt steigern.</p>	
	<p><b>Service</b></p> <p>Weishaupt Kunden können sich darauf verlassen, dass Spezialwissen und -werkzeug immer zur Verfügung stehen, wenn man sie braucht. Unsere Servicetechniker sind universell ausgebildet und kennen jedes Produkt ganz genau, vom Brenner bis zur Wärmepumpe, vom Brennwertgerät bis zum Solarkollektor.</p>	<p><b>Erdsondenbohrungen</b></p> <p>Mit der Tochtergesellschaft BauGrund Süd bietet Weishaupt auch Erdsonden- und Brunnenbohrungen an. Mit einer Erfahrung von mehr als 12.000 Anlagen und weit über 2 Millionen Bohrm Metern bietet BauGrund Süd ein umfassendes Dienstleistungsprogramm an.</p>	