

DE	Montageanleitung 3 Kartusche befüllen	LT	Montažo instrukcija 53 Kasetės pildymas
GB	Installation instructions 7 Filling the cartridge	LV	Montāžas instrukcija 57 Kartuša uzpilde
FR	Notice de montage 11 Remplir la cartouche	NL	Montagehandleiding 60 Cartouche vullen
BG	Ръководство за монтаж 15 Пълнене на флакона	PL	Instrukcja montażu 64 Napełnianie wkładu
CN	安装指南 19 圓筒加注	RO	Instrucțiuni de montaj 68 Umplerea cartușului
CZ	Návod k montáži 22 Naplnění zásobníku	RS	Uputstvo za montažu 72 Punjenje patrone
DK	Montagevejledning 26 Fyldning af patron	RU	Инструкция по монтажу 76 Наполнение картриджа
EE	Paigaldusjuhend 30 Kasseti täitmine	SE	Montageinstruktion 80 Fyll på patron
ES	Instrucciones de montaje 34 Llenado del cartucho	SI	Navodilo za montažo 84 Polnjenje kartuše
FI	Asennusohje 38 Patruunan täyttö	SK	Montážny návod 88 Plnenie kartuše
HR	Upute za montažu 41 Punjenje patrone	TR	Montaj Kılavuzu 92 Kartuşun doldurulması
HU	Szerelési utasítás 45 Töltethüvely töltése	UA	Інструкція з монтажу 96 Заповнення картриджа
IT	Istruzioni di montaggio 49 Riempimento cartuccia		

Montageanleitung

für die Fachkraft

VIESMANN

Kartusche befüllen

Sicherheitshinweise



Bitte befolgen Sie diese Sicherheitshinweise genau, um Gefahren und Schäden für Menschen und Sachwerte auszuschließen.

Erläuterung der Sicherheitshinweise



Achtung

Dieses Zeichen warnt vor Sach- und Umweltschäden.

Hinweis

Angaben mit dem Wort Hinweis enthalten Zusatzinformationen.

Montage, Erstinbetriebnahme, Inspektion, Wartung und Instandsetzung müssen von autorisierten Fachkräften (Heizungsfachbetrieb/Vertragsinstallationsunternehmen) durchgeführt werden.

Bei Arbeiten an Gerät/Heizungsanlage diese spannungsfrei schalten (z. B. an der separaten Sicherung oder einem Hauptschalter) und gegen Wiedereinschalten sichern.

Bei allen Arbeiten geeignete persönliche Schutzausrüstung tragen.

Die Instandsetzung von Bauteilen mit sicherheitstechnischer Funktion gefährdet den sicheren Betrieb der Anlage. Bei Austausch ausschließlich Viessmann Originalteile oder von Viessmann freigegebene Ersatzteile verwenden.

Montage der Bauteile mit neuen Dichtungen.

Ersatzkartuschen und Granulat

Siehe Viessmann Preisliste Vitoset.

Kartusche entleeren

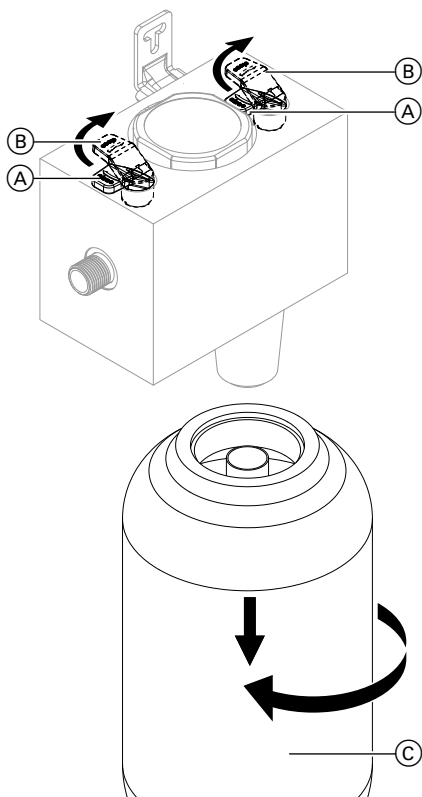

- (A) geöffnet
- (B) geschlossen
- (C) Kartusche

1. Absperrungen der Füllstation schließen.

Hinweis

- Je nach Typ hat die Füllstation ein oder zwei Absperrungen.
- Bei nur einer Absperrung **muss** die vorgeschaltete Füllkombi geschlossen werden.

2. Kartusche mit erschöpftem Granulat abschrauben.
3. Kartusche entleeren und mit Wasser gründlich ausspülen.

Hinweis

Das erschöpfte Granulat kann über den Restmüll entsorgt werden.

Kartusche füllen



Achtung

Rutschgefahr durch verschüttetes Granulat.

Kein Granulat verschütten.
Ggf. verschüttetes Granulat fachgerecht entfernen.

Kartusche füllen (Fortsetzung)

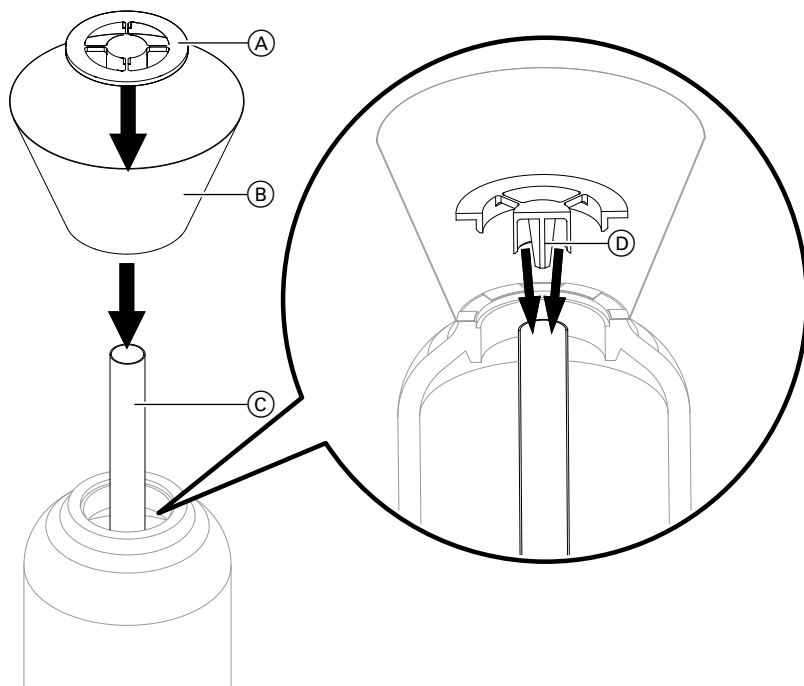

1. Mitgelieferten Trichter (B) zusammenfalten.
 2. Die Lanze (Steigrohr) (C) in die Kartusche stecken.
 3. Den Trichter (B) auf die Öffnung der Kartusche setzen.
 4. Die Lanze (C) in der Kartusche mit dem Dorn (D) der Zentrierscheibe (A) zentrieren.
- Hinweis**
Die Öffnung der Lanze wird dadurch oben verschlossen, sodass kein Granulat eindringen kann.
5. Kartusche mit dem Granulat füllen

Kartusche anbauen

1. Zentrierscheibe und den Trichter demontieren.

Hinweis

Kein Granulat in das Gewinde gelangen lassen.

2. Neu befüllte Kartusche an Füllstation anschrauben.
3. Absperrungen der Füllstation öffnen und auf Dichtheit prüfen.

Installation instructions

for contractors

VIESSMANN

Filling the cartridge

Safety instructions



Please follow these safety instructions closely to prevent accidents and material losses.

Safety instructions explained



Please note

This symbol warns against the risk of material losses and environmental pollution.

Note

Details identified by the word "Note" contain additional information.

Installation, commissioning, inspection, maintenance and repairs must only be carried out by an authorised, competent person (heating engineer/installation contractor).

Before working on the appliance/heating system, isolate it from the power supply (e.g. by removing a separate mains fuse or by means of a mains isolator) and safeguard against unauthorised reconnection.

Wear suitable personal protective equipment when carrying out any work.

Repairing components that fulfil a safety function can compromise the safe operation of the system.

For replacements, use only original spare parts supplied or approved by Viessmann.

Install the components with new gas-kets.

Replacement cartridges and granulate

See Viessmann Vitoset pricelist.

Draining the cartridge

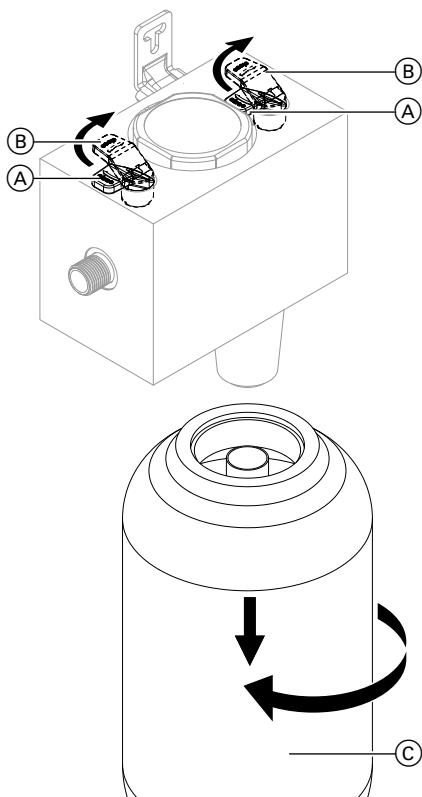

- (A) Open
- (B) Closed
- (C) Cartridge

1. Close the fill station shut-off valves.

Note

- Depending on the type, the fill station has one or two shut-off valves.
- If only one shut-off valve is installed the upstream fill combi **must** be closed.

2. Undo the cartridge containing the depleted granulate.
3. Drain the cartridge and rinse thoroughly with water.

Note

The depleted granulate can be disposed of with the residual waste.

Filling the cartridge



Please note

Risk of slipping on spilled granulate.

Do not spill the granulate.
Remove spilled granulate properly if required.

Filling the cartridge (cont.)

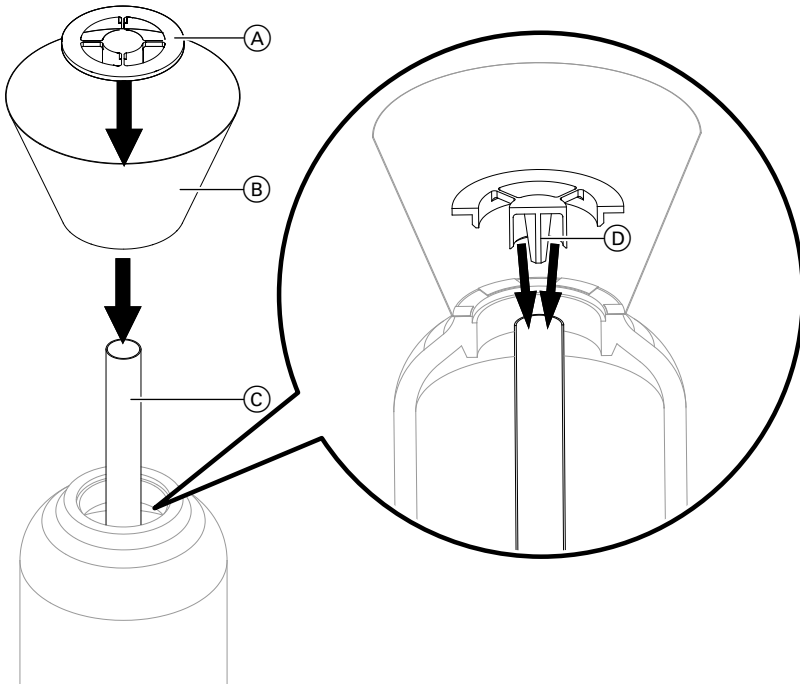

1. Fold up funnel (B) provided.
2. Insert lance (riser pipe) (C) into the cartridge.
3. Place funnel (B) over the opening of the cartridge.

4. Centre lance (C) in the cartridge with pin (D) of centring disc (A).

Note

This closes off the top opening of the lance so that no granulate can get in.

5. Fill cartridge with the granulate

Attaching the cartridge

1. Remove the centring disc and funnel.
2. Screw re-filled cartridge onto the fill station.
3. Open the shut-off valves on the fill station and check for leaks.

Note

Do not allow granulate to get into the thread.

Notice de montage

VIESSMANN

Remplir la cartouche

Consignes de sécurité



Respecter scrupuleusement ces consignes de sécurité afin d'éviter tout risque et tout dommage pour les personnes et les biens.

Explication des consignes de sécurité



Attention

Ce symbole met en garde contre les dommages pour les biens et l'environnement.

Remarque

Les indications précédées du mot "Remarque" contiennent des informations supplémentaires.

Le montage, la première mise en service, le contrôle, l'entretien et les réparations devront être impérativement effectués par du personnel qualifié (installateurs/chauffagistes).

Couper l'alimentation électrique (au porte-fusible du tableau électrique ou à l'interrupteur principal, par exemple) avant de commencer l'intervention sur l'appareil/l'installation de chauffage et empêcher la remise sous tension.

Pour tous les travaux, porter un équipement de protection individuel adapté.

Réparer des composants de sécurité nuit au bon fonctionnement de l'installation.

Si on remplace des pièces, on devra employer les pièces Viessmann d'origine qui conviennent ou des pièces équivalentes autorisées par Viessmann.

Montage des composants avec des joints neufs.

Cartouches de rechange et granulés

Voir tarif Viessmann Vitoset.

Vidanger la cartouche

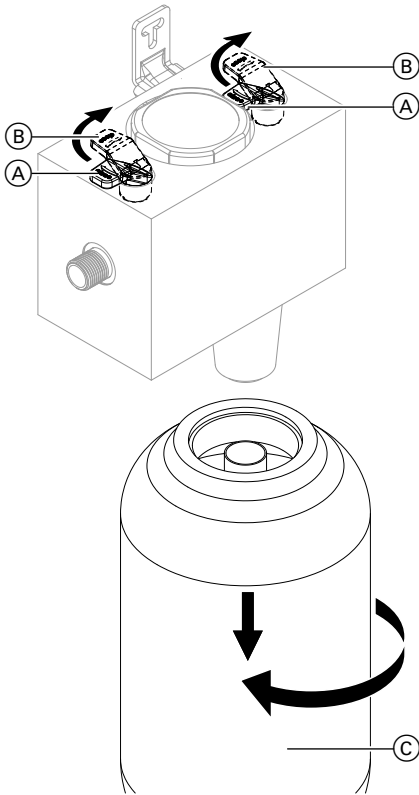

- (A) ouvert
- (B) fermé
- (C) cartouche

1. Fermer les dispositifs de verrouillage de la station de remplissage.

Remarque

- Selon le type, la station de remplissage possède un ou deux dispositifs de verrouillage.
- S'il y a un seul dispositif de verrouillage, le combiné de remplissage placé en amont **doit** être fermé.

2. Dévisser une cartouche ayant des granulés usagés.
3. Vidanger la cartouche et la rincer soigneusement à l'eau.

Remarque

Les granulés usagés peuvent être éliminés avec les déchets résiduels.

Remplir la cartouche



Attention

Risque de glissement dû au renversement des granulés.
Ne pas renverser de granulés.

Le cas échéant, éliminer les granulés renversés de la manière appropriée.

Remplir la cartouche (suite)

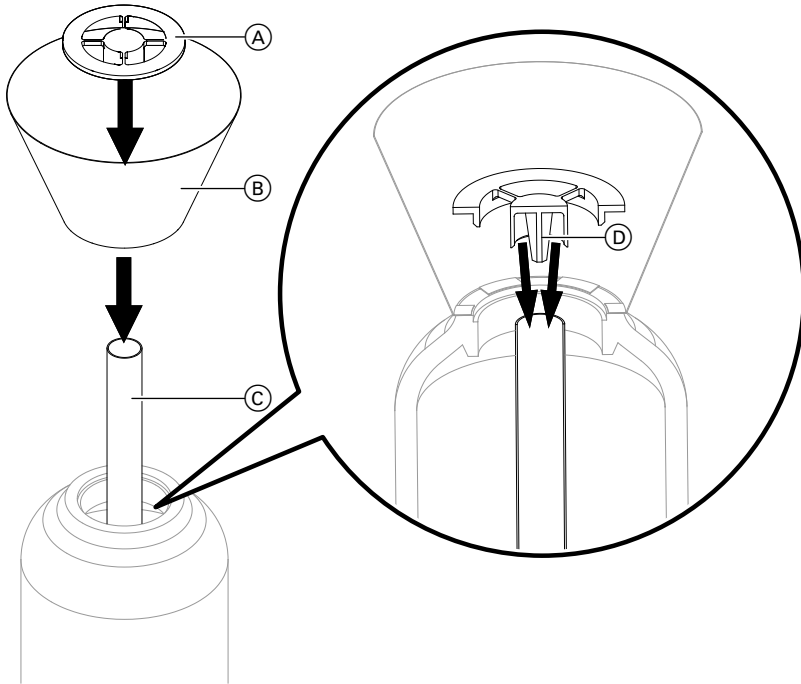

1. Plier l'entonnoir (B) fourni.
 2. Insérer la lance (tube montant) (C) dans la cartouche.
 3. Placer l'entonnoir (B) sur l'ouverture de la cartouche.
 4. Centrer la lance (C) dans la cartouche avec la broche (D) de la rondelle de centrage (A).
- Remarque**
L'ouverture de la lance est ainsi fermée en haut de sorte qu'aucun granulé ne puisse y pénétrer.
5. Remplir la cartouche de granulés

Monter la cartouche

1. Démonter la rondelle de centrage et l'entonnoir.

Remarque

Ne pas laisser pénétrer les granulés dans le filetage.

2. Visser la cartouche rechargée sur la station de remplissage.
3. Ouvrir les dispositifs de verrouillage de la station de remplissage et contrôler son étanchéité.

РЪКОВОДСТВО ЗА МОНТАЖ

за специалисти

VISSMANN

Пълнене на флакона

Указания за безопасност



Моля следвайте точно тези инструкции за безопасност, за да избегнете рискове и вреди за хората, имуществени щети и щети за околната среда.

Обяснение на инструкциите за безопасност



Внимание

Този знак предупреждава за опасност от имуществени щети и щети за околната среда.

Указание

Данните обозначени с думата Указание съдържат допълнителна информация.

Монтажът, първоначалното въвеждане в експлоатация, инспекцията, техническата поддръжка и привеждането в изправност трябва да се извършват от оторизирани специалисти (специализирана фирма за отоплителни инсталации/фирма, с която има сключен договор за инсталиране).

При работи по уреда/отоплителната инсталация изключете напрежението (например от отделния предпазител или главен прекъсвач) и ги осигурете срещу повторно включване.

При всички работи носете подходящи лични предпазни средства.

Ремонтът на конструктивни елементи със свързана с техническата безопасност функция излага на риск безопасната експлоатация на инсталацията.

При смяна използвайте само оригинални части Viessmann или одобрени от Viessmann резервни части.

Монтирайте конструктивните елементи с нови уплътнения.

Резервни флакони и гранулат

Виж ценовата листа на Viessmann за Vitoset.

Изпраждане на флакона

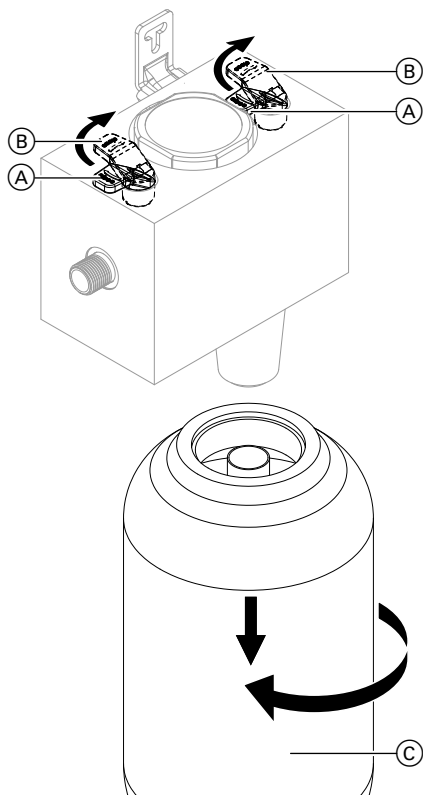

- (A) отворен
- (B) затворен
- (C) Флакон

1. Затваряне на блокировките на пълначната станция.

Указание

- В зависимост от типа, пълначната станция има една или две блокировки.
- При само една блокировка **трябва** предварително свързания уред за комбинирано пълнене да бъде затворен.

2. Да се развие флаконът с изчерпания гранулат.
3. Да се изпразни флаконът и да се промие обилно с вода.

Указание

Изчерпаният гранулат може да бъде изхвърлен на отпадъци.

Пълнене на флакона

! **Внимание**
 Опасност от подхлъзване
 поради разсипан гранулат.
 Да не се разсипва гранулат.

При необходимост отстранете
 компетентно разсипания гра-
 нулат.

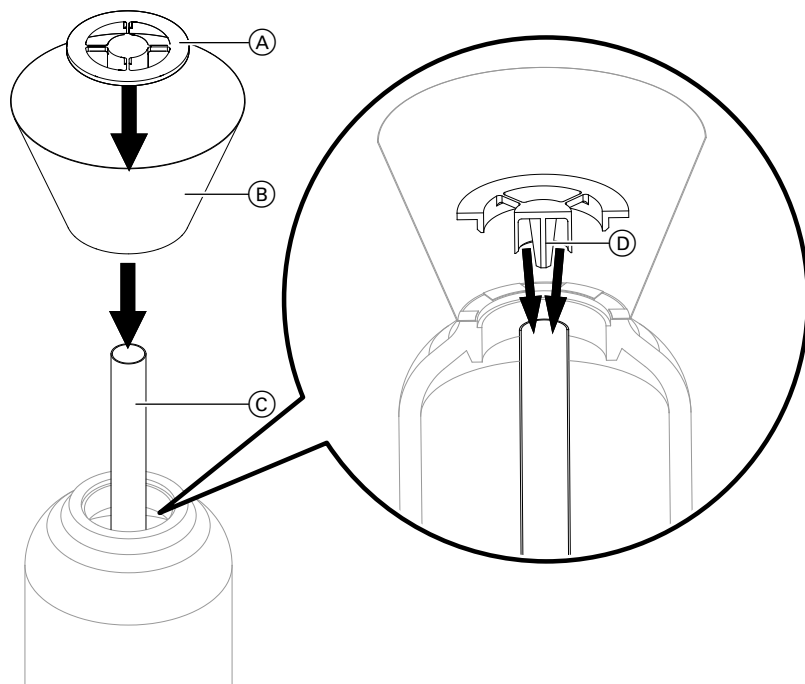

1. Да се сгъне доставената фуния (B).
2. Ланцетата (напорна тръба) (C) да се пъхне във флакона.
3. Фунията (B) да се постави върху отвора на флакона.
4. Ланцетата (C) да се центрира във флакона с дорника (D) на центриращия диск (A).
5. Да се напълни флаконът с гранулат

Указание

Отворът на ланцетата чрез това се затваря горе, така че да не може да проникне гранулат.

Монтаж на флакона

1. Да се демонтират центриращият диск и фунията.
2. Ново напълненият флакон да се завие на пълначната станция.

Указание

Да не се допуска попадане на гранулат в резбата.

3. Да се отворят блокировките на пълначната станция и да се проверят за уплътненост.

安装指南

供专业人员使用

VIESSMANN

圆筒加注

安全提示



请严格遵守这些安全说明，使人员和物品免受危害。

安全提示说明



注意

这个符号用于对物资损坏和环境损害提出警告。

提示

带有“提示”字样的说明文字是附加说明。

安装、首次运行、检查、保养和维修必须由指定的专业人员（专业供热公司/合同安装公司）完成。

在其他设备 / 供热设备上作业时，要切断设备的电源（例如通过单独的保险丝或者一个主开关），并且采取措施防止电源被重新接通。

在执行所有工作时，都需要使用合适的个人防护装备。

维修具有安全功能的部件会影响设备的安全运行。
在更换零件时仅允许使用 Viessmann 的原厂零件或经 Viessmann 许可的备件。
安装部件时使用新的密封件。

备用圆筒和颗粒材料

请见菲斯曼 Vitoset 价目表。

清空圆筒

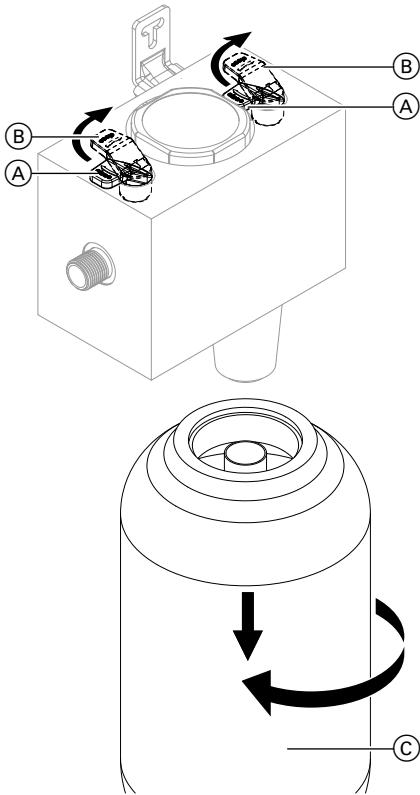

- Ⓐ 打开
- Ⓑ 闭合
- Ⓒ 圆筒

1. 关闭填料机的阻隔装置。

提示

- 根据型号，填料机有一个或两个阻隔装置。
- 若是只有一个阻隔装置，**必须**关闭上游的组合式填料机。

2. 拧下颗粒材料耗尽的圆筒。

3. 清空圆筒并用水彻底冲洗。

提示

耗尽的颗粒材料可以当成垃圾清除。

装填圆筒



注意

洒落的颗粒材料可导致滑倒。
禁止洒落颗粒材料。

必要时正确地清除洒落的颗粒材料。

装填圆筒 (续)

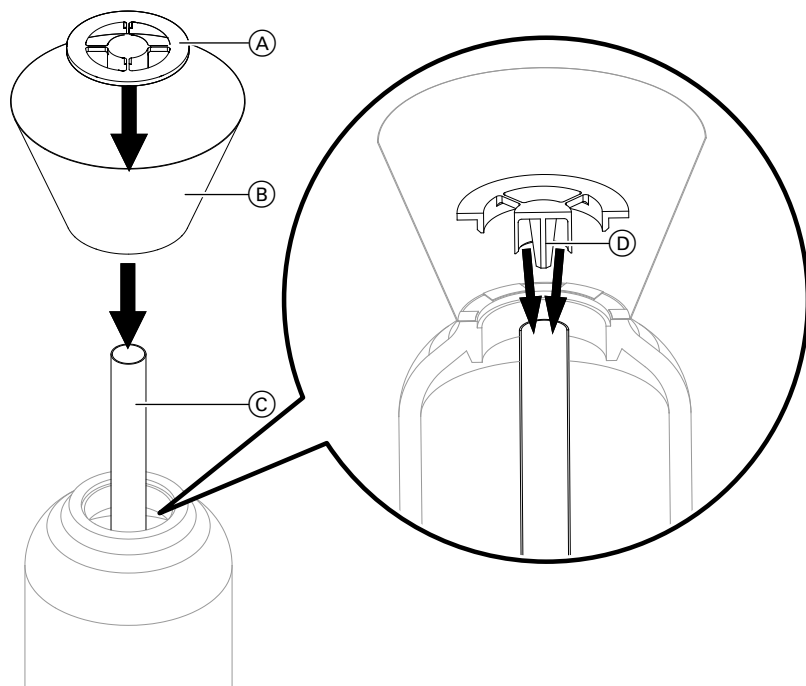

1. 折叠附带的漏斗 (B)。
2. 将喷管 (上升管) (C) 插入圆筒中。
3. 将漏斗 (B) 放置到圆筒开口上。

4. 将圆筒中的喷管 (C) 用定心圆盘 (A) 的心轴 (D) 定心。

提示

喷管的开口将因此从上方封闭，颗粒材料无法侵入。

5. 将圆筒装满颗粒材料

安装圆筒

1. 拆下定心圆盘和漏斗。
2. 将重新装填的圆筒安装到填料机上。
3. 打开填料机的阻隔装置并检查密封性。

提示

不让任何颗粒材料进入螺纹。

Návod k montáži

pro odborné pracovníky

VIESSMANN

Naplnění zásobníku

Bezpečnostní pokyny



Dodržujte prosím přesně tyto bezpečnostní pokyny, zabráníte tak újmě na zdraví a škodám na majetku.

Vysvětlení bezpečnostních pokynů



Pozor

Tato značka varuje před věcnými škodami a škodami na životním prostředí.

Upozornění

Údaje uvedené slovem „Upozornění“ obsahují doplňkové informace.

Montáž, první uvedení do provozu, inspekci, údržbu a opravy smí provádět pouze autorizovaní odborníci (specializovaná topenářská firma, smluvní instalatérská firma).

Při provádění prací na zařízení, resp. topném systému je třeba odpojit je od zdroje napětí (např. samostatnou pojistkou nebo hlavním vypínačem) a zajistit je proti opětovnému zapnutí.

Při všech pracích používejte vhodné osobní ochranné prostředky.

Opravování součástí s bezpečnostně technickou funkcí ohrožuje bezpečný provoz zařízení.

Při výměně používejte výhradně původní náhradní díly firmy Viessmann nebo díly touto firmou schválené.

Montáž součástí s novými těsněními.

Náhradní zásobníky a granulát

Viz ceník Viessmann Vitoset.

Vyprázdnění zásobníku

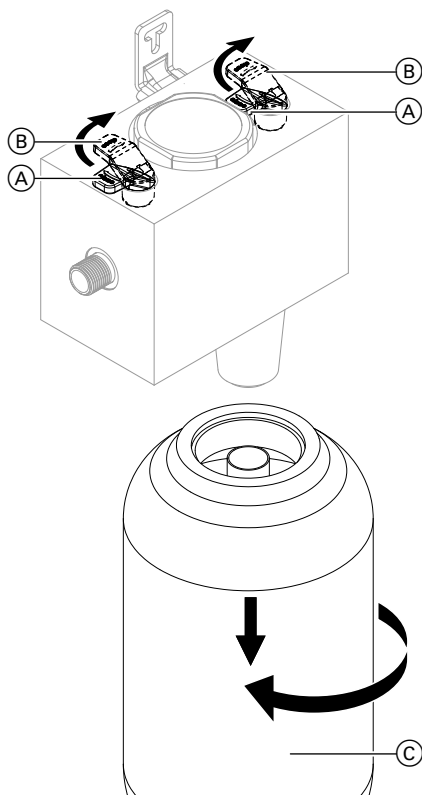

- (A) Otevřeno
- (B) Zavřeno
- (C) Zásobník

1. Uzavřete uzávěry plnicí stanice.

Upozornění

- V závislosti na typu má plnicí stanice jeden nebo dva uzávěry.
- V případě jen jednoho uzávěru **musí** být předřazená plnicí kombinace uzavřena.

2. Odšroubujte zásobník s vyčerpaným granulátem.
3. Zásobník vyprázdňte a důkladně vypláchněte vodou.

Upozornění

Vyčerpaný granulát můžete zlikvidovat v netříděném odpadu.

Naplnění zásobníku



Pozor
Nebezpečí uklouznutí na rozsypaném granulátu.

Zabraňte rozsypaní granulátu. Příp. rozsypaný granulát odborně odstraňte.

Naplnění zásobníku (pokračování)

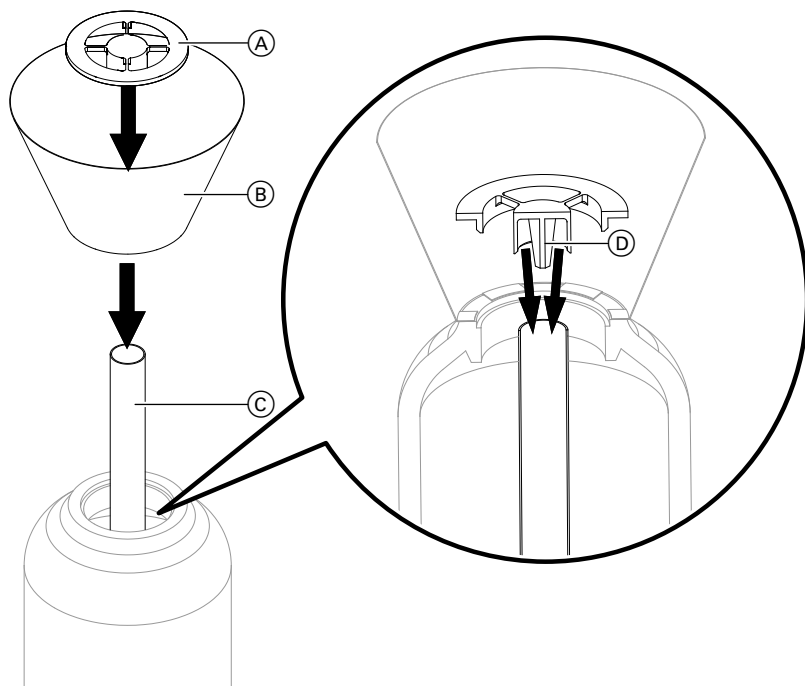

1. Poskládejte dodaný trychtýř (B).
 2. Do zásobníku vsuňte trysku (stupačku) (C).
 3. Na otvor zásobníku nasadte trychtýř (B).
 4. Trysku (C) v zásobníku vycentrujte pomocí trnu (D) středícího kotouče (A).
- Upozornění**
Otvor trysky se tak nahoře uzavře, takže dovnitř nemůže pronikat granulát.
5. Naplnění zásobníku granulátem

Montáž zásobníku

1. Demontujte středící kotouč a trychtýř.

Upozornění
Zabraňte vniknutí granulátu do závitu.
2. Na plnicí stanici našroubujte nově naplněný zásobník.
3. Otevřete uzávěry plnicí stanice a zkontrolujte těsnost.

Montagevejledning

til servicefirmaet

VIESMANN

Fyldning af patron

Sikkerhedshenvisninger



Overhold disse sikkerhedshenvisninger nøje for at undgå fare for mennesker og materielle skader.

Forklaring til sikkerhedshenvisningerne



Bemærk

Dette tegn advarer mod materielle skader og miljøskader.

Bemærk

Anvisninger med ordet *Bemærk* indeholder ekstra informationer.

Montage, første idrifttagning, inspektion, service og reparationer skal udføres af autoriserede fagfolk (VVS-firma/VVS-installatør/servicefirma).

Når der arbejdes på udstyret/varmeanlægget, skal der afbrydes for strømmen (f.eks. på den separate afbryder eller en hovedafbryder) og sikres mod genindkobling.

Ved alt arbejde skal der bæres egnede personlige værnemidler.

Reparationer af komponenter med sikkerhedsteknisk funktion udgør en fare for anlæggets sikre drift.

Ved udskiftning må der kun anvendes originale dele fra Viessmann eller reservedele, der er godkendt af Viessmann.

Montér komponenter med nye pakninger.

Reservepatroner og granulat

Se Viessmann prislister Vitoset.

Tømning af patron

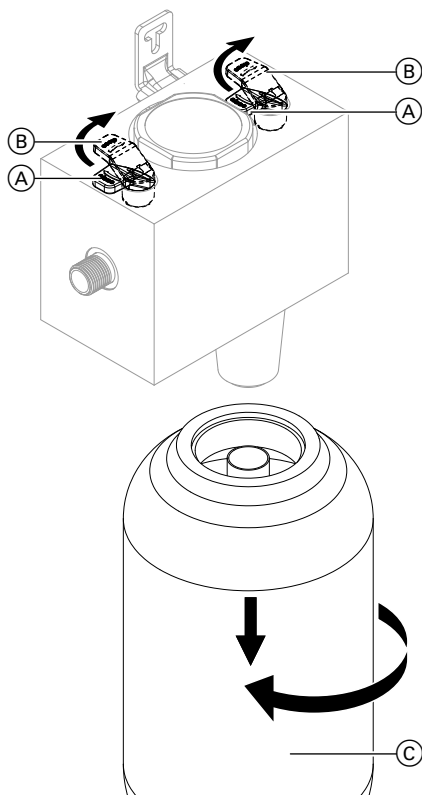

- (A) åben
- (B) lukket
- (C) Patron

1. Luk fyldestationens afspærringer.

Bemærk

- Alt efter type har fyldestationen en eller to afspærringer.
- Ved kun en afspærring **skal** den forkoblede fyldekombination lukkes.

2. Skru patronen med det forbrugte granulat af.
3. Tøm patronen og skyl den grundigt ud med vand.

Bemærk

Det forbrugte granulat kan bortskaffes via restaffaldet.

Fyldning af patronen



Bemærk

Skridfare på grund af spildt granulat.

Spild ikke granulat.

Fjern evt. spildt granulat fagligt korrekt.

Fyldning af patronen (fortsat)

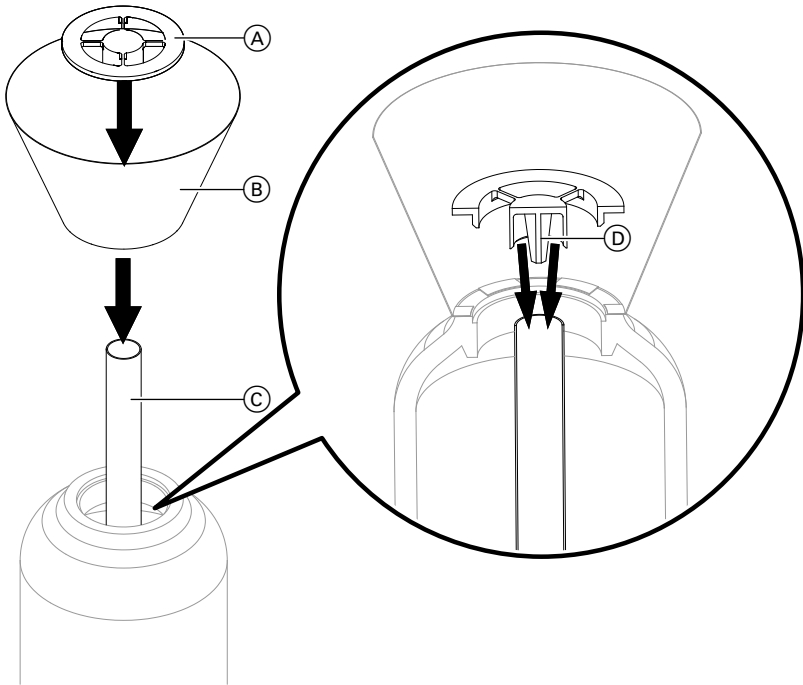

1. Fold den medfølgende tragt (B) sammen.
2. Stik lansen (stigerør) (C) i patronen.
3. Sæt tragten (B) på patronens åbning.
4. Centrér lansen (C) i patronen med dornen (D) på centreringsskiven (A).

Bemærk

Derved lukkes lansen åbning foroven, så der ikke kan trænge granulat ind.

5. Fyld patronen med granulatet

Monter patronen

1. Afmonter centreringsskive og tragt.
2. Skru den genopfyldte patron på fyldestationen.
3. Åben afspærringerne på fyldestationen og kontrollér for tæthed.

Bemærk

Sørg for, at der ikke kommer granulát i gevindet.

Paigaldusjuhend

spetsialistile



Kasseti täitmine

Ohutusjuhised



Pidage esitatud ohutusjuhistest täpselt kinni, et vältida inimeste vigastamist ja esemete kahjustamist.

Ohutusnõuete selgitused



Tähelepanu

See sümbol hoiatab materiaalse kahju ja keskkonakahjustuste eest.

Märkus

Pealkirja "Märkus" all on esitatud täiendav teave.

Paigaldustöid, esmakordset kasutuselevõttu, ülevaatust ning hooldus- ja remonditöid laske teha (kütteseadmete hooldusfirma või lepingulise paigaldusfirma) volitatud spetsialistidel.

Tööde teostamiseks seadme/kütteseadme juures lülitada seadmed pingevabaks (nt eraldi kaitsmest või pealülitist) ja kindlustada taassisselülitumise vastu.

Iga töö juures tuleb kasutada selleks ettenähtud isiklikku kaitsevarustust.

Ohutusfunktsioone täitvate komponentide remontimine seab ohtu seadme turvalisuse.

Väljavahetamisel tuleb kasutada ainult Viessmanni originaalvaruosi või Viessmanni poolt kasutamiseks lubatud varuosi.

Ehitusdetailid tuleb paigaldada koos uute tihenditega.

Varukassetid ja graanulid

Vt Viessmanni Vitoseti hinnakirja.

Kasseti tühjendamine

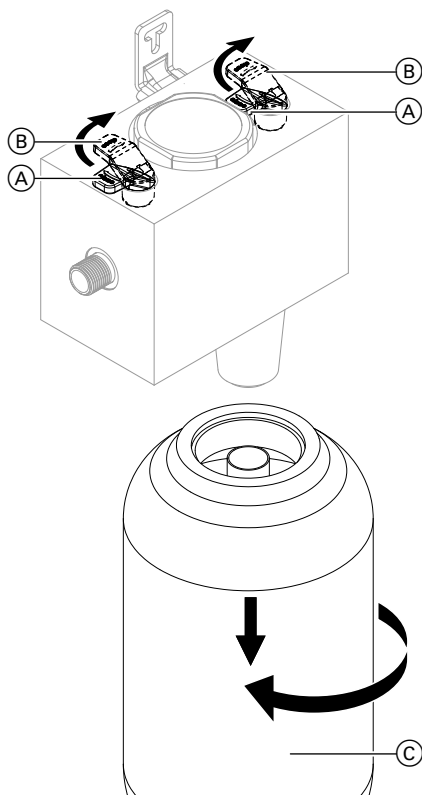

- (A) avatud
- (B) suletud
- (C) Kassett

1. Sulgege täitejaama sulgeseadised.

Märkus

- Vastavalt tüübile on täitejaamal üks või kaks sulgeseadist.
- Ainult ühe sulgeseadise korral **tuleb** eespaiknev kahesüsteemne täitearmatuur sulgeda.

2. Keerake ärakasutatud graanulitega kassett lahti.
3. Tühjendage kassett ja peske veega korralikult puhtaks.

Märkus

Ärakasutatud graanulid kuuluvad olmeprügi hulka.

Kasseti täitmine



Tähelepanu

Libisemisoht mahakukkunud graanulite tõttu. Jälgige, et graanulid maha ei kukuks.

Mahakukkunud graanulid tuleb asjatundlikult eemaldada.

Kasseti täitmine (järg)

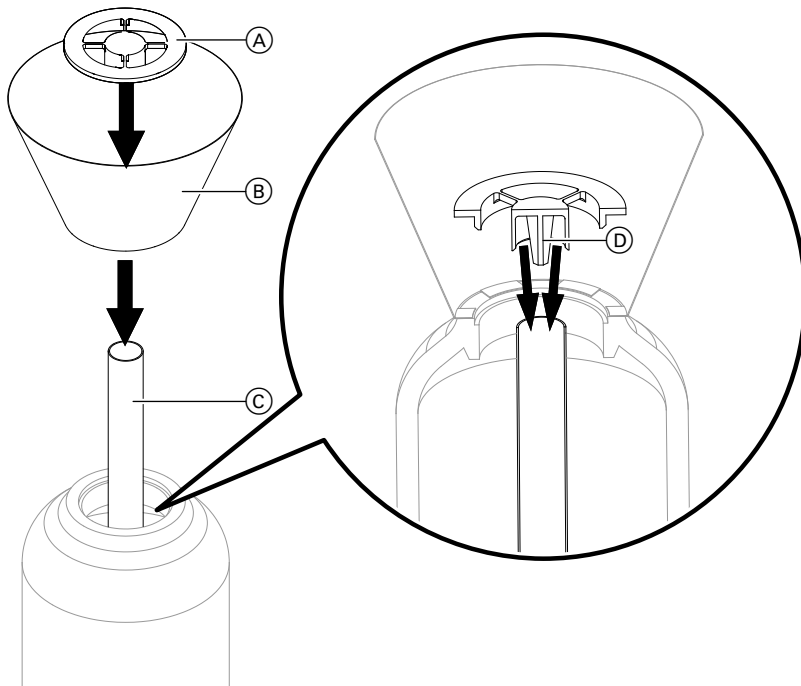

1. Voltige kaasasolev lehter (B) kokku.
 2. Torgake täitetoru (püsttoru) (C) kasseti.
 3. Asetage lehter (B) kasseti avausele.
 4. Seadke täitetoru (C) kassetis tsentreerimisketta (A) nõela (D) abil keskasendisse.
- Märkus**
Sellela sulgub täitetoru ülemine ots, nii et graanulid ei pääse sealt sisse.
5. Täitke kassett graanulitega.

Paigaldage kassett.

1. Eemaldage tsentreerimisketas ja lehter.

Märkus

Jälgige, et graanulid ei pääseks keermeskäiku.

2. Keerake värskelt täidetud kassett täitejaama külge.
3. Avage täitejaama sulgeseadised ja kontrollige lekkekindlust.

Instrucciones de montaje

para el especialista

VIESSMANN

Llenado del cartucho

Indicaciones de seguridad



Siga estrictamente estas indicaciones de seguridad para evitar riesgos y daños personales y materiales.

Explicación de las indicaciones de seguridad



Advertencia

Este símbolo advierte de daños materiales y ambientales.

Indicación

Los textos con la palabra *Indicación* contienen información adicional.

El montaje, la primera puesta en funcionamiento, la inspección, el mantenimiento y las reparaciones deberán efectuarlos personal autorizado (empresa instaladora de calefacción/ empresa instaladora autorizada).

Cuando se vayan a realizar trabajos en el equipo/la instalación de calefacción, desconéctelos de la tensión (p. ej., mediante el fusible correspondiente o el interruptor principal) y protéjalos de conexiones involuntarias.

Llevar el equipo de protección personal adecuado al realizar cualquier trabajo.

Las reparaciones de componentes que tengan funciones de seguridad suponen un peligro para el funcionamiento seguro de la instalación.

A la hora de sustituir componentes, solo se deben utilizar repuestos originales de Viessmann o repuestos autorizados por Viessmann.

Montaje de los componentes con juntas nuevas.

Cartuchos de repuesto y granulado

Consultar la Lista de precios de Viessmann Vitoset.

Vaciado del cartucho

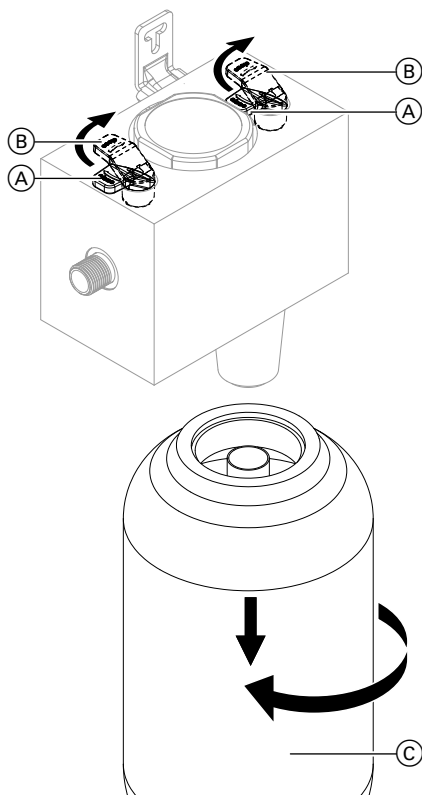

- (A) abierto
- (B) cerrado
- (C) cartucho

1. Cerrar los sistemas de cierre de la estación de llenado.

Indicación

- En función del modelo, la estación de llenado dispone de uno o de dos sistemas de cierre.
- En caso de un sistema de cierre, **debe cerrarse la Füllkombi pre-conectada.**

2. Destornillar el cartucho que ya no contiene granulado.
3. Vaciar el cartucho y enjuagar minuciosamente con agua.

Indicación

Los restos de granulado pueden desecharse con los residuos comunes.

Rellenado del cartucho



Advertencia

Peligro de resbalamiento por granulado derramado.
No derramar granulado.

Dado el caso, el granulado debe eliminarse de la forma apropiada.

Rellenado del cartucho (continuación)

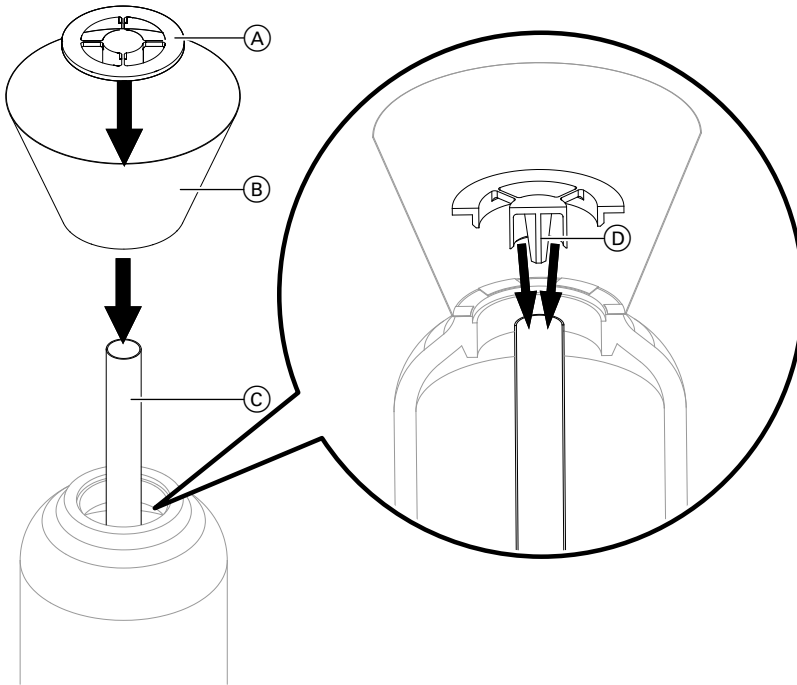

1. Plegar el tronco cónico suministrado (B).
 2. Introducir la lanza (tubo vertical) (C) en el cartucho.
 3. Ajustar el tronco cónico (B) en el orificio del cartucho.
 4. Centrar la lanza (C) en el cartucho con el mandril (D) del disco de centrado (A).
- Indicación**
De este modo, el orificio de la lanza se cierra por arriba, de forma que no deja que se filtre el granulado.
5. Llenar el cartucho con granulado.

Montaje del cartucho

1. Desmontar el disco de centrado y el tronco cónico.
2. Atornillar el nuevo cartucho lleno a la estación de llenado.
3. Abrir los sistemas de cierre de la estación de llenado y comprobar que no haya fugas.

Indicación

No dejar que penetre granulado en la rosca.

Asennusohje

alan ammattilaiselle

VIESMANN

Patruunan täyttö

Turvaohjeet



Näitä turvaohjeita on tarkoin noudatettava, jotta loukkaantumisilta ja aineellisilta vahingoilta vältytään.

Turvaohjeiden selitykset



Huomio

Tämä merkki varoittaa esine- ja ympäristövahingoista.

Ohje

Sanalla Ohje merkityissä kohdissa on lisätietoja.

Asennus, ensimmäinen käyttöönotto, tarkastus, huolto ja kunnostus on annettava valtuutettujen ammattilaisten tehtäväksi (huoltoliike/sopimusasennusliike).

Laitteelle/lämmityslaitteistolle suoritettavissa töissä laitteet on kytkettävä jännitteettömiksi (esim. erillisestä sulakkeesta tai päävirtakytkimestä) ja varmistettava uudelleenpäällekytkentää vastaan.

Käytä kaikissa töissä soveltuvaa henkilökohtaista suojavarustusta.

Laitteen turvakomponenttien kunnostaminen saattaa vaarantaa laitteen käytöturvallisuuden.

Vaihdossa saa käyttää vain Viessmannin alkuperäisiä osia tai Viessmannin hyväksymiä varaosia.

Rakenneosien asennuksessa on käytettävä uusia tiivisteitä.

Varapatruunat ja granulaatti

Katso Viessmann-hinnasto Vitokset.

Patruunan tyhjennys

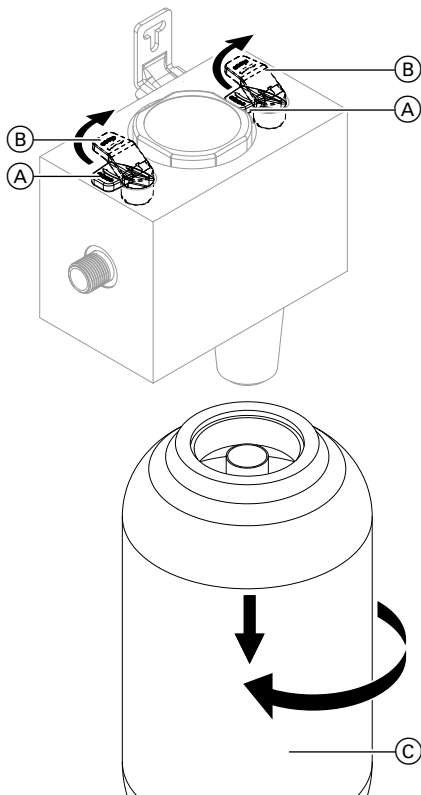

- (A) auki
- (B) kiinni
- (C) Patruuna

1. Sulje täyttöyksikön sulkuhanat.

Ohje

- Tyypistä riippuen täyttöyksikössä on yksi sulkuhana tai kaksi sulkuhanaa.
- Jos sulkuhana on vain yksi, eteen kytketty täyttöliitäntä **täytyy sulkea**.

2. Irrota patruuna, jonka granulaatti on kulunut loppuun.
3. Tyhjennä patruuna ja huuhtelee huolellisesti vedellä.

Ohje

Käytetty granulaatti voidaan hävittää sekajätteenä.

Patruunan täyttö



Huomio

Roiskuneen granulaatin aiheuttama liukastumisvaara. Älä päästä granulaattia roiskumaan.

Tarvittaessa hävitä roiskunut granulaatti asianmukaisesti.

Patruunan täyttö (jatkoa)

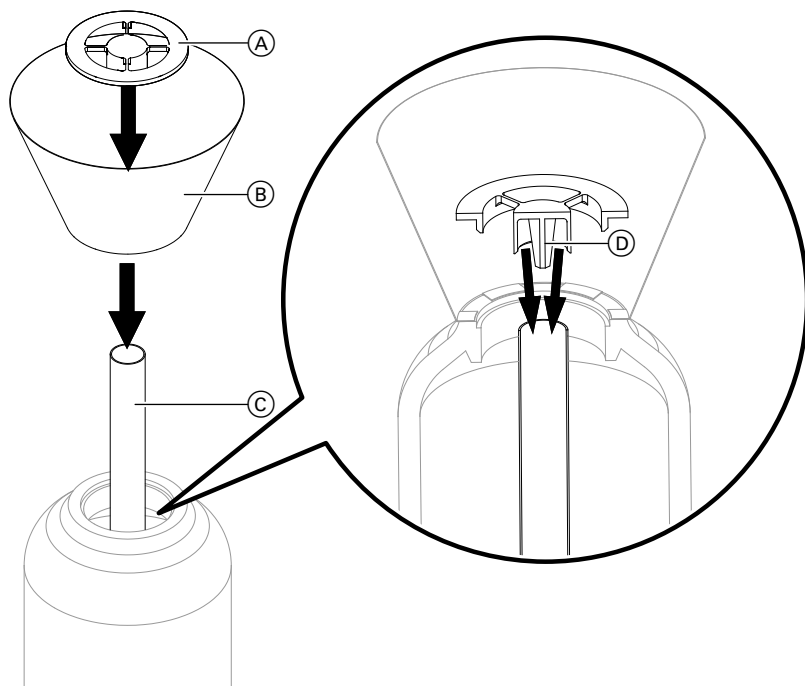

1. Taita mukana toimitettu suppilo (B) kasaan.
2. Aseta putki (nousuputki) (C) patruunaan.
3. Aseta suppilo (B) patruunan aukkoon.
4. Keskitä patruunassa oleva putki (C) keskitinlevyn (A) tapilla (D).
5. Täytä patruuna granulaatilla.

Ohje

Näin putken aukko sulkeutuu, jottei sisään pääse granulaattia.

Patruunan asentaminen

1. Irrota keskitinlevy ja suppilo.
2. Kierrä uusi täytetty patruuna kiinni täyttöyksikköön.
3. Avaa täyttöyksikön sulkuhanat ja tarkasta niiden tiiviys.

Ohje

Varmista, ettei kierteeseen pääse granulaattia.

Upute za montažu

za stručnjake

VIESSMANN

Punjenje patrone

Sigurnosne upute



Molimo Vas da se pridržavate ovih sigurnosnih uputa kako bi se isključile opasnosti po čovjeka i nastajanje materijalnih šteta.

Pojašnjenja sigurnosne upute



Pozor

Ovaj znak upozorava na moguće materijalne i ekološke štete.

Upute

Podaci sa dodatkom Upute sadrže dodatne informacije.

Montažu, prvo puštanje u pogon, inspekciju, održavanje i popravke moraju izvoditi ovlašteni stručnjaci (specijalizirana tvrtka za grijanje/ugovorno instalacijsko poduzeće).

Kod radova na uređaju/instalaciji grijanja isti se trebaju isključiti (npr. na posebnoj osiguraču ili glavnoj sklopki) i osigurati od ponovnog uključjenja.

Pri svim radovima nositi prikladnu osobnu zaštitnu opremu.

Popravak sastavnih dijelova sa sigurnosno-tehničkom funkcijom ugrožava siguran pogon instalacije.

U slučaju zamjene koristiti isključivo originalne dijelove tvrtke Viessmann ili rezervne dijelove koje je odobrila tvrtka Viessmann.

Montirati sastavne dijelove s novim brtvama.

Zamjenske patrone i granulati

Vidi Viessmann cjenik za Vitoset.

Pražnjenje patrone

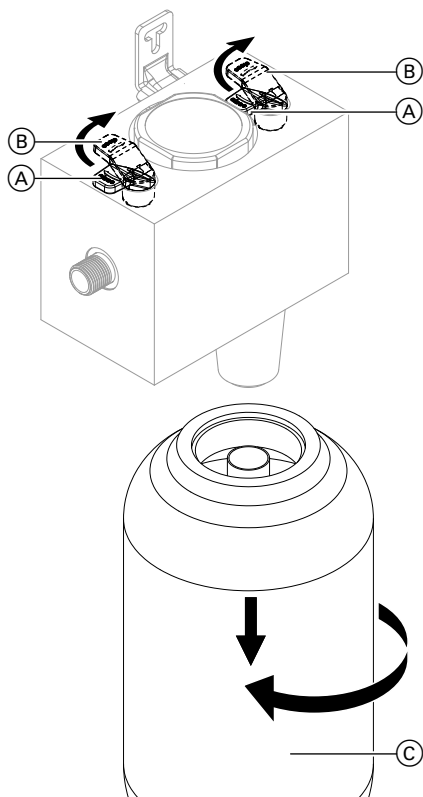

- (A) Otvoreno
- (B) Zatvoreno
- (C) Patrona

1. Zatvoriti blokirne zapore stanice za punjenje.

Upute

- Ovisno o tipu stanica za punjenje ima jedan ili dva blokirna zapora.
- Kod samo jednog blokirnog zapora predspojeni kombinirani uređaj za punjenje **mora** biti zatvoren.

2. Odvrnuti patronu s potrošenim granulatom.
3. Isprazniti patronu i temeljito isprati vodom.

Upute

Potrošeni granulati može se zbrinuti s ostalim otpadom.

Punjenje patrone

! **Pozor**
Opasnost od klizanja zbog pro-
sutog granulata.

Ne prosipati granulati.
Po potrebi prosuti granulati
stručno ukloniti.

Punjenje patrone (nastavak)

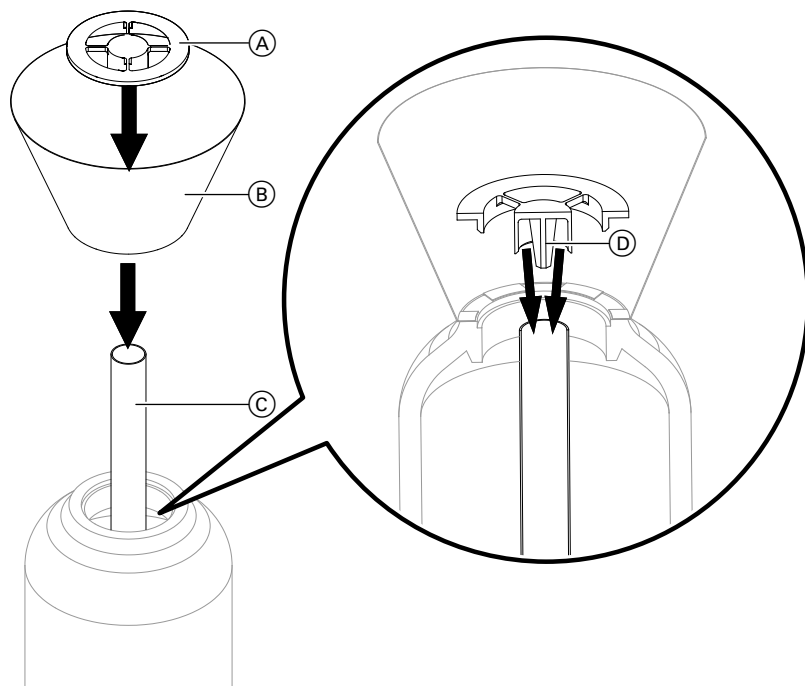

1. Sklopiti isporučeni lijevak (B).
2. Cijev (uzlaznu cijev) (C) umetnuti u patronu.
3. Lijevak (B) postaviti na otvor patrone.
4. Cijev (C) centrirati u patronu s pomoću trna (D) na pločici za centriranje (A).

Upute

Time se otvor cijevi zatvara s gornje strane tako da ne može ući granulat.

5. Punjenje patrone granulatom

Montaža patrone

1. Demontirati pločicu za centriranje i lijevak.
2. Ponovno napunjenu patronu pričvrstiti na stanicu za punjenje.

Upute

Ne dozvoliti da granulat dospije u navoj.

3. Otvoriti blokirne zapore stanice za punjenje i provjeriti nepropusnost.

Szerelési utasítás

a szakember részére

VIESSMANN

Töltethüvely töltése

Biztonságtechnikai utasítások



Kérjük, hogy az emberi életet fenyegető veszélyek, a balesetek és az anyagi károk elkerülése érdekében pontosan tartsa be a biztonságtechnikai utasításokat.

A biztonságtechnikai utasítások magyarázata



Figyelem

Ez a jel anyagi és környezeti károk veszélyére figyelmeztet.

Fontos tudnivaló!

A *Fontos tudnivaló* címszó alatt kiegészítő információk találhatóak.

Szerelést, első üzembe helyezést, ellenőrzést, karbantartást és javítást csak arra feljogosított szakember (fűtési szakcég/szerződéses szerelő vállalat) végezhet.

A hálózati feszültséget a készüléken/ fűtőberendezésen végzendő munkák megkezdése előtt ki kell kapcsolni (pl. a külön biztosítéknál vagy az egyik főkapcsolónál), és biztosítani kell visszakapcsolás ellen.

Minden munkavégzéshez viseljen megfelelő egyéni védőeszközt.

A biztonságtechnikai funkcióval rendelkező alkatrészekon végzett javítások veszélyeztetik a berendezés biztonságos működését.

Csere esetén kizárólag eredeti Viessmann alkatrészeket vagy a Viessmann cég által engedélyezett pótalkatrészeket használjon. Az alkatrészeket új tömítéssel szerelje be.

Pót töltethüvely és granulátum

Lásd a Viessmann Vítoset árjegyzékét.

Töltőhüvely ürítése

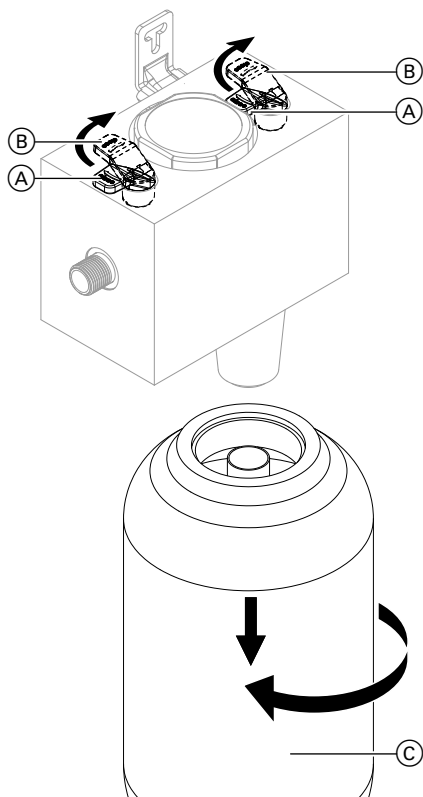

- (A) nyitva
 (B) zárva
 (C) Töltőhüvely

1. Zárja be a töltőállomás lezárásait.

Fontos tudnivaló!

- Típustól függően a töltőállomás egy vagy két lezárással rendelkezik.
- Ha csak egy lezárás van, az élékapcsolt töltő kombit be **kell** zárni.

2. A kimerült granulátumot tartalmazó töltőhüvelyt csavarja le.
3. Ürítse ki a töltőhüvelyt és alaposan öblítse le vízzel.

Fontos tudnivaló!

A kimerült granulátumot a háztartási szemétbe dobhatja.

Töltőhüvely feltöltése



Figyelem

Csúszásveszély a kiszóródott granulátum miatt.
 Ne szórja szét a granulátumot.

Szükség esetén szakszerűen távolítsa le a kiszóródott granulátumot.

Töltőhüvely feltöltése (folytatás)

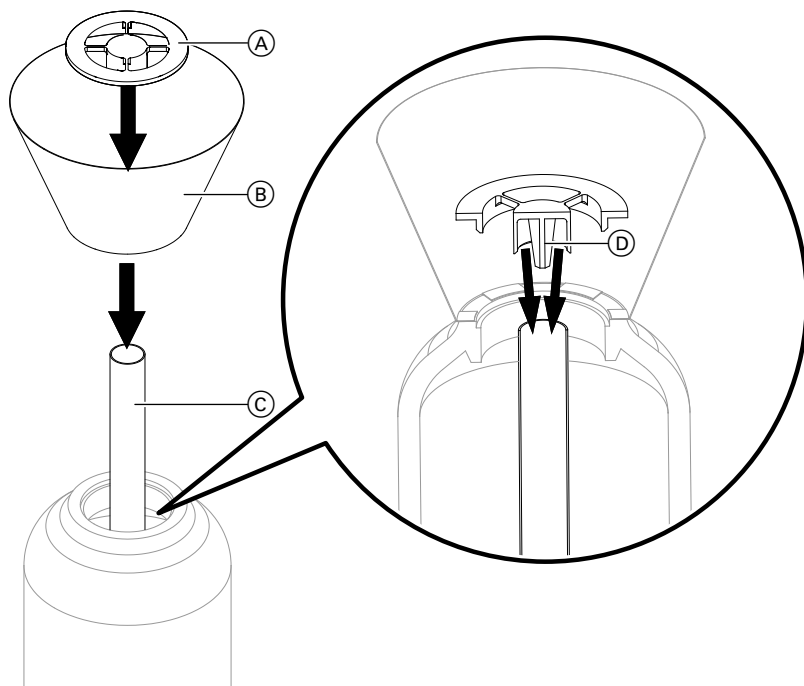

1. Hajtsa össze a készülékkel szállított tölcserőt (B).
 2. Dugja a lándzsát (emelőcsövet) (C) a töltőhüvelybe.
 3. Helyezze a tölcserőt (B) a töltőhüvely nyílására.
 4. Központosza a lándzsát (C) a töltőhüvelyben a tuskével (D), amely a központosító tárcsán (A) található.
- Fontos tudnivaló!**
A lándzsa nyílása így fent elzáródik, így nem juthat bele granulátum.
5. A töltőhüvely feltöltése granulátummal

A töltethüvely felszerelése

1. Szerelje le a központosító tárcsát és a tölcsért.
2. Csavarozza fel az újonnan feltöltött töltethüvelyt a töltőállomásra.
3. Nyissa ki a töltőállomás lezárásait és ellenőrizze tömítettségüket.

Fontos tudnivaló!

Ne engedje, hogy granulátum jusson a menetbe.

Istruzioni di montaggio

per il personale specializzato

VIESSMANN

Riempimento cartuccia

Avvertenze sulla sicurezza



Si prega di attenersi scrupolosamente alle avvertenze sulla sicurezza per evitare pericoli e danni a persone e cose.

Spiegazione delle avvertenze sulla sicurezza



Attenzione

Questo simbolo segnala il pericolo di danni a cose e all'ambiente.

Avvertenza

Le indicazioni contrassegnate con la parola *Avvertenza* contengono informazioni supplementari.

Montaggio, prima messa in funzione, ispezione, manutenzione e riparazioni devono essere eseguiti da personale specializzato (ditta installatrice o addetta alla manutenzione o gestione).

Prima di eseguire tali interventi su apparecchiature/impianto di riscaldamento, è necessario disinserire la tensione di rete (ad es. agendo sul singolo interruttore o sull'interruttore generale) ed assicurarsi che non possa essere reinserita.

Per tutti i lavori indossare i dispositivi di protezione individuale.

Effettuare lavori di riparazione su componenti con funzione tecnica di sicurezza compromette il sicuro funzionamento dell'impianto.

Per la sostituzione utilizzare esclusivamente ricambi originali Viessmann o parti di ricambio autorizzate da Viessmann.
Montaggio dei componenti con guarnizioni nuove.

Cartucce di ricambio e granulato

Vedi il listino prezzi Viessmann Vitoset.

Svuotamento cartuccia

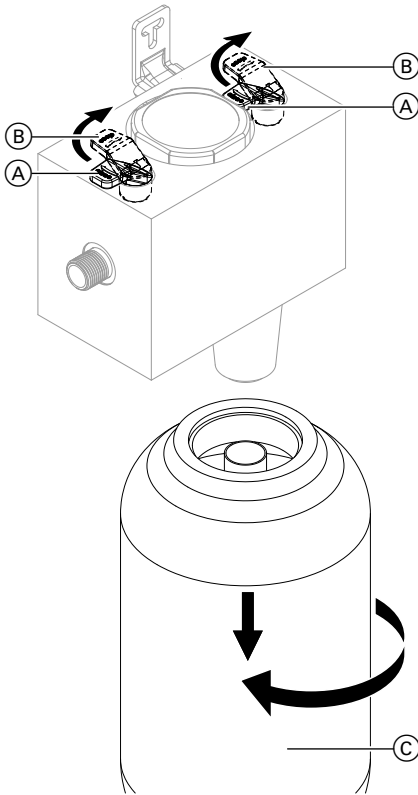

- (A) Aperto
- (B) Chiuso
- (C) Cartuccia

1. Chiudere i dispositivi d'intercettazione della stazione di riempimento.

Avvertenza

- A seconda del modello, la stazione di riempimento ha uno o due dispositivi d'intercettazione.
- In caso di un unico dispositivo d'intercettazione è **necessario** chiudere la combinazione di riempimento inserita a monte.

2. Smontare la cartuccia con il granulo esaurito.
3. Svuotare la cartuccia e pulire a fondo con acqua.

Avvertenza

Il granulo esausto può essere smaltito con i rifiuti non riciclabili.

Riempimento cartuccia



Attenzione

Pericolo di scivolamento per spargimento di granulato.

Non spargere il granulato.

Rimuovere accuratamente l'eventuale granulato sparso.

Riempimento cartuccia (continua)

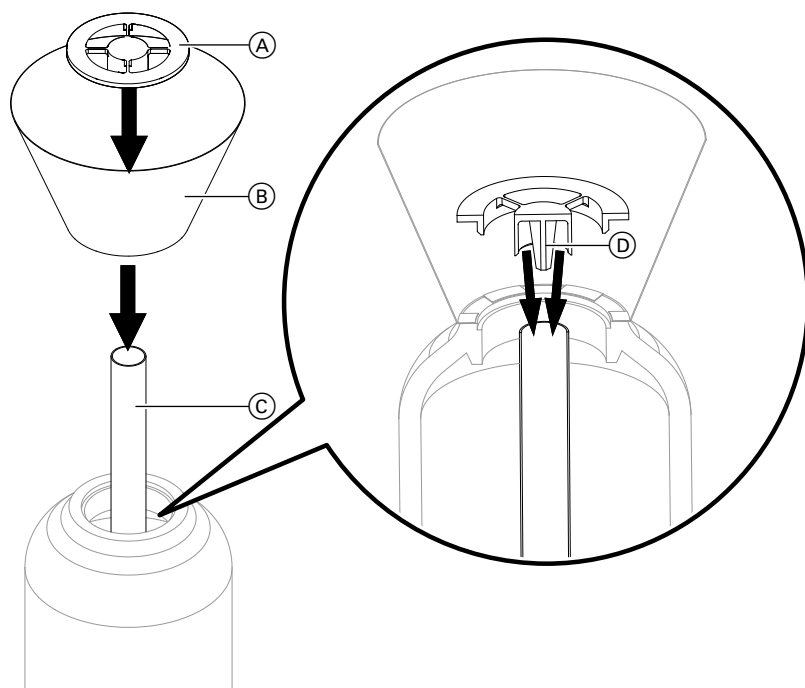

1. Assemblare l'imbuto (B) fornito a corredo.
 2. Inserire la lancia (tubo verticale) (C) nella cartuccia.
 3. Posizionare l'imbuto (B) sull'apertura della cartuccia.
 4. Centrare la lancia (C) nella cartuccia con il mandrino (D) del dischetto di centraggio (A).
- Avvertenza**
In questo modo viene chiusa l'apertura superiore della lancia, evitando penetrazioni di granulato.
5. Riempire la cartuccia con il granulato

Montaggio della cartuccia

1. Smontare il dischetto di centraggio e l'imbuto.
3. Aprire i dispositivi d'intercettazione della stazione di riempimento e controllare la tenuta.

Avvertenza

Evitare che il granulato finisca nel filetto.

2. Dopo aver riempito la cartuccia, avvitarla sulla stazione di riempimento.

Montažo instrukcija

specialistui

VIESSMANN

Kasetės pildymas

Saugos nuorodos



Prašome tiksliai laikytis šių saugumo nuorodų. Tai padės išvengti pavojaus žmonių sveikatai bei materialinių nuostolių.

Saugumo nuorodų aiškinimas



Dėmesio

Šis ženklas įspėja dėl galimos materialinės žalos ar žalos aplinkai.

Nuoroda

Duomenyse, pažymėtuose žodžiu „nuoroda“, pateikiama papildoma informacija.

Montavimą, pirmąjį paleidimą, tikrinimą, techninę priežiūrą ir remontą gali atlikti tik įgalioti specialistai (specializuota šildymo technikos įmonė / instaliavimo įmonė, su kuria pasirašyta sutartis).

Dirbant su prietaisu / šildymo sistema, išjungti juose įtampą (pvz., atskiru saugos išjungikliu arba pagrindiniu jungikliu) ir apsaugoti, kad ji nebūtų įjungta vėl.

Atlikdami visus darbus dėvėkite tinkamas asmeninės apsaugos priemones.

Saugos funkcijas atliekančių konstrukcinių dalių remontas kelia pavojų saugiam sistemos darbui.

Keisdami naudokite tik originalias Viessmann dalis arba atsargines dalis, aprobuotas Viessmann. Konstrukcines dalis montuokite su naujais sandarikliais.

Atsarginės kasetės ir granulės

Žr. Viessmann Vitoset kainoraštį.

Kasetės ištuštinimas

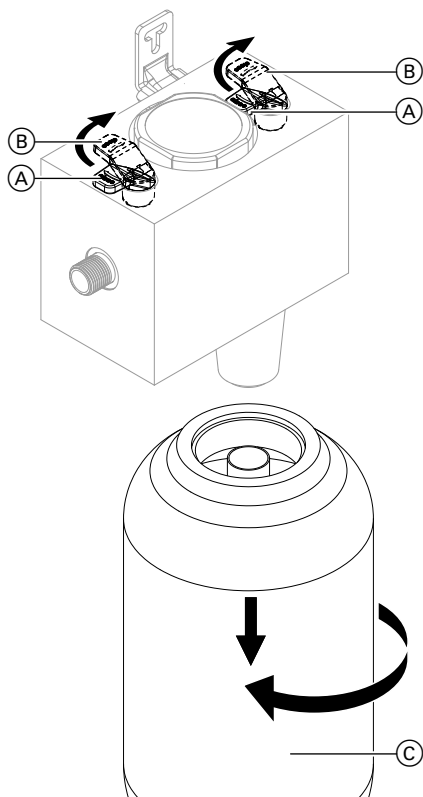

- (A) Atidaryta
- (B) Uždaryta
- (C) Kasetė

1. Uždarykite pildymo pastotės užsklandas.

Nuoroda

- Priklausomai nuo tipo, pildymo pastotėje yra viena arba dvi užsklandos.
- Jeigu yra tik viena užsklanda, **būtina** uždaryti prieš tai prijungtą kombinuotąjį pildymo įtaisą.

2. Nusukite kasetę su išsekusiomis granulėmis.
3. Ištuštinkite kasetę ir gerai išplaukite ją vandeniu.

Nuoroda

Išsekusias granules galima mesti prie buitinių atliekų.

Kasetės pildymas

! **Dėmesio**
Ant išbarstytų granulių galima paslysti.

Granulių neišbarstykite.
Jei granulės išsibarstė, jas tinkamai pašalinkite.

Kasetės pildymas (tęsinys)

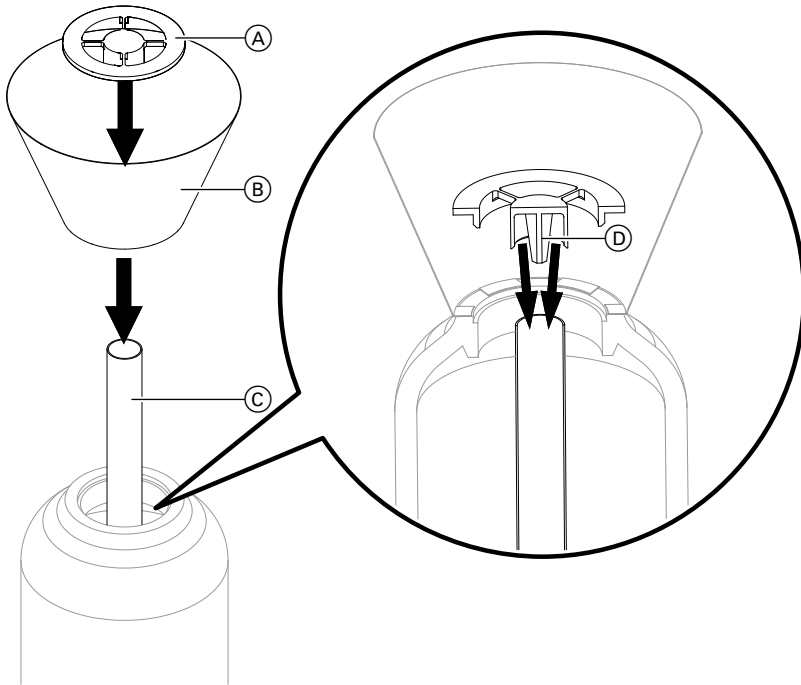

1. Sulankstykite pridėtą (B) piltuvą.
2. Įstatykite į kasetę akstį (statvamzdį) (C).
3. Uždėkite piltuvą (B) ant kasetės angos.
4. Naudodamiesi centravimo plokštelės (A) smaigiu (D) išcentruokite akstį (C) kasetėje.

Nuoroda

Taip viršuje aksties anga užsidaro ir į ją negali patekti granulės.

5. Pripilkite į kasetę granulių.

Kasetės primontavimas

1. Numontuokite centravimo plokštelę ir piltuvą.
2. Prisukite naujai užpildytą kasetę prie pildymo pastotės.
3. Atidarykite pildymo pastotės užsklandas ir patikrinkite sandarumą.

Nuoroda

Saugokite, kad granulių nepatektų į sriegį.

Montāžas instrukcija

speciālistiem

VIESSMANN

Kartušas uzpilde

Drošības norādes



Lūdzu precīzi ievērot šos drošības norādījumus, lai novērstu briesmu un zaudējumu draudus cilvēkiem un materiālajām vērtībām.

Drošības norādījumu paskaidrojumi



Uzmanību

Šī zīme brīdina par materiāļiem zaudējumiem un kaitējumiem apkārtējai videi.

Norādījums!

Dati ar vārdu "norādījums" satur papildus informāciju.

Montāža, pirmā nodošana ekspluatācijā, pārbaude, tehniskā apkope un remonts ir jāveic autorizētiem speciālistiem (specializētam siltumtehnikas uzņēmumam vai līgumā noteiktam iekārtas uzstādītājam).

Veicot darbus pie ierīcēm/apkures iekārtas, jāatslēdz spriegums (piemēram, ar atsevišķu drošinātāju vai centrālo slēdzi) un jānodrošinās pret nejaušu ieslēgšanos.

Veicot jebkādus darbus, lietot piemērotu individuālo aizsargaprīkojumu.

Veicot remontdarbus detaļām, kuras pilda ar drošības tehniku saistītas funkcijas, pazeminās iekārtas ekspluatācijas drošība.

Nomaiņai izmantot tikai oriģinālās Viessmann rezerves daļas vai rezerves daļas, kuru izmantošanu Viessmann ir akceptējis.

Veicot mezglu montāžu, jāizmanto jaunas starplikas.

Rezerves kartušas un granulas

Skatīt "Viessmann" Vitoset cenu lapu.

Kartušanas iztukšošana

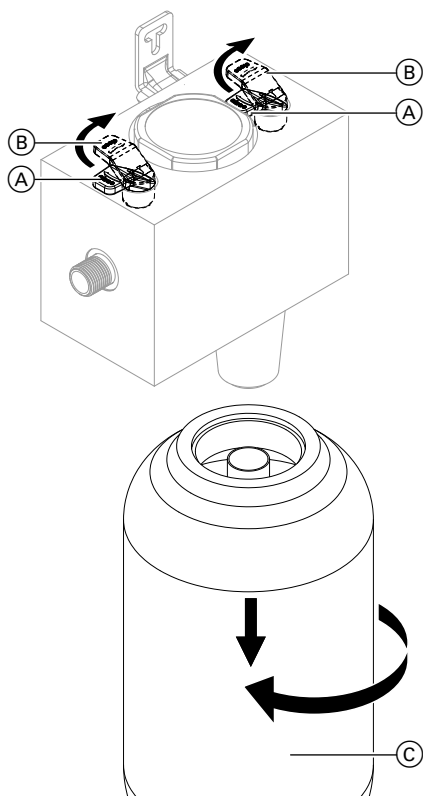

- (A) atvērts
- (B) slēgts
- (C) Kartuša

1. Aizvērt uzpildes stacijas noslēgus.

Norādījums!

- Atkarībā no tipa uzpildes stacijai ir viens vai divi noslēgi.
- Viena noslēga gadījumā **nepieciešams** noslēgt pieslēgto uzpildes bloku.

2. Noskrūvēt kartušu ar izlietotajām granulām.
3. Iztukšot kartušu un rūpīgi izskalot ar ūdeni.

Norādījums!

Izlietotās granulas var utilizēt sadzīves atkritumos.

Kartušanas uzpilde

- !** **Uzmanību**
Izbirušanas granulas rada paslīdēšanas draudus.
Nav izbērtu granulu.

Nepieciešamības gadījumā noteikumiem atbilstoši atbrīvoieties no izbērtajām granulām.

Kartušanas uzpilde (Turpinājums)

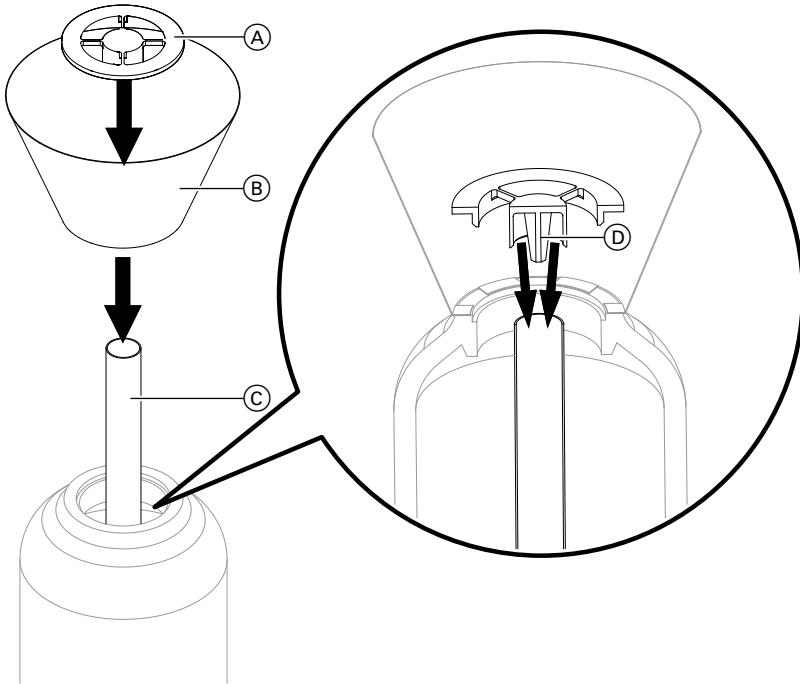

1. Savāzt komplektācijā iekļauto piltuvi (B).
2. Uzgali (padeves caurule) (C) iespraust kartušā.
3. Piltuvi (B) uzlikt uz kartušas atveres.
4. Uzgali (C) kartušā nocentrēt ar centrēšanas paplāksnes (A) tapu (D).
5. Kartušanas uzpilde ar granulām

Norādījums!

Uzgaļa atvere tādējādi augšpusē tiek noslēgta, lai neiekļūtu granulas.

Kartušanas uzstādīšana

1. Demontēt centrēšanas paplāksni un piltuvi.
2. No jauna uzpildīto kartušu pieskrūvēt pie uzpildes stacijas.
3. Atvērt uzpildes stacijas noslēgus un pārbaudīt hermētiskumu.

Norādījums!

Neļaut granulām nonākt vītņē.

Montagehandleiding

voor de installateur

VIESSMANN

Cartouche vullen

Veiligheidsinstructies



Volg deze veiligheidsvoorschriften nauwkeurig op ter voorkoming van lichamelijk letsel en materiële schade.

Toelichting bij veiligheidsvoorschriften



Opgelet

Dit teken waarschuwt voor materiële schade en schade aan het milieu.

Opmerking

Gegevens met het woord "Opmerking" bevatten aanvullende informatie.

Montage, eerste inbedrijfstelling, inspectie, onderhoud en reparatie moeten door bevoegde vakmensen (verwarmingsfirma, contractuele installatie-firma) worden uitgevoerd.

Bij werkzaamheden aan het toestel of de verwarmingsinstallatie moet de stroomvoorziening worden uitgeschakeld (bijv. met de afzonderlijke zekering of een hoofdschakelaar) en tegen opnieuw inschakelen worden beveiligd.

Bij alle werkzaamheden geschikte persoonlijke beschermende uitrusting dragen.

De reparatie van onderdelen met een veiligheidstechnische functie brengt de veilige werking van de installatie in gevaar.

Bij vervanging uitsluitend originele onderdelen van Viessmann of door Viessmann goedgekeurde onderdelen gebruiken.

Montage van de onderdelen met nieuwe pakkingen.

Reservcartouches en granulaat

Zie prijslijst Viessmann Vitoset.

Cartouche leegmaken

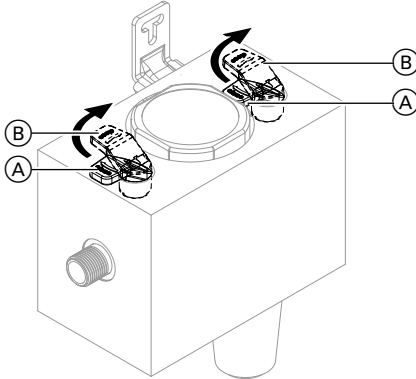

1. Afsluitingen van het vulstation sluiten.

Opmerking

- Naargelang type heeft het vulstation een of twee afsluitingen.
- Bij slechts een afsluiting **moet** de voorgeschakelde vulcombi worden gesloten.

2. Cartouche met versleten granulaat afschroeven.
3. Cartouche leegmaken en met water grondig uitspoelen.

Opmerking

Het versleten granulaat kan via het restafval worden verwijderd.

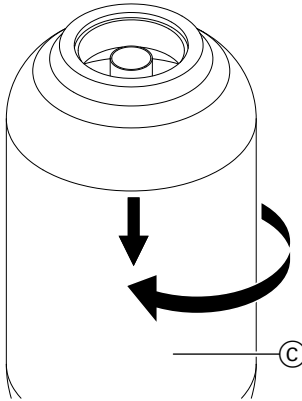

- (A) geopend
- (B) gesloten
- (C) cartouche

Cartouche vullen

! **Opgelet**
Glijgevaar door gemorst granulaat.

Geen granulaat morsen.
Evt. gemorst granulaat deskundig verwijderen.

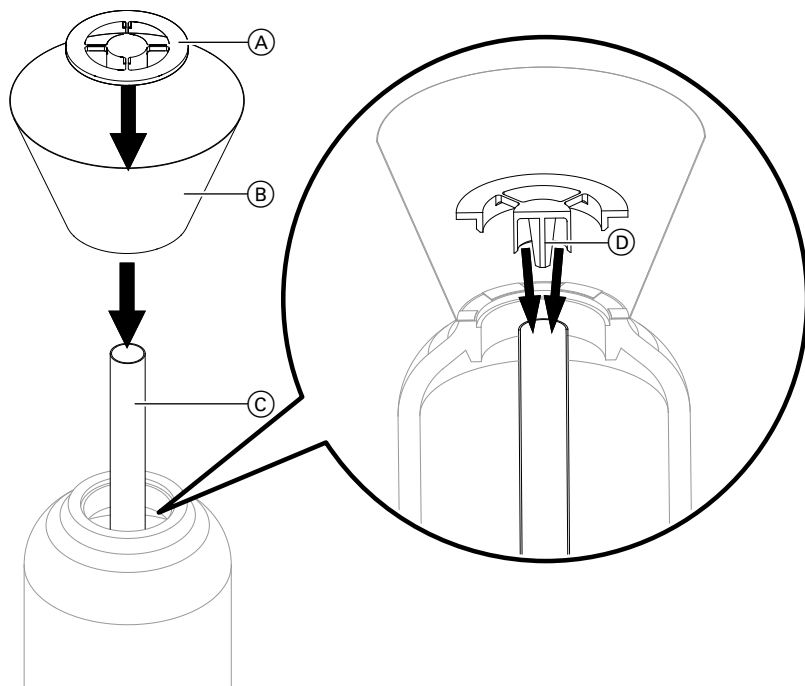

1. Meegeleverde trechter (B) samenvouwen.
 2. De lans (opstijgende buis) (C) in de cartouche steken.
 3. De trechter (B) op de opening van de cartouche plaatsen.
 4. De lans (C) in de cartouche met de doorn (D) van de centreerschijf (A) centreren.
- Opmerking**
De opening van de lans wordt daarvoor bovenaan gesloten zodat geen granulaat kan binnendringen.
5. Cartouche met het granulaat vullen

Cartouche monteren

1. Centreerschijf en de trechter demonteren.

Opmerking

Geen granulaat in de schroefdraad laten komen.

2. Nieuw gevulde cartouche op vulstation schroeven.
3. Afsluitingen van het vulstation openen en op dichtheid controleren.

Instrukcja montażu

dla wykwalifikowanego personelu

VISSMANN

Napełnianie wkładu

Wskazówki dotyczące bezpieczeństwa eksploatacji



Prosimy o dokładne przestrzeganie wskazówek bezpieczeństwa w celu wykluczenia ryzyka utraty zdrowia oraz powstania szkód materialnych.

Objaśnienia do wskazówek bezpieczeństwa

**Uwaga**

Ten znak ostrzega przed stratami materialnymi i zanieczyszczeniem środowiska.

Wskazówka

Tekst oznaczony słowem Wskazówka zawiera dodatkowe informacje.

Montaż, pierwsze uruchomienie, przegląd techniczny, konserwacja i naprawy muszą być wykonywane przez autoryzowany personel (firmy instalatorskie lub firmy serwisowe).

Podczas prac przy urządzeniu/installacji grzewczej odłączyć ją od napięcia (np. oddzielnym bezpiecznikiem lub wyłącznikiem głównym) i zabezpieczyć przed ponownym włączeniem.

Podczas wykonywania wszelkich prac korzystać z odpowiednich środków ochrony osobistej.

Naprawa podzespołów spełniających funkcje zabezpieczające zagraża bezpiecznej eksploatacji instalacji. Stosować wyłącznie oryginalne części zamienne firmy Viessmann lub części przez tę firmę dopuszczone. Montaż podzespołów z nowymi uszczelkami.

Wkłady wymienne i granulat

Patrz cennik Vitoset firmy Viessmann.

Opróżnianie wkładu

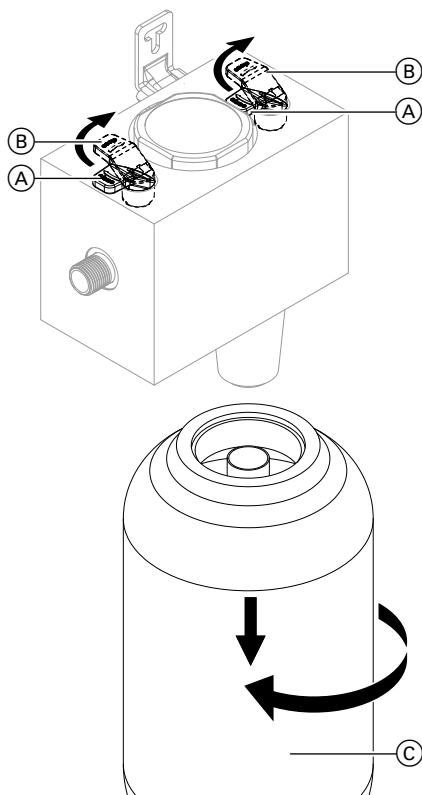

- (A) Otwarte
- (B) Zamknięte
- (C) Wkład

1. Zamknąć odcięcia stacji napełniającej.

Wskazówka

- Zależnie od typu stacja napełniająca ma jedno lub dwa odcięcia.
- W przypadku jednego odcięcia przyłączony wstępnie zawór Füllkombi **musi** zostać zamknięty.

2. Odkręcić wkład ze użytym granulem.
3. Opróżnić wkład i dokładnie wypłukać wodą.

Wskazówka

Zużyty granulat można wyrzucić wraz z odpadami zmieszany.

Napełnianie wkładu



Uwaga

Niebezpieczeństwo pośliznięcia się na rozsypanym granulacie.

Nie rozsypywać granulatu.
Usunąć fachowo ewentualnie rozsypany granulat.

Napełnianie wkładu (ciąg dalszy)

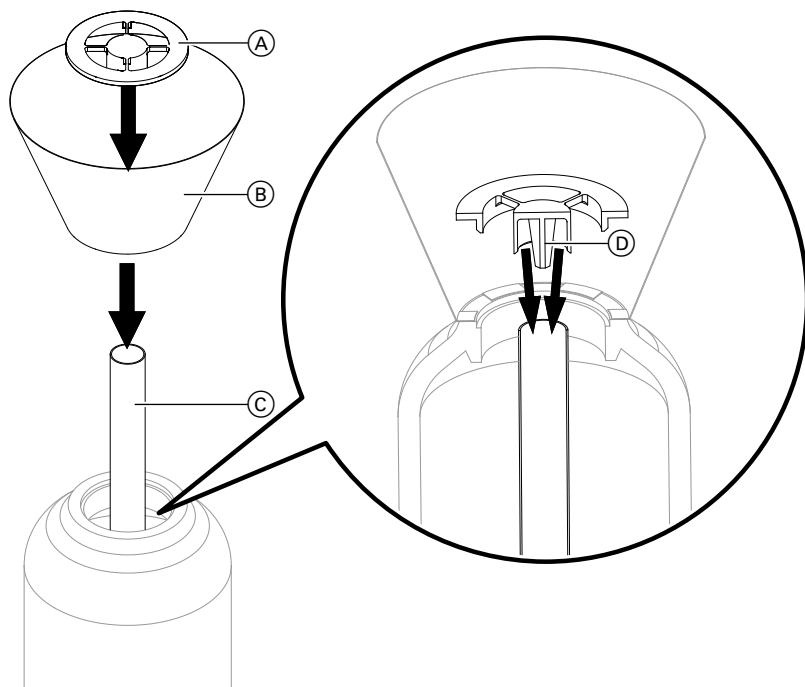

1. Zmontować dostarczony lejek (B).
2. Włożyć lancę (rurę wznosną) (C) do wkładu.
3. Założyć lejek (B) na otwór wkładu.
4. Wyśrodkować lancę (C) we wkładzie za pomocą trzpienia (D) tarczy centrującej (A).
5. Napełnić wkład granulatem.

Wskazówka

W ten sposób otwór w lancy będzie zamknięty od góry, zapobiegając wydostawaniu się granulatu.

Montowanie wkładu

1. Zdemontować tarczę centrującą i lejek.
 2. Przykręcić nowo napełniony wkład do stacji napełniającej.
 3. Otworzyć odcięcia na stacji napełniającej i sprawdzić szczelność.
- Wskazówka**
Nie dopuścić, by granulat przedostał się do gwintu.

Instrucțiuni de montaj

pentru personalul de specialitate



Umplerea cartușului

Instrucțiuni de siguranță



Vă rugăm să respectați cu strictețe aceste măsuri de siguranță pentru a exclude pericole și daune umane și materiale.

Explicarea măsurilor de siguranță



Atenție

Acest semn atrage atenția asupra unor posibile daune materiale și daune pentru mediul înconjurător.

Observație

Informațiile trecute sub denumirea de indicație conțin informații suplimentare.

Montajul, prima punere în funcțiune, inspecția, întreținerea și reparațiile trebuie executate de personal de specialitate autorizat (firmă specializată în instalații de încălzire/firma de instalații din contract).

Pe durata lucrărilor la aparat/instalația de încălzire, acestea trebuie deconectate de la rețea (de exemplu de la siguranța separată sau de la un întrerupător principal) și asigurate împotriva reconectării.

Pentru toate intervențiile, trebuie purtat echipament personal de protecție corespunzător.

Repararea unor componente cu funcție de siguranță pune în pericol funcționarea sigură a instalației.

În cazul înlocuirii unor piese, se vor utiliza numai piese originale de la firma Viessmann sau piese de schimb aprobate de firma Viessmann. Montajul componentelor se va face cu garnituri noi.

Cartușe de schimb cu granulat

Vezi lista de prețuri Viessmann.

Golirea cartușului

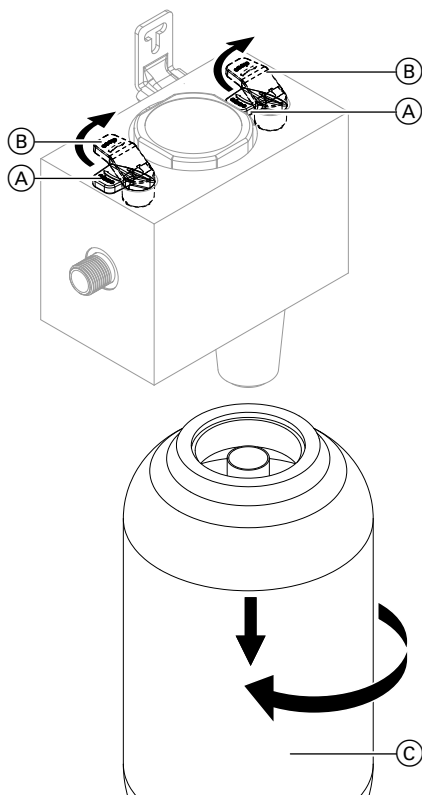

- (A) deschis
- (B) închis
- (C) Cartuș

1. Închideți robinetele de închidere ale stației de umplere.

Observație

- În funcție de tip, stația de umplere are unul sau două robinete de închidere.
- Dacă există un singur robinet de închidere, sistemul combinat de umplere din amonte **trebuie** închis.

2. Deșurubați cartușul cu granulat epuizat.
3. Goliți cartușul și clătiți-l temeinic cu apă.

Observație

Granulatul epuizat poate fi eliminat cu deșeurile reziduale.

Umplere cartuș



Atenție

Pericol de alunecare din cauza granulatului vărsat.

Nu vărsați granulat.

Dacă este necesar, eliminați corespunzător granulatul vărsat.

Umplere cartuș (continuare)

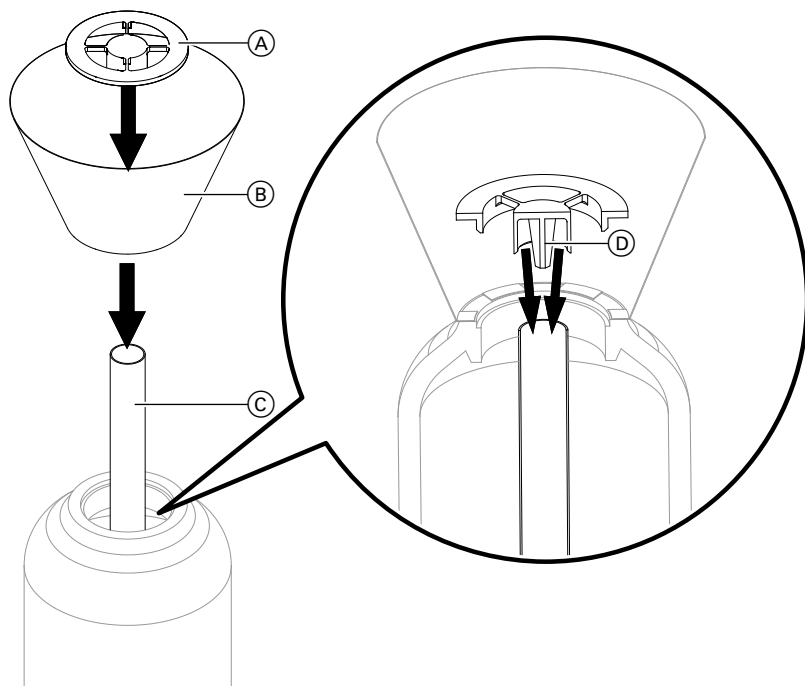

1. Pliati pâlnia furnizată (B).
 2. Introduceți lancea (conductă de refulare) (C) în cartuș.
 3. Așezați pâlnia (B) pe orificiul cartușului.
 4. Centrați lancea (C) în cartuș cu ajutorul (D) șabei de centrare (A).
- Observație**
Orificiul lăncii este închis în partea de sus, astfel încât să nu pătrundă granulat.
5. Umplerea cartușului cu granulat

Montarea cartușului

1. Demontați discul de centrare și pâlnia.
2. Înșurubați cartușul nou umplut la stația de umplere.
3. Deschideți robinetele de închidere ale stației de umplere și verificați etanșetitatea.

Observație

Nu lăsați granulatul să pătrundă în filet.

Uputstvo za montažu

za stručnjake

VIESSMANN

Punjenje patrone

Bezbednosna uputstva



Molimo Vas da se obavezno pridržavate ovih bezbednosnih uputstava, kako bi se isključile opasnosti za ljude i nastajanje materijalnih šteta.

Objašnjenje bezbednosnih uputstava



Pažnja

Ovaj znak upozorava na moguće materijalne i ekološke štete.

Napomena

Navodi s oznakom Uputstvo sadrže dodatne informacije.

Montažu, prvo puštanje u rad, kontrolu, održavanje i opravke moraju da izvode ovlašćeni stručnjaci (specijalizovano preduzeće za grejanje/ugovorno preduzeće za instalaciju).

Prilikom radova na uređaju/instalaciji grejanja, ista mora da se isključi iz struje (npr. preko posebnog osigurača ili glavnog prekidača) i da se osigura od ponovnog uključjenja.

Kod svih radova nositi odgovarajuću ličnu zaštitnu opremu.

Opravke sastavnih delova sa bezbednosno-tehničkom funkcijom ugrožavaju bezbedan rad instalacije.

Prilikom zamene treba koristiti isključivo originalne Viessmann delove ili delove koje je odobrila kompanija Viessmann. Montaža sastavnih delova sa novim zaptivkama.

Rezervne patrone i granulat

Vidi Viessmann cenovnik za Vitoset.

Pražnjenje patrone

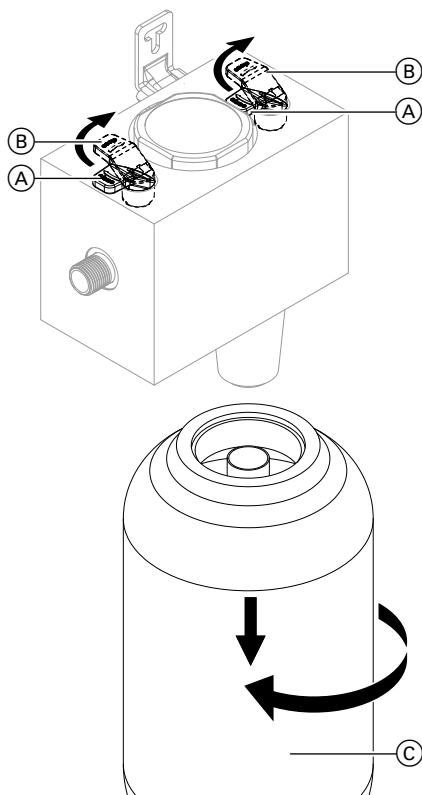

- (A) otvorena
- (B) zatvorena
- (C) Patrona

1. Zatvoriti elemente za zatvaranje stanice za punjenje.

Napomena

- U zavisnosti od tipa, stanica za punjenje ima jedan ili dva elementa za zatvaranje.
- Kod samo jednog elementa za zatvaranje **mora** se zatvoriti prethodno priključeni element za punjenje.

2. Odviti patronu sa potrošenim granulatom.
3. Isprazniti patronu i temeljno je isprati vodom.

Napomena

Potrošeni granulati može da se odloži u otpad.

Punjenje patrone



Pažnja

Opasnost od pada zbog prosutog granulata.

Ne prosipati granulati.

Stručno ukloniti prosuti granulati.

Punjenje patrone (nastavak)

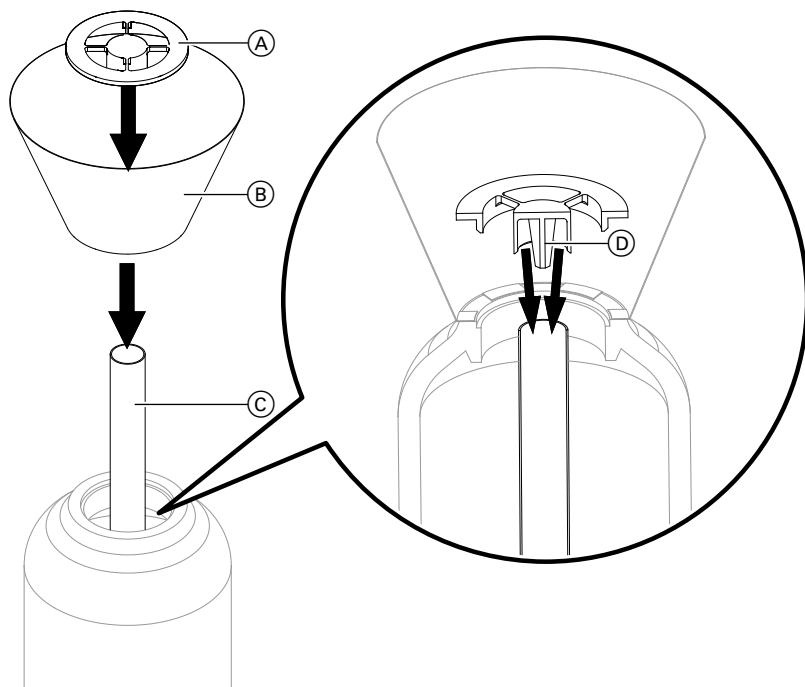

1. Sklopiti odgovarajući levak (B).
2. Šipku (cev sa usponom) (C) postaviti na patronu.
3. Levak (B) postaviti na otvor patrone.
4. Šipku (C) centrirati u patroni pomoću trna (D) ploče za centriranje (A).

Napomena

Otvor šipke se na taj način zatvara, tako da ne može da prođe granulat.

5. Punjenje patrone granulatom

Ugradnja patrone

1. Demontirati ploču za centriranje i levak.

Napomena

Ne dozvoliti da granulat dospe u navoj.

2. Novu napunjenu patronu pričvrstiti na stanici za punjenje.
3. Otvoriti elemente za zatvaranje stanice za punjenje i proveriti zaptivanje.

Инструкция по монтажу

для специалистов

VISSMANN

Наполнение картриджа

Указания по технике безопасности



Во избежание опасных ситуаций, физического и материального ущерба просим строго придерживаться данных указаний по технике безопасности.

Указания по технике безопасности



Внимание

Этот знак предупреждает об опасности материального ущерба и вредных воздействий на окружающую среду.

Указание

Сведения, которым предшествует слово "Указание", содержат дополнительную информацию.

Монтаж, первый ввод в эксплуатацию, осмотр, техническое обслуживание и ремонт должны выполняться аттестованным, уполномоченным техническим персоналом (специализированной фирмой по отопительной технике или монтажной организацией, работающей на договорных условиях).

При проведении работ на устройстве/отопительной установке необходимо выключить их электропитание (например, посредством отдельного предохранителя или главным выключателем) и принять меры по предотвращению повторного включения.

При выполнении всех видов работ необходимо пользоваться индивидуальными средствами защиты.

Ремонт элементов, выполняющих защитную функцию, не допускается из соображений эксплуатационной безопасности установки. При замене следует использовать исключительно оригинальные детали производства Viessmann или запасные детали, разрешенные к применению фирмой Viessmann. Монтаж компонентов с новыми уплотнениями.

Запасные картриджи и гранулят

См. прайс-лист Vitoset от Viessmann.

Опорожнение картриджа

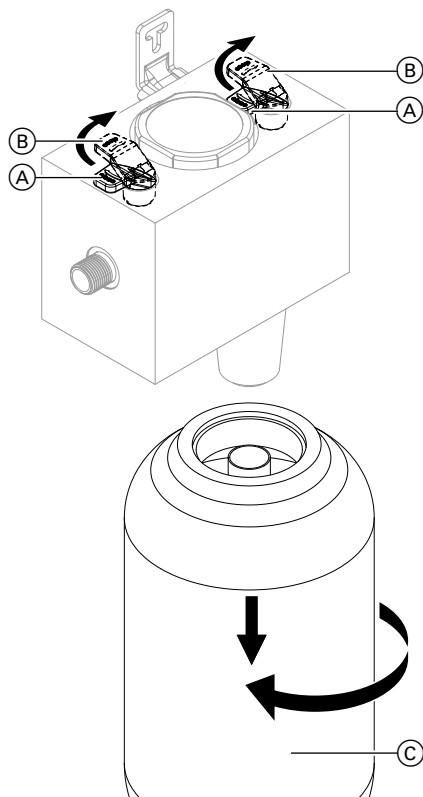

- (A) открыт
- (B) закрыт
- (C) Картридж

1. Закрыть заслонки наполнительной станции.

Указание

- В зависимости от типа наполнительная станция имеет одну или две заслонки.
- При наличии только одной заслонки подключенная на входе наполнительная арматура **должна быть** закрыта.

2. Отвинтить картридж с израсходованным гранулятом.
3. Опорожнить картриджи тщательно промыть водой.

Указание

Израсходованный гранулят можно утилизировать с прочими отходами.

Наполнение картриджа

! **Внимание**
Опасность поскользнуться на рассыпанном грануляте.
Не просыпать гранулят.

Если потребуется, удалить просыпанный гранулят надлежащим образом.

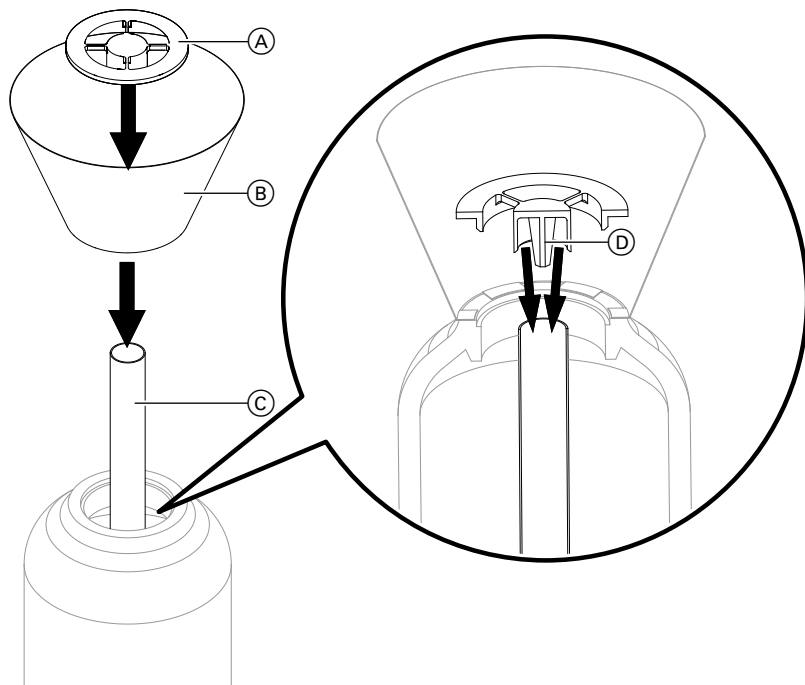

1. Сложить имеющуюся в комплекте воронку (B).
 2. Вставить трубку (C) в картридж.
 3. Установить воронку (B) поверх отверстия картриджа.
 4. Отцентрировать трубку (C) в картридже, пользуясь оправкой (D) центрирующей шайбы (A).
- Указание**
В результате отверстие трубки сверху закрывается, что препятствует проникновению гранулята.
5. Наполнить картридж гранулятом

Крепление картриджа

1. Демонтировать центрирующую шайбу и воронку.

Указание
Не допускать попадания гранулята в резьбу.
2. Привинтить заново наполненный картридж к наполнительной станции.
3. Открыть заслонки наполнительной станции и проверить герметичность.

Montageinstruktion

för värmeinstallatören

VIESSMANN

Fyll på patron

Säkerhetsanvisningar



Dessa säkerhetsanvisningar förebygger person- och materialskador och måste följas.

Förklaring av säkerhetsanvisningarna



Varning

Denna symbol varnar för skador på sakvärden och miljön.

Observera

Uppgifter som är märkta med ordet *observera* ger ytterligare information.

Montage, första idrifttagande, inspektion, underhållsarbeten och reparationer ska utföras av värmeinstallatör och/eller annan person med erforderlig behörighet och kompetens.

Slå av strömmen före arbeten på regletrrustningen/värmeanläggningen (t.ex. med den separata säkringen eller med huvudbrytaren). Se till att strömmen inte kan slås på av misstag.

Använd personlig skyddsutrustning vid alla arbeten.

Reparation av komponenter med säkerhetsteknisk funktion försämrar driftsäkerheten.

Om delar byts ut, använd endast Viessmann-originaldelar eller reservdelar som godkänts av Viessmann.

Montage av komponenterna med nya tätningar.

Reservpatroner och granulat

Se Viessmann prislistan för Vitoset.

Töm patron

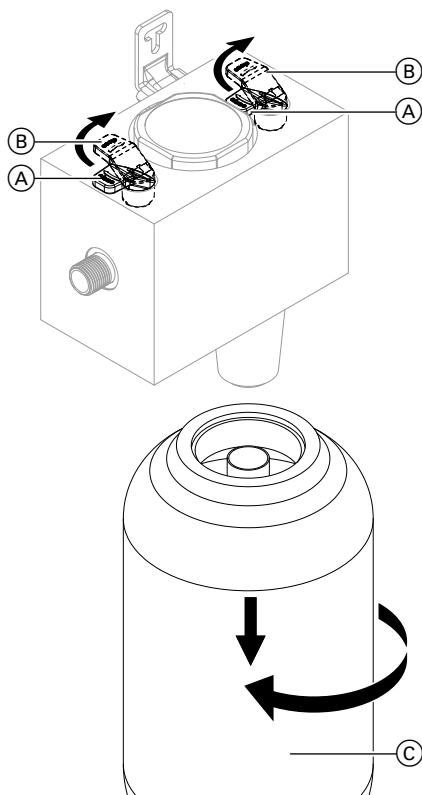

- (A) öppen
- (B) stängd
- (C) Patron

1. Stäng spärranordningarna på påfyllningsstationen.

Observera

- Beroende på typ har påfyllningsstationen en eller två spärranordningar.
- Om det endast finns en spärranordning **ska** den förkopplade påfyllningskombinationen stängas.

2. Skruva av patronen med förbrukat granulat.
3. Töm patronen och spola av ordentligt med vatten.

Observera

Det förbrukade granulatet kan slängas bland restavfall.

Fyll patron



Varning

Risk för halka på grund av utspillt granulat.

Spill inte granulat.

Avlägsna vid behov utspillt granulat enligt gällande föreskrifter.

Fyll patron (fortsättning)

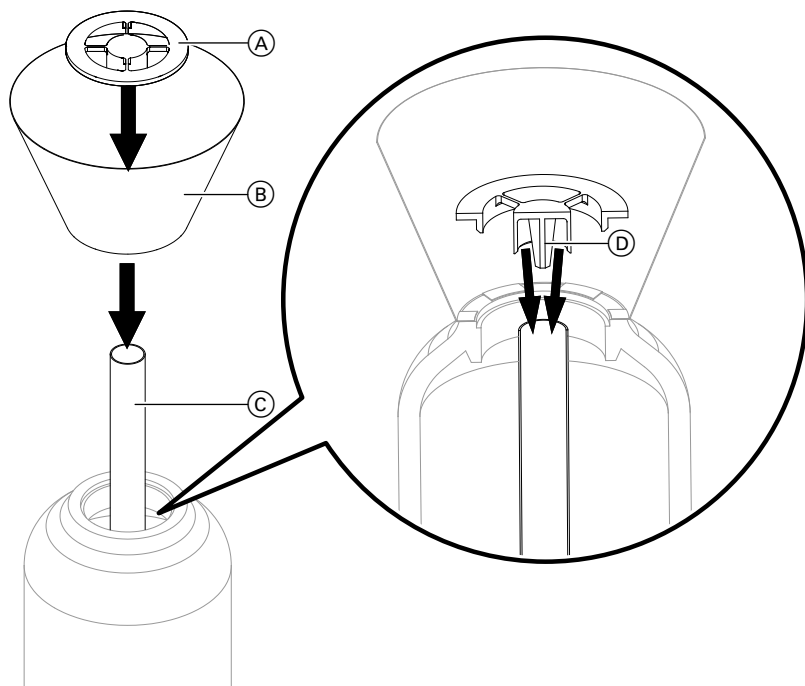

1. Vik ihop tratten (B) som medföljer vid leverans.
 2. Sätt i lansen (det stigande röret) (C) i patronen.
 3. Sätt tratten (B) vid patronens öppning.
 4. Centra lansen (C) i patronen med dornet (D) för centreringsskivan (A).
- Observera**
Lansens öppning stängs då upptill så att inget granulat kommer in.
5. Fyll patronen med granulat

Montera patron

1. Demontera centreringsskivan och tratten.

Observera

Låt inget granulat tränga in i gängen.

2. Skruva på nyfyllda patroner på påfyllningsstationen.
3. Öppna påfyllningsstationens spär-
anordningar och kontrollera tät-
heten.

Navodilo za montažo

za strokovno osebje

VIESSMANN

Polnjenje kartuše

Varnostna navodila



Prosimo, natančno upoštevajte ta varnostna opozorila, da preprečite nevarnost ter poškodbe oseb in stvari.

Razlaga varnostnih opozoril



Pozor

Ta znak svari pred poškodbami stvari in nevarnostjo za okolje.

Opozorilo

Navedbe z besedo opozorilo vsebujejo dodatne informacije.

Montažo, izročitev v obratovanje, pregled, vzdrževanje in popravila sme izvajati le pooblaščen strokovno osebje (strokovno podjetje ogrevalne tehnike/pogodbena instalacijsko podjetje).

Pred delom na kotlu/ogrevalnem sistemu se mora odklopiti napajanje (npr. z ločeno varovalko ali glavnim stikalom) in naprava zavarovati pred ponovnim vklopom.

Pri vseh delih uporabljajte osebno varovalno opremo.

Popravljanje komponent, ki imajo varnostno funkcijo, ogroža varno obratovanje naprave.

Pri zamenjavi se morajo uporabiti izključno originalni Viessmann deli ali nadomestni deli, katerih uporaba je dovoljena s strani podjetja Viessmann. Komponente montirajte z novimi tesnili.

Nadomestne kartuše in granulati

Glejte Viessmann cenik Vitoset.

Praznjenje kartuše

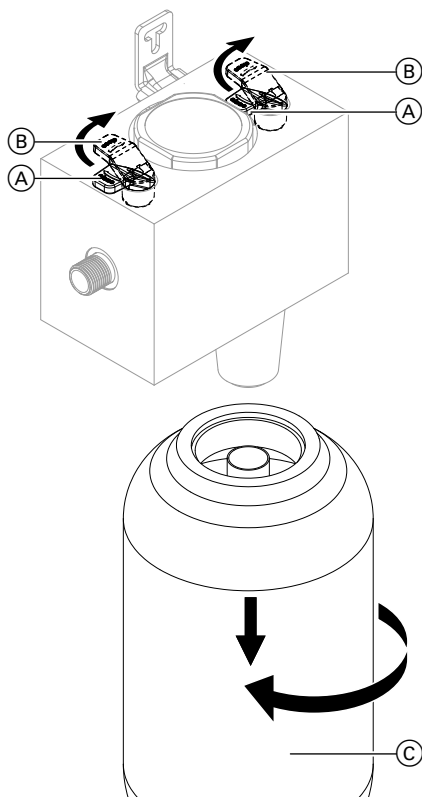

- (A) odprto
- (B) zaprto
- (C) Kartuša

1. Zaprite zaporne elemente polnilne postaje.

Opozorilo

- Odvisno od tipa ima polnilna postaja enega ali dva zaporna elementa.
- Če ima le en zaporni element, **morate** pred postajo priklopljeno kombinirano polnilno armaturo zapreti.

2. Odvijte kartušo z izrabljenimi granulatom.
3. Kartušo izpraznite in jo temeljito sperite z vodo.

Opozorilo

Izrabljen granulata lahko odvržete med običajne hišne odpadke.

Polnjenje kartuše



Pozor

Raztresen granulata predstavlja nevarnost spodrsnitve. Pazite, da granulata ne raztresete.

Morebiti raztresen granulata strokovno počistite.

Polnjenje kartuše (nadaljevanje)

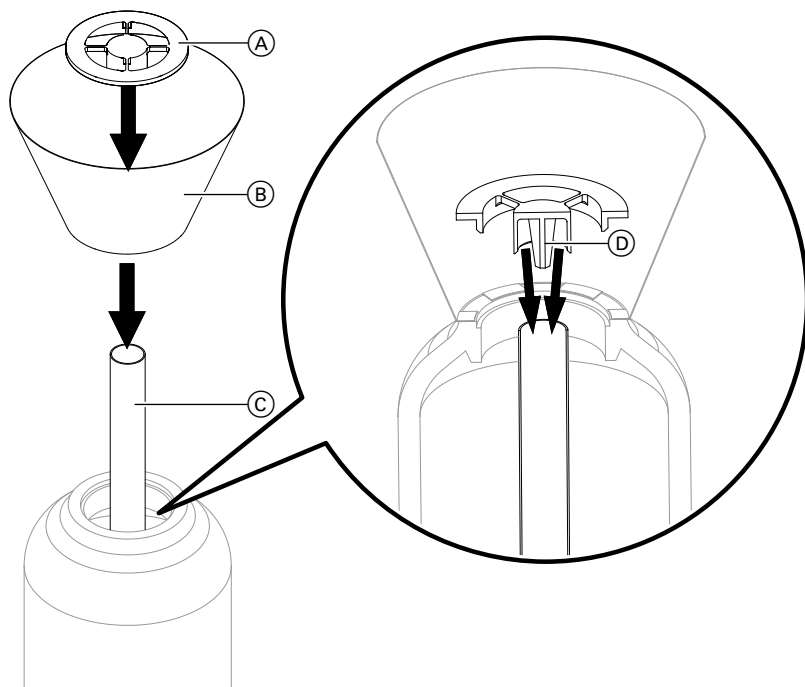

1. Priložen lijak (B) zložite.
 2. Notranjo ogrevalno cev (dvižno cev) (C) vstavite v kartušo.
 3. Lijak (B) namestite na odprtino kartuše.
 4. Notranjo ogrevalno cev (C) v kartuši centrirajte s trnom (D) na centrirnem kolutu (A).
- Opozorilo**
Odprtina notranje ogrevalne cevi je tako zgoraj zaprta, kar prepreči vdor granulata.
5. Polnjenje kartuše z granulatom

Montiranje kartuše

1. Demontirajte centrini kolot in lijak.
2. Na novo napolnjeno kartušo privijte na polnilno postajo.
3. Odprite zaporne elemente na polnilni postaji in preverite tesnost.

Opozorilo

Pazite, da granulat ne prodre v navoj.

Montážny návod

pre odborných pracovníkov

VIESSMANN

Plnenie kartuše

Bezpečnostné pokyny



Dodržujte prosím presne tieto bezpečnostné pokyny, zabránite tak škodám na zdraví a veciach.

Vysvetlenie bezpečnostných pokynov



Pozor

Táto značka varuje pred vecnými škodami a škodami na životnom prostredí.

Upozornenie

Údaje so slovom Upozornenie obsahujú doplnkové informácie.

Montáž, prvé uvedenie do prevádzky, inšpekcia, údržba a opravy musia byť vykonávané autorizovanými odborníkmi (odbornou kúrenárskou firmou/zmluvným inštalačným podnikom).

Pri prácach na prístroji/vykurovacom zariadení treba odpojiť sieťové napätie (napr. samostatnou poistkou alebo hlavným vypínačom) a zaistiť proti opätovnému zapnutiu.

Pri všetkých prácach noste vhodné osobné ochranné prostriedky.

Oprava konštrukčných dielov s bezpečnostno-technickou funkciou ohrozuje bezpečnú prevádzku zariadenia.

Pri výmene používajte výhradne originálne diely firmy Viessmann alebo náhradné diely schválené firmou Viessmann.

Montáž súčastí s novými tesneniami.

Náhradné kartuše a granulát

Pozri cenník Viessmann Vitoset.

Vyprázdenie kartuše

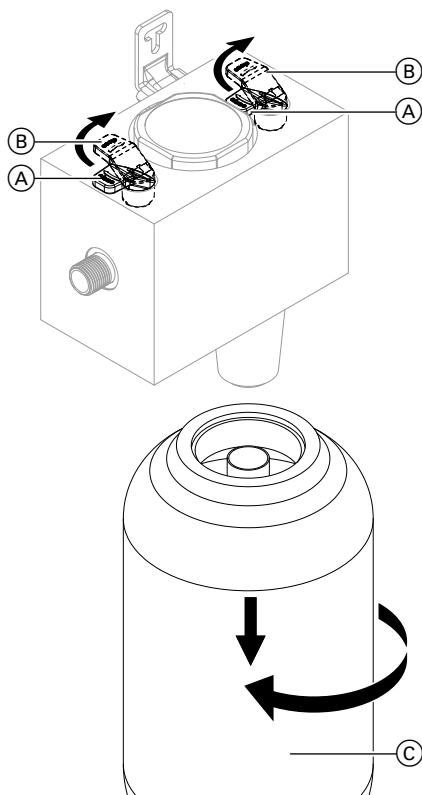

- (A) otvorená
- (B) zatvorená
- (C) kartuša

1. Zatvorte uzávery plniacej stanice.

Upozornenie

- V závislosti od typu má plniaca stanica jeden uzáver alebo dva uzávery.
- V prípade jedného uzáveru **treba** zatvoriť predradenú plniacu súpravu.

2. Odskrutkujte kartušu s granulátom, ktorého životnosť už uplynula.
3. Vyprázdnite kartušu a dôsledne ju vypláchnite vodou.

Upozornenie

Starý granulát sa môže zlikvidovať s netriedeným odpadom.

Plnenie kartuše



Pozor

Nebezpečenstvo pošmyknutia spôsobené rozsypaným granulátom.

Nerozsypte granulát.

Prípadne rozsypaný granulát odborne odstráňte.

Plnenie kartuše (pokračovanie)

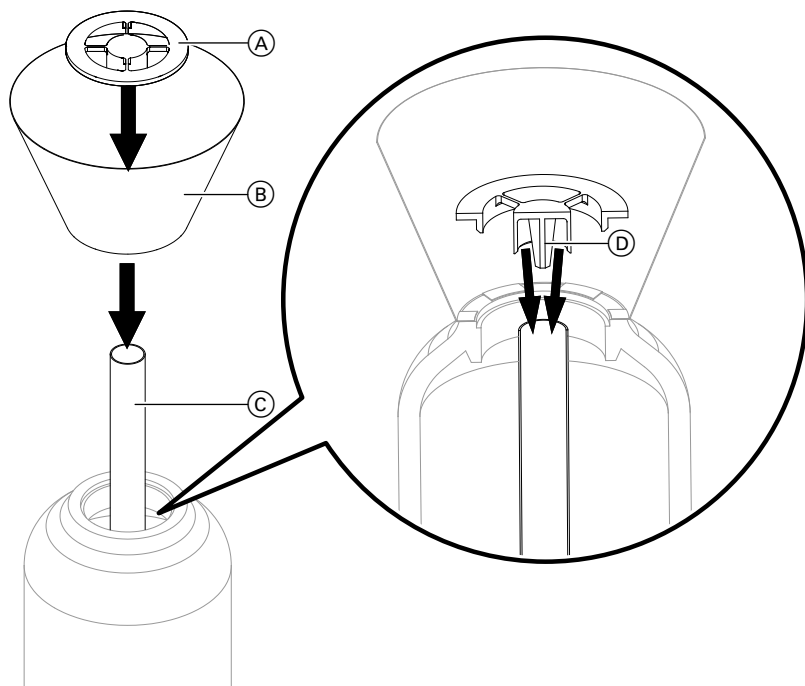

1. Poskladajte dodanú násypku (B).
 2. Rúrku (výtlakovú rúrku) (C) zasunúť do kartuše.
 3. Násypku (B) nasadíte na otvor kartuše.
 4. Rúrku (C) v kartuši vycentrujte s trňom (D) strediaceho krúžku (A).
- Upozornenie**
Tým sa uzatvorí horný otvor rúrky, takže sa do neho nedostane granulát.
5. Kartušu naplňte granulátom.

Zabudovanie kartuše

1. Demontujte strediaci krúžok a násypku.

Upozornenie

Do závitu sa nesmie dostať granulát.

2. Naplnenú kartušu priskrutkujte k plniacej stanici.
3. Otvorte uzávery plniacej stanice a skontrolujte tesnosť.

Montaj Kılavuzu

Yetkili uzman tesisatçı için

VIESMANN

Kartuşun doldurulması

Emniyet uyarıları



Cana ve mala gelebilecek zarar ve tehlikeleri önlemek için bu emniyet uyarılarına lütfen titizlikle uyunuz.

Emniyet uyarılarının açıklaması



Dikkat

Bu işaret maddi hasarlara ve çevreye zarar verilmesine karşı uyarır.

Uyarı

Uyarı sözcüğü olan yerlerde ilave bilgiler bulunmaktadır.

Montaj, ilk devreye alma, kontrol, bakım ve onarım çalışmaları yetkili uzman elemanlar (ss yetkili ısıtma firması/ yetkili servis firması) tarafından yapılmalıdır.

Cihazda/ısıtma sisteminde çalışma yapılırken bunlar üzerinde gerilim olmalı (örn. sisteme ait sigorta veya ana şalter kapatılmalı) ve tekrar açılmaları için emniyete alınmalıdır. Gaz yakıt kullanıldığında gaz kapatma vanası kapatılmalı ve tekrar açılmaması için emniyete alınmalıdır.

Tüm çalışmalar esnasında uygun kişisel koruyucu donanım giyin.

Emniyet tekniği işlevine sahip yapı parçalarında onarım yapılması sistemin işletme emniyeti için tehlikelidir. Sistemde değişiklik yaparken veya parça değiştirmede sadece orijinal Viessmann yedek parçalar kullanılmalıdır. Parçalar, yeni contalarla monte edilmelidir.

Yedek kartuşlar ve granüller

Viessmann Vitoset fiyat listesine bakınız.

Kartuşun boşaltılması

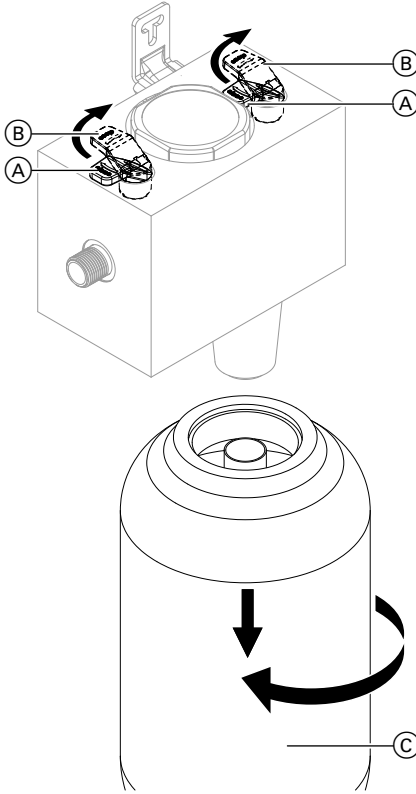

- (A) açık
 (B) kapalı
 (C) Kartuş

1. Dolum istasyonunun kapatma yerlerini kapatın.

Uyarı

- Dolum istasyonu, tipine bağlı olarak bir ya da iki kapatma yerine sahiptir.
- Bir kapatma yeri bulunuyorsa, bağlı olan dolum kombisinin kapatılması **zorunludur**.

2. Bitmiş granüle sahip olan kartuşu sökün.
3. Kartuşu boşaltın ve iyice suyla durulayın.

Uyarı

Bitmiş granüller, artık çöpe atılarak imha edilebilir.

Kartuşun doldurulması



Dikkat

Dökülen granüller kaymaya neden olabilir.

Granülleri dökmeyin.

Dökülen granülleri temizleyin.

Kartuşun doldurulması (devam)

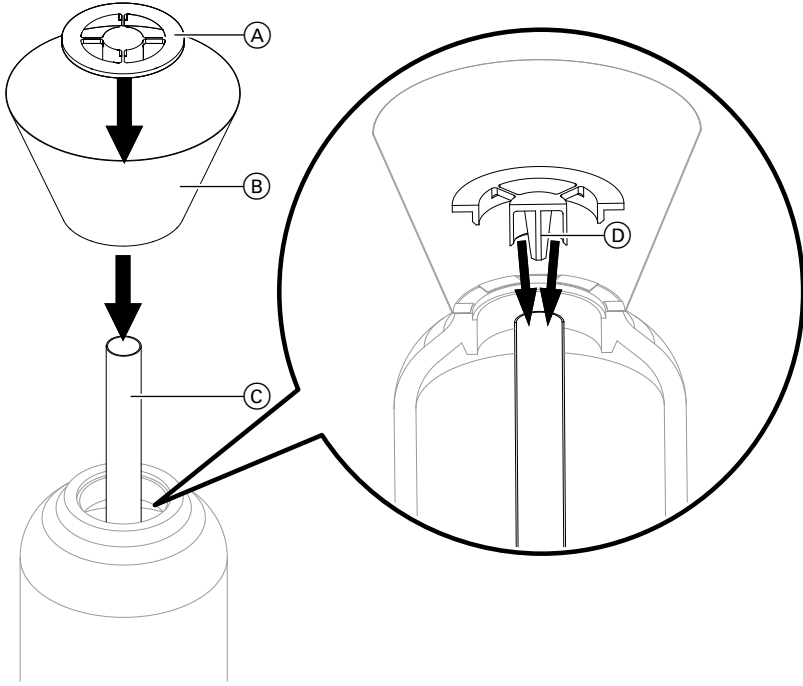

1. Birlikte verilen huniyi (B) katlayarak birleştirin.
 2. Lansı (çıkış borusu) (C) kartuşun içine sokun.
 3. Huniyi (B) kartuşun deliğine yerleştirin.
 4. Lansı (C) mandrel (D) (merkezleme puluna (A) ait olan) ile birlikte kartuşa ortalayın.
- Uyarı**
Böylece, içine granül girememesi için, lansın deliği yukarıdan kapatılmış olur.
5. Kartuşun granül ile doldurulması

Kartuşun takılması

1. Merkezeleme pulunu ve huniyi sökün.

Uyarı

Dişliye granül girmediğinden emin olun.

2. Yeni doldurulan kartuşu dolum istasyonuna vidalayın.
3. Dolum istasyonunun kapatma yerlerini açın ve bunlarda sızdırmazlık kontrolü yapın.

Інструкція з монтажу

для фахівців

VISSMANN

Заповнення картриджа

Вказівки з техніки безпеки



Необхідно обов'язково дотримуватись даних вказівок щодо техніки безпеки, щоб уникнути небезпеки ушкоджень людей та виникнення матеріальних збитків.

Пояснення вказівок щодо техніки безпеки



Увага

Цей символ попереджає про можливі матеріальні збитки або забруднення навколишнього середовища.

Вказівка

Дані зі словом "Вказівка" містять додаткову інформацію.

Монтаж, перше введення в експлуатацію, огляд, технічне обслуговування та ремонт повинен виконувати атестований, уповноважений технічний персонал (спеціалізована фірма з опалювальної техніки/монтажне підприємство, що працює на договірних умовах).

Під час виконання робіт на пристрої/опалювальній установці необхідно знеструмити обладнання (наприклад, за допомогою окремого запобіжника або головного вимикача) і вжити заходів щодо запобігання неконтрольованому ввімкненню.

Під час усіх робіт носити відповідні засоби індивідуального захисту.

Ремонт елементів, що виконують захисну функцію, не допускається з міркувань експлуатаційної безпеки установки.

У разі заміни необхідно використовувати виключно оригінальні деталі Viessmann або запасні деталі, які мають дозвіл на використання від компанії Viessmann.

Монтаж деталей з новими ущільненнями.

Запасні картриджі та гранулят

Див. прайс-лист Viessmann для Vitoset.

Спорожнення картриджа

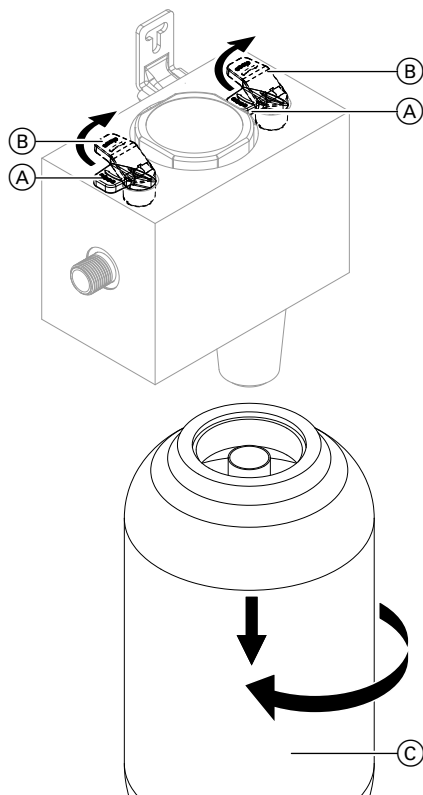

- (A) відкрито
- (B) закрито
- (C) картридж

1. Закрити блокувальні пристрої наповнювальної станції.

Вказівка

- Залежно від типу наповнювальної станції має один або два блокувальні пристрої.
- Якщо існує тільки один блокувальний пристрій, наповнювальна арматура, яка під'єднується на вході, повинна бути закритою.

2. Відкрутити картридж з відпрацьованим гранулятом.
3. Картридж спорожнити та ретельно промити водою.

Вказівка

Відпрацьований гранулят можна утилізувати зі звичайним сміттям.

Наповнення картриджа

! **Увага**
Розсипаний гранулят може стати причиною падіння.

Уникати розсипання грануляту.
В разі необхідності доручити видалення грануляту фахівцю.

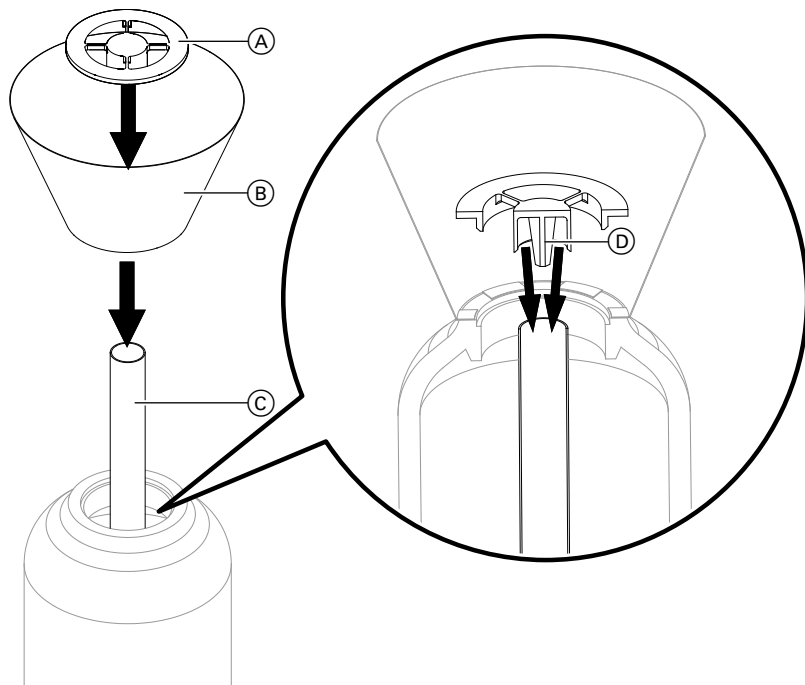

1. Згорнути воронку (B), яка входить у комплект постачання.
 2. Вставити трубку (підйому) (C) у картридж.
 3. Встановити воронку (B) у отвір картриджа.
 4. Відцентрувати трубку (C) у картриджі за допомогою шипа (D) центральної шайби (A).
- Вказівка**
В такий спосіб отвір трубки закривається зверху, і гранулят не може потрапити до неї.
5. Заповнення картриджа гранулятом

Встановлення картриджа

1. Зняти центрову шайбу та воронку.

Вказівка
Не допускати потрапляння грануляту на різьбу.
2. Новий наповнений картридж прикрутити до наповнювальної станції.
3. Відкрити блокувальні пристрої наповнювальної станції та перевірити герметичність.







DE Viessmann Werke GmbH & Co. KG
D-35107 Allendorf
Telefon: 06452 70-0
Telefax: 06452 70-2780
www.viessmann.de

FR Viessmann France S.A.S.
57380 Faulquemont
Tél. 03 87 29 17 00
www.viessmann.fr

BE Viessmann Belgium bvba-sprl
Hermesstraat 14
B-1930 ZAVENTEM
Tél. : 02 712 06 66
Fax : 02 725 12 39
e-mail : info@viessmann.be
www.viessmann.com

CH Viessmann (Schweiz) AG
Industriestrasse 124
8957 Spreitenbach
Telefon: 056 418 67 11
Telefax: 056 401 13 19

CZ Viessmann, spol. s r.o.
Plzeňská 189,
252 19 Chrášťany
tel.: 257 090 900
fax: 257 950 306
www.viessmann.com

EE Viessmann
Kadaka tee 36
10621 Tallinn
Telefon: +372 6997195
Faks: +372 6997196
www.viessmann.com

FI Viessmann OY
Äyritie 8 A
01510 Vantaa
Fax 010 328 2558
Puh 010 328 2550
www.viessmann.com

HU Viessmann Fűtéstechnika Kft.
2045 Törökbalint
Süssen u. 3.
Telefon: 06-23 / 334-334
Telefax: 06-23 / 334-339
www.viessmann.hu

GB Viessmann Limited
Hortonwood 30, Telford
Shropshire, TF1 7YP, GB
Telephone: +44 1952 675000
Fax: +44 1952 675040
E-mail: info-uk@viessmann.com

AT Viessmann Ges.m.b.H.
A-4641 Steinhaus bei Wels
Telefon: 07242 62381-110
Telefax: 07242 62381-440
www.viessmann.at

BG Висман ЕООД
Бизнес център Вертиго
1404 София, бул. България 109
Телефон: 02 854 90 40
www.viessmann.bg

CN 技术服务热线: 400 650 8850
登陆 www.viessmann.cn 联系当地服务合作伙伴
邮箱: CN_Info_TS@viessmann.com

DK Viessmann A/S
2640 Hedehusene
Telefon: 46 55 95 10
Telefax: 46 59 03 22
www.viessmann.dk

ES Viessmann, S.L.
Sociedad Unipersonal
C/ Sierra Nevada, 13
Área Empresarial Andalucía
28320 Pinto (Madrid)
Teléfono: 902 399 299
Fax: 916497399
www.viessmann.es

HR Viessmann d.o.o. HRVATSKA
Dr. Luje Naletilića 23M
HR-10020 Zagreb
Telefon: 0 03 85-1-65 93-650
Telefax: 0 03 85-1-65 46-793
www.viessmann.com

IT Viessmann S.r.l.
Via Brennero 56
37026 Balconi di Pescantina (VR)
Tel. 045 6768999
Fax 045 6700412
www.viessmann.com

LT Viessmann UAB
Geležino Vilko 6B
LT-03150 Vilnius
Tel.: +3705-2 36 43 33
Faks.: +3705 -2 36 43 40
El. paštas: info@viessmann.lt
www.viessmann.com

NL Viessmann Nederland B.V.
Postbus 322
2900 AH Capelle a/d IJssel
Tel. : 010-458 44 44
Fax : 010-458 70 72
e-mail : info-nl@viessmann.com
www.viessmann.com

RO Viessmann S.R.L.
RO-507075 Ghimbav
Braşov
E-mail: info-ro@viessmann.com
www.viessmann.ro

RU Viessmann Group
ООО "Виссманн"
Ярославское шоссе, д. 42
129337 Москва, Россия
тел. +7 (495) 663 21 11
факс. +7 (495) 663 21 12
www.viessmann.ru

SI Viessmann d.o.o.
Cesta XIV. divizije 116a
2000 Maribor
telefon: 02 / 480 55 50
telefaks: 02 / 480 55 60
www.viessmann.com

TR Viessmann Isı Teknikleri Ticaret A.Ş.
Şerifali Mahallesi Söyleşi Sokak No:39
34775 Ümraniye - İstanbul
Telefon: (0-216) 528 46 00
Faks: (0-216) 528 46 50
www.viessmann.com.tr

LV Viessmann SIA
Āraišu iela 37
Rīga, LV-1039
Tālr.: (+371)6 754 52 92
Fakss: (+371)6 780 11 92
E-pasts: info@viessmann.lv
Mājas lapas adrese: www.viessmann.com

PL Viessmann Sp. z o.o.
ul. Gen. Zięta 126
41 - 400 Mysłowice
tel.: (801) 0801 24
(32) 22 20 330
mail: serwis@viessmann.pl
www.viessmann.pl

RS Viessmann d.o.o. Beograd
Tabanovačka 3
11000 Beograd
Telefon: +381 11 30 97 887
Telefax: +381 11 30 97 886
www.viessmann.com

SE Viessmann Värmeteknik AB
Skalholtgatan 9
164 26 Kista
Telefon: 08-47 48 800
www.viessmann.com

SK Viessmann, s.r.o.
Ivanská cesta 30
821 04 Bratislava
Telefón: (02) 32 23 01 00
Telefax: (02) 32 23 01 23
www.viessmann.com

UA ТОВ "ВІССМАНН"
вул. Валентини Чайки 16
с. Чайки, Києво-Святошинський р-н, Київська обл.
08135 Україна
тел. +380 44 3639841
факс +380 44 3639843
www.viessmann.ua

